

BESCHAFFUNGSDIENST GALABAU

FACHMAGAZIN FÜR DAS GRÜNFLÄCHEN-
& LANDSCHAFTSBAU-MANAGEMENT

WINTER-GEWINNSPIEL
unter www.soll-galabau.de



KÄRCHER



free
worker

Unterschiedliche Anforderungen – eine intelligente Lösung.



Husqvarna®



Copyright © 2022 Husqvarna AB (publ). Alle Rechte vorbehalten.

ÜBER
30
JAHRE
HUSQVARNA RIDER

HUSQVARNA RIDER

HUSQVARNA P500 Serie

Dank des frontmontierten Mähdecks und der Knicklenkung bieten Husqvarna Rider eine optimale Manövrierbarkeit. Das Mähen um Bäume, Sträucher oder unter Bänken ist sehr einfach. Husqvarna Rider vereinen hohe Leistung und extreme Vielseitigkeit im kompakten, robusten Format. Damit werden unterschiedlichste Anforderungen mit nur einer einzigen, intelligenten Lösung gemeistert.

Überzeugen Sie sich selbst und besuchen Sie unseren Fachhändler!

Weitere Informationen finden Sie auf www.husqvarna.de



HUSQVARNA RIDER P520D

Ergebnisse der BGL-Herbstumfrage 2022: Gute Kennzahlen, getrübe Stimmung

2022 ist für die GaLaBau-Betriebe in Sachen Umsatz und Auftragslage ein weiteres, erfolgreiches Geschäftsjahr. Das zeigen die Ergebnisse der aktuellen Herbstumfrage des Bundesverbandes Garten-, Landschafts- und Sportplatzbau e. V. (BGL). Doch die Erwartungen an die nahe und ferne Zukunft sind getrübt.

„Wie beurteilen Sie Ihre aktuelle Geschäftslage?“ fragte der BGL in seiner traditionellen Herbstumfrage – und 537 Mitgliedsbetriebe antworteten (13 Prozent). „Gut“ oder „Befriedigend“ sagten fast 98 Prozent und damit ähnlich viele wie im Vorjahr. „Schlecht“ sagte dagegen wieder nur eine kleine Minderheit von 2,4 Prozent (2021: knapp 0,6 Prozent). Die Mehrheit der befragten GaLaBau-Unternehmerinnen und -Unternehmer bewertet die eigene betriebliche Situation also momentan positiv, trotz bereits spürbarer gesamtwirtschaftlicher Folgen der Pandemie und des Ukraine-Krieges.

► Aktuell: stabile Auftragslage

Momentan sind die Auftragsbücher bei den Mitgliedsbetrieben der GaLaBau-Verbände trotzdem gut gefüllt:

- Mit 16 Wochen Vollbeschäftigung ist der Auftragsbestand bei der Pflege ebenso gut wie im Vorjahr (keine Veränderung).
- Beim Neu- und Umbau sind die Befragten für mindestens 19 Wochen vollbeschäftigt ausgebucht – und damit etwas weniger als im Herbst 2021 (23 Wochen), doch genauso viel wie im Herbst 2020.
- Rund 62 Prozent schätzten die aktuelle Auftragsituation „gleich“ und 12 Prozent sogar „besser“ ein. Gleichzeitig sagten 26 Prozent „schlechter“, das sind mehr als vier Mal so viele wie im Herbst 2021 (6 Prozent).

Die aktuelle Ertrags- und Gewinnsituation bewerteten die Betriebe kritischer als 2021:

- 12,5 Prozent sagten „unbefriedigend“ (2021: 4 Prozent), 42 Prozent „verbesserungsfähig“ (2021: 38 Prozent) und 45 Prozent „entspricht den Erwartungen“ (2021: 58 Prozent).

- Positiv: „Die vereinbarten Zahlungsziele werden eingehalten“, das sagten über 95 Prozent der Betriebe – sogar mehr als im Herbst 2021 (93,5 Prozent).

- Die Mitarbeiterzahl blieb im Vergleich zum Herbst 2021 bei den befragten Betrieben weitestgehend stabil.

► Trübe aussichten?

Doch beim Blick in die Zukunft trübt sich die Stimmung der GaLaBau-Betriebe deutlich:

- Auf die Frage nach den betrieblichen Geschäftserwartungen für die nächsten sechs Monate antworteten nur noch 1,5 Prozent mit „günstiger“ (2021: rund 10 Prozent) und 59 Prozent mit „gleichbleibend“ (2021: rund 84 Prozent). Dafür hat sich der Anteil derjenigen, die „ungünstiger“ antworteten, mit 39 Prozent mehr als versechsfacht (2021: rund 6 Prozent).
- Gefragt nach den Aussichten für die gesamte Branche im aktuellen Jahr vergaben immer noch 96 Prozent die Schulnoten 1 (sehr gut) bis 3 (befriedigend) (2021: 99 Prozent). Davon sagten 16 Prozent „befriedigend“ (2021: 9,5 Prozent).
- Langfristige Branchenperspektive: Für die kommenden fünf Jahre sehen die Befragten die Branchenaussichten noch skeptischer. Nur noch 71 Prozent vergaben hier die Schulnoten 1 bis 3. Dagegen benoteten über 29 Prozent mit 4 bis 6.
- Langfristige Aussichten des eigenen Betriebs: Verglichen mit der Einschätzung der Branchenperspektive zeigt sich hier zwar ein erkennbar positiveres Bild. So vergaben 84 Prozent der Befragten für die eigenen, langfristigen Betriebsaussichten 2022 die Schulnoten „sehr gut“ bis „befriedigend“. Doch im Herbst 2021 hatten das auf dieselbe

Frage 96,5 Prozent gesagt. Gleichzeitig gaben 16 Prozent in

der aktuellen Umfrage den langfristigen Aussichten des eigenen Betriebs die schlechteren Schulnoten „ausreichend“ bis „ungenügend“. Das ist mehr als jeder 6. Betrieb und damit fast das Fünffache im Vergleich zum Herbst 2021 (3,5 Prozent).

► Klima- und Artenschutz: Aufgabe mit Potenzial

„Für das laufende Jahr sehen wir noch ein erfreuliches Wachstum. Aber auch unsere Branche ist von den Auswirkungen einer gesamtwirtschaftlichen Rezession betroffen“, kommentiert BGL-Präsident Lutze von Wurmb die Umfrageergebnisse. „Gleichzeitig sind die GaLaBau-Mitgliedsbetriebe grundsätzlich gesund. Denn viele haben die guten Jahre für Investitionen genutzt: in moderne Prozesse, neue Technik und Maschinen, Digitalisierung und professionelle Kommunikation sowie in die Aus- und Weiterbildung. Zudem haben unsere Geschäftsfelder Auftragspotenzial für Jahrzehnte, nicht zuletzt durch die Jahrhundertaufgabe Klima- und Artenschutz. Hier liefert unsere Branche Lösungen: begrünte Fassaden und Solar-dächer, klimaresiliente Pflanzkonzepte, Wassermanagement, sowie klimaneutrale (oder sogar klimapositive) Grünkonzepte, sowohl für öffentliche als auch für gewerbliche Auftraggeber. In diesem Zusammenhang macht sich der BGL auf Bundesebene weiter für die Anliegen der Landschaftsgärtnerinnen und -gärtner stark: von der Forderung nach der grünen Milliarde für mehr gepflegtes Stadtgrün, über das Thema Preisgleitklausel, bis zu Hilfen für GaLaBau-Unternehmen bei Investitionen in alternative Mobilität und erneuerbare Energien.“

www.galabau.de



Ihr Experte für
Garten & Landschaft

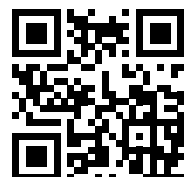

INHALTSVERZEICHNIS

| | |
|--|-------|
| Ergebnisse der BGL-Herbstumfrage 2022 | 3/4 |
| Privatheit, Licht und Schatten: Und wo platzieren wir die Terrasse? | 5/6 |
| Stadt- & Mobilitätsentwicklung anderer Städte Europas als Vorbild für Deutschland?.. | 6 |
| European Green Cities Award 2022 | 8 |
| EGO Neuheiten 2023: Portabler LED-Scheinwerfer der Superklasse | 9 |
| Dücker-Kehrmaschinen für alltäglichen und härtesten Einsatz | 9 |
| Husqvarna präsentiert neue 40-ccm-Benzin-Kettensägen | 10/11 |
| Schoon: Dem Winter voraus! | 12 |
| bauma 2022: Erwartungen übertroffen | 13 |
| NEU: KÖPPL SelfDrive® – nachrüstbare (teil)autonome Gerätesteuerung | 14 |
| Vorbildliche Aufenthaltsqualität: Durch GaLaBau erfolgreich umgesetzt | 16 |
| Platzgestaltung ganz individuell | 20/21 |
| Großbritannien präsentiert sich als Partnerland der IPM ESSEN 2023 | 22 |
| Die Transportkarre von Modahum | 23-26 |
| Attraktive Branche: Lebendige Vielfalt und moderne Technik | 27 |
| Marktneuheit: Länger und leiser arbeiten mit innovativem Hybridantrieb | 28 |
| HELLY HANSEN: Oxford Winter Jacket + Oxford 4x Construction Pant | 29 |
| KÄRCHER: Unkrautentferner WRE 18-55 | 29 |
| FREWORKER: Heckenschere von Berger | 29 |

Privatheit, Licht und Schatten: Und wo platzieren wir die Terrasse?



Die Terrasse muss nicht zwangsläufig direkt am Haus gestaltet werden - auch im hinteren Gartenbereich lassen sich private Räume schaffen, in denen man sich gut und in aller Ruhe aufhalten kann. (Foto: BGL.)

Früher war es oft selbstverständlich, die Terrasse direkt ans Haus zu bauen: Kurze Wege aus der Küche, nah an der geschützten Hauswand, praktisch mit einer Markise als Sonnenschutz und oft auch als Übergang mit ein paar Stufen in den Garten.

Allerdings saßen man so in seiner Doppelhaushälfte oder in Reihenhäusern bei schönem Wetter morgens, nachmittags und am lauen Sommerabend, flüsternd oder voneinander genervt auf den Terrassen. An Privatsphäre nicht zu denken! Im Laufe der Zeit gewöhnte man sich entweder an die Menschen nebenan oder sich freute sich, wenn sie verweist waren.

► Blickgeschützter Raum: auch im kleinsten Garten

Wo wird eine Terrasse platziert und wie soll sie gestaltet werden? Diese Entscheidung ist heute nicht weniger schwierig als früher. Grundstück und Bauweise des Hauses geben nach wie vor gewisse Aspekte vor, aber mit Fantasie und Erfahrung finden sich oft weitere Möglichkeiten. Dafür braucht ein Garten nicht riesig zu sein. Auch in den handtuchschmalen Gärten vieler Reihenhäuser lassen sich Terrassen anlegen, die einen blickgeschützten Raum bieten. „Wie wäre es zum Beispiel mit einem Podest mit bewachsenem Gazebo, der ein lauschiges Plätzchen wie

eine Bühne im Garten schafft. Oder eine beschattete, befestigte Fläche unter einem Baum im hinteren Gartenteil? Nicht zuletzt lassen sich mit Hecken intime Plätze schaffen, an denen man sich nicht wie auf dem Präsentierteller fühlt“, erläutert Dr. Michael Henze vom Bundesverband Garten-, Landschafts- und Sportplatzbau e. V. (BGL).

Ein häufig und vielfältig genutzter Garten braucht solche geschützten Stellen zum Liegen und zum Sitzen, zum Sonnen, für ungestörtes Kinderspiel oder um abends in Ruhe mit Freunden ein Glas Wein zu trinken. Jeder Garten gewinnt durch Bereiche, in denen man sich unbeobachtet fühlt - vielleicht so-



Unser Newsletter informiert über die Grüne Branche!

Senden Sie uns einfach eine E-Mail an info@soll.de mit Betreff „Newsletter anmelden“.

BESCHAFFUNGSDIENST
GALABAU

gar mehrere davon, für verschiedene Tageszeiten. Wer nicht weiß, wie sich im eigenen Garten ein solcher Ort schaffen lässt, berät sich mit einer Landschaftsgärtnerin oder einem Landschaftsgärtner. Denn sie oder er weiß, wie man auch auf begrenztem Raum Privatsphäre schaffen kann.

► Raumbildung und -nutzung auf dem Dach

Ganz anders gestaltet sich die Situation auf dem Dach oder einer höher gelegenen Terrasse. Auch hier ist der Raum begrenzt. Zwar ist die Nachbarschaft in der Regel weiter entfernt, dennoch braucht es die Vertikale für Schutz und Gemütlichkeit. Mit höheren Pflanzen, Hecken, Elementen oder Aufbauten kann das erwünschte Raumgefühl im Freien ge-

schaffen werden: Eine bepflanzte Pergola um den Sitzplatz, ein Sonnensegel für Schatten oder auch ein stabiler Schirm sind Möglichkeiten, dem himmelnahen Freisitz zu einer einladenden Heimeligkeit zu verhelfen.

Für die Gartenterrasse wie für den Dachgarten wählen Landschaftsgärtnerinnen und -gärtner auf Wunsch eine Vielzahl an Pflanzen aus, die den Aufenthalt zu einem Erlebnis für alle Sinne machen. Für eine besondere Wirkung bis spät in den Abend empfehlen sich Blütenfarben, die bei Dunkelheit leuchten und nicht übersehen werden. Blaue und rote Töne verschwinden im Dunkel, helle dagegen erstrahlen im Schein der Windlichter oder fangen das Mondlicht ein. „Weiße, duftende Lilien rund um den Sitzplatz sind im Abendgarten

beispielsweise eine wahre Freude für das Auge und ein Genuss für die Nase. Kräuter wie Rosmarin und Lavendel, die nah an der Terrasse wachsen, können berührt werden und wecken Urlaubsgefühle. Einfach blühende Kletterrosen zaubern eine Laubenatmosphäre und haben auch Insekten viel zu bieten“, so Dr. Henze vom BGL..

Es lohnt, sich gerade für die Bepflanzung rund um die Terrasse den Rat der Fachleute einzuholen, damit man möglichst lang im Jahr viel Freude am Draußensein hat und auch, damit der Platz während der dunkleren Monate von Drinnen bestaunt werden kann.

www.mein-traumgarten.de

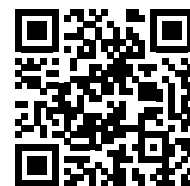

Stadt- & Mobilitätsentwicklung anderer Städte Europas als Vorbild für Deutschland?

Was tun Deutschlands Städte für eine klimagerechte Stadt- und Mobilitätsentwicklung? Und auf welche Lösungen setzen Städte anderer europäischer Länder? Das Difu verglich in einer Studie Maßnahmen von zehn internationalen Städten und prüfte die Übertragbarkeit auf deutsche Kommunen.

Verkehr ist neben Energiewirtschaft und Industrie einer der Hauptverursacher klimaschädlicher Treibhausgasemissionen. Die negativen Auswirkungen auf das Klima können daher nur erfolgreich bekämpft werden, wenn es gelingt, den seit Jahrzehnten unvermindert hohen CO₂-Ausstoß deutlich zu senken. Eine Verkehrswende ist also nötig, um das Klima zu schützen und wirkungsvolle Klimaanpassungsmaßnahmen umzusetzen.

Die Städte in Deutschland setzen bereits viele Maßnahmen für eine klimagerechte Mobilität um. Aber die Realisierung ist mit großen Herausforderungen verbunden: Wie gehen die Kommunen zum Beispiel mit Nutzungskonkurrenzen um die knappen Flächen um? Wohnungsbau, Grünflächen, Wirtschaft, Kultur, Flächen

für Mobilität – alle Nutzungen beanspruchen Platz. Was tun Deutschlands Städte für die klimagerechte Stadt- und Mobilitätsentwicklung und auf welche Lösungen setzen Städte anderer europäischer Länder? Gibt es dort interessante Konzepte, die auch für Kommunen in Deutschland spannend sind?

Diesen Fragen ging das Deutsche Institut für Urbanistik (Difu) in einem interdisziplinären Forschungsprojekt nach. Die Ergebnisse der im Projekt entstandenen Studie „Klimagerechte Stadt- und Mobilitätsentwicklung: von europäischen Städten lernen“ zeigen unter anderem, wie zehn Städte in europäischen Nachbarländern mit den Herausforderungen umgehen. Die untersuchten Städte sind: Kanton Basel-Stadt, Antwerpen, Helsinki, Lahti, Leuven, Ljubljana, Vejle, Wien, Vitoria-Gasteiz und Zürich. Ziel der Untersuchung war es, in zehn Fallstudien die Maßnahmen und Instrumente zur Umsetzung der klimagerechten Verkehrswende zu analysieren und Möglichkeiten und Grenzen der Übertragbarkeit auf deutsche Kommunen aufzuzeigen.



Ausgewählte Ergebnisse, Empfehlungen und Maßnahmenbeispiele des Difu-Forschungsteams:

- Viele deutsche Städte haben bereits klare Klimaschutzziele und Zeitrahmen dafür festgelegt, bis wann eine bestimmte CO₂-Reduktion erfolgen soll. Darin unterscheiden sie sich nicht von den untersuchten ausländischen Kommunen.
- Der Mobilitätssektor wird von allen Städten als wichtiger Hebel zur CO₂-Einsparung angesehen.
- Ebenso alle Fallstudienstädte streben eine Verkehrsmittelverlagerung – „Modal Shift“ – an und nicht die alleinige Umstellung auf die Elektromobilität. Mit dem umweltfreundlichen Verkehrsmittelmix wollen sie die starke Abhängigkeit vom Individualverkehr hin zu einer Kombination umweltfreundlicher Ver-

kehrsmittel wie Fahrrad, ÖPNV etc. vorantreiben.

- Die Studie zeigt jedoch auch: Selbst die als Vorreiter geltenden internationalen Städte haben noch keine vollständige Verkehrswende erreicht.
- In den untersuchten ausländischen Fallstudienstädten werden „Push & Pull-Maßnahmen“ bereits häufiger eingesetzt als in Deutschlands Kommunen. Hierbei handelt es sich um eine Kombination aus Maßnahmen zur Stärkung von Fuß-, Radverkehr und ÖPNV sowie von Maßnahmen zur Reduzierung des Pkw-Verkehrs. Das Difu-Forschungsteam empfiehlt deutschen Kommunen eine stärkere Anwendung dieser als wirksam geltenden Maßnahmen.
- Beteiligungsverfahren spielen in den meisten der anderen europäischen Städte eine wichtige Rolle. Kommunen sollten bei der Planung und Umsetzung von Maßnahmen zur klimagerechten Stadt- und Mo-
- bilitätsentwicklung möglichst viele verschiedene Akteure in den Prozess einbinden. Leitbilder und Zielvorgaben sind von der Politik bzw. der Verwaltung bereits im Vorfeld zu setzen.
- An der Schnittstelle zur Mobilität muss dem Thema Klimaanpassung eine höhere Priorität beigemessen werden. Z.B. könnten Verkehrsflächen entsiegelt und als Grünflächen genutzt werden.
- Viele der anderen untersuchten europäischen Städte nutzen EU-Förderprogramme z.B. für die Konzeption, Planung und Umsetzung von Projekten. Diese Förderung erfolgt jedoch oft nur für wirtschaftlich schwache Gebiete. Ein Großteil der deutschen Kommunen kann daher von diesen Förderinstrumenten nicht profitieren.
- Viele der erfolgreichen Maßnahmen der anderen untersuchten Länder ließen sich auf Deutschland übertragen.
- Allerdings gibt es teils rechtliche

Grenzen, die zurzeit einer Übertragung der Maßnahmen entgegenstehen. So ist zum Beispiel eine gesamtstädtische Parkraumbewirtschaftung im Rahmen der derzeitigen Straßenverkehrsordnung in Deutschland nicht möglich, um mit Überschüssen den Umweltverbund zu finanzieren. Auch im Hinblick auf regulatorische Maßnahmen im Bereich Parkraummanagement zugunsten einer Klimaanpassung müssten Änderungen im Rechtsrahmen erfolgen.

„Die deutschen Kommunen handeln bereits heute und setzen wirksame Maßnahmen um“, so Difu-Wissenschaftler Björn Weber. „Aber mit Blick auf die rasanten Klimaveränderungen sollten die deutschen Städte intensiver besonders wirksame Instrumente wie kombinierte „Push & Pull-Maßnahmen“ nutzen. Sie sind gleichermaßen gut für Klimaschutz und Klimaanpassung.“

<https://difu.de/>

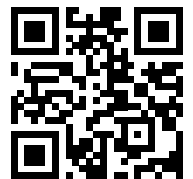

ANZEIGENSCHLUSS

für die nächste Ausgabe ist am: 07.02.23

DRUCKUNTERLAGENSCHLUSS

für die nächste Ausgabe ist am: 10.02.23

ERSCHEINUNGSTERMIN

für die nächste Ausgabe ist am: 20.02.23

BEI FRAGEN: INFO@SOLL.DE

Weitere Informationen unter: www.soll-galabau.de

Eine saubere Leistung









Lasten Sie Ihre vorhandenen Geräteträger noch besser aus und erschließen Sie sich damit zugleich neue Einsatzgebiete. Unser erprobtes Programm an Anbau-Kehrmaschinen und Bürsten bietet alternativ Zapfwellen- oder Hydraulik-Anschluss.

MASCHINENFABRIK

DÜCKER

GERHARD DÜCKER GMBH & CO. KG
D-48703 Stadthorn, Tel. 02563/93 92-0
mail info@duecker.de, www.duecker.de

Kommunal-Landwirtschaft-Umwelt-Technik

Rietzschke-Aue Sellershausen in Leipzig für den European Green Cities Award 2022 nominiert

Die Rietzschke-Aue Sellershausen in Leipzig ist eine ehemalige Kleingartenanlage, die in einen Stadtteilpark umgestaltet wurde. Das Projekt überzeugte in der Vorauswahl zum European Green Cities Award und geht als deutscher Beitrag in den Wettbewerb mit Projekten aus 12 anderen europäischen Ländern.

Bei der Gestaltung wurde der Verlauf der östlichen Rietzschke offengelegt und es entstand ein innerstädtischer Park mit naturnahem Bach-

lauf, insektenfreundlichen Blühwiesen und vielfältigen Möglichkeiten für freies Spielen. Bei Starkregen können bis zu 14.000 m³ Regenwasser aufgenommen und gespeichert werden. Das Wasser versickert dann zugunsten eines naturnahen Wasserhaushaltes oder kann vor Ort verdunsten.

Das Projekt Rietzschke-Aue Sellershausen konnte sich unter den deutschen Projekten, die sich um eine Nominierung zum European Green Cities Award beworben hatten, knapp gegen den Bürocampus TELEGRAPH in Berlin und die Freiraumgestaltung der Pfaffengrunder Terrasse in Heidelberg durchsetzen. Die drei Projekte waren in die engere Auswahl für die deutsche Nominierung gekommen.

Das TELEGRAPH in Berlin ergänzt die ressourcenschonende Sanierung eines ehemaligen Telegraphenamtes um einen Neubau. Der neu entstandene grüne Campus bildet eine Symbiose von Beton, Stein und Natur in der Stadt. Die Gebäudeklimatisierung erfolgt durch Geothermie und Photovoltaik.



Blick auf die Rietzschke-Aue, Foto: ENA/BdB/Amt für Stadtgrün und Gewässer, Steffen Junghans

Die 1,2 ha große Pfaffengrunder Terrasse schafft inmitten der Heidelberger Bahnstadt einen öffentlichen grünen Freiraum. Dieser verbindet einen zentralen Treffpunkt mit Möglichkeiten zur Freizeitgestaltung für alle Generationen. Die multifunktionalen Bereiche stellen mit einem Regenwasserbewirtschaftungskonzept die Nutzung der Rasenfläche auch als Wasserspeicher sicher.

Mit dem European Green Cities Award wird im Rahmen der EU-Kampagne „Mehr grüne Städte für Europa“ ein europäisches Projekt ausgezeichnet, das die Vorteile, die mit urbaner Begrünung einhergehen, optimal nutzt.

► Preisverleihung am 8. Dezember

Voraussetzung für die Bewerbung eines Projektes war, dass dessen Innen- oder Außenbegrünung einen echten Mehrwert für Mensch und Umwelt schafft. Es sollte z. B. einen Beitrag zur Biodiversität, zu Gesundheit und Wohlbefinden oder zu Aspekten von Umweltgerechtigkeit und Klimaschutz leisten. Gerade

die drei genannten Projekte konnten durchaus ihre „Nachahmerwirkung“ nachweisen und haben das Potenzial ähnliche grüne Infrastrukturprojekte anzustoßen.

Der European Green Cities Award 2022 wird am 8. Dezember im Rahmen der Preisverleihung der „Le Victoires du Paysage 2022“ in Paris vergeben. Die internationale Jury wird von Expert:innen aus den in der Initiative "Mehr grüne Städte für Europa" vertretenen Ländern besetzt.

► Mehr Informationen zum Award

Mehr Informationen zum European Green Cities Award und den aus den Teilnehmerländern nominierten Projekten finden sich (auf Englisch) unter:

<https://award.thegreencities.eu>

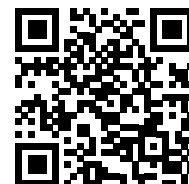

EGO Neuheiten 2023: Portabler LED-Scheinwerfer der Superklasse

Auf der Baustelle im Rohbau, im dunklen Zimmer bei Elektroarbeiten, in der Nacht auf dem Gartengrundstück – die Einsatzmöglichkeiten sind vielfältig für EGOs neuen LED-Akkustrahler der Superlative. Fünf Helligkeitsstufen plus Boost-Einstellung machen jede dunkle Höhle zum taghellen Lichttempel.

Von 600 bis zu 10.000 Lumen reicht der Helligkeitsumfang. Vier Lichtpaneele, die separat anwählbar und im Winkel einstellbar sind, erzeugen je nach Einstellung und Einsatz ein angenehmes Stimmungslicht oder eine praktische Arbeitsbeleuchtung. Diffuse Streuscheiben sorgen für eine natürliche, neutral weiße Ausleuchtung (4.500 Kelvin). Und im Notfall blinkt der Scheinwerfer in der international bekannten SOS-Frequenz.



(Foto: EGO Europe GmbH)

Dank des kompakt zusammenfaltbaren Designs und den zwei stabilen Halte- bzw. Tragegriffen lässt sich der 4,3-kg-Strahler (Gewicht ohne Akku) leicht verstauen und mitnehmen.

Vor Ort sorgen klappbare Haken sowie zwei Stativhalterungen für reichlich Ein-

satz- und Aufstellmöglichkeiten. An der USB-Ladebuchse lässt sich außerdem ein Smartphone oder Ähnliches laden.

Die Energie liefert wie bei allen EGO Power+ Geräten der innovative 56V-Arc-Lithium-Akku, den es in sieben verschiedenen Kapazitätsgrößen gibt. Mit dem 5-Ah-Akku BA2800T (280 Wh) leuchtet der Flächenscheinwerfer in der Helligkeitsstufe eins bis zu 36 Stunden den Einsatzort aus, mit dem 12,0-Ah-Akku BA6720T (672 Wh) sind es fast 90 Stunden.

Der LED-Strahler LT1000E ist ab März 2023 für 289 Euro (UVP) bei den EGO Händlern erhältlich.

www.egopowerplus.de



Dücker-Kehrmaschinen für alltäglichen und härtesten Einsatz

Die münsterländische Maschinenfabrik Dücker hat neben verschiedensten Schlegelmähern, Mulchern und Anbaugeräten für die Wall- und Heckenpflege drei Baureihen Kehrmaschinen im Produktionsprogramm.

Die Kehrmaschinen haben eine Arbeitsbreite von 1,30 bis 3 Meter. Sie sind für den Front- und Heckanbau vorgesehen. Der Antrieb erfolgt wahlweise hydraulisch über die Fahrzeughydraulik oder besonders kraftvoll über die Zapfwelle des Trägerfahrzeugs. Serienmäßig werden Kehrmaschinen mit Scheibenbesen bestückt, können aber auch aus einem Kunststoff-Welldrahtgemisch geliefert werden.

Die Kehrwalze pendelt sich im Einsatz selbstständig aus und hat optimalen Bodenkontakt. Bei Bodenvertiefungen entfällt ein lästiges Einstellen über die Stützräder. Um Arbeiten in engen

Kurven zu ermöglichen, können Kehrmaschinen mit einer hydraulischen Seitenverstellung um 60cm ausgerüstet werden. Auf Wunsch kann eine groß dimensionierte Schmutzsammelwanne montiert werden.

► Zum umfangreichen Zubehörprogramm gehören:

Wassersprühvorrichtung, Wasserhochdruckanlage, Wassertank oder Schmutzaufkratzeleiste. Die Wasser-



(Foto: Gerhard Dücker GmbH & Co. KG)

technik kann flexibel auf Einsatzort- und -bestimmung der Kehrmaschine angepasst werden.

www.duecker.de

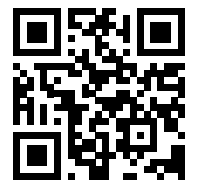

Husqvarna präsentiert neue 40-ccm-Benzin-Kettensägen



Zuverlässiges Startverhalten mit Run-on-Choke und optimale Manövrierbarkeit dank liegendem Zylinder: Mit den Modellen T540 und 540 Mark III erweitert Husqvarna sein Angebot an Kettensägen für Baumpfleger und Forstarbeiter. (Foto: Husqvarna Deutschland GmbH)

Hohe Produktivität bei geringer Belastung für den Anwender: Mit den beiden neuen Benzin-Kettensägen Mark III der Klasse 40-ccm erweitert Husqvarna sein Angebot für Baumpfleger- und Forstprofis.

Die Rear-Handle Version 540 XP Mark III eignet sich ideal für leichtere, professionelle Forstarbeiten wie die Durchforstungen während die Top-Handle Version T540 XP Mark III für die Anforderungen von Baumpfleger- und Forstprofis optimiert wurde.

Husqvarna blickt auf eine 60-jährige Kettensägen-Tradition zurück. Als Vorreiter führten die Schweden u. a. mit dem Anti-Vibrationssystem im Jahr 1969 und der automatischen Kettenbremse (1973) erstmals Technologien ein, die sich mittlerweile in der Branche als Standard durchgesetzt haben. Mit den beiden neuen 40-ccm-Benzin-Kettensägen macht Husqvarna jetzt einen

weiteren Schritt, um die Bedürfnisse von Baumpfleger- und Forstprofis noch besser zu erfüllen.

Die T540 XP Mark III ist eine vielseitige Säge mit hoher Schnittleistung, die aufgrund ihres schlankem Designs sowie dem ergonomischen Griff leicht und wendig zu manövrieren ist. Sie wurde speziell zum Schneiden von Stämmen und dicken Ästen entwickelt. Dank des neuen Motors bietet die Säge eine noch stärkere Leistung und ermöglicht es Anwendern somit, mehr Aufgaben in kürzerer Zeit zu erledigen. Gleichzeitig wurde durch den Einsatz hochwertiger Materialien das Gewicht niedrig gehalten, um Profis ein exzellentes Leistungsgewicht zu bieten.

Ergänzend zur Top-Handle wird im kommenden Frühjahr mit der 540 XP Mark III auch eine neue Rear-Handle Motorsäge verfügbar sein, die insbesondere für leichtere Forstarbeiten am Boden

entwickelt wurde. Auch dieses Modell bietet bei geringem Gewicht eine professionelle Leistung. Das macht sie zu einer idealen Säge für Aufgaben wie die Fällung von Schwachholz oder das Durchforsten wie bspw. in der Jungbestandspflege.

"Mit den beiden neuen Sägen T540 und 540 Mark III erweitern wir unser Sortiment der 40-ccm-Kettensägen um eine professionelle Kettensäge für Baumpfleger, Forstprofis und Landbesitzern, die sowohl zum Durchforsten von Jungbestandsflächen oder zum Aufarbeiten von Schwachholz geeignet ist", so Claus Wohlgemuth, Produktspezialist für Forst- und Baumpfleger bei Husqvarna Deutschland.

► **Hohe Zuverlässigkeit und Komfort unter allen Bedingungen**

Beide Modelle verfügen über AutoTune 3.0 und eine vereinfachte Starttechno-

logie, die dafür sorgt, dass der Motor mit noch weniger Kraftaufwand anspringt. Dadurch startet die Säge jederzeit zuverlässig und unabhängig von wechselnden Bedingungen. Dank der leicht zu öffnenden und zu schließenden Tankdeckel können die beiden Mark III Sägen im Laufe des Arbeitseinsatzes unkompliziert nachgefüllt werden. Zudem sind die neuen Kettensägen mit Air Injection ausgestattet, wodurch ein aktives trennen von Sägestaub und Verunreinigungen aus der Luft sowie eine verbesserte Kühlung gewährleistet ist, mit dem Ergebnis einer hohen Zuverlässigkeit und verringertem Zeitaufwand für die Reinigung der Sägen.

Durch den Einsatz von langlebigen Stahlfedern wurden die neuen Sägen erneut so konstruiert, dass Vibrationen minimiert werden und sie von Anwendern somit auch bei langen Arbeitstagen angenehm zu bedienen sind.

Die Husqvarna Mark III Sägen sind nicht nur komfortabel und zuverlässig im Einsatz, sondern bieten optional auch Bluetooth-Konnektivität. Anwender können die Kettensägen mit einem Husqvarna „Connectivity Device“ in Verbindung mit Husqvarna Fleet Services nachrüsten und so bequem digital verwalten und sogar Echtzeit-Informationen erhalten (bspw. Information darüber, wann die nächste Wartung ansteht). Die Husqvarna T540 XP Mark III und 540 XP Mark III Sägen auf einen

Blick:

- Zylinder-Hubraum: 39 cm³
- Gewicht: 3,8 (T540 XP Mark III) / 4,1 kg (540 XP Mark III)
- Leistung: 1,9 kW
- Leistung/ Gewicht: 0,5 kW/kg / 0,46 kW/kg
- Ketten-Zubehör: SP21G (T540 XP Mark III), SP21G und S93G (540 XP Mark III)
- Starttechnik: Run-on-Choke mit Smart Start® für schnelles, einfaches und zuverlässiges Starten



(Foto: Claudia-Regine Soll)

Die beiden Kettensägen T540 XP Mark III und 540 XP Mark III werden voraussichtlich im Frühjahr 2023 erhältlich sein.

Um die Schnittleistung noch weiter zu verbessern, sind beide Modelle mit den

Husqvarna X-Cut- und X-Precision-Ketten ausgestattet.

www.husqvarna.com/de/motorsaegen



Mit uns immer eine Seillänge voraus!

Münchner BaumKletterschule

www.baumkletterschule.de • info@baumkletterschule.de

Kletterkurse, Baumpflegekurse, Arbeitssicherheit ...

Münchner Baumkletterschule • St. Gilgen 15 • 82205 Gilching • Tel. 08105 - 27 27 01 • Fax 08105 - 27 27 09

TIMBERWOLF® DIE PROFIHÄCKSLER

Wir führen vor!

VIELE HÄCKSLER SOFORT LIEFERBAR

farmtec

Tel: 08703 / 90544-0 | www.farmtec.de

Schoon: Dem Winter voraus!



(Foto: Schoon Fahrzeugsysteme & Metalltechnik GmbH)

Sobald die Temperaturen sinken, der Schnee fällt und die Straßen glatt werden, beginnt die aktive Winterdienstsaison. Die Bauhöfe von Gemeinden und Kommunen, die städtischen Straßenreinigungen, die Gebäudedienstleister sowie der Hausmeisterservice sind dann rund um die Uhr im Einsatz und vertrauen dabei auf zuverlässige Schoon Winterdienstlösungen.

Dabei lassen sich Straßen, Gehwege und Parkplätze hervorragend von Schnee und Eis befreien. Bei der Wahl der Winterdienst-Pakete ist viel Erfahrung gefragt, jahrelange Zusammenarbeit mit den führenden Herstellern für Nutzfahrzeuge sowie ein zuverlässiger Partner für wirtschaftliche Lösungen. Diese sind für alle gängigen Pick-ups, Transporter, kleine LKW und sogar für Kastenwagen nachrüstbar. Im Sommer ist die perfekte Umrüstzeit für den kommenden Winter.

Ganzjährig flexibel dank „Plug&Play“

In Kombination mit einem Schoon Kipper, einer Schoon Pritsche oder auch einer Werkspritsche sind die Fahrzeuge ganzjährig einsatzbereit. Die Schoon

Winterdienstanbaugeräte können zur Sommersaison oder auch während der Wintersaison mit wenigen Handgriffen per „Plug&Play“ an- und abgebaut werden. So können auch kurzfristig Räum- oder Streueinsätze gefahren werden.

Schneeschilder Typ ALPHA

Je nach Fahrzeug und verfügbarer Achslast wird frontseitig ein Schoon Schneeschild montiert. Zur Auswahl stehen acht Schneeschilder: Typ *ALPHA* aus einem Spezialkunststoff *Polycarbonat*, als Stahl-Ausführung in gerader Form oder als Stahl-V-Pflug. Die Schneeschilder zeichnen sich durch hohe Festigkeit aus und ermöglichen so ein effizientes Räumen. Sie werden über eine Steuerung vom Fahrersitz aus bedient. Optional können seitlich am Schild Markierungsstäbe zur besseren Orientierung angebracht werden.

Streugeräte Typ OMEGA

Abhängig von der Nutzlast und Ladeflächengröße wird auf der Ladefläche mittels Zurrgurten ein Schoon Streugerät angebracht. Dabei stehen sieben Streugeräte Typ *OMEGA* zur Auswahl. Diese reichen von 110-Liter-Behältervolumen, optimal für Kastenwagen geeignet, bis hin zu 1.600-Liter-Behältervolumen. Die

Streuer sind wahlweise mit GPS-Unterstützung, geschwindigkeitsabhängiger Mengenregulierung und modernster Steuertechnik erhältlich. Die Ausbringungsmenge zur Verteilung von Salz, Granulat, Sandgemisch und Splitt kann bequem über ein Bedienteil vom Fahrersitz aus stufenlos eingestellt werden. Die Streugeräte sind aus Kunststoff und Edelstahlteilen gefertigt und somit optimal für den Winter angepasst.

Optionales Schoon Zubehör

Mit dem passenden Schoon Zubehör können die Schoon Winterdienstlösungen noch individueller an die Kundenbedürfnisse angepasst werden. Unter anderem LED-Begrenzungsleuchten seitlich am Schneeschild montiert, rot-weiße Warnflaggen mit biegsamen Stab und Haltersatz oder ein Gerätehalter am Streuer z. B. für Besen und Schneeschieber. Zusätzliche Anbaurahmen inklusive elektrischer Vorbereitung ermöglichen, dass Schneeschilder auch an anderen Fahrzeugen genutzt werden können.

www.fahrzeugsysteme.de

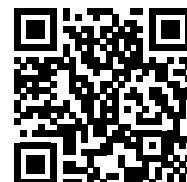

bauma 2022 manifestiert Innovationsfähigkeit der Branche und übertrifft Erwartungen

Wenn das Gelände der Messe München sieben Tage lang zum Zentrum der Baumaschinenindustrie wird, dann ist endlich wieder bauma. Insgesamt rund 3.200 Aussteller aus 60 Ländern (2019: 3.684 Aussteller aus 63 Ländern) und mehr als 495.000 Besucher aus über 200 Ländern (2019: 627.603 Besucher aus mehr als 200 Ländern) kamen von 24. bis 30. Oktober 2022 zur Weltleitmesse für Baumaschinen, Baustoffmaschinen, Bergbaumaschinen, Baufahrzeuge und Baugeräte nach München. Der Anteil der internationalen Besucher lag bei rund 50 Prozent.

Die Top-Ten-Ausstellerländer waren – in dieser Reihenfolge – Deutschland, Italien, die Türkei, Großbritannien und Nordirland, die Niederlande, Frankreich, die USA, Österreich, Spanien und China. Der Anteil internationaler Aussteller lag dabei bei knapp 65 Prozent.

Stefan Rummel, zuständiger Geschäftsführer der Messe München, freut sich: „Diese bauma hat wieder begeistert und fasziniert! Nachdem sich die Welt seit der letzten bauma grundlegend verändert hat, freuen wir uns riesig, dass die bauma 2022 mit zahlreichen Innovationen unserer Kunden, guten Geschäftsabschlüssen und vielen Besuchern aus aller Welt unverändert ein Kraftzentrum der Baumaschinenbranche ist.“

► Erwartungen der Branche weit übertroffen

Und das liegt daran, dass sich die bauma auch in diesen unstillen Zeiten gewohnt stark präsentiert hat, wie Domenic Rucolo, CSO Wirtgen Group und Senior Vice President, Sales, Marketing, and Product Support, Global Construction Equipment, John Deere bestätigt: „Der gemeinsame Messeauftritt der WIRTGEN GROUP mit John Deere war ein voller Erfolg. Das Interesse an unserem Unternehmen und unseren nachhaltigen Produktinnovationen war überwältigend. Unser Auftritt auf der Leitmesse bauma ist der bislang erfolgreichste in der Unternehmensgeschichte der WIRTGEN GROUP.“ Auch Steffen Gün-



(Foto: Messe München GmbH)

ther, Mitglied des Direktoriums bei Liebherr, zieht ein positives Fazit: „Die bauma ist für uns sehr erfolgreich verlaufen. Wir haben ein großes Publikum begeistert. Die Gespräche waren ausgezeichnet. Wir freuen uns schon heute auf die nächste Ausgabe der Messe.“ Fred Cordes, Vorsitzender der Geschäftsführung bei Zeppelin (CAT), ergänzt: „Die bauma war überfällig: Das zeigt der überwältigende Ansturm auf unserem Messestand und das außerordentliche Interesse an Cat Baumaschinen und Zeppelin Dienstleistungen.“

Auch in puncto Geschäftsabschlüsse war die bauma einmal mehr DIE Plattform für die Branche. Alexander Greschner, Vertriebsvorstand bei der Wacker Neuson Group: „Die Besucher strömten auf unseren Stand, wir hatten viele sehr gute Gespräche und konnten vom ersten Tag an Verkaufserfolge auf dem Niveau von 2019 und darüber verzeichnen.“ Alexander Schwörer, Eigentümer von PERI, bestätigt: „Das ganze Team war sehr gespannt, wie sich die Messe in diesen nicht ganz einfachen Zeiten entwickeln würde. Aber schon nach dem ersten Tag war klar: Diese bauma wird ein voller Erfolg. Besonders bemerkenswert ist: In allen Bereichen war die Qualität der Gespräche, die wir während der Messewoche geführt haben, herausragend. Und last but not least: Wir haben direkt auf der Messe einige sehr schöne Aufträge unterschrie-

ben. Fazit: die bauma 2022 hat unsere Erwartungen mehr als übertroffen.“

Einschätzungen, die die CEO-Doppelspitze der Messe München, Stefan Rummel und Dr. Reinhard Pfeiffer, gerne hört: „Die bauma hat in diesen herausfordernden Zeiten ein starkes Signal in die Messebranche gesendet: Die Industrien brauchen genau solche Präsenzveranstaltungen wie die bauma, auf denen Produkte erlebt und persönliche Gespräche geführt werden können.“

► Zukunftsthemen im Fokus

Die bauma hat sich aber nicht nur als Geschäftsplattform präsentiert; auch in der Themensetzung wird sie ihrem Führungsanspruch gerecht. Franz-Josef Paus, Geschäftsführer Hermann Paus Maschinenfabrik GmbH und Vorsitzender des Fachbeirates der bauma, resümiert: „Wir sind hochzufrieden mit dem Verlauf der bauma. Der Zuspruch unserer Kunden und der Messegäste ist enorm. Die Messe ist geprägt durch die Themen Digitalisierung und Automatisierung, dieser Trend ist unumkehrbar.“

Die nächste bauma findet von 7. bis 13. April 2025 in München statt.

bauma.de/de

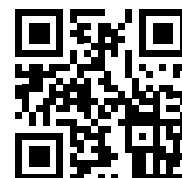

NEU: KÖPPL SelfDrive® – nachrüstbare (teil)autonome Gerätesteuerung



(Foto: Köppl GmbH)

Die teilautonome Lösung eignet sich hervorragend bei sich wiederholenden Arbeiten, z.B. beim Mähen oder Mulchen von regelmäßigen und unregelmäßigen Flächen, dem ökologischen Teilmähen zur Förderung der Artenvielfalt oder bei der Pflege von Sportplätzen.

Auch Arbeitsbereiche wie Kehr- und Reinigungsarbeiten, die mechanische Wildkrautentfernung an Randberei-

chen, die Pflege von wassergebundenen Flächen, wiederkehrende Aussaatarbeiten sowie die Schneeabfuhr, Kehr- und Streuarbeiten im Winterdienst können entspannter und effizienter erledigt werden.

KÖPPL SelfDrive® ist eine völlig neuartige Kombination aus erlernten maschinellen Modellen, robuster Sensorik und ausgereiften Trägerfahrzeugen mit modularem Anbaugerätespektrum. Als einzige teilautonome Lösung kann die KÖPPL SelfDrive von KÖPPL Trägerfahrzeug zu Trägerfahrzeug eingesetzt werden. Die Montage und Einrichtung gelingt innerhalb weniger Minuten. Auch bis zu sieben Jahre alte Modelle der Baureihe GEKKO und CRAWLER können nachgerüstet werden.

In Kombination von Hard- und Software erleichtert die KÖPPL SelfDrive® die Arbeit, da einmal „gelernte“ Abläufe autonom erledigt werden. Die Arbeitsqualität wird verbessert, da am Gerät geleistete manuelle Arbeit entfällt, mit einer hohen Genauigkeit Wiederholungen gefahren werden können und ein

größerer Abstand zum Arbeitsbereich mit weniger Lärm-, Abgas- und Feinpartikel-Belastung bestehen kann.

Die hohe Genauigkeit und die sinnvollen Funktionen vereinfachen wiederkehrende Arbeiten, sparen Kraftstoff durch exakte Spurführungen und sorgen für eine qualitative Effizienzsteigerung bei sich wiederholenden Arbeitsschritten.

Besonders sinnvoll ist die Teach-In-Funktion bei der Arbeitsübergabe für neue Mitarbeiter. Die eingelernte Fläche enthält den gesamten Erfahrungsschatz des erfahrenen Mitarbeiters, der beim Lernvorgang bekannte Problemstellen gespeichert und optimale Arbeitsschritte geplant hat. Ein Mitarbeiter, der die so eingelernte Fläche zum ersten Mal bearbeitet, profitiert dann vom in der KÖPPL SelfDrive® gespeichertem Erfahrungsschatz.

selfdrive.koepl.com



ALTEC
 Altec GmbH. Rudolf-Diesel-Str.7
 D-78224 Singen, Tel.: 07731/8711- 0
 Fax: 07731/8711-11
 E-Mail: info@altec.de
 Internet: www.altec.de

ALU-RAMPEN

Unterreiner Forsttage

1. bis 4. Dezember

Donnerstag, 1. Dezember

9 - 17 Uhr Kommunal- & Lohnunternehmertag

- *Alles rund um Produkte für Kommunen und den GaLaBau*
- *Interessante Vorträge und Live-Vorführungen*
- *Eventhalle mit Kaffee, Kuchen & Weihnachtsmarkt*

Freitag, 2. Dezember

9 - 17 Uhr Forsttage

- *Interessante Vorträge und Live-Vorführungen*
- *Eventhalle mit Kaffee, Kuchen, Weihnachtsbäckerei & Weihnachtsmarkt*

Samstag, 3. Dezember

9 - 17 Uhr Forsttage

- *Interessante Vorträge und Live-Vorführungen*
- *Eventhalle mit Kaffee, Kuchen, Weihnachtsbäckerei & Weihnachtsmarkt*
- *Nikolausbesuch um 14 Uhr*

Sonntag, 4. Dezember

9 - 17 Uhr Forsttage

- *Interessante Vorträge und Live-Vorführungen*
- *Eventhalle mit Kaffee, Kuchen, Weihnachtsbäckerei & Weihnachtsmarkt*
- *Christbaumverkauf ab 16 Uhr für die Unterreiner Stiftung*

Unser Vortragsprogramm an unseren Forsttagen
finden Sie unter www.unterreiner.eu/aktuelles



Programm



Vorbildliche Aufenthaltsqualität: Durch GaLaBau erfolgreich umgesetzt

Wo andere Kurzurlaub machen, dürfen wir spazieren gehen. Wer die Gemeinde Veitshöchheim nördlich von Würzburg kennt, kann sie als Paradebeispiel für städtebauliche Interessenskonflikte und deren erfolgreiche Lösung wahrnehmen. Die Landschaftspflege und der GaLaBau, die hier unspektakulär umgesetzt werden, bieten eine unschätzbare Lebensqualität.

Die meisten Bürger nehmen diese Aufenthaltsqualität unbewusst wahr; die zahlreichen Erholungssuchenden zeugen von der Beliebtheit dieser abwechslungsreichen Wegstrecke. Veitshöchheim

bietet u.a. mit „dem Mee“ (in Veitshöchheim heißt „der Main“ umgangssprachlich „der Mee“), seinem gepflegten Altort, dem Rokokogarten und der Bayerischen Landesanstalt für Weinbau und Gartenbau: Geschichte und Kultur, Tourismus und Gastfreundlichkeit, Freizeit und Erholung. Die Verantwortlichen haben bisher all diese Aspekte bei der Siedlungsentwicklung im Auge behalten. Ja, und Veitshöchheim ist auch durch seine Fränkische Fernsehfastnacht deutschlandweit bekannt, worauf alle sehr stolz sind.

► Veitshöchheim, ein Paradebeispiel

Bei den Flüssen, an denen in der Vergangenheit aus verschiedensten Gründen Siedlungen entstanden, spricht man oft von einer offenen „Freund-Feind-Beziehung.“ Dass eine „friedliche Koexistenz“ zwischen Stadt und Fluss möglich ist, zeigt die Landschaftsentwicklung im Raum Veitshöchheim. Hier begleitet der Main seit jeher die im Norden der Stadt Würzburg liegende 10.000 Einwohner-Gemeinde. Mit großzügigen Maßnahmen der Landschaftsplanung hat man ein 3,5 km langes und ca.100-150 m breites „grünes Band“ geschaf-



Der Main (= „der Mee“) ist eine bekannte Wasserstraße. Er bildet die Westgrenze der Gemeinde Veitshöchheim. Als blau-grünes Band verbindet er Mensch und Natur. (Fotos: Hans Beischl)

fen, um ein gedeihliches Miteinander von Mensch und Natur zu ermöglichen.

Eine naturnahe Gestaltung aus siedlungsökologischer Sicht bedeutet neben einer nachhaltigen Freiraumgestaltung:

- Natur im Alltag erleben,
- der Natur mehr Raum lassen,
- Lebensgrundlagen schonen und
- Nachhaltigkeit nicht aus den Augen

verlieren. Darauf muss auch in Zukunft geachtet werden, wenn es um bauliche Maßnahmen oder um Nachhaltigkeit geht.

Der Flusslauf des Mains ist durch seinen markanten Richtungswechsel (Maindreieck, Mainviereck, Mäander, Schleifen ...) weithin bekannt. Er prägt das Stadtbild zahlreicher fränkischer Groß- und Kleinstädte. In ostwestlicher Haupttrichtung durchzieht der Main mehrere fränkische Mittelgebirge; er begleitet das fränkische Weinbaugebiet und fließt an zahlreichen historischen und weithin bekannten Orten vorbei und durchquert die Mainmetropole Würzburg, bis er das Gemeindegebiet

von Veitshöchheim erreicht. Der Main fließt sehr langsam. Er ist als Wasserstraße begradigt und wird durch einige Staustufen „auf der richtigen Höhe“ gehalten. Durch wasserbauliche und landschaftsgestalterische Maßnahmen liegt er meist gut eingebettet in dieser romantischen Kulturlandschaft. In jüngster Zeit wurden große Investitionen getätigt, um die gefährlichen Hochwässer der letzten Jahre in den Griff zu bekommen.

► „Der Mee“ prägt den Charakter dieser Kulturlandschaft

Dieser gezähmte Fluss bildet im Gemeindegebiet Veitshöchheim die Ansprüche einer modernen Industriegesellschaft ab. Die Bauleitplanung hatte auf die verschiedensten Interessen Rücksicht zu nehmen. Dabei gilt es immer, einen Kompromiss zwischen Versiegelung, Verdichtung, Verbuschung oder gar Verwahrlosung zu finden. Als eigenständiger Lebensraum prägt er ein spezielles Gelände- und Mikroklima. Ein Kompromiss zwischen Ökologie und Ökonomie müssen immer Ziel kommunaler Politik sein. Die Besucher des Altortes, des Rokokogartens

oder der Mainfrankensäle brauchten entsprechend viele Parkplätze. Supermärkte buhlten um den Standort am Main und einheimische Veitshöchheimer setzten ihren Bauantrag durch. Durch eine geschickte Flächennutzungs- und Bebauungsplanung erreichten die Veitshöchheimer Gemeinderäte einen tragfähigen Kompromiss, indem sie dem Gesamtgelände eine gewisse „Strapazierfähigkeit“ zumuteten. Entlang des Mains schlängelt sich ein Fuß- und Radweg, der zahlreiche Attraktionen bietet, die oft für so selbstverständlich gehalten werden. Diese gepflegte Kulturlandschaft braucht

einen hohen Einsatz, denn ohne sie wäre ihr ökologischer, aber auch ihr Wohn- und Erholungswert bald dahin.

Die Mitarbeiter des Bauhofes tun alles, um diesem grünen Band seinen Wert zu erhalten und zu steigern. Die Gemeinde Veitshöchheim hat in den letzten drei Jahrzehnten sehr viel in die innerörtliche Siedlungsentwicklung, aber auch in die Landschaftspflege investiert. Nicht nur das Ortsbild hat einen einmaligen Charakter bekommen, auch die begleitenden „Mainwiesen“ wurden den aktuellen Ansprüchen angepasst. Auf ihre Grünflächen können die Veitshöchheimer sehr stolz sein. Nicht zuletzt geht dies auf die langjährige Tradition – Fürstbischöfliches Schloss und Rokokogarten aus Mitte 18. Jh. - und der Bayerischen Landesanstalt für Weinbau und Gartenbau (gegr. 1902) mit ihrer gärtnerischen Ausstrahlung zurück.

So wurden in den letzten Jahren nicht nur abwechslungsreiche Grünanlagen entwickelt; vielmehr legt man sehr großen Wert auf ihren Unterhalt. Zahlreiche Altbäume, aber auch kilometerlange Baumreihen müssen betreut werden. Mit großem Personal- und Energieaufwand setzen sich die



„Am Mee“ entlang haben sich innerhalb der letzten Jahrzehnte zahlreiche Interessen manifestiert. Es gilt, die richtige Balance zwischen den Anforderungen des sanften Tourismus und den natürlichen Ansprüchen der Flusslandschaft zu finden.

Landschaftsgärtner für ihre Grünflächen ein. Sie finden dabei Unterstützung durch die Gemeindebürger und örtlichen Vereine.

Auf einer Strecke von 3,5 km halten die engagierten Mitarbeiter des Veitshöchheimer Bauhofes die Grünflächen auf einem sehr hohen Niveau. Das bedeutet, dass Rasen-, und Wiesenflächen

ca. alle 14 Tage gemäht werden. Zeitweise müssen die überstrapazierten Flächen (z. B. Abenteuerspielplatz der Kinder) nachgebessert werden. Auf einer Skater- und Rollschuhbahn können sich die Jugendlichen austoben. Fast täglich sind die Abfallkörbe zu entleeren. Während die Ufersicherungen von der Wasserwirtschaft überprüft und bei Bedarf ausgebessert werden, sind von

FORTSETZUNG AUF SEITE 18 →



Die Gemeinde Veitshöchheim bietet ihrer Bevölkerung entlang des Mains ein „prachtvolles grünes Band“. Dies wird durch eine engagierte Landschaftspflege ermöglicht.



Je nach Tages- und Jahreszeit zeichnet sich die Promenade durch reichhaltige Abwechslung - und damit höchste Aufenthaltsqualität - aus.

den Veitshöchheimer Gärtnern überhängende Äste zu entfernen. Die geschnittenen Hecken werden zwei Mal im Jahr auf Form gebracht. Das ganze Thema: „Baumkontrolle und Verkehrssicherungspflicht“ bedeutet für die Landschaftsgärtner eine große Herausforderung, da zahlreiche Pappeln, Weiden und Erlen in die Jahre gekommen sind und daher entfernt werden mussten. Nach den notwendigen Rodungsarbeiten mussten die Flächen professionell geplant und angesät werden. Durch die Rasenpflege können große Flächen in einem parkartigen Zustand präsentiert werden.

Es ist ein Genuss, unter den Kronen der Bäume über sattem Rasen zu spazieren und mit allen Sinnen zu genießen. Robuste Sitzbänke laden immer wieder zum Verweilen ein. Es wird besonderer Wert auf ein schmuckes Erscheinen gelegt. Blühende Staudenrabatten, Blumenampeln und andere Veitshöchheimer Spezialitäten zeugen davon, dass die grünen Kräfte nicht nachlassen, für ein gepflegtes Ortsbild zu sorgen. Imposant sind die Markierungen in der Ortschaft Veitshöchheim, die an einer Hausecke über die Höhe der Hochwässer der zurückliegenden Jahrzehnte berichten.

Noch 1988 stand „der Mee“ mit seinem Hochwasser über einen Meter im Altort.

Nur großmaßstäblichen überregionalen Veränderungen in der Landschaft, aber auch innerörtlichen Maßnahmen ist es zu verdanken, dass die extremen Hochwässer bisher ausgeblieben sind. Große und kleine Spielplätze laden immer wieder Jung und Alt zum Verweilen ein. Zu jeder Tages- und in jeder Jahreszeit hat diese Flusslandschaft ihre Reize. Ob im unbelaubten Zustand, wenn man die Sonnenstrahlen kaum erwarten kann oder im Hochsommer, wenn man für den Schatten und die kühlende Wirkung des Baum- und Strauchbestandes dankt. Wanderer, Radfahrer, alle Generationen zieht es ans Wasser und auf den abwechslungsreichen Fuß- und Radweg. Alle nehmen aufeinander Rücksicht (auch die Hundebesitzer!), so dass es auf dem langgezogenen Park für jeden Erholung, Abwechslung, Stille und Beschaulichkeit, aber auch Möglichkeiten für Picknick und Parkgenuss gibt.

► Sanfter Tourismus und Naherholung

Diese ca. 100-150 m breite und 3,5 km lange Strecke am Main bietet eine Fülle von Freizeitaktivitäten. Wer es sich nicht leisten kann, auf einen Kreuzfahrtschiff von Bamberg über Veitshöchheim nach Frankfurt zu fahren, der kann mit einer kleinen Jolle oder einem Kanu diese Wasserstraße be-

fahren. Die anliegenden Ortschaften haben alle „ihren Mee“ seit eh und je als Nachbarn gehegt und gepflegt. Mit Biergärten, Weinlokalen und uralten Wirtshäusern laden sie ein, Rast zu machen und eine verdiente Pause einzulegen. Diese Gegend bietet ihren Besuchern einen sanften Tourismus. Grüne gepflegte Wiesen, schatten spendende Bäume und eine im Zaum gehaltene Ufervegetation begleiten den Wanderer oder den Radler. Je nach Sonnenstand und Belichtung ergeben sich reizvolle Perspektiven auf das Wasser. Der aufmerksame Spaziergänger kann sich kaum den Reiz entziehen, wie „der Mee“ die gegenüberliegende Baumreihe, die Fußgängerbrücke oder den alles überragenden Kirchturm der Nachbargemeinde Margetshöchheim spiegelt.

Jogger, Hundebesitzer, Spaziergänger mit und ohne Begleitung sind auf dieser grünen Strecke immer unterwegs. Sobald es die Witterung im Frühjahr erlaubt, kommen die jungen Familien zum hochwertigen Spielplatz, der der Gemeinde Veitshöchheim vor ca. 12 Jahren eine Stange Geld gekostet hat. Daneben befindet sich ein Wassertretbecken, das ständig mit 14 °C glasklarem Grundwasser gespeist wird. Spielgeräte laden Groß und Klein ein, gymnastische Bewegungen anzuwenden oder auf dem Barfußweg zu laufen. Selbst an ein öffentliches WC wurde gedacht, was an diesem Knotenpunkt für Jung und Alt so wichtig ist. Veitshöchheim ist sich erst in letzten drei Jahrzehnten ihres einzigartigen Wertes bewusst geworden und hat behutsam und damit richtig reagiert.

Heute stehen täglich bis zu 10 Busse auf den Parkplätzen vor den Mainfrankensälen. Besucher, die den Altort und den Rokokogarten bestaunen. Besucher, die bezahlen. Diesen sanften Tourismus und die Versorgung der Einheimischen kann das blau-grüne Band des „Veitshöchheimer Mees“ sehr gut leisten. Die Grünzone ist vorbildlich gelungen. Jetzt muss nur darauf geachtet werden, dass die Balance zwischen Nutzung, Ästhetik und Ökologie auch in Zukunft ausgewogen bleibt.



hygro care[®]
ESSER GMBH
STADTMOBILIAR
WWW.HYGROCARE.COM

*hygro care steht seit über 30 Jahren für
langlebige und moderne Stahlbänke,
Tische, Abfallbehälter und vieles mehr.*

Der Name hygro care bedeutet: hochwertige Qualität „Made in Germany“ – und wir setzen gerne immer wieder neue Maßstäbe bei der Gestaltung des öffentlichen Raums. Genau aus diesem Grund haben wir eine ganz neue Welt entwickelt: Die individuellen und frei gestaltbaren „Stahlfunken“-Produkte, bei denen Wunschtexzte ausgelasert werden. So können Außenanlagen perfekt passend und besonders attraktiv gestaltet werden. Einige dieser einzigartigen Bänke und Tische zeigen wir unter www.stahlfunken.com und www.stahlfunken.com/hygrocare.

*Die Welt der „Stahlfunken“ bietet ganz
individuelle Gestaltungsmöglichkeiten
für besonders attraktive Außenanlagen!*

hygro care[®]
ESSER GMBH
STAHLFUNKEN
WWW.STAHLFUNKEN.COM





Kunst im Park – und dazu passend eine „kunstvolle“ Stahlbank mit ausgelasertem Wunschtext zum entspannten Genießen von Kunst und Natur ...



Liebe zur eigenen Stadt – natürlich mit passendem Wunschmotiv ...

Stahlbänke mit ausgelaserten Wunschmotiven

Platzgestaltung ganz **individuell**

Parkanlagen, Rastplätze, Schulhöfe, Pausenplätze, Städte, Radwege, Spielplätze, Kitas, Vorplätze, Innenhöfe, Hotelanlagen, Friedhöfe ... Endlich können Städte und Kommunen, Firmen und Unternehmen genau ihr Motto, ihren Wunschtext, ihre Zahl oder Sehenswürdigkeit in sehr langlebigen Stahlbänken produzieren lassen – als ganz besondere und individuell passende Platzgestaltung.

Die Firma hygro care aus Jüchen ist seit über 30 Jahren in Städten und Kommunen sowie bei Architekten und Planern bekannt als der Ansprechpartner in Sachen Stadtmöbiliar aus Stahl, wie Bänke, Abfallbehälter, Fahrradparker, Rankanlagen, Pflanzgefäße u. v. m. Innovation war seit den Anfängen im Jahr 1989 immer eines ihrer wichtigsten Anliegen, natürlich neben der außergewöhnlich

hochwertigen und langlebigen Qualität ihrer Produkte, die in Deutschland konzipiert und auch komplett produziert werden.

Im Jahr 2020 hat das Unternehmen eine absolute Neuheit auf den Markt gebracht: Individuelle Wunschmotive, die aus dem Bankrücken gelasert werden! Jede Bank ist also ein Unikat genau nach Kundenwunsch! So etwas ist nur mit flexiblen Produktionsketten möglich und auch nur, wenn die Leidenschaft für einzigartige Stahlmöbel wichtiger ist, als der reine Gewinnspekt. Seit dem Frühling 2021 ist die Internetseite mit über 250 Mustermotiven, interessanten Informationen und Geschichten rund um diese neue Familie, der so genannten „Stahlfunken“, online. Seitdem wurden auch schon Sondereditionen aus Ideen gestaltet, die sowohl aus den eigenen Reihen als

auch von Außen an das Stahlfunken-Team herangetragen wurden. Eine Auswahl z. B. aus der Städte-Edition findet man unter www.stahlfunken.com/hygrocare.

Stahlfunken-Bänke sind eine nachhaltig sinnvolle Investition in die Park- und Platzgestaltung, denn die extrem langlebigen, wartungsfreien Bänke sind rostfrei und sehr robust. Das i-Tüpfelchen der neuen „Stahlfunken“ ist aber, dass Planer, Landschaftsgestalter und städtische Konzeptioner nun wirklich frei gestalten können und so aus einer bequemen Parkbank auch ein besonderes Highlight, ein Hingucker, Wegweiser oder sogar ein Hinweisschild wird. Zum Beispiel Mitfahrbänke oder auch Freundschaftsbänke auf Schulhöfen erfüllen mit ihrem ausgelaserten Wunschtext zusätzlich noch die Funktion eines Treffpunktes, eines

Witterungsbeständige und pflegeleichte Bänke mit persönlicher Ansprache, die Platz zum Entspannen und Luftholen bieten ...

Farbenfrohe Aufforderung für ein fröhliches Miteinander und perfekter Kennenlernplatz auf dem Pausenhof.





Plätze für persönliche Zeit – ganz individuell und stilvoll.
So zaubert man Menschen ein Lächeln ins Gesicht ...

Städtefreundschaften als bequemer Pausenplatz im Grünen – und dazu gleich auch noch ein passender Tisch zur Komplettierung.

Hinweises oder einer Aufforderung zu mehr Miteinander.

Abgesehen vom einzigartigen optischen Endresultat, von der Individualität und den freien Gestaltungsmöglichkeiten, erfüllt das Stahlmobiliar von hygro care zudem sehr hohe Qualitätsansprüche, die sich bei nachhaltiger und sinnvoller Planung mehr als rechnen. Neben der Produktion aus hochwertigem Stahl, wird auch die Weiterverarbeitung strengen Qualitätsansprüchen gerecht. Der Langzeitschutz mit der witterungsbeständigen Farbe, wird durch das aufwändige Feuerverzinken und die Pulverbeschichtung gewährleistet. Anders als bei einer handelsüblichen Lackierung, erreicht man durch die umweltfreundliche Pulverbeschichtung mit lösungsmittelfreiem Farbpulver eine leuchtende Farbgebung, die nicht durch Umwelteinflüsse verblasst.

Ganz im Sinne von verantwortungsvoller Nachhaltigkeit bieten diese Stahlbänke so eine Investition, die sich für lange Zeit sehr deutlich rechnet. So schafft es hygro care immer wieder durch gute, innovative Ideen und eine hochwertige Produktion, einen deutlichen Unterschied zur Massenproduktion zu machen und sich aufmerksamkeitsstark aus der Menge der Anbieter hervorzuheben. Auch die Möglichkeit, Ersatz von älteren Produktserien noch nach Jahren problemlos geliefert zu bekommen, zeigt, wieviel Wert bei hygro care auf eine langfristige Werterhaltung gelegt wird.

Die Wunschtexthe der Stahlfunken-Bänke werden aktuell auf Basis von zwölf Stahlfunken-Schriften, von modern bis schlicht und von verschnörkelt bis verspielt, umgesetzt. Die 31 Stahlfunken-Farben bieten ein breites Spektrum, wobei auch Sonderfarben

und sogar Sondermaße produzierbar sind, da jede Bank ein Unikat ist. Da sich der Bankrücken bei zwei Bankserien einfach austauschen lässt, ist es sogar möglich, das Motiv irgendwann zu ändern, ohne in eine komplett neue Stahlfunken-Bank investieren zu müssen.

Unter www.stahlfunken.com finden Sie alles rund um die innovativen „Stahlfunken“ und auf der Hauptseite des Unternehmens unter www.hygrocare.com sind weitere innovative Stahlprodukte für eine attraktive Platzgestaltung aufgeführt. Und sollten Sie noch Fragen haben, erreichen Sie das **Stahlfunken-Team telefonisch unter +49 2165 5061**.

Historische Momente auf einzigartigen und modernen Sitzplätzen genießen – so kann attraktive Platzgestaltung ganz individuell aussehen. Und was passt zu Ihrer Stadt?



Großbritannien präsentiert sich als Partnerland der IPM ESSEN 2023

Das offizielle Partnerland der kommenden IPM ESSEN ist Großbritannien. Vom 24. bis 27. Januar 2023 wird das Königreich im Mittelpunkt der Weltleitmesse des Gartenbaus stehen. Unternehmen aus den Ausstellungsbereichen Pflanzen, Technik und Ausstattung kommen in die Messe Essen, um sich und ihre Produkte „made in UK“ auf einem Gemeinschaftsstand vorzustellen.

Das Internationale Gartenbauforum gibt Einblicke in aktuelle Entwicklungen der grünen Branche Großbritanniens. Federführend übernimmt die CHA – Commercial Horticultural Association die Vorbereitungen und Aktionen rund um den Partnerlandauftritt und wird dabei unterstützt vom britischen Außenhandelsministerium und der britischen Botschaft.

„Die CHA ist stolz darauf, mit den Organisatoren der IPM ESSEN zusammenzuarbeiten und dort den britischen Gartenbau 2023 zu vertreten. Als Partnerland dieser wichtigen internationalen Messe fördern wir das Fachwissen, die Vielfalt und die innovativen Technologien, die Großbritannien der Welt und dem kommerziellen Gartenbau bieten kann. Wir freuen uns auf eine sehr geschäftige Messe und darauf, das zu präsentieren, was Großbritannien am besten kann – vielen Dank für diese Gelegenheit“, sagt Pat Flynn, Trade Association Manager CHA.

Die unterschiedlichen Klimazonen ermöglichen, dass der Inselstaat eine große Bandbreite an Gartenbauprodukten hervorbringt. Viele Pflanzenneuheiten reisen mit nach Essen:

Whetman Plants International bringt zur IPM ESSEN zwei kompakte, duftende, bienenfreundliche und trockenheitstolerante Choisyas auf den Markt: Choisy x dewitteana 'Little Bee' PBR und Choisy x dewitteana 'Little Honey Bee' PBR. Neue kompakte Clematis-Züchtungen aus dem Programm von Raymond J. Evison wie beispielsweise „The Duchess of Cornwall Evipo118“, „Tsukiko™ Evipo110“, „Ravel™ Evipo122“, „Issey™ Evipoo81“ und „Poseidon™ Evipo113“ zeigt Guernsey Clematis Nursery. Der Aussteller Fairweather's Nurseries aus der südenglischen Grafschaft Hampshire ist auf die Anzucht von Agapanthus spezialisiert. Das Sortiment umfasst mehr als 50 Sorten und wird auf der IPM ESSEN 2023 präsentiert.

Neben Pflanzen erwarten die Fachbesucher*innen auch Innovationen im Technik- und Ausstattungsbereich: von umweltfreundlichen und wachstumsfördernden Mehrwegtöpfen der Firma Caledonian Trees über kostengünstige LED-Beleuchtungslösungen speziell für den Gartenbau von INDO Lighting bis hin zu individualisierbaren Etiketten, Verpackungen und Verkaufsmaterial von PPC Labels und nachhaltig produziertem Gärtnerbedarf aus dem Hause Tyne Moulds & Machinery.

► Rahmenprogramm unter britischer Flagge

Andrea Hölker, Projektleiterin der IPM ESSEN: „Wir freuen uns sehr, dass Großbritannien als Partnerland der nächsten IPM ESSEN auftritt und seinen Gartenbau in den Fokus stellt. Als Weltleitmesse leisten wir so einen wertvollen Beitrag, um uns innerhalb der internationalen grünen Branche besser zu vernetzen.“

Gelegenheit dazu bietet beispielsweise das deutsch-englische Internationale



Die Weltleitmesse des Gartenbaus

Gartenbauforum am 26. Januar 2023 um 14 Uhr. Vorträge von britischen und deutschen Expert*innen beleuchten aktuelle Branchenthemen. Die Besucher*innen erhalten so einen detaillierten Einblick in den britischen Gartenbau und haben die Möglichkeit, mit den Redner*innen direkt ins Gespräch zu kommen.

Zu den Teilnehmenden auf dem Podium gehören beispielsweise Raymond J. Evison von Guernsey Clematis Nursery, Patrick Fairweather von Fairweather's Nurseries sowie Matt Appleby, Redakteur der Horticulture Week, der führenden Gartenbau-Fachzeitschrift im Vereinigten Königreich.

Im Rahmen der Partnerlandpräsentation sind offizielle Besuche des britischen Gemeinschaftsstandes geplant. Am ersten Messetag ist er Station beim Eröffnungsrundgang mit Branchenvertreter*innen aus Wirtschaft und Politik. Die CHA lädt darüber hinaus eine Delegation britischer Gärtner*innen auf die IPM ESSEN 2023 ein. Auch für landestypische Unterhaltung ist inklusive britischer Live-Musik gesorgt.

Weitere Informationen und Tickets unter:

www.ipm-essen.de

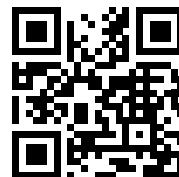

modatech

Die Transportkarre
für schwere Lasten.



Neu! Montagekran
für Transportkarre, Pick-up,
Transporter und Anhänger



Halle 3
Stand E75



Untergreifer für Pflanzkübel mit gebogenem Rand



Zaunabroller



Transportgabel mit Stapelgitter

Anbaugeräte

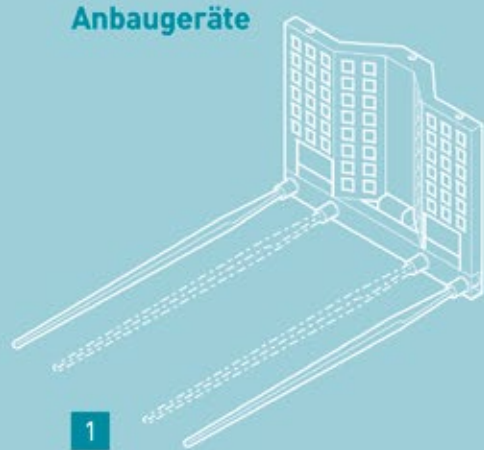

1

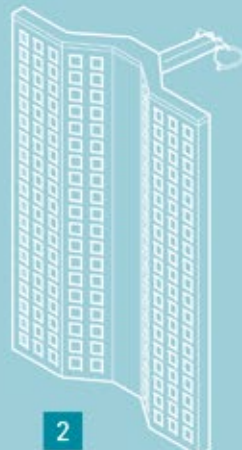

2

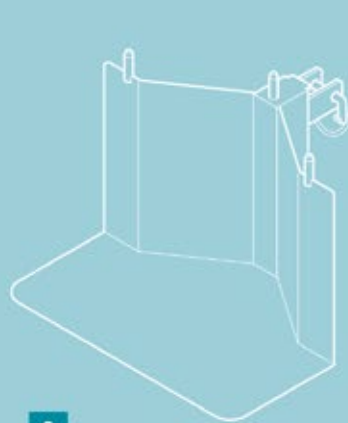

3



4

Kran zum Anheben, Transportieren und punktgenauem Absetzen von Findlingen und Quellsteinen



Transportkarren für schwere Lasten

Leistungsstarke Merkmale:

- Rückenschonendes Heben, Transportieren und Absetzen von schweren Gegenständen durch nur eine Person
- im Zusammenspiel mit dem höhenverstellbaren Griff und dem Fußtritt wird eine enorme Hebelwirkung erzielt
- die Transportkarre besteht aus verzinktem Stahl, ist äußerst robust und stabil
- die maximale Achslast beträgt 500 kg
- Kugelgelagerte, luftgefüllte Breitreifen mit Stahlfelgen erleichtern das Fahren auch in schwierigem Gelände
- der praktische Schnellspanngurt sichert alle Gegenstände und Lasten
- durch die umfangreichen Anbaugeräte kann die Transportkarre für viele Einsatzbereiche genutzt werden

Schaufel mit Gitteraufsatz





Transportgabel



Stechzähne und Stammhalter



Kran und Steinzange



Klemmbacken für Pflanztröge
(Terracotta)

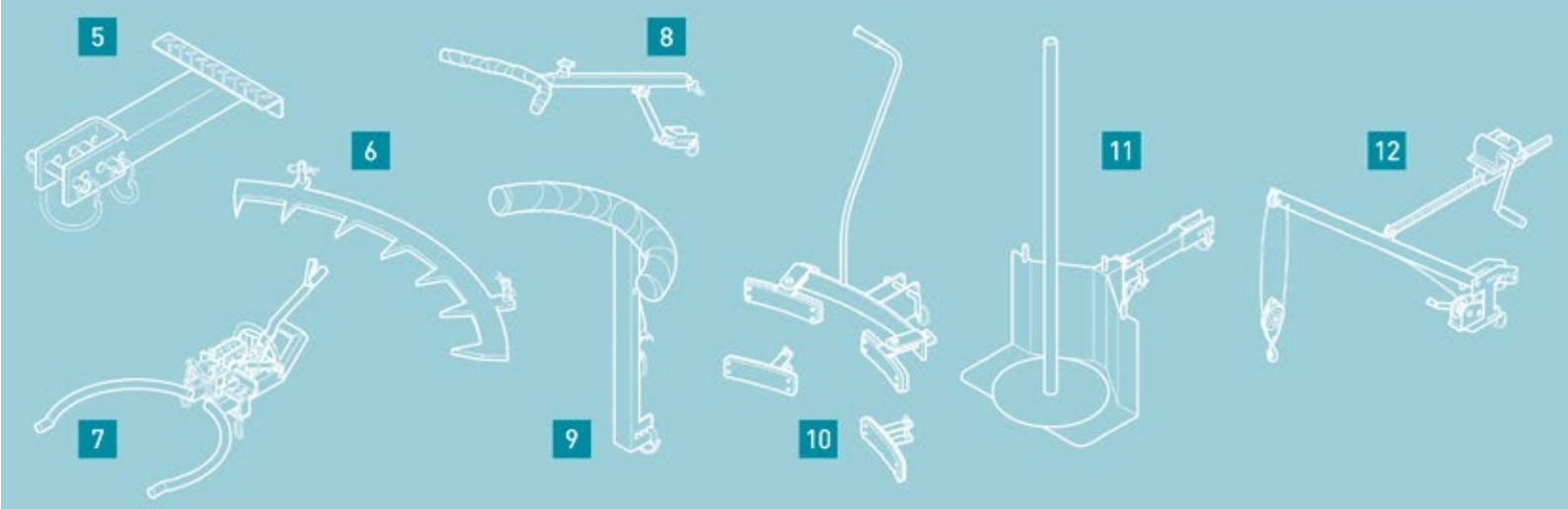

Transportkarre

Grundgerät mit

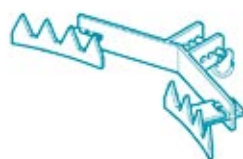

Untergreifer und



Schnellspanngurt

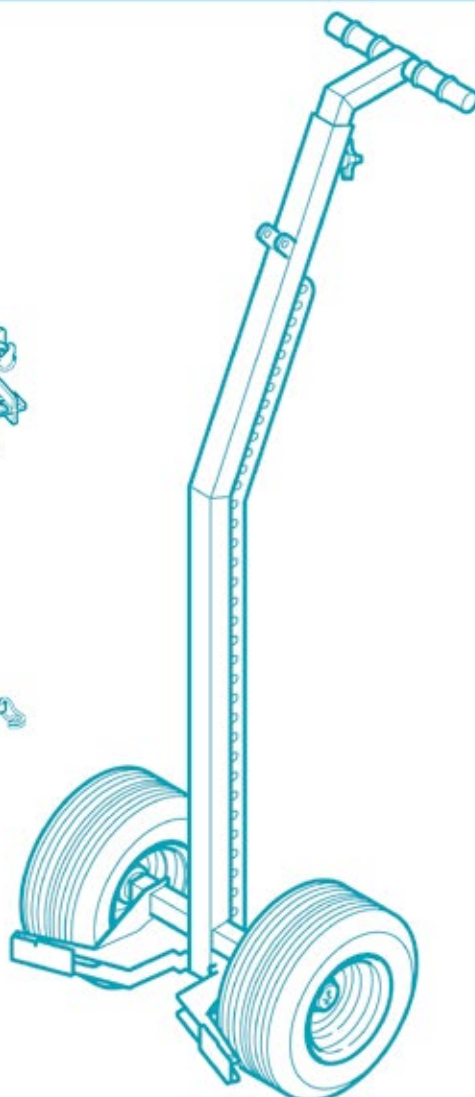

Anbaugeräte

- 1 Transportgabel
- 2 Stapelgitter Aufsatz für Transportgabel
- 3 Transportschaufel
- 4 Transportschaufelgitter Aufsatz für Transportschaufel
- 5 Fußtritt
- 6 Stechzähne
- 7 Pflanztrogeheber
- 8 Stammhalter
- 9 Asthalter
- 10 Klemmbacken mit Stützbacken
- 11 Zaunabroller
- 12 Kran

modatech

Die Transportkarre
für schwere Lasten.

Leichter und schonender Transport
mit dem Pflanztrogheber,
die Greifarme sind für Gefäße mit einem
Durchmesser von 40-100 cm konzipiert



Attraktive Branche: Lebendige Vielfalt und moderne Technik

Praktikum? Ausbildungsplatz? Neue Stelle? Quereinstieg? Immer öfter findet sich auf den Websites von Unternehmen der Hinweis: „Online-Bewerbungen sind erwünscht!“ So wie die Digitalisierung mehr und mehr den praktischen Alltag der Berufe verändert, verändern sich die Büroprozesse.

„Das ist natürlich auch im Garten- und Landschaftsbau (GaLaBau) der Fall“, sagt Karl Jänike vom Verband Garten-, Landschafts- und Sportplatzbau Nordrhein-Westfalen e.V. (VGL NRW), der aktuell das Seminar „Digitale Baustelle im GaLaBau“ organisiert hat. Seine Einschätzung ist eindeutig: „Der digitale Wandel bietet vielfältige Chancen für unsere Betriebe, sich modern und innovativ auszurichten.“ Der Verband weiß aus Erfahrung, dass der starke Technik- und Maschineneinsatz in den Betrieben von Bewerbenden als attraktiv erlebt wird. Martin Losem, Mitglied des VGL-Präsidiums: „Die digitalen Technologien können Abläufe effizienter und transparenter gestalten und für mehr Nachhaltigkeit sorgen. Sie entwickeln sich aber auch zu einem bedeutenden Pluspunkt für unseren Beruf und machen nicht zuletzt auch die Ausbildung attraktiver.“

► Vielfalt statt Einfach

Der GaLaBau ist in vielfacher Hinsicht gefragt: Ob es um Klimaanpassung in den Städten und Gemeinden geht, um Schaffung und Erhalt von Naturräumen,



Der Beruf "Gärtner/in Garten- und Landschaftsbau", kurz Landschaftsgärtner, ist seit vielen Jahren der mit weitem Abstand beliebteste Ausbildungsberuf in der grünen Branche. (Foto: VGL NRW/GPP)

um Regenwassermanagement oder um Lebensräume für Tiere und Pflanzen, um Freizeit- und Erholungsflächen im öffentlichen Grün der Kommunen oder um private Gärten. Die grüne Branche hat Lösungen, allerdings führt diese Tatsache auch zu einem wachsenden Bedarf an Fachkräften. Viele der mehr als 1000 Mitgliedsbetriebe des VGL NRW suchen neue Kollegen oder Kolleginnen, die ihre Talente in Bau, Verwaltung oder Planung dazu nutzen möchten, ihr Umfeld grüner und nachhaltiger zu machen. Ein Blick in die entsprechenden Suchmasken, die der Verband für seine Mitglieder bündelt, zeigt beispielweise offene Stellen für Gärtner, Baumpfleger,

Maschinenisten, Pflasterer, Techniker, LKW- und Baggerfahrer, Mechaniker, Lagerarbeiter, Vermesser, Bürokräfte, Landschaftsarchitekten ... der Bedarf spiegelt die Vielfalt und Bandbreite der Tätigkeiten im GaLaBau.

Dass dabei auch technisches Verständnis und immer häufiger praktische Fähigkeiten im Umgang mit digitalen Instrumenten gefordert sind, liegt auf der Hand. Jänike: „Unsere Betriebe sind seit einigen Jahren dabei, ihre technischen und organisatorischen Kompetenzen auszubauen, um mittelfristig die Branche insgesamt für die Digitalisierung fit zu machen.“

FORTSETZUNG AUF SEITE 28 →

Öffentliche Ausschreibungen Große Testaktion – 1 Monat gratis testen!

Aktuelle Ausschreibungen

Zeit wählen: 2021-04-15

Ausschreibungen Nordrhein-Westfalen vom 2021-04-15

| | | |
|----------------------|---------------------------------------|--------|
| Aachen | Garten- und Landschaftsbauarbeiten | 924436 |
| Aachen | Lieferung eines Kastensystems | 924434 |
| Aachen | Lieferung von 2 Rasenmäschinchen | 924343 |
| Ahaus | Heizungsinstallationsarbeiten | 924383 |
| Ahaus | Sanitärarbeiten | 924384 |
| Bad Berleburg | Aufbau Photovoltaikanlage | 924408 |
| Bad Dribenhausen | Tischlerarbeiten | 924405 |
| Bergisch Gladbach... | Ergebnisunterlagen zu Kesselreparatur | 924324 |
| Bergisch Gladbach... | Lüftungsbauarbeiten | 924323 |
| Bergisch Gladbach... | Sanitärinstallationen | 924321 |
| Waldhof | Partisanenaktionen | 924314 |

**Jetzt
testen**

Submissions ANZEIGER

- Ihre Vorteile:**
- einfache Anwendung
 - individuelles Suchprofil, damit Sie Ihre passenden Ausschreibungen finden
 - täglich neue Ausschreibungen
 - telefonische Expertenberatung

Testen Sie unverbindlich die Datenbank!

Servicehotline:
(0800) 664 81 60

www.submission.de

► **Angebote zur Aus- und Weiterbildung**

Der VGL NRW hat dafür ein breites Angebot an Seminaren und Schulungen entwickelt, ob für Berufsstarter, junge Fachkräfte oder Jungunternehmer und Jungunternehmerinnen: Der Verband bietet vielfache Möglichkeiten zum Wissens- und Erfahrungsaustausch, bündelt Informationen und koordiniert Netzwerke in der Branche. Losem:

„Innovationen verschieben Standards – mehr und mehr Betriebe verstehen heute unter einem praxisorientierten Baustellenmanagement selbstverständlich moderne Messtechnik, vernetzte CAD-Lösungen, mobile Arbeitsdatenerfassung bzw. eine digitale Bauakte mit direkter Schnittstelle zur Buchführung.“ Auch in der Ausbildung haben sich digitale Instrumente bewährt. Bei-

spielsweise sei es in der Corona-Pandemie gelungen, auch in den Phasen mit Schulschließungen eine ordnungsgemäße Weiterführung der Ausbildung zu gewährleisten. Neue digitale Lehrmittel wie Webinare, Lern-Videos, -Apps oder -Communities sind im Einsatz. Darüber hinaus pflegt der VGL NRW eine intensive Zusammenarbeit mit Partnern aus der IT-Branche und informiert seine Mitglieder regelmäßig über Verbands-Newsletter und Veranstaltungen.

► **Spezialisierung bietet viele Chancen**

Im VGL NRW sind etwa 1000 vorwiegend kleine und mittelständische Mitgliedsunternehmen organisiert, von denen die meisten auf bestimmte Arbeitsfelder spezialisiert sind. Das Spektrum reicht von Betrieben, die ausschließlich Privatgärten anlegen bis zu solchen,

die nur für kommunale und öffentliche Auftraggeber arbeiten; einige sind überwiegend auf Bau-, andere eher auf Pflegearbeiten ausgerichtet.

„Diese Vielfalt zeigt sich in der Maschinen- und Geräteausstattung der Betriebe und natürlich auch in den speziellen Anforderungen und Erwartungen an die Kompetenz der Mitarbeiter und Mitarbeiterinnen“, fasst Losem zusammen. „Im GaLaBau sind deshalb auch wechselwillige Quereinsteiger willkommen.“

Wer eine neue Herausforderung sucht und an einem zukunftssicheren Arbeitsplatz in der grünen Branche interessiert ist, findet mehr Informationen unter www.galabau-karriere.de



Marktneuheit: Länger und leiser arbeiten mit innovativem Hybridantrieb

Mit dem Hylectric Power Plus hat das emsländische Unternehmen Westermann eine elektrisch angetriebene Aufsitzmaschine entwickelt, die ihre Batterie über eine Basis-Ladeplatte (PowerPlate) auflädt.

Die Energie kann über eine PV-Anlage eingespeist werden. Die smarte Hybrid-Technik sorgt für mehr Leistung und Ausdauer, denn der auf Wunsch integrierte Verbrennermotor dient als Leistungs-Backup, wobei er gleichzeitig die Batterien lädt. Ein Power-Plus für den täglichen Einsatz. Der Hylectric Power Plus von Westermann ist ein innovatives Selbstfahr-Arbeitsgerät für Landwirte, Kommunen, Industriebetriebe und Privatkunden, das elektrisch über ein Batterie-Aggregat betrieben wird. Gela-

den wird das Fahrzeug über die PowerPlate am Boden. Die Ladekontakte schließen automatisch, sobald der Fahrer den Hylectric Power Plus an der Basis platziert hat. Die Führung über maßgenaue Schienen schließt jede Fehlbedienung aus.

Die Kapazität des Aggregats (etwa 45-60 Minuten) ist angepasst an die durchschnittliche tägliche Arbeitszeit im Stall, auf dem Hof oder den entsprechenden Betriebsgeländen. Das Plus: Bei längerer Betriebsdauer kann der integrierte Verbrennermotor zugeschaltet werden.



(Foto: Westermann GmbH & Co. KG)

► **Neue Technik für den Markt**

Eine Variante mit Elektroantrieb und Verbrennermotor als Leistungs-Backup ist derzeit nicht auf dem Markt. Bisher stellen zwei Alternativen den Stand der Technik dar: Aufsitzgeräte angetrieben von einem Verbrennermotor oder alternativ mit Elektrotechnik. Die von Westermann neu konzipierte Maschine betreibt auch Anbauarbeitsgeräte wie beispielsweise ein Mähwerk oder eine Wildkrautbürste. Der Hylectric Power Plus wird komplett in Meppen gefertigt.

www.westermann-radialbesen.de



TEPE SYSTEMHALLEN

Satteldachhalle Typ SD10 (Breite: 10,00m, Länge: 21,00m)

- Traufe 3,50m, Firsthöhe 4,00m
- mit Trapezblech, Farbe: AluZink
- incl. Schiebetor 3,00m x 3,20m
- feuerverzinkte Stahlkonstruktion
- incl. prüffähiger Baustatik

Aktionspreis

€ 29.900,-

ab Werk Bldern; excl. MwSt.

Ausgelegt für Schneelastzone 2, Windzone 2; Schneelast 0,5kg/m²

www.tepe-systemhallen.de · Tel. 0 25 90 - 93 96 40

Unser **Winter-Gewinnspiel** unter www.soll-galabau.de - die Preise:

HELLY HANSEN: Oxford Winter Jacket + Oxford 4x Construction Pant

Das Oxford Winter Jacket hält die Kälte vom Körper fern und schränkt die Bewegungsfreiheit derjenigen, die bei Winterstürmen draußen arbeiten, niemals ein.

Dank der PrimaLoft® am Körper und an den Ärmeln fühlt sich das Jacket leichter an und trocknet schneller, als man es von einer so warmen und robusten Jacke erwarten würde. An kritischen Stellen sind die Nähte der zweilagigen

Jacke verschweißt. Das Obermaterial aus 100% Polyester Ripstop sorgt für Langlebigkeit während der verlängerten Rücken eine bessere Passform und mehr Komfort gewährleistet. Mit verstellbaren Bündchen, Saum und abnehmbarer Kapuze schützt das Jacket zuverlässig vor schlechtem Wetter.

Die Oxford 4X Construction Pant kommt mit einem leichtgewichtigen 4-Wege-

Stretchmaterial für noch mehr Bewegungsfreiheit auf Baustellen. Ausgestattet mit seitlichen Hängetaschen, Oberschenkeltaschen und Zollstocktasche finden sämtliche Habseligkeiten ihren Platz. Breite Gürtelschlaufen, Verstärkungen am Knie und Saum sowie Kniepolstertaschen und eine 5 cm Beinverlängerung sorgen für hervorragenden Komfort, reflektierende Details für ausreichend Sichtbarkeit.

KÄRCHER: Unkrautentferner WRE 18-55

Ob auf der gepflasterten Hofeinfahrt, im Garten oder auf Stein-Terrassen – oft trübt Unkraut den optischen Eindruck oder sorgt sogar für Schäden am Eigenheim, ganz zum Ärger der Besitzer. Und nicht umsonst zählt das Jäten des unerwünschten Bewuchses zu den unbeliebtesten Gartenarbeiten, denn die mühevollen Arbeit wird meist auf Knien oder in gebückter Haltung verübt. Der neue akkubetriebene Unkrautentferner WRE 18-55 von Kärcher schafft jetzt Abhilfe

und entfernt Moos und andere Unkrautarten oberflächlich von Hartflächen und das vor allem rückenschonend.

Ein am Gerätekopf eingesetztes Nylon-Borstenband sorgt mit starken und paarweise angeordneten Borstenfilamenten für ein präzises Entfernen des Unkrauts. Angetrieben wird der WRE 18-55 dabei durch einen leistungsstarken 18-Volt-Akku der Kärcher Akku-Plattform. Durch die Rotations-

bewegung wird Moosbewuchs und sonstiges Beikraut an der Oberfläche abgetrennt, sobald das Gerät darüber gehalten wird. Ein Führungsball an der Unterseite des Büstenkopfs stellt die korrekte Arbeitsposition auf Hartflächen wie Wege, Terrassen oder Einfahrten sicher. So wird nicht nur die Führung des Geräts erleichtert sondern auch verhindert, dass sich die Borsten verbiegen, weil zu viel Druck auf das Borstenband ausgeübt wird.

FREWORKER: Heckenschere von Berger

Schnipp, schnapp, Hecke ab!

Die Freeworker GmbH zählt zu den größten Fachhändlern für Baumpflege und Seilklettertechnik in Europa. Seit über 20 Jahren versorgen wir die grüne Branche mit Kletterausrüstung, Baumpflegezubehör und interessanten Infos rund ums Baumklettern. Wir sind spezialisiert auf hochwertige Ausrüstung für Baumkletterer, Baumpfleger und Industrielletterer. Ebenso finden bei uns

Waldarbeiter, Sportkletterer, Geocacher, Garten- und Outdoorfreunde interessante und nützliche Produkte. Unter dem Motto „Climb up high!“ wollen wir nicht nur, dass wir unsere Beratung stetig verbessern, sondern auch, dass du hoch hinauskletterst. Damit dir das einfache gelingt, ist es immer eine gute Idee, deine Hindernisse zuerst aus dem Weg zu räumen. Du willst deine Nachbarn wieder sehen? Dann stutze deine Hecke. Wie? Mit unserem Gewinn!

Der Gewinn

Wir führen diverse Werkzeuge der Firma Berger weil sie einfach gut sind und noch dazu „Made in Germany“. Mit dieser Schere bist aber auch du gut. Denn sie ermöglicht es dir auf jeden Fall deine Nachbarn in Zukunft nicht nur sehen zu können, sondern sie auch wieder zum Grillen einzuladen und das ohne an der Tür klingeln zu müssen.



www.soll-galabau.de/service/gewinnspiel.html



ROLF SOLL VERLAG GMBH

■ green ■ public

Fachmagazine | Online-Dienste

Kahden 17 b
22393 Hamburg
Telefon: +49 (0)40/606 88 2-0
E-Mail: info@soll.de
Internet: www.soll.de
Geschäftsführer:
Claudia-Regine Soll
Ursula-Maria Soll
Handelsregister Hamburg B 35 255



Auflage: 12.500 Exemplare
Mitglied der Informationsgemeinschaft zur Feststellung der Verbreitung von Werbeträgern e.V. (IVW)

Herausgeber: Rolf Soll
Redaktion/Anzeigen: Claudia Soll
Bildredaktion: Ursula-Maria Soll

Druckerei-Anschrift:
PRINTEC OFFSET
Ochshäuser Str. 45
34123 Kassel
Telefon: 0561/57015-0
Telefax: 0561/57015-555
E-Mail: zentrale@printec-offset.de
Internet: www.printec-offset.de

BESCHAFFUNGSDIENST GALABAU
Fachmagazin für das Grünflächen- & Landschaftsbaumanagement

erscheint 8 Mal jährlich -
der Preis beträgt für ein
Jahresabonnement: 30,00,- €
Einzelpreis: 3,50,- €

(Inkl. Portokosten)

Haftungsausschluss:
Für die Inhalte der genannten Internetseiten
und deren verlinkten Seiten ist der
ROLF SOLL VERLAG nicht verantwortlich.
Jegliche Haftung wird abgelehnt.

Veröffentlichungen, die nicht ausdrücklich
als Stellungnahme des Verlages gekennzeichnet
sind, stellen die persönliche
Meinung des Verfassers dar. Für mit Namen
gekennzeichnete Beiträge übernimmt der
Einsender die Verantwortung.

BESCHAFFUNGSVERZEICHNIS VON A-Z

Absauganlagen

GECON

- Abgasab-saugung
- Ölnebel
- Schweiß-rauch
- Schleif-stäube

... wir haben die Lösung

ECON Werkstattausrüstungs GmbH
Tel.: +49 (0) 2689/928747
info@econ-wa.de - www.econ-wa.de

Arbeitsbühnen

BORN
ARBEITSBÜHNEN

IHR PARTNER FÜR HÖCHST-LEISTUNGEN.

T +43 5574 73688
www.hinowa.de

HIER KÖNNTE
IHRE ANZEIGE
STEHEN.

Arbeitsbühnen

RUTHMANN

RUTHMANN BLUELIFT
SA 18 HB

ab 610 €
pro Monat
finanzieren

ruthmann.de/angebot-bluelift-sa18hb

Aluminium-Auffahrschienen

Schumacher Verladeseysteme

Aluminium
Auffahrschienen
von 0,4 t - 40 t

Tel. 0 22 62 / 80 59 799
Fax 0 22 62 / 80 59 798
info@auffahrschienen.com

www.auffahrschienen.com

HIER KÖNNTE
IHRE ANZEIGE
STEHEN.

Anlasser/Lichtmaschinen

IHR SPEZIALIST
für Anlasser, Lichtmaschinen & mehr.

24h LIEFER-SERVICE

Neu- und Austauschteile:
Anlasser, Lichtmaschinen, Turbolader,
Klimakompressoren, DC-Motoren, ...

AES Auto-Elektrik-Handelsges. mbH
07181/9229-0
www.aes-autoelectric.de

Dreiseitenkipper

BSH
QUALITÄT AUS PRINZIP

BSH Fahrzeugkomponenten GmbH
Ihr Partner für den leichten Kippenumbau
www.bsh-k2.de / info@bsh-k2.de

Baumpflege

BAUMNUMMERN
Die ideale Markierung für Baumkontrolle

www.baumnummern.de

BECHTOLD Baumpflege GmbH
Pöhlstraße 2 Tel.: 06132/44244
65309 Friedl. Fax: 06132/44238
Baumpflege
Kontakt: info@bechtold-baum.de
www.bechtold-baum.de

Fahnen/Fahnenmasten

FRANK BRAUER GmbH & Co. KG
Kaiserstraße 53
72764 Reutlingen
Tel. 07121 / 44 601
Fax 07121 / 44 110
www.brauer.de - eMail: info@brauer.de

- Qualitäts-Aluminium Fahnenmasten und Fahnenstangen
- Werbe- und Länderfahnen
- Lichtmaste in Alu + Stahl

50-jähriges Geschäftsjubiläum

Fahnen- und Lichtmaste

alfa[®]
MASTEN.
MADE IN GERMANY.

alfa GmbH
Fahnen- und Lichtmaste
Daimlerstraße 9
D-86368 Gersthofen
Telefon (0821) 471038
Telefax (0821) 495318
info@alfa-masten.de
www.alfa-masten.de

Internet/Webseiten

Kasulke-ProjektConsulting
Kahden 17 c
22393 Hamburg
Tel.: 040/50019865
Fax: 040/51328137
E-Mail: info@k-pc.de
Internet: www.k-pc.de

Pflanzenstärkung

BIPLANTOL[®]
Homöopathische Pflanzenstärkung

natürlich gesund...
www.biplantol.com
Beratung & Info 07531 60473

Pflanzenstärkung

Mit der Urkraft
der Meeresalgen

Natürliche Produkte für den
Garten- und Landschaftsbau

Tel. 04533 208000
www.alginure.de

Pflasterfugenmörtel

Pflasterfugenmörtel
Ab 3 mm Fuge bis 40t Belastung

fugi-fix.de
Fruhofenstraße 3
D-85301 Schweitarkirchen
Tel.: 0 84 44 - 92 400 - 15

Rasenkanten & Wegbegrenzungen

terraS

einfacher und schneller Einbau ✓
**Rasenkanten
Wegbegrenzungen**
www.gartenprofil3000.com

Schachtdeckel auspflasterbar

Revo
SCHACHTDECKEL

rund
eckig
auspflasterbar
bepflanzbar
verzinkt
edelstahl

Vollers und Redemann GmbH&Co.KG info@revo-deckel.de
Garten- und Landschaftsbau, Osnabrück www.revo-deckel.de

Sonnensegel & Beschattung

Planex[®]
Textil im freien Raum

**Sonnensegel &
Beschattung**

Am Elmstraße 11
D-42071 Lohndorf
Tel.: 02062174000
www.planex.guichale.de

Werkzeuge

**Gartenwerkzeuge und
Forstwerkzeuge**
von KRUMPHOLZ
aus Franken bei
www.BAFORGA.de
Tel.: 09232/700963

Zubehör für Platten

Volker Fischer

www.volffi.de info@volffi.de

AKKU-POWER JENSEITS DER VORSTELLUNGSKRAFT

Mit einer Leistung, die der von Benzingeräten in nichts nachsteht und einem ökologischen Fußabdruck, der weder der Umwelt, noch Ihrer Gesundheit schadet, haben die preisgekrönten Akku-Produkte von EGO die Kategorie der Gartengeräte nicht nur neu erfunden, sie haben sie perfektioniert.

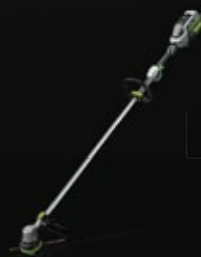

ZERO
EMISSION

Besuchen Sie uns auf der GaLaBau in Nürnberg in Halle 10 (Stand 110)
www.egopowerplus.de

EGO
POWER BEYOND BELIEF™