

BESCHAFFUNGSDIENST GALABAU

FACHMAGAZIN FÜR DAS GRÜNFLÄCHEN- & LANDSCHAFTSBAU-MANAGEMENT

Die **Cat Kompaktlader der Serie D3** bieten dem Fahrer eine geräumigere Kabine mit verbreitertem Einstieg, großer Beinfreiheit, Komfortsitz, Seitenschiebefenster und optimaler Rundumsicht auch durch die serienmäßige Rückfahrkamera. Zwei vorgesteuerte und damit sehr präzise Joysticks steuern Fahr- und Arbeitshydraulik, alle Bedienelemente sind ergonomisch optimal angeordnet, das gesamte Cockpit orientiert sich an dem bekannt hohen Cat-Standard.

Besuchen Sie
Cat und Zeppelin
auf der Galabau
in Nürnberg und
auf der bauma
in München!



(Foto: Zeppelin Baumaschinen GmbH)

Unterschiedliche Anforderungen – eine intelligente Lösung.



Husqvarna®



Copyright © 2022 Husqvarna AB (publ). Alle Rechte vorbehalten.

ÜBER
30
JAHRE
HUSQVARNA RIDER

HUSQVARNA RIDER

HUSQVARNA P500 Serie

Dank des frontmontierten Mähdecks und der Knicklenkung bieten Husqvarna Rider eine optimale Manövrierbarkeit. Das Mähen um Bäume, Sträucher oder unter Bänken ist sehr einfach. Husqvarna Rider vereinen hohe Leistung und extreme Vielseitigkeit im kompakten, robusten Format. Damit werden unterschiedlichste Anforderungen mit nur einer einzigen, intelligenten Lösung gemeistert.

Überzeugen Sie sich selbst und besuchen Sie unseren Fachhändler!
Weitere Informationen finden Sie auf www.husqvarna.de



HUSQVARNA RIDER P520D

Liebe Leser,

es ist wieder soweit: die Fachmesse GaLaBau startet nach einer Zwangspause am 14. September in Nürnberg. Es ist das Messeereignis für den Grünbereich in diesem Jahr. Klimaschutz, Umweltschutz, Stadtbegrünung, Materialengpässe, Preisentwicklung und viele Faktoren mehr beeinflussen aktuell alle Planungsbereiche. Hier wird die Fachmesse viele Denkanstöße und Lösungsmöglichkeiten aufzeigen.



Und auch wir werden im Print- und Online-Bereich entsprechende Beiträge veröffentlichen. Und falls Sie diese Ausgabe in Nürnberg vermissen sollten: Sie finden diese in der Auslage auf dem Fachpressestand und in verschiedenen Messehotels.

Wir wünschen Ihnen mit dieser Ausgabe und dem Messebesuch viele Anregungen für Ihre tägliche und zukünftige Arbeit und geben Ihnen nachstehend noch einige Hinweise für Ihre Anreise (www.vgn.de/fuer/messegaeste/).



Bis zur nächsten Ausgabe im Oktober verbleiben wir mit freundlichen Grüßen!

Ihr Redaktionsteam!

Wenn Sie in und um Nürnberg flexibel mobil sein wollen: TagesTicket Solo und TagesTicket Plus

In der Regel sind die Tages Tickets die beste Alternative. Als Einzelperson wählen Sie ein TagesTicket Solo. Reisen Sie zu zweit, wird das TagesTicket Plus empfohlen. Mit einem TagesTicket sind Sie auch nach dem Messebesuch flexibel unterwegs; denn diese Tickets gelten einen Tag oder das ganze Wochenende, jeweils bis 3 Uhr morgens des Folgetages. Befindet sich Ihr Hotel innerhalb von Nürnberg, Fürth oder Stein (Zonen 100+200), benötigen Sie ein Ticket der Preisstufe A. Ist Ihre Unterkunft weiter entfernt, nutzen Sie bitte die Verbindungsauskunft zur Ermittlung der benötigten Preisstufe.

7-Tage-MobiCard für Aussteller bzw. Dauerbesucher

Ein Geheimtipp für Aussteller oder Messegäste, die mehr als 4 Tage die Messe besuchen, ist die 7-Tage-MobiCard. Diese Karte gilt 7 Tage in Folge und kann auch an Kollegen weitergegeben werden. Nach 9 Uhr morgens können zudem weitere Personen mitgenommen werden.

Für MobiCards, die auch außerhalb Nürnberg, Fürth und Stein gelten müssen, benötigen Sie eine Zonenkarte. Diese können Sie im VG-Onlineshop mitbestellen. Da das Ticket per Post versendet wird, ist eine rechtzeitige Bestellung erforderlich. MobiCards, die nur in Nürnberg, Fürth und Stein (Preisstufe A) gelten, benötigen keine Zonenkarte. Diese Karten können Sie am Fahrkartenautomaten in den U-Bahnhöfen kaufen.

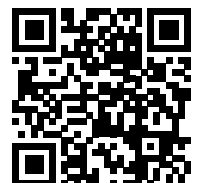
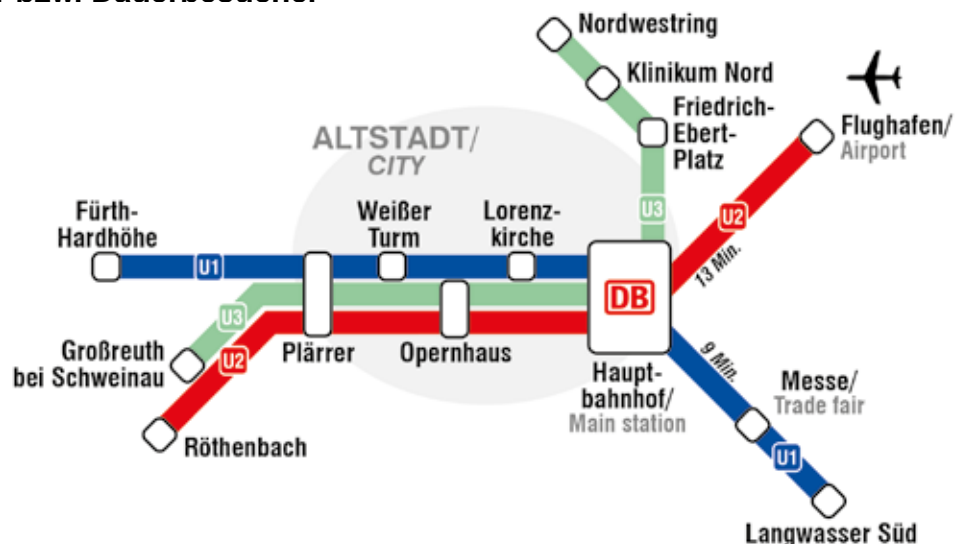

Unterkunftshinweis:

www.tourismus.nuernberg.de / Telefon 49 911 2336-0 / E-Mail: tourismus@nuernberg.de

GaLaBau 2022 erstmals mit Fokusthema	5
Projekt GrüneLunge	6
Deceuninck auf der GALABAU 2022	8
Global Nature Fund hilft Firmen, biodiversitätsfreundlicher zu werden	9
Hitze in der Innenstadt: mehr Bäume und Schatten nötig	10
Revolutionäres Komplettsystem für Reinigung und Abwasserbehandlung.....	11
Repräsentative Studie von Forsa im Auftrag der Initiative "Grün in die Stadt".....	12
Neu gedacht: Schnellwechsler-Sicherheit 2022	14
Effiziente Radlader reduzieren Betriebskosten und Emissionen	16
Seminar „Baumpflanzung im Klimawandel“	17
Die Terrassenplatte Talida von KANN	18
Torffrei gärtnern, Klima schützen	18
terra-S Lichtprofile - die Freilichtbühne für den Garten	19
Klimaanlage: Viele Pflanzen! Grüne Gärten sind herrlich erfrischend.....	20
Husqvarna stellt neues Handschuhsortiment vor	22
Multione stellt aus auf der Messe GaLaBau und auf der bauma	24
Die Kipper Neuheiten von Böckmann.....	26
Kostenlose Biotop-Planungshilfe für Kommunen	27
Rototilt bietet Sicherheit serienmäßig.....	28
Gießprotokolle in Echtzeit erstellen	29
GreenMech: Neue Holzhäcksler-Reihe auf der Galabau zu bestaunen	30
Staudensubstrat mit Pflanzenkohle fördert schnelles Anwachsen	31
BIRCO vergrößert sein Repertoire pünktlich zur Galabau in Nürnberg	32
STIHL auf der GaLaBau.....	34
Dücker auf der GaLaBau.....	34
Eschlböck auf der GALABAU - der Spezialist in der Hackguterzeugung	35
Optimas mit Neuheiten auf Nordbau und Galabau.....	36
GaLaBau 2022: Wasserpumpen im nassen Live-Betrieb	37
SELBER SIEBEN – enorme Kosten sparen bei der Entsorgung.....	38
Info- und Erlebnistag an der DEULA Baden-Württemberg gGmbH	43
Neue Hunklinger Pflaster-Verlegezangen.....	44
Für die täglichen Aufgaben gerüstet.....	45
Good-Better-Best-Strategie von Trex kommt bei Profis gut an.....	46
Gesunde Bäume für die Stadt.....	48
Unterreiner übernimmt Vertrieb von Jmeka-Mikrobagger.....	49
Takeuchi in Theorie und Praxis.....	50
Geländeplan.....	50

GaLaBau 2022 erstmals mit Fokusthema

Die GaLaBau, Internationale Leitmesse für Urbanes Grün und Freiräume, kehrt vom 14. bis 17. September 2022 ins Messezentrum Nürnberg zurück und lockt die Branche mit aktuellen Trendthemen, spannenden Innovationen und einem bunten Programm. Eine besondere Neuheit hat das grüne Familientreffen im Gepäck:

Erstmals verbindet ein zentrales Element die 14 Messehallen, in denen das komplette Angebot für das Planen, Bauen und Pflegen von Gärten, Parks und Grünanlagen gezeigt wird. „Gemeinsam klimafit in die Zukunft“ lautet das diesjährige Fokusthema, das sich in besonderer Weise den Herausforderungen des Klimaschutzes widmet, und auf der Messe als DER GRÜN-BLAUE PFAD sichtbar wird. Stefan Dittrich, Leiter GaLaBau bei der NürnbergMesse, und Lutze von Wurmb, Präsident des Bundesverbands Garten-, Landschafts- und Sportplatzbau e.V. (BGL), der ideeller Träger der GaLaBau ist, erklären im Interview die Hintergründe und geben Einblicke in die Vorbereitungen rund um das Fokusthema.

Herr Dittrich, Sie haben kürzlich die GaLaBau-Aussteller aufgerufen, sich mit passenden Produkten und Lösungen zum Fokusthema „Gemeinsam klimafit in die Zukunft“ zu bewerben. Welche Einreichungen sind bereits bei Ihnen eingegangen?

Stefan Dittrich: Unsere Fachjury, bestehend aus Vertretern des BGL, des Bund Deutscher Landschaftsarchitekten (bdla), kommunalen Vertretern sowie Vertretern der NürnbergMesse ist beeindruckt von den innovativen Einreichungen der Aussteller und hat bereits viele tolle Projekte und Lösungen zugelassen. Sie decken den gesamten Ausstellungsbereich der GaLaBau von der Planung über den Bau bis hin zur Pflege von Urban-, Grün- und Freiflächen ab. Um nur einige Beispiele zu nennen: Besucher können sich auf Innovationen rund um die Verwendung von zu 100% recyclebaren Materialien, ressourcenschonende Fertigung und Produkteinsatz, Einsparung von CO₂ entlang der Wertschöpfungs-

ungskette, umweltfreundliche Antriebsarten, emissionsarme Lösungen und Zero Emission, klimafreundliche Bäume und langlebige Produkte freuen. Sie bieten als Aussteller ebenfalls innovative Produkte oder Lösungsansätze zu diesen oder weiteren Themen im Bereich „Gemeinsam klimafit in die Zukunft“? Sie zeigen großes Engagement in diesem Bereich und sind damit ein Vorreiter innerhalb der grünen Branche? Dann bewerben Sie sich jetzt noch als Station des GRÜN-BLAUEN PFADS!

Herr von Wurmb, warum ist dieses Thema für die grüne Branche so wichtig und damit zu Recht Fokusthema auf der GaLaBau 2022? Welchen Beitrag leistet die GaLaBau-Branche zum Thema Klimaschutz?

Lutze von Wurmb (LvW): Die grüne Branche hat absolute Systemrelevanz beim Thema Klima- und Artenschutz. Mehr gepflegtes Grün für die Städte, mehr und geeignete Bäume als Bollwerk gegen die Auswirkungen des Klimawandels und für Artenschutz, Dach- und Fassadengrün professionell kombiniert mit Solarpaneelen, klimastabile Pflanzen und nachhaltige, ressourcenschonende Gartenkonzepte – mit diesen Trends beschäftigen wir uns schon seit Jahren intensiv. Unsere Landschaftsgärtnerinnen und -gärtner zeigen, dass Nachhaltigkeit, Biodiversität, Klimaschutz und gleichzeitig ästhetische, gepflegte Gärten und Parks kein Widerspruch sind. Im Gegenteil:

Wir sind dafür da, diese scheinbaren Gegensätze professionell und zukunftsorientiert zu verbinden. Vor über 20 Jahren haben wir als BGL bereits unsere Privatgartenkampagne gestartet, zu der heute auch „Rettet den Vorgarten“ und „Mein Traumgarten“ gehören. Seit 2015 erreicht die BGL-Initiative „Grün in die Stadt“ mehrere tausend Entscheiderinnen und Entscheider in den Städten und Kommunen. Das alles sind BGL-Initiativen, die einen Beitrag zum Thema Klimaschutz leisten. Als Interessenverband sind wir natürlich auch auf Bundesebene und gegenüber der Politik ein wichtiger



Treiber. Konkret fordern wir: jedes Jahr die grüne Milliarde für öffentliches Grün und zudem deutlich mehr Tempo und Aktivität bei der Anlage und Pflege von mehr Stadtgrün. Dass nun das Fokusthema auf der GaLaBau 2022 dafür noch mehr Aufmerksamkeit generiert und der Zugang zu Innovationen in diesem Bereich erleichtert wird, freut uns sehr.

Herr Dittrich, wie wird sich das Fokusthema konkret auf der Messe zeigen?

Stefan Dittrich: Das Fokusthema ist ein wesentlicher Bestandteil des gesamten Messegeschehens und wird deshalb natürlich auch gestalterisch besonders in den Vordergrund gestellt. Hohe Aufmerksamkeit und maximale Sichtbarkeit ist unser Ziel: Der neue GRÜN-BLAUE PFAD stellt das Thema deshalb vor Ort erlebbar dar und bietet allen Besuchern visuelle Orientierung. So machen zum Beispiel spezielle Flaggen an den Messeständen der Aussteller darauf aufmerksam, dass es hier Produkte und Lösungen zum Thema „Gemeinsam klimafit in die Zukunft“ zu sehen gibt. Darüber hinaus sind beispielsweise auch die entsprechenden Vorträge in den verschiedenen Foren, die E-Mobility Area im Aktionsflächenareal oder der World Urban Parks Europe Congress Programmelemente entlang des GRÜN-BLAUEN PFADS. Im Messebegleiter, in unserer Aussteller- und Produktdatenbank, in der Programmübersicht auf unserer Website und in der App sind alle Aussteller, Vorträge und Rahmenprogrammpunkte mit dem Siegel des GRÜN-BLAUEN PFADS farblich gekennzeichnet – das Thema wird in jedem Fall in der Vorabkommunikation und vor Ort nicht zu übersehen sein.

www.galabau-messe.com/gruen-blauer-pfad



Projekt GrüneLunge

Der Klimawandel ist in den deutschen Städten angekommen: Hitze- und Dürreperioden werden länger und heißer – mit entsprechenden Auswirkungen auf das Leben von Pflanzen, Tieren und Menschen sowie die Sicherheit städtischer Infrastrukturen.

Luftverunreinigungen zu reduzieren und die Bodenerosion zu verringern. Ihre Fähigkeit einen Boden zu formen, der viel Wasser aufzunehmen kann, hilft auch dabei, Starkregenereignisse abzufedern. „Unsere Empfehlung lautet ganz klar, die Zahl der Bäume in der



(Foto: Anastasiya Sultanova, KIT)

viele andere Faktoren zu berücksichtigen: Vor allem alte und einheimische Bäume hätten etwa einen besonders positiven Effekt auf die Biodiversität in der Stadt.

Allerdings hat die Forschung von GrüneLunge auch gezeigt, dass wiederkehrende Dürreereignisse der Gesundheit von Bäumen in der Stadt inzwischen erheblichen Schaden zufügen. Wie man am effektivsten gegensteuert, sei bislang aber noch nicht ausreichend geklärt. „Als künstliches Ökosystem reagieren Bäume und Tiere in einem urbanen Umfeld nicht auf dieselbe Weise

Um die Folgen von Hitze und Dürre abzumildern, empfiehlt der Waldexperte Dr. Somidh Saha vom Institut für Technikfolgenabschätzung und Systemanalyse (ITAS) des KIT mehr Bäume zu pflanzen:

„Mit zunehmender Begrünung sinkt die Lufttemperatur während der Hitzewellen. Vor allem in der Nacht und am frühen Morgen, wenn wir uns ausruhen oder auf den Arbeitstag vorbereiten, dann senken Bäume und Wälder in der Stadt die Temperatur erheblich.“

Das kühlende Potenzial von Bäumen konnten Saha und andere Forschende im Projekt GrüneLunge nachweisen, in dem das KIT gemeinsam mit seinen Kooperationspartnern transdisziplinär zur Wirkung und Resilienz städtischer Wälder forscht. Neben dem klimaregulierenden Effekt tragen Bäume dazu bei,

Stadt zu erhöhen. Vor allem in der Nähe von gefährdeten Infrastrukturen wie Krankenhäusern, Pflegeheimen, Kindergärten, Schulen und Kindertagesstätten sollten wir mehr Bäume pflanzen“, sagt Somidh Saha. „Außerdem müssen wir natürlich den vorhandenen Baumbestand schützen und erhalten. Bäume sind ein Schutzschild gegen Klimawandelfolgen in der Stadt.“

Dabei seien die Bepflanzungen sorgfältig zu planen. Das betreffe unter anderem die Auswahl der Baumarten, betont Somidh Saha. Zum Verbessern des Stadtklimas eignen sich beispielsweise keine Monokulturen: „Wir haben festgestellt, dass in Stadtgebieten mit einer größeren Vielfalt an Bäumen die Lufttemperatur während Hitzewellen niedriger ist als in solchen mit einer geringeren Vielfalt unter ähnlichen Bedingungen.“ Darüber hinaus gebe es noch

wie natürliche Wälder“, sagt Somidh Saha. „Um die Resilienz der Stadtwälder zu erhöhen müssen wir noch viel lernen.“ Angemessene Ressourcen müssten sowohl in die Grundlagen- und Angewandte Forschung investiert werden, damit etwa urbane Forstwirtschaft, Landschaftsarchitektur, Gesundheitsschutz und Stadtplanung die richtigen Werkzeuge zur Verfügung hätten.

Als technische Sofortmaßnahme empfehlen Saha und seine Kolleginnen und Kollegen von GrüneLunge den Städten intelligente Netzwerke aus Sensoren zur Überwachung der Bodenfeuchtigkeit aufzubauen. Mit diesen ließe sich die Bewässerung von Stadtbäumen optimieren.

www.projekt-grue-lunge.de



WENIGER TORF, MOOR SCHUTZ!

Torfreduziert Gärtnern ist Klimaschutz

Das Klimaschutzgesetz der Bundesregierung aus dem vergangenen Jahr sieht bis 2045 Klimaneutralität in Deutschland vor. Bis 2030 sollen die Emissionen bereits um 65 Prozent gegenüber 1990 sinken. Dazu kann der Ausstieg aus der Torfnutzung einen wichtigen Beitrag leisten, denn der im Torf in großen Mengen gespeicherte Kohlenstoff wird bei der gärtnerischen Nutzung nach und nach als CO₂ freigesetzt. Durch den Verzicht auf den fossilen Rohstoff Torf in Kultursubstraten und Hobbyerden können Emissionen damit erheblich reduziert wer-

den. Zudem trägt der Torfabbau in Ländern, aus denen Deutschland viel Torf importiert, zur Zerstörung einmaliger Naturlandschaften und der dortigen Artenvielfalt bei. Der Ausstieg aus der Torfnutzung kann somit auch helfen, Moore zu schützen oder zu revitalisieren.

Alternative Substratausgangsstoffe

Holzfasern, Kompost, Rindenumus und Reststoffe aus der Kokosindustrie sind bislang die wichtigsten Torfalternativen. Grüngutkompost und Holzfasern stellen in Deutschland die wichtigsten Torfersatzstoffe dar. Grundsätzlich eignen sich auch andere Ausgangsstoffe wie z. B. Flachsschäben, Miscanthusstroh, Reisspelzen, Gärreste aus Biogasanlagen u. a. – deren Eignung als Substratausgangsstoffe in der Erprobung sind. Auch Torfmoose, die auf wiedervermässten Moorböden als Paludikultur angebaut werden können, kommen als Torfersatz in Frage.

Die Untersuchung zu Torfersatzstoffen, Ökobilanzierungen und Praxisversuche zu angepassten Kultivierungssystemen sind Teil zahlreicher vom BMEL finanzierter Forschungsaktivitäten an deutschen Gartenbau- und Forschungsinstituten sowie den Landwirtschaftskammern der Länder.

Kommunale Grüngutkonzepte für nachhaltigen GaLaBau

Im Sinne einer lokalen Kreislaufwirtschaft gewinnt die kommunale Grüngutkompostierung zunehmend an Bedeutung. Zur Herstellung von Grüngutkompost wird vor allem Laub und regionaler Gras-, Strauch- und Heckschnitt eingesetzt. Der Großteil der im Kompost enthaltenen Nährstoffe liegt organisch gebunden vor. Sie werden von den Pflanzen bedarfsgerecht aufgenommen und waschen sich nicht so leicht aus. Grüngutkompost fördert somit die Nährstoffspeicherung im Boden. Um torfhaltige Erden aber dauerhaft ersetzen zu können, werden

ganz erhebliche Mengen an substratfähigen Komposten benötigt.

Städten und Gemeinden ist deshalb zu empfehlen, eine eigene, auf ihre Situation zugeschnittene Analyse durchzuführen und entsprechende nachhaltige Grüngutkonzeptionen zu erarbeiten und umzusetzen.

Zertifizierungssystem bis 2026

Neben pflanzenbaulichen Herausforderungen bei der torfreduzierten oder torffreien Kulturführung rücken auch sozioökologische Aspekte des steigenden Einsatzes von Torfersatzstoffen in den Fokus. Dazu gehören Aspekte wie Ressourcenübernutzung, Kinderarbeit, Produktionsstandards und Klimaschutzbelange. Hierzu beauftragte das BMEL die Meo Carbon Solutions GmbH mit der Entwicklung und Implementierung eines Zertifizierungssystems für Torfersatzstoffe, das bis 2026 am Markt realisiert werden soll.

Produkt-Datenbank

Im Auftrag des Bundesministeriums für Ernährung und Landwirtschaft (BMEL) hat die Fachagentur Nachwachsende Rohstoffe e. V. (FNR) auf torfersatz.fnr.de eine Datenbank für torffreie Substrate erstellt, welche aktuell über 250 torffreie Produkte listet.

Weiteres zum Thema unter:
torfersatz.fnr.de

Gefördert durch:



aufgrund eines Beschlusses
des Deutschen Bundestages

Torfersatzstoffe



Grüngutkompost und Holzfasern stellen in Deutschland die wichtigsten Torfersatzstoffe dar.



Kokosfasern und Kokosmark, auch bekannt als Cocopeat oder Kokostorf, fallen als Reststoffe bei der Verarbeitung von Kokosnüssen an.

Deceuninck auf der GALABAU 2022



Foto: Deceuninck Germany GmbH

Vom 14. - 17. September 2022 präsentiert Deceuninck sein vielfältiges Lösungsangebot für jede Outdoor-Situation auf der GaLaBau 2022. Die internationale Leitmesse für urbanes Grün und Freiräume bildet in diesem Jahr für Deceuninck den idealen Rahmen zur Vorstellung seiner flexiblen und für einen großen Einsatzbereich passenden Twinson Terrassensysteme.

Die Dielen für Terrassen, Wege, öffentliche Flächen oder Poolumrandungen liegen aufgrund ihrer Natürlichkeit und Nachhaltigkeit für den Garten- und Landschaftsbau ganz im Trend. Neuerungen zur bewährten Unterkonstruktion mit dem einfachen Verlegesystem Twinson Click runden den Auftritt von Deceuninck auf der diesjährigen Messe ab. Der Trend zum Wohlfühlambiente drückt sich derzeit besonders stark im gewachsenen Bedürfnis nach mehr Haltbarkeit, Wiederverwertung und Nachhaltigkeit aus: Naturnahe Materialien sind daher gerade im Garten- und Landschaftsbau ganz selbstverständlich. Wo immer der Außenbereich unter dieser Zielsetzung gestaltet werden soll – ob Terrassen, Wege, öffentliche Flächen oder auch Poolumrandungen – gelingt dies mit den Twinson Systemen von Deceuninck denkbar einfach.

► Zwei verschiedene Dielen zur Auswahl

Die Terrassendielen Character Massive und Majestic Massive Pro bestehen aus einem äußerst hochwertigen WPC-Werkstoff, einem Verbundmaterial aus Holz und Kunststoff. Sie überzeugen als umweltfreundliche und pflegeleichte Alternative zu Hartholzdielen aus den Tropen, da das Fichtenholz der Massivdielen aus PEFC-zertifizierten, nachhaltig bewirtschafteten Wäldern stammt. Sie werden in Europa produziert und der Kunststoffanteil des Ökokerns besteht zu 100 Prozent aus recyceltem PVC. Darüber hinaus sind die Dielen zu 100 Prozent wiederverwertbar: Character Massive verfügt daher über das Umweltzertifikat EPD (Umweltproduktdeklaration) und beide Twinson Dielen über das Vinyl Plus Label, das die Nachhaltigkeit von unabhängiger Seite bestätigt.

► Nachhaltig sorgenfrei

Doch bevor es irgendwann zum Recycling kommt, halten sie besonders lange, Majestic Massive Pro ist dafür zusätzlich mit einer 360°-Kunststoffummantelung ausgestattet und damit besonders unempfindlich gegen Flecken und Kratzer. Und für beide Systeme gilt: Die Terrassendielen sind rutschfest,

auch bei Nässe, resistent gegen Chlor und damit auch ideal für Poolumrandungen. Zudem sind sie pflegeleicht und die angenehme und fußfreundliche Oberfläche ist splitter- und spaltfrei – hier kann man sorgenfrei Barfußgehen. Gleichzeitig haben beide einen natürlichen Look und können als Massivdielen leicht wie Holz gesägt werden.

► Twinson Click: Schnellere Terrassenmontage

Der Aufbau der Unterkonstruktion gelingt mit Twinson Click besonders einfach und bis zu 2,5 mal schneller als bei einer herkömmlichen Holzterrasse mit Schrauben. Das modulare System ermöglicht eine vollständig schraubenlose Montage, das nicht nur für jeden Terrassentyp einsetzbar ist, sondern sich darüber hinaus jeder Größe, Form, Unebenheiten oder Höhenunterschieden anpasst. Der neue Drehfuß Mini und ein weiteres, 30 mm starkes Profil für geringe Aufbauhöhen machen Twinson Click neuerdings noch flexibler.

Wir stellen aus auf der GaLaBau 2022:
Halle 4 / Stand 327
www.deceuninck.de/terrassen



Gemeinsam für den Artenschutz:

Global Nature Fund hilft Firmen, biodiversitätsfreundlicher zu werden

Landauf, landab präsentieren sich Gewerbegebiete im immer gleichen Bild: viel Grau, viel versiegelte Fläche, wenig Leben. Dass dies auch anders geht und anders gehen muss, zeigt der Global Nature Fund (GNF) gemeinsam mit seinen Partnern im aktuellen Projekt LIFE BooGi-BOP („Boosting Green Infrastructure through Biodiversity-Oriented Design of Business Premises“).

Das von der EU geförderte Vorhaben unterstützt seit 2019 erfolgreich Unternehmen dabei, ihre Firmengelände grüner und damit biodiversitätsfreundlicher zu gestalten. Parkplätze werden entsiegelt, Dächer begrünt, Feuchtbiotope angelegt. GNF-Projektleiter Dr. Thomas Schaefer erklärt, warum das so wichtig ist: „Das Artensterben ist das größte Umweltproblem unserer Zeit, mehr als der Klimawandel. Biodiversität auf Firmengeländen bedeutet natürlichen Klima- und Artenschutz. Immer mehr Unternehmen verstehen das und gestalten ihre Firmengelände nicht nur modern um, sondern leisten einen Beitrag für Klimaschutz und Klimaanpassung.“

► Einfache Maßnahmen mit großer Wirkung

Laut Bericht des Weltbiodiversitätsrats der Vereinten Nationen (IPBES) sind rund eine Million Arten akut vom Aussterben bedroht, drei Viertel der Insektenbiomasse gingen allein in Deutschland in den vergangenen 27 Jahren verloren. Eine der Hauptursachen dafür ist die Zerstörung von natürlichen Lebensräumen. „Wir müssen jetzt handeln, um das Massensterben der Arten zu stoppen. Neben dem Schutz großer Ökosysteme ist jede kleinere Maßnahme wertvoll. Ein Firmenteich oder eine Blühfläche am Parkplatz kann zum wichtigen Lebensraum werden und damit einen Beitrag leisten“, sagt Dr. Schaefer. Doch nicht nur der Natur ist mit einem grüneren Firmengelände geholfen, auch die Zufriedenheit der Mitarbeitenden steigt nachweislich. Wissenschaftler*innen vom Senckenberg Biodiversität und Klima Forschungszentrum kamen in einer 2021 veröffentlichten Studie zu dem Ergebnis, dass eine Erhöhung der Artenvielfalt in der Umgebung genauso glücklich macht wie eine Gehaltserhöhung.



► Austausch von Wirtschaft und Politik auf der Konferenz „European Green Premises 2022“

Vom 14.-15. September 2022 findet in Wiesbaden (und online) die „European Green Premises 2022“ statt. Die zweitägige Konferenz stellt Best-Practice-Ansätze und Erfolgsgeschichten vor und bietet Vertreter*innen von Kommunal- und Bundespolitik, Wissenschaft und Wirtschaft ein Forum zum Austausch.

Die Teilnahme ist kostenlos, um Anmeldung wird gebeten: www.biodiversitypremises.eu/de/Konferenz.html



Trident

NEU



Großzügiges Display zur Verfolgung der Gießmenge.



GRUBE

Trident Gießgerät Gisela

- zur Erstellung fälschungssicherer Gießprotokolle
 - Dokumentation von Gießmenge, GPS-Position, Datum und Uhrzeit
 - Echtzeitübertragung an das Smartphone
 - kontrollierte Wassermengenabgabe
- Nr. 55-221

Hitze in der Innenstadt: mehr Bäume und Schatten nötig

Aufgrund des Klimawandels werden auch in Deutschland immer mehr heiße Sommertage gezählt. Die Tropennächte nehmen zu, also Nächte, in denen die Temperatur nicht unter 20 °C sinkt. Dies belastet insbesondere vulnerable Gruppen in stark verdichteten Innenstädten.

Das Phänomen deutlich höherer Temperaturen in Städten gegenüber dem Umland wird als „Urbaner Hitzeinsel-effekt“ bezeichnet. Eine aktuelle Studie des Umweltbundesamtes (UBA) hat nun systematisch untersucht, wie sich in Innenstadtquartieren und in den Gebäuden dort kühlere Temperaturen erreichen lassen. UBA-Präsident Dirk Messner: „Wir sind dem Hitzeinseleffekt nicht schutzlos ausgeliefert.“

Mit deutlich mehr Grün, vor allem neuen Bäumen und mehr Verschattung durch außenliegenden Sonnenschutz sowie Dach- und Fassadenbegrünung lässt sich der Aufenthalt im Freien und die Temperaturen in den Wohnungen wesentlich angenehmer gestalten. Neben neuen Bäumen müssen wir vor allem den alten Baumbestand in den Städten schützen - und ihn bei anhaltender Trockenheit regelmäßig bewässern.“

Im Rahmen der Studie „Nachhaltige Gebäudeklimatisierung in Europa – Konzepte zur Vermeidung von Hitzeinseln und für ein behagliches Raumklima“ wurden fünf Quartiere mittels Mikroklimasimulationen auf ihre Verbesserungs-

potentiale hin untersucht. Neben drei Quartieren in Deutschland (Hamburg, Köln und Frankfurt am Main) wurde jeweils eines in Madrid und Tunis untersucht. Die thermische Behaglichkeit im Außenraum wurde mittels der Physiologisch Äquivalenten Temperatur (PET) beurteilt. Hierbei zeigten sich besonders positive Effekte durch Bäume mit großen Kronen und Verschattungselemente wie Markisen und Schirme, die im Sommer eine Minderung der PET um 10 Kelvin und mehr bewirkten. Auch Dachbegrünungen, das Versprühen von Wasser und helle Anstriche der Gebäude verbesserte das Mikroklima im Quartier. Insgesamt konnten die Bestandsquartiere durch die untersuchten Maßnahmen wesentlich widerstandsfähiger gegenüber sommerlicher Hitze gestaltet werden. Das wirkte sich auch positiv auf die Temperaturen in den Häusern und Wohnungen aus.

Neben der Klimaresilienz wurde auch der Energiebedarf der Quartiere untersucht. Mittels verbesserter Dämmung, Verschattung der Fenster, und kontrollierte Belüftung lässt sich auch Energie für Kühlung einsparen. Allerdings konnte nur in der Simulation für Tunis tatsächlich Klimaneutralität erreicht werden. In den europäischen Quartieren war dagegen eine Energiezufuhr von außen weiterhin notwendig. Grund ist, dass der Haushaltsstrombedarf in Europa deutlich größer und die Solarstromgewinnung dagegen schwieriger ist, weil das Verhältnis von Geschoss- zur Dachfläche ungünstiger ist als in Tunis.

Obwohl etwa durch Verschattung im Außenraum und an den Gebäuden der Klimatisierungsbedarf deutlich gesenkt werden konnte, kann in den subtropischen Quartieren ohne Komforteinbußen nicht auf



(Abb.: Umweltbundesamt)

maschinelle Klimatisierung verzichtet werden. Auch in gemäßigten Breiten ergeben sich insbesondere in exponierten Lagen (Dachgeschosswohnungen) trotz Wärmeschutzmaßnahmen nicht selten Temperaturen von über 27 °C. Lediglich im Quartier in Hamburg war für durchgängig behagliche Temperaturen keine Klimaanlage nötig. Wird der Einsatz von Klimaanlagen erwogen, empfehlen sich aus Klimaschutzgründen Flächenkühlsysteme, die Kälteerzeuger mit natürlichen Kältemitteln verwenden.

Das Phänomen deutlich höherer Temperaturen in Städten gegenüber dem Umland wird als „Urbaner Hitzeinseleffekt“ bezeichnet. Dieser tritt ganzjährig auf und ist in Sommernächten besonders stark. Grund sind großflächige Bodenversiegelungen sowie fehlende Begrünung in Städten, was eine deutlich herabgesetzte Kühlung durch Verdunstung nach sich zieht. Auch die sich aufheizende Bebauung insbesondere mit dunklen Flächen wie etwa Asphalt, die herabgesetzte Luftzirkulation und anthropogene Wärmequellen (Motorabwärme) tragen zur Hitzeinselbildung in Städten bei.

www.umweltbundesamt.de/publikationen/nachhaltige-gebäudeklimatisierung-in-europa



N

Niklaus Baugeräte



Seit über 55 Jahren sind wir Profipartner für Baugeräte, Baumaschinen, Baubedarf und Werkzeuge mit 8 Niederlassungen in Baden-Württemberg. Wir führen ein umfangreiches Sortiment an Verkaufsartikeln, unterhalten einen großen Mietpark und bieten professionellen Reparatur- & Kranservice.

Kommen Sie zu uns! Wir bieten attraktive Arbeitsplätze für Verkaufberater:innen, Monteure:innen, LKW-Fahrer:innen

Ihre Vorteile: • Arbeiten in einem renomierten Betrieb • mit familiärer Atmosphäre • teamorientiert • verantwortungsvoll • Raum zur Eigeninitiative und persönlichen Entwicklung • leistungsgerechte Bezahlung

Wir freuen uns auf Ihre Rückmeldung!
bewerbung@nikbau.de Infos unter: 01525 4595712



www.niklaus-baugeraete.de

Revolutionäres Komplettsystem für Reinigung und Abwasserbehandlung

Durch grob verschmutzte Oberflächen verlieren Laufbahnen und Sportplätze ihre Griffigkeit und Sportler die Bodenhaftung. Schlimme Verletzungen können die Folge sein. Allein das ist Grund genug für den Einsatz der Aufsitzmaschine WashMatic WM800.

Sie dient der Wasserhochdruck-Reinigung für synthetische Sportflächen, wie unverfüllte Kunstrasen, Laufbahnen, Mehrzweckspielfelder oder ähnliche Flächen. Mit der regelmäßigen gründlichen Tiefenreinigung sichern sich Anwender entscheidende Vorteile:

- deutlich verlängerter Lebenszyklus der Sportanlage
- wesentlich reduziertes Verletzungsrisiko für Sportler
- langanhaltend blitzsauberes Erscheinungsbild

Die Ideallösung besteht in einem Doppelbeschluss: die Verwendung der WashMatic WM800 in Kombination mit der neuen Innovation ClearMatic CM1800. Durch die zum Patent angemeldete Lösung ist eine Reinigung 100% frei von Mikroplastik möglich, spart gleichzeitig mindestens 80% des benötigten Wassers und ist um ein Vielfaches schneller als die sonst üblichen Lösungen auf dem Markt. SMG hat dieses Maschinen-Duo bereits weltweit erfolgreich vorgestellt und im Einsatz, das die Reinigung von Kunstrasen-Sportflächen auf eine ganz neue Stufe stellt.

► WashMatic WM800

Die Aufsitzmaschine reinigt synthetische Sportflächen durch Wasserhochdruck und ein spezielles rotierendes Düsensystem. Danach wird das Schmutzwasser zur mobilen Reinigungseinheit gefördert:

► ClearMatic CM1800

Die mobile Anlage behandelt, filtert und entwässert das anfallende Schmutzwasser von Schlamm. Die mobile Aufbereitungsanlage hat ein mehrstufiges System, das Schmutzwasser

aus der Reinigungsmaschine gründlich von Schadstoffen befreit. Diese werden ebenso wie Metalle und Mikroplastik praktisch vollständig entfernt und das Wasser so aufbereitet, dass es wieder gereinigt in den geschlossenen Wasserkreislauf zwischen der WM800 und der CM1800 geleitet werden kann. SMG setzt hier ein klares Zeichen für Umweltbewusstsein und geht auf dem Weltmarkt erneut mit gutem

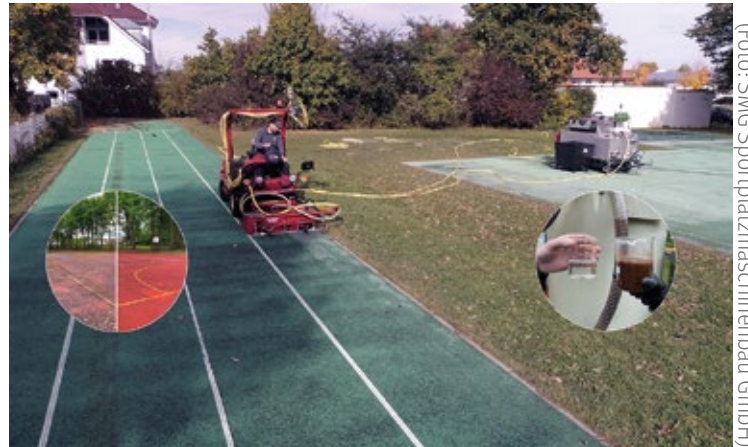

(Foto: SMG Sportplatzmaschinenbau GmbH)

Beispiel voran.

Wir stellen aus auf der GaLaBau 2022: **Halle 4a / Stand 308**
www.smg-gmbh.de



ZUKUNFT WIRD
AUS IDEEN GEMACHT

Lieblingsplätze von KANN

Entdecken Sie unsere ersten Produktneuheiten für 2023 vom 14.–17. September auf der GaLaBau in Nürnberg.

GaLaBau 2022
gardening, landscaping, greendesign.
Halle 4, Stand 4–215

Repräsentative Studie von Forsa im Auftrag der Initiative "Grün in die Stadt"

Auch, wenn die generelle Zufriedenheit deutscher Großstädterinnen und -städter mit dem Grünflächenangebot in ihren Metropolen hoch ist: Gerade in der Hauptstadt Berlin und in Köln sorgen die Anzahl, der Pflegezustand und die Gestaltung des städtischen Grüns für weniger Begeisterung. Das zeigt eine repräsentative Umfrage der Initiative „Grün in die Stadt“.

Die Zufriedenheitswerte in Berlin und Köln liegen bei Aspekten wie Anzahl, Gestaltung und Pflegezustand der öffentlichen Grünflächen deutlich unter denen in Hamburg, Leipzig oder München.

Während in Köln beispielsweise nur 65 Prozent der Befragten mit der Zahl der städtischen Parks und Grünflächen (sehr) zufrieden sind, trifft dies sogar auf 82 Prozent der Hamburgerinnen und Hamburger oder 81 Prozent der Münchnerinnen und Münchner zu.

Bei der Bewertung des Pflegezustands der Grünanlagen ist Berlin mit deutlichem Abstand Schlusslicht. Rund jeder Dritte Befragte in Berlin ist unzufrieden mit dem Pflegezustand der städtischen Parks (im Vergleich Hamburg: 14 Prozent, Köln: 24 Prozent; Leipzig: neun Prozent; München: acht Prozent). Und auch was die attraktive Gestaltung des urbanen Grüns betrifft, sind die Hauptstädterinnen und -städter (20 Prozent) im Vergleich mit den anderen Metropolen am unzufriedensten. So das Ergebnis des Städte-Vergleichs.

Im Auftrag von „Grün in die Stadt“ – einer Initiative des Bundesverbands Garten-, Landschafts- und Sportplatzbau e. V. (BGL) – hat Forsa im Juni 2022 jeweils 1.000 Personen ab 18 Jahre in Berlin, Hamburg, München, Leipzig und Köln repräsentativ befragt.



Repräsentative Forsa-Umfrage im Juni 2022 im Auftrag von „Grün in die Stadt“ – einer Initiative des Bundesverbands Garten-, Landschafts- und Sportplatzbau e. V. – mit jeweils 1.000 Personen ab 18 Jahren in Berlin, Hamburg, München, Leipzig und Köln durchgeführt. Antwort: „weniger zufrieden“ oder „gar nicht zufrieden“ auf die Frage: „Wie zufrieden sind Sie mit dem Pflegezustand bzw. der Instandhaltung der Grünanlagen, also der Sauberkeit von Wegen und Wegen, dem Schnitt von Büäumen, Sträuchern und Rasen?“

Forsa-Studie der Initiative „Grün in die Stadt“ zeigt: In Köln und Berlin herrscht größte Unzufriedenheit mit der Pflege des öffentlichen Grüns. (Abb.: Initiative „Grün in die Stadt“ c/o Klenk & Hoursch AG)

► Das Engagement der politischen Entscheiderinnen und Entscheider für Stadtgrün wird unterschiedlich bewertet

Dazu passt, dass die Befragten in den fünf Städten die Bedeutung von Stadtgrün auf der Prioritätenliste ihrer Lokalpolitiker und -politikerinnen unterschiedlich einschätzen – obwohl Luft nach oben in allen Metropolen besteht. Während in München (68 Prozent), Leipzig (65 Prozent) und Hamburg (60 Prozent) zwar über die Hälfte der Bewohnerinnen und Bewohner den Eindruck hat, dass das Thema Parks und Grünanlagen den politischen Verantwortlichen (sehr) wichtig sei, bewerten das lediglich 43 Prozent der Kölnerinnen und Kölner und 36 Prozent der Berlinerinnen und Berliner ähnlich.

► Im allgemeinen Zufriedenheitsranking ist München Spitzenreiter

Dennoch sind die Großstädterinnen und -städter in allen befragten Städten mehrheitlich zufrieden mit ihrem urbanen Grün-Angebot. So geben 83 Prozent der Befragten in der Isar-Metropo-

le München an, mit ihren öffentlichen Parks, Gärten und Grünflächen (sehr) zufrieden zu sein. Auf Platz 2 folgen gleichauf Hamburg und Leipzig mit jeweils 81 Prozent. In Berlin und Köln fällt das Urteil im Vergleich dazu verhaltener aus: Lediglich 71 Prozent der Berlinerinnen und Berliner und nur 66 Prozent der Kölnerinnen und Kölner sind insgesamt (sehr) zufrieden mit dem öffentlichen Grün in ihrer Stadt.

► Parks sind für ein Drittel der Großstädter die einzige Möglichkeit „Grün“ im Alltag zu erleben

In allen fünf bundesdeutschen Großstädten haben rund ein Drittel der Befragten keinen Zugang zu einem privaten Garten oder begrünten Innenhof. Entsprechend regelmäßig wird das öffentliche Grünangebot von den Menschen, die in den Metropolen wohnen, genutzt. In nahezu allen abgefragten Städten suchen zwei Drittel der Befragten mindestens einmal in der Woche eine städtische Grünfläche auf.

Einzige Ausnahme ist Berlin: Hier trifft dies nur auf 55 Prozent der Befragten zu.

► Urbanes Grün ist wichtig für Klima- und Naturschutz sowie für die Lebensqualität

Dabei wird von allen Städterinnen und Städtern als Hauptgrund für den Besuch von Parks und Co. Entspannung und die Stärkung des eigenen Wohlbefindens angegeben. Auch über den Beitrag von städtischen Parks und Grünanlagen zum Natur- und Klimaschutz herrscht zwischen den Bewohnerinnen und Bewohnern der fünf Großstädte Einigkeit. Fast alle Befragten halten Parks und Grünanlagen für den Klima- und Naturschutz für (sehr) wichtig. In Leipzig teilen 98 Prozent, in Hamburg 97 Prozent, in Berlin und München jeweils 96 Prozent und in Köln 95 Prozent diese Auffassung.

„Die Ergebnisse zeigen: Städtische Parks, Gärten und Grünflächen sind wichtig für die Lebensqualität in den bundesdeutschen Metropolen. Auch weil sie für viele der Bewohnerinnen und Bewohner die einzige Möglichkeit sind, unkompliziert ‚ins Grüne‘ zu kommen“, kommentiert Jan Paul, Sprecher der Initiative „Grün in die Stadt“ und BGL-Vizepräsident, die Ergebnisse. „Gleichzeitig sinken seit Jahren die Investitionen von Städten und Gemeinden in öffentliches Grün. Mit unserer Initiative möchten wir kommunale Entscheidungsträger und -trägerinnen ermutigen: Nutzen Sie die

zahlreichen Förderprogramme, die vom Bund und der EU für den Erhalt und die Weiterentwicklung von urbanem Grün angeboten werden, rufen Sie diese ab und investieren Sie weiterhin aktiv in grüne Städte!“

► Über die Umfrage

Im Auftrag der Initiative „Grün in die Stadt“ des Bundesverbandes Garten-, Landschafts- und Sportplatzbau e. V. (BGL) hat forsa Gesellschaft für Sozialforschung und statistische Analysen mbH eine Repräsentativbefragung in fünf deutschen Großstädten zur Wahrnehmung und Nutzung der städtischen Parkanlagen und Grünflächen durchgeführt.

Im Rahmen der Untersuchung wurden jeweils 1.000 Personen ab 18 Jahre in Berlin, Hamburg, München, Leipzig und Köln befragt. Die Befragung wurde im Rahmen des repräsentativen Online-Panels forsa.omninet vom 7. bis 23. Juni 2022 durchgeführt. In Leipzig wurden 535 der Interviews mithilfe telefonischer Interviews realisiert.

► Über Grün in die Stadt

Die Initiative „Grün in die Stadt“ – getragen vom Bundesverband Garten-, Landschafts- und Sportplatzbau e. V. (BGL) – hat es sich zur Aufgabe gemacht, den positiven Beitrag von Grün- und Freiflä-



Jan Paul, Sprecher der Initiative "Grün in die Stadt" und Vizepräsident des Bundesverbandes Garten-, Landschafts- und Sportplatzbau e.V.

chen in urbanen Ballungszentren mehr Aufmerksamkeit zu verschaffen. Grün in die Stadt wendet sich als Dialog- und Austauschplattform an alle Interessierten. Kommunale Entscheiderinnen und Entscheider werden dabei unterstützt, die passenden Förderprogramme schnell und unkompliziert zu finden.

www.gruen-in-die-stadt.de



Alles Öko...



Unser neuer Öko-Mähkopf schützt Insekten und Kleingetier vor dem bewährten Mähwerk. Der vorgebaute Ökostriegel, neugestaltete Y-Messer, eine neugeformte Tastwalze und die verstellbare Schnitthöhe bis zu 15 cm, das sind die Elemente, die einen normalen Mähkopf zu einem Gerät für die ökologische Grünflächenpflege machen.

MASCHINENFABRIK
dücker

GERHARD DÜCKER GMBH & CO. KG
D-48703 Stadtlöh, Tel. 02563/93 92-0
mail info@duecker.de, www.duecker.de

Kommunal-Landwirtschaft-Umwelt-Technik



15 cm

14. bis
17.09.2022
GaLaBau,
Halle 6, Stand 129

Neu gedacht: Schnellwechsler-Sicherheit 2022



Die Zahl schwerer und tödlicher Unfälle auf Baustellen nimmt zu – darunter auch immer wieder Unfälle durch herabfallende Anbaugeräte in Folge fehlender oder fehlerhafter Verriegelung des Schnellwechslers.

Mitte Oktober 2021 reagierte die EU-Kommission mit einem Paukenschlag und sprach in einem Zusatz zur Norm EN 474-1:2006+A6:2019 eine Warnung aus: Seitdem ist – ohne Übergangsfrist – das Inverkehrbringen von hydraulischen Schnellwechslern ohne Sicherungseinrichtung untersagt. Was bedeutet diese Warnung für die Hersteller von Schnellwechslern? Wor-

auf sollten sicherheitsbewusste Anwender beim Kauf eines Schnellwechslers achten? Und wie ist der Status Quo der Sicherheitsstandards rund neun Monate nach dem Erscheinen der Warnung im EU-Amtsblatt?

Christian Rampp, Entwicklungsleiter beim Schnellwechsler-Anbieter OilQuick, steht Rede und Antwort.

Herr Rampp, wie kommt es im Baustellenalltag überhaupt zu herabfallenden Anbauwerkzeugen?

Christian Rampp: Hydraulische Schnellwechsler ermöglichen es dem Maschinenführer, innerhalb von Sekunden unterschiedliche Geräte am Greifarm zu wechseln, ohne die Kabine zu verlassen. Dazu werden die Anbaugeräte in den Schnellwechsler eingehakt und durch Bolzen verriegelt. Wird das Anbaugerät nicht korrekt aufgenommen oder rasten die Bolzen nicht fest ein, kann sich das Werkzeug unter Belastung lösen und herunterfallen.

Die meisten Systeme arbeiten deshalb mit optischen und akustischen Signalen, die dafür sorgen, dass der Maschinenführer eine fehlende oder fehlerhafte Verriegelung sofort erkennt. OilQuick hat



Christian Rampp (Fotos: OilQuick Deutschland KG)

bereits 2018 die innovative Sichtanzeige MRL entwickelt – aus unserer Sicht aktuell die einzige Verriegelungskontrolle, die den gesetzlichen Anforderungen der Maschinenrichtlinie entspricht. Es gibt nur einen Stift, eine Farbe und einen einzigen korrekten Zustand der Sichtanzeige. Die Sichtanzeige MRL ist robust genug für den Baustellenalltag, funktioniert ohne Elektronik und Sensoren und der Verriegelungszustand ist ohne Fehlinterpretationen ablesbar.

Nach der Warnung der EU-Kommission reichen aber solche optischen Systeme zur Verriegelungskontrolle in Zukunft nicht mehr aus. Warum?

Christian Rampp: Auf Baustellen können schon kleine Unkonzentriertheiten zu folgenschweren Fehlern führen. Statistisch am häufigsten passiert es, dass der Schnellwechsler nach Anbau des Werkzeugs nicht verriegelt wird – und zwar trotz optischer oder akustischer Warnung. Weitere typische Bedienfehler sind, dass der geschlossene Schnellwechsler vor der Aufnahme des Werkzeugs nicht geöffnet wird oder dass es zu Fehlverriegelungen gegen Wellen oder Bohrungen kommt. Es ist deshalb richtig, dass die Möglichkeit einer Fehl-anwendung durch den Maschinenführer

künftig verbindlich im Schutzkonzept berücksichtigt werden muss.

Wie hat OilQuick auf den Zusatz zur Norm EN 474 im Herbst 2021 reagiert?

Christian Rampp: Gar nicht, denn wir hatten zu diesem Zeitpunkt längst eine technische Lösung im Einsatz, die das Sicherheitskonzept parallel zur Sichtanzeige MRL ergänzt. Die bewegliche OilQuick Fallsicherung verlängert die Schnellwechsler-Klaue, die sich um die Welle an der Adaption des Anbaugeräts schließt. So wird verhindert, dass Anbaugeräte herunterfallen – selbst wenn

die Verriegelung des Schnellwechslers trotz Sichtanzeige, Warnsignal und Gegenprobe versehentlich nicht richtig geschlossen wurde.

Wie geht es mit der Norm nach der Warnung im Amtsblatt jetzt weiter?

Christian Rampp: Streng genommen war der Verzicht auf eine Engineering-Lösung auch schon vor der Warnung im EU-Amtsblatt nicht mehr zulässig. Nach europäischer Maschinenrichtlinie gilt nämlich, dass immer die technisch beste, machbare Sicherheitslösung einzusetzen ist – und ein solches System liegt mit der OilQuick Fallsicherung schon seit einigen Jahren vor und wurde auch von anderen sicherheitsorientierten Herstellern in vergleichbarer Form adaptiert. Arbeitsschutzinstitutionen und Marktaufsichtsbehörden mehrerer europäischer Länder hatten deshalb mehrfach darauf hingewiesen, dass der Stand der Technik weiter fortgeschritten ist als in den Normen beschrieben. Die Branche rechnet mit einem entsprechenden Neuentwurf der Norm EN 474 bis Ende 2022. Benutzerinformationen wie optische und akustische Warnsignale sind und bleiben natürlich trotzdem wichtig und sinnvoll, müssen aber durch eine konstruktive Lösung ergänzt werden. Andernfalls kön-

nen Verwarnungen mit einer Verfügung zur Nachbesserung ausgesprochen werden und auch Vertriebsverbote für nicht sicherheitskonforme Schnellwechsler sind möglich.

Was können Anwender bis zur Konsolidierung der Rechtslage durch eine neue europäische Norm tun, um die Gefahren durch Schnellwechsler auf ihren Baustellen zu vermeiden?

Christian Rapp: Den besten Arbeitsschutz bieten Schnellwechsler, die den Sicherheitsstandards der Maschinenrichtlinie entsprechen, die also eine technische, von menschlichem Fehlverhalten unabhängige Sicherheitslösung für die Verriegelung bieten, wie beispielsweise die erwähnte Fallsicherung bei OilQuick Schnellwechslern. Wir gehen außerdem noch einen Schritt über Eigenverantwortung und Innovation hinaus, um unseren Kunden ein gutes Gefühl zu geben: Wir lassen die Sicherheit unserer Produkte freiwillig von der BG BAU zertifizieren.

Lässt sich die OilQuick Fallsicherung auch nachrüsten?

Christian Rapp: Ja, unsere Fallsicherung ist rückwärtskompatibel, das heißt alle OilQuick Schnellwechsler – egal welcher Generation und welches Baujahr – können auch nachträglich mit der Fallsicherung ausgerüstet werden. Die BG BAU fördert diese Nachrüstung mit

bis zu 1800 Euro.

Apropos BG BAU: Reicht es beim Neukauf beispielsweise aus, einen Schnellwechsler aus der aktuellen Förderliste der BG BAU zu wählen?

Christian Rapp: Die meisten der in der Liste aufgeführten Schnellwechselsysteme erfüllen die Maschinenrichtlinie – aber leider noch nicht alle. Die Kriterien für eine Förderung durch die BG BAU sind zwar hoch, entsprechen aber nicht in vollem Umfang den Sicherheitsanforderungen der Maschinenrichtlinie. Wir sind gemeinsam mit einigen anderen Herstellern im Dialog mit der BG BAU, da diese Diskrepanz zur Verunsicherung von Käufern führt, die in bestmögliche Unfallprävention investieren möchten.

Werfen wir einen Blick in die Zukunft: Wie lässt sich die Sicherheit von Schnellwechslern noch weiter optimieren?

Christian Rapp: Einen großen Beitrag zu mehr Sicherheit können unter anderem auch homogene Systemlandschaften leisten, also der Verzicht auf wahllose Kombinationen unterschiedlicher Her-



steller. Unsere Brancheninitiative Clean System ist mittlerweile zu einer Community von über 200 Partnern angewachsen.

Mit der Erfüllung der EU-Norm ist das Thema Sicherheit bei uns nicht abgehakt – ganz im Gegenteil. Unsere Entwicklungsabteilung arbeitet bereits an den nächsten Verbesserungen und Innovationen, immer in enger Abstimmung mit unseren Anwendern sowie deutschen und europäischen Sicherheitsgremien. Unser Ansatz, den Status Quo im technischen Arbeitsschutz immer wieder zu hinterfragen und neu zu definieren, wird auch von Branchenexperten honoriert: Unter anderem erhielten wir 2019 den EuroTest-Preis der BG BAU für herausragende Innovationen im Bereich Arbeits- und Produktsicherheit.

SMG – Aufsitzmaschinen, Traktoranbaugeräte und Nachlaufgeräte für die fortgeschrittene und regelmäßige Pflege von Kunstrasen.



CareMax CM2B / Fortgeschrittene Pflege



WashMatic WM800 / Fortgeschrittene Pflege

ClearMatic CM1800 / Fortgeschrittene Pflege



TurfCare TCA1400 / Regelmäßige Pflege

Besuchen Sie uns: **HALLE A4 / STAND 4A-308**

Wir freuen uns darauf, Sie auf unserem Stand begrüßen zu dürfen und unser Credo **PASSION FOR SPORTS GROUNDS** live unter Beweis zu stellen. Wir sehen uns!



Made in Germany



Erhältlich an
App Store

SMG Sportplatzmaschinenbau GmbH
Robert-Bosch-Straße 3
89269 Vöhringen
Tel: +49 (0) 73 06 / 96 65 - 0
Fax: +49 (0) 73 06 / 96 65 - 50
info@smg-gmbh.de
www.smg-gmbh.de



passion for sports grounds

Effiziente Radlader reduzieren Betriebskosten und Emissionen

Steigende Kosten für Energie und Betriebsmittel sowie fehlende Fachkräfte stellen Gartenbauunternehmen und Kommunalbetriebe vor große Herausforderungen. Zudem wird ein verantwortungsvoller Umgang der grünen Branche in Sachen Klimaschutz und Nachhaltigkeit erwartet.

Umso wichtiger ist ein zuverlässiger und umweltfreundlicher Maschineneinsatz auf der Baustelle. Schäffers Radlader-Programm bietet zahlreiche Effizienzsysteme für den emissionsarmen Ladereinsatz bis hin zum voll-elektrischen Radlader 24e.



Ganz ohne Emissionen ist der Schaeffler Elektrolader 24e im Einsatz. Angetrieben von Lithium-Ionen-Akkus und mit elektrischem Direktantrieb reduziert er die Betriebskosten auf ein Minimum. (Foto: Schaeffler Maschinenfabrik GmbH)

Die Schaeffler Radlader sind in der Branche bekannt als robuste und wartungsarme Maschinen, die über tausende Betriebsstunden hinweg für eine hohe Zuverlässigkeit sorgen. Dies bildet die Basis für einen nachhaltigen Rohstoffeinsatz beim Bau der Maschinen: Der Lader wird langfristig genutzt, ehe es zu einer Ersatzinvestition kommt.

Bei der täglichen Arbeit sorgen unterschiedliche Effizienzsysteme für optimale Einsatzbedingungen. Die automatische Schubkraftregelung High Traction Force (HTF) ermöglicht die maximale Schubkraft auch im drehzahlreduzierten Schnellgang, ein Herunterschalten

ist nicht mehr erforderlich. Dies steigert den Komfort, reduziert den Kraftstoffbedarf und sorgt für einen leiseren Einsatz der Maschine. Dank des elektronisch geregelten Fahrtriebs Schaeffler Power Transmission (SPT) ist die Fahrhydraulik optimal auf die Drehmomenteigenschaft des Motors abgestimmt. Hiermit erhöht sich der Gesamt-Wirkungsgrad und der Kraftstoffbedarf sinkt.

Der serienmäßige Eco-Mode bei den Ladern ab 50 PS verspricht zusätzliches Einsparpotential bei Kraftstoff und Emissionen. Nach dem Einschalten des Eco-Mode wird die Motordrehzahl so reduziert, dass der Kraftstoffverbrauch optimiert wird und die Maschine dennoch die maximale Fahrgeschwindigkeit erreicht. Auch im unteren Drehzahlbereich beschleunigt die Maschine schon spürbar stärker, so dass auch hier Kraftstoff und Emissionen eingespart werden. Je nach Maschine und Einsatzumge-

bung liegt das Kraftstoff-Einsparpotential bei bis zu 15 %. Mit Multi High Flow (MHF) optimiert Schaeffler die Leistung für die Arbeitshydraulik durch eine patentierte Ventiltechnik. Wo sonst nur stärker motorisierte Lader für eine hohe Hydraulikleistung gefragt waren, stellt der 50 PS starke 2445 S jetzt zum Beispiel bis zu 81 l/min. für den High Flow-Steuerkreis zur Verfügung. Zudem besteht die Möglichkeit mit einer reduzierten Motordrehzahl zu arbeiten, falls die volle Hydraulikleistung nicht benötigt wird. Somit kommen von nun an sparsamere und kompaktere Lader zum Zug, wo früher deutlich höhere Motorleistungen und Einsatzgewichte erforderlich waren.

Neben den effizienz-optimierenden Systemen für die Lader mit Verbrennungsmotoren hat Schaeffler mit dem 24e auch einen rein elektrisch angetriebenen Radlader im Programm.

Der **Schaeffler-Stand Nr. 130** befindet sich in **Halle 7** auf der GaLaBau 2022. Der Laderspezialist möchte mit seinen effizienten Maschinen die Zukunft der grünen Branche klimafit mitgestalten.

www.schaeffer.de

PFLASTER-VERLEGEZANGEN

Neue Modelle

www.hunklinger-allortech.com
☎ 08024 47508-0
Made in Germany



Einladung zum Seminar „Baumpflanzung im Klimawandel“ auf der GaLaBau-Messe am 15. September 2022

Der **Bund deutscher Baumschulen (BdB) e.V.** lädt interessierte Besucher:innen der Messe GaLaBau - Leitmesse Urbanes Grün und Freiräume am 15. September 2022, entweder um 9.30 Uhr oder um 11 Uhr, zum Seminar „Baumpflanzung im Klimawandel“ ein.

Moderiert von Philipp Sattler, Geschäftsführer der Stiftung Die grüne Stadt, wird das Seminar zweimal zu den beiden Terminen im Messezentrum Nürnberg, NCC Ost, Ebene 2, Raum Helsinki angeboten. Interessierte Besucher:innen der Messe können also einen der beiden Termine für ihre Teilnahme auswählen.

Die Hitzerekorde im Sommer haben gezeigt: Mit den Auswirkungen des Klimawandels wird man sich auch in Deutschland auseinandersetzen müssen. Gleichzeitig stellt das die Städte und Gemeinde vor die Aufgabe, mit sinnvollen Maßnahmen auf die veränderten Bedingungen reagieren zu müssen.

Stadtgrün kann nicht nur Aufenthaltsqualität für Stadtbewohner:innen schaffen, sondern Stadtbäume kühlen auch

ihre Umgebung herunter, lassen ein angenehmes Mikroklima entstehen und bieten Schatten. Der Einsatz geeigneter Stadtbäume wird beim Umbau unserer Städte in den nächsten Jahren von großer Bedeutung sein.

Aber welche Herausforderungen kommen dabei auf die Städte zu? Wie lassen sich Stadtbäume richtig und nachhaltig pflanzen? Und welche Baumarten können in Zukunft diese vielfältigen Aufgaben für das Stadtgrün übernehmen?

Dazu wird mit folgenden Referenten und den Gästen der Seminare gesprochen:

- Klaus Körber – Stadtgrün im Klimawandel
- Prof. Martin Thieme-Hack – Im Klimawandel Bäume richtig pflanzen
- Hans-Albrecht Thrun / Hanno-Friedrich Leight – Bäume für die klimaresiliente Stadt



(Foto: BdB/ENA)

► Teilnahmebedingungen/Anmeldung

Weitere Informationen zum Programm und zur Anmeldung finden sich unter www.bit.ly/SeminarGaLaBau.

Die Anzahl der Plätze für die Seminare sind begrenzt. Die Teilnahme ist kostenfrei und nur für Besucher:innen der Messe GaLaBau - Leitmesse Urbanes Grün und Freiräume möglich. Für das leibliche Wohl ist gesorgt.



MULTIFUNKTION IN PERFEKTION.

Buchen Sie Ihren Vorführtermin unter kontakt@multione-deutschland.gmbh



MultiOne Deutschland GmbH | Dieselstraße 15b | 64807 Dieburg | 0 60 71 496 497-0 | www.multione.com

Die Terrassenplatte Talida von KANN

Die neue Terrassenplatte Talida von KANN steht für zurückhaltendes Design. Elegant, ruhig und zeitlos strahlt das schicke Großformat eine harmonisch anmutende Klarheit aus, die durch die ruhige Farbgebung in einem hellen Grauton und eine interessante Körnung noch unterstützt wird.

Die Platten eignen sich in besonderer Weise zur Gestaltung von Terrassen- und Außenanlagen in der Umgebung von moderner Architektur.



Ein harmonischer Blickfang bei Talida: Die Natursteinkörnung in verschiedenen Körnungsgrößen. (Foto: KANN)

Mit ihrer geschliffenen und gestrahlten Oberfläche unterstreicht Talida individuelle Gestaltungsmöglichkeiten in Außenanlagen. Blickfang ist die freigelegte und unterschiedlich große Natursteinkörnung. Sie wirkt in der Flächengestaltung edel und ausgeglichen. Daher lässt sich die Gestaltungsplatte vielseitig einsetzen. Ob im Sitzbereich auf großzügigen oder kleineren Terras-

sen oder am Pool – Talida macht überall eine gute Figur. Das Rastermaß von 80 x 40 x 3,8 eignet sich für durchgängige Flächengestaltungen mit geringem Fugenanteil.

Im Rahmen der GaLaBau Nürnberg vom 14. bis 17. September bietet sich Planern und Verarbeitern in Halle 4, Stand 4-215 die Möglichkeit, sowohl die

Terrassenplatte Talida als auch einen Großteil der weiteren KANN-Produkte in Augenschein zu nehmen.

Wir stellen aus auf der Messe GaLaBau in Nürnberg: **Halle 4 / Stand 215**

www.kann.de

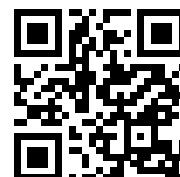

Torffrei gärtnern, Klima schützen

BMEL treibt Torfminderung zum Moorschutz voran Obwohl Moore nur knapp drei Prozent der Landfläche der Erde ausmachen, binden sie weltweit mehr Kohlenstoff als sämtliche Wälder auf der Welt zusammen.

Damit sind Moorböden die mächtigsten terrestrischen Kohlenstoffspeicher, die wir haben. Der Torfabbau hat Auswirkungen auf das Klima: Durch die Trockenlegung von Mooren wird der Kohlenstoff aus dem Torf im Laufe der Zeit freigesetzt, in Form des Treibhausgases CO₂. Besonders viele Emissionen werden in kurzer Zeit frei, wenn man Torf abbaut und nutzt. Die Verwendung von

torfbasierten Erden trägt also zur Erdwärmung bei. Es liegt daher auf der Hand, dass Moore geschützt werden müssen.

Zum Schutz der Moore hat das Bundesministerium für Ernährung und Landwirtschaft (BMEL) gemeinsam mit seinen Forschungseinrichtungen ein Maßnahmenkonzept entwickelt, um die Verwendung von Torf im Erwerbsgartenbau bis 2030 weitgehend zu reduzieren. Im Hobbybereich soll der Einsatz von Torf bis 2026 beendet werden.

Wenn der Torfverbrauch reduziert werden soll, braucht es Ersatz. Die Ent-

wicklung von Alternativen ist deshalb ein zentraler Aspekt der Maßnahmen zur Torfminderung. Das BMEL fördert deutschlandweit Projekte, in denen Betriebe intensiv dabei unterstützt werden, auf torf reduzierte Substrate umzustellen. Darüber hinaus sollen Fachstellen eingerichtet werden, die Gartenbetriebe während der gesamten Umstellungsphase individuell begleiten.

www.bmel.de/SharedDocs/Downloads/DE/Broschueren/torf-minderungsstrategie.html



terra-S Lichtprofile - die Freilichtbühne für den Garten

Lichtprofile von terra-S bieten dem Garten eine Bühne für die Nacht und schenken Gartenfreude auch nach Sonnenuntergang. Die indirekte Beleuchtung von Gärten, Gehwegen und Plätzen nicht nur punktuell, sondern in ihrer ganzen Länge fasziniert nicht nur, sondern erhöht auch Orientierung und Sicherheit.

Neben fünf auf Lager erhältlichen Ornamentmustern, gibt es sechs weitere Ornamentmuster auf Bestellung. Auf Anfrage können nahezu alle beliebigen Schriftzüge, Muster, Richtungspfeile oder Logos eingearbeitet werden. Mittels Hochleistungsmagnet mit Federschelle wird das



Ob in Gärten, auf Gehwegen, in Parks oder öffentlichen Plätzen, terra-S Lichtprofile bieten die Möglichkeit für unterschiedlichste Lichtstimmungen.

Leuchtmittelrohr, das zur Aufnahme des LED-Lichtschlauches dient (Preis auf Anfrage), ganz einfach am Lichtprofil be-



festigt. Die hochwertigen Lichtprofile (Patent angemeldet, Designschutz eingetragen) gibt es in 240 cm Länge und 20 cm Höhe, in verzinkter Ausführung und in trendiger Edelrost-Optik in Cortenstahl.

www.gartenprofile3000.com

ALGINURE[®] ASCOPHOS

NEU

Wirkungsvoll gegen Pilzbefall

Fungizid

Dreifachwirkung aus Kaliumphosphonat, Asco-Algen und pflanzlichen Aminosäuren

- Systemische Wirkung gegen Schneeschimmel, Dollarfleckenkrankheit und Falscher Mehltau
- Aktiviert die pflanzeigenen Abwehrkräfte
- Neuer Wirkstoff im Zierpflanzenbau

Nicht
bienen-
gefährlich
(B4)

Tilco-Alginure GmbH
Tel. +49 (0) 4533 20 800 10
www.alginure.de

GaLaBau 2022
14.-17. September in Nürnberg

Klimaanlage: Viele Pflanzen! Grüne Gärten sind herrlich erfrischend



Ben van Ooijen rät, bei der Anlage eines Gartens bewusst aus geometrisch-akkuraten Strukturen auszubrechen und so Spannung in das Gesamtbild zu bringen. (Foto: Appeltern)

Dieser Sommer lässt es uns wieder am eigenen Körper spüren: Der Klimawandel ist real. An manchen Tagen klettern die Temperaturen höher und höher. Gerade in den Innenstädten mit all dem Asphalt und Beton, Glas und Metall heizt sich die Umgebung immer weiter auf und setzt Mensch und Tier deutlich zu.

Gut, wenn hier und da ein großer Stadtbaum für Schatten und Kühle sorgt. Noch besser, wenn ein Park fußläufig zu erreichen ist, in den man sich zurückziehen kann. Wer hat, genießt derweil den eigenen Garten. Umgeben von Stauden, Gräsern und Gehölzen sind die Hitzetage deutlich besser auszuhalten.

„Pflanzen kühlen und befeuchten aktiv die Luft und sorgen damit für ein angenehmeres Klima“, weiß Landschaftsgärtner Ben van Ooijen von den Gärten von Appeltern. „Grund ist neben dem Schattenwurf auch die Fähigkeit, Wasser über ihre Blätter zu verdunsten. Da-

bei entziehen sie der Umgebungsluft Wärme, was zu einem kühleren Mikroklima führt.“ Große Gehölze beispielsweise können mit ihrer blattreichen Krone die gefühlte Temperatur in ihrem Umfeld um bis zu 15 Grad Celsius senken - das ergab eine Studie der niederländischen Universität Wageningen, die die Kühlleistung eines großen Baumes mit 20 bis 30 Kilowatt bezifferte. Das entspricht der Funktion von zehn Klimaanlagen!

► Grün statt Grau

In Zukunft werden Hitzetage und Tropennächte immer häufiger auftreten. Umso wichtiger ist es, sowohl Städte als auch Privatgärten an diese neuen Herausforderungen anzupassen. Mehr Grün ist im Großen wie im Kleinen unverzichtbar! Van Ooijen: „Im Garten sollten Pflanzen immer das Zepter in der Hand halten. So wichtig und gestalterisch wertvoll Wege, Mauern, Treppen und Terrassen auch sind, sie dürfen nie

den Großteil der Fläche ausmachen. Etwa 1:3 ist meiner Erfahrung nach ein ausgeglichenes Verhältnis von befestigten Böden zu lebendigen Pflanzen.“

Gerade auf kleinen, städtischen Grundstücken ist die Umsetzung dieser Regel jedoch nicht immer einfach. Schon eine Terrasse für die ganze Familie kann so viel Platz einnehmen, dass für Pflanzen nur noch wenig Fläche zur Verfügung steht. Dann rät der Gartenprofi, in die Höhe zu gehen mit Hecken, Hausbäumen, Kletterpflanzen und hohen Gräser. „So werden die Beläge beschattet und die Flächen heizen sich nicht so stark auf. Zudem erzeugen Höhenunterschiede Tiefe, Atmosphäre und Spannung im Garten“, so der Gründer der Gärten von Appeltern. „Für ein harmonisches und gemütliches Gesamtbild sollte die Hälfte der Gartengewächse daher stets höher als 90 Zentimeter sein.“

Wichtig hierbei ist laut dem Experten auch die Anordnung. Eine Reihenpflan-

zung gleich hoher Gewächse entlang der Grundstücksgrenze versperrt zwar neugierige Blicke von Nachbarn und Passanten, erzeugt aber keine Privatsphäre. Aus diesem Grund sollte bei der Anlage eines Gartens bewusst auch aus zu geometrisch-akkuraten Strukturen ausgebrochen werden. „Ein Garten, der vom Haus oder der Terrasse aus komplett einsehbar ist, wirkt eher langweilig - zugleich fühlt man sich überall wie auf dem Präsentierteller“, so van Ooijen. „Steht nicht gerade ein Baumriese in der Nähe und beschattet die Gartenmitte, ist es dort im Hochsommer zudem meist nicht auszuhalten. Platziert man jedoch auch inmitten der Fläche hohe Sträucher, kleine Hausbäume, Hecken oder eine berankte Pergola, entstehen Räume mit Gemütlichkeit und einem angenehmen Klima.“

► Erfrischende Glücksgärten

Glücksgärten nennt Ben van Ooijen Grundstücke, die diese Tipps beachten. 2011 hat er für seinen Garteninspirationspark „Die Gärten von Appelpfarn“ das Kon-

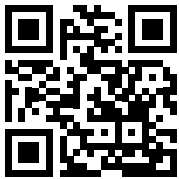

zept dazu entwickelt und zeigt auf dem 22 Hektar großen Gelände gar nicht weit von Nimwegen, wie unterschiedlich diese Grundvoraussetzungen für Gartenglück umgesetzt werden können - für kleine Stadthäuser wie auch für große Flächen außerhalb der Ballungszentren, für moderne, zurückhaltende Architektur wie für farbenfrohe Cottagegärten. Über 200 verschiedene Schaugärten können die Besuchervor Ort erleben und sich von der Pflanzenvielfalt inspirieren lassen. „Gerade jetzt spürt man bei uns auch den Effekt ganz deutlich, den grüne Grundstücke im Hochsommer haben: Sie sind herrlich erfrischend und bieten selbst an Hitzetagen einen Rückzugsort, an dem es sich gut aushalten lässt.“

Weitere Details zu den Grundvoraussetzungen für Gartenglück sowie Informationen zu den Gärten von



Gerade auf kleinen Grundstücken ist die Umsetzung der 30:70 Regel nicht immer einfach. Dann rät Ben van Ooijen, in die Höhe zu gehen, zum Beispiel mit Kletterpflanzen. Hier rankt Blauregen (Wisteria) eine Pergola empor.

Appelpfarn gibt es online auf <https://appelpfarn.nl/de/>.

**Gemacht fürs Grobe.
Durchdacht bis ins Detail.**



Die neuen Basic und Profi Kipper von Böckmann.

Jetzt entdecken und online konfigurieren!

www.boeckmann.com

BÖCKMANN
ANHANG ERSTER KLASSE

Optimaler Schutz im Handumdrehen:**Husqvarna stellt neues Handschuhsortiment vor**

Egal ob Entasten oder Unkraut jäten - Hände werden bei Gartenarbeiten oftmals stark beansprucht. Husqvarna bietet mit seinem aktuell aufgestellten Sortiment optimalen Schutz für alle Hand(werker) in Forst und Garten.

Neu entwickelt wurden die Functional Light Serie, die Functional Grip Winter und die Technical Grip Handschuhe. Alle Modelle sind gemäß der Norm nach EN 388 zertifiziert und bestechen durch ihr funktionelles, ansprechendes Design.



Hervorragender Tragekomfort und optimaler Schutz vor mechanischen Verletzungen – Husqvarna erweitert sein Sortiment u. a. um den Functional Light Vent Handschuh. (Fotos: Husqvarna Deutschland GmbH)

► **Functional Light – Der Handschuh für Allrounder**

Jede Arbeit, egal ob im Wald oder im heimischen Garten, stellt unterschiedliche Ansprüche an die notwendige Schutzkleidung. Um diesen gerecht zu werden, hat Husqvarna die Functional Light Serie mit drei verschiedenen Modellen entwickelt:

Der Functional Light Comfort wurde für den ganzjährigen Einsatz in der Garten- und Forstarbeit unter harten Bedingun-

gen konzipiert. Das strapazierfähige Ziegenleder ist von Natur aus wasserabweisend. Durch die stoßgedämpften Handinnenflächen werden die Hände außerdem optimal vor starker Belastung geschützt.

Der Functional Light Vent eignet sich durch sein teflonbeschichtetes Obermaterial aus Kunstleder und in Kombination mit einer Grip-Funktion hervorragend für vielseitige Aufgaben. Der dünne, atmungsaktive Schutzhandschuh ist durch sein kühlendes Material ideal für den Einsatz bei warmem Wetter geeignet. Nach einem erfolgreichen Arbeitstag kann der Handschuh bequem bei 30 Grad gewaschen werden.

Der Functional Light Non Slip ist ein optimaler Schutzhandschuh für alle Landschaftsgestalter, Landwirte und Förster. Die Handflächen dieses Arbeitshandschuhs bieten seinen Anwendern durch

das abrutschfeste Obermaterial ein präzises Gefühl auch bei Nässe. Neben neuen Features wie bspw. dem abrutschfestem Material beim Functional Light Non Slip Modell, sind die Handschuhe zusätzlich mit einem Touchscreen freundlichen Material am Zeigefinger ausgestattet, um das Bedienen des Smartphones mit Handschuh zu erleichtern.

Der elastische Bund am Handgelenk und die verstärkten Fingerkuppen bieten zusätzlich ein angenehmes Tragegefühl und den benötigten Schutz bei der Arbeit.

Functional Grip Winter – Entwickelt für Forst- und Gartenarbeit an kalten Tagen. Besonders in der kalten Jahreszeit ist die richtige Handschuhwahl wichtig, um jeglichen Wetterbedingungen zu trotzen. Hierfür hat Husqvarna das Modell Functional Grip Winter entworfen. Ein Arbeitshandschuh, der durch seine Latexbeschichtung in den Handinnenflächen optimalen Schutz vor Nässe, Kälte oder Schnee gewährleistet. Das Innenfutter hält die Hände über den



Modell Functional Light Non Slip



Modell Technical Grip

ganzen Tag hinweg warm und trocken. Bei schwereren Tätigkeiten sorgt die strapazierfähige Außenfläche zusätzlich für den nötigen Grip.

► **Technical Grip – Das Modell für alle Hobbygärtner**

Da beim Unkrautjäten und Blumenpflanzen kleine Verletzungen entstehen können, hat Husqvarna mit seinem Technical Grip Schutzhandschuh einen zuverlässigen Allrounder für verschiedenste Gartenarbeiten gestaltet. Dank der mit Nitril beschichteten Handinnenfläche können sich Hobbygärtner problemlos auf ihre Arbeit konzentrieren, ohne sich Gedanken um leichtfertige Handverletzungen machen zu müssen.

Der verstärkte Daumenbereich sorgt außerdem für eine verbesserte Lebensdauer des Handschuhs. Durch das atmungsaktive Material wartet der Technical Grip auch bei warmen Temperaturen mit einem angenehmen Tragekomfort auf.

► **Up-to-Date: Functional und Technical für beste Arbeitserlebnisse**

Seine bewährte Functional und Technical Handschuh-Serie hat Forst- und Gartengerätehersteller Husqvarna weiter optimiert, sodass das Arbeiten im Forst jetzt noch angenehmer und geschützter ist. Jeder Handschuh sticht dabei durch sein neues, funktionelles Design heraus. Der überarbeitete elastische

Bund am Handgelenk des Functional Handschuhs bringt nun noch mehr Komfort mit und erleichtert das Arbeiten enorm. Die ebenfalls neu hinzugefügten stoßgedämpften Handflächen und die verstärkten Fingerkuppen sorgen für den nötigen Schutz vor Verletzungen.

Die neuen Modelle des Technical Handschuhs verfügen jetzt über einen Velcuro Klett Verschluss, verstärkte Fingerkuppen und einen verstärkten Bund aus Neopren, sodass der Handschuh auch bei großer Belastung fest sitzt. Durch die Reflektorstreifen wird das Arbeiten in der Dämmerung oder bei Nacht sichtbar sicherer. Der optimale Arbeitshandschuh ist sowohl ohne als auch mit Schnittschutz erhältlich, für noch mehr Sicherheit im Wald.

Mit diesem ergänzten und überarbeiteten Handschuh-Sortiment bietet das schwedische Unternehmen, abgestimmt auf die verschiedensten Bedürfnisse der Forst- und Gartenarbeiter, jetzt für jeden Einsatz den passenden Partner für die Hände.

www.husqvarna.com/de/handschuhe

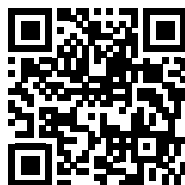

GaLaBau 2022

gardening. landscaping.
greendesign.

Halle 4 | Stand 317



Design trifft auf innovative Technik

Erleben Sie unsere Highlights auf der Galabau 2022

BIRCO bietet mit seinen Produkten und Services ganzheitliche Lösungsansätze für die unterschiedlichsten Anforderungen an Planung, technische Detailarbeit und optische Gestaltung.

www.birco.de



ENTWÄSSERUNG
IN BESTFORM

BIRCO

Multione stellt aus auf der Messe GaLaBau und auf der bauma



(Fotos: MultiOne Deutschland GmbH)

MultiOne schickt im September eine große Modellauswahl zur GaLaBau nach Nürnberg (Halle 7A-402) und zum Jahreshöhepunkt, der weltgrößten Baumaschinenmesse bauma nach München (FM.714.9).

Diese Leistungspräsentationen der Superlative spiegeln die verstärkten Aktivitäten des weltweit erfolgreichen Herstellers aus dem norditalienischen Grumolo delle Abbadesse – nahe Vicenza – in diesem Jahr wider.

Besonderes Highlight zur bauma ist das neue Topmodell 11.9. Dabei hat man vor allem den deutschen Markt im Visier. „Den Messebesuchern wird die Möglichkeit geboten sich über das Gesamtprogramm von MultiOne zu informieren und die richtige Maschine für jeden Einsatz zu finden“, betonte Thomas Sterkel, Geschäftsführer MultiOne Deutschland GmbH. Starkes Interesse gilt bereits vor den Events den

Topmodellen der Serie 11. „Die Multifunktionslader 11.6 und der neue 11.9 gelten weltweit als stärkste Maschine ihrer Klasse“, informierte Sterkel. Exklusiv nur bei MultiOne sind die Lader serienmäßig bereits mit ACI-Multifunktions-Joystick, OneDrive-Fahrtrieb mit Tempomat und Anti-Spinning Ventil, unzerstörbaren Maschinenverkleidungen und selbstverständlich mit Parallelführung ausgestattet.

Den Ingenieuren und Technikern sei es damit gelungen neue Maßstäbe in dieser Maschinenklasse zu setzen. Das gilt für die Hub-/Schubkraft, die Hubhöhe sowie die Geschwindigkeit. „Nicht nur Fachleute loben die Leistungsstärke der Maschine und den Komfort für den Bediener“, so der Geschäftsführer.

Serienmäßig ist in den Baureihen 5, 6 und 8, der Multifunktions-Joystick (22-fach), das Attachment Control Interface-System (ACI) und die unzerbrechliche

Maschinenverkleidung bereits enthalten.

Seit Anfang 2022 bedient die MultiOne Deutschland GmbH den deutschen Markt vom neuen Standort Dieburg aus. 13 Modelle mit Motoren von 12 bis 75 PS, Eigengewichten von 590 bis 2800 kg und Hubkräften von 150 kg bis 2600 kg und starker serienmäßiger Zusatzhydraulik von 19 bis 95 l/min sind erhältlich und zeigen die große Auswahl. Auch die über 170 Anbaugeräte bieten enorme Vielseitigkeit und garantieren hohe Sicherheit im Zusammenspiel von Lader und Anbaugerät. Die moderne Technik ermöglicht dem Anwender, hohe Leistung auf engstem Raum zu erzielen. Das gilt besonders für kleine und enge Baustellen in Wohngebieten oder in verkehrsreichen Zonen. „Aber auch die Kunden aus dem Garten- und Landschaftsbau, der Landwirtschaft und der Industrie loben die MultiOne-Funktionslader“, betont Sterkel. Dazu

gehörten auch die Kommunen und Kommunalen Dienstleister, wo der Einsatz als Vier-Jahreszeiten-Maschine mit dem Winterdienst eine besondere Rolle spielte.

Die Deutschland-Zentrale in Dieburg sei seit Anfang des Jahres Ausgangspunkt für den Aufbau einer umfassenden Betreuung der Kunden in Deutschland. „Es ist unsere Philosophie, eine solche Betreuung zu garantieren und dabei eng mit den Betreibern unserer Lader und Anbaugeräte zusammenzuarbeiten“, erklärt der Geschäftsführer. Sterkel: Ich bin positiv überrascht, welche große Resonanz der verstärkte Auftritt der blauen Lader bereits in kürzester Zeit ausgelöst hat. Es dauert noch ein wenig, bis wir ein geschlossenes Händlernetz für Deutschland präsentieren können.“ Mittlerweile gibt es in Deutschland 20 MultiOne-Stützpunkte, die Verkauf, Vermietung und Service bieten. Der Standort Dieburg sei zwar zentral und verkehrsmäßig günstig gelegen, ersetze aber keinen starken Händler vor Ort. Deshalb sei er gegenwärtig bundesweit unterwegs, um weitere Vertriebspartner für die MultiOne-Maschinen zu gewinnen.

Kein Geheimnis ist, dass der italienische Hersteller unter den Wettbewerbern als Vorreiter neuer Technik gilt. Beispiele aus dieser Ideenschmiede sind der MultiOne 8.5 SK und die brandneuen 11.6 und 11.9 SK. Als einzigartig für Kompaktlader gilt der im Fahrantrieb serienmäßig integrierte Tempomat – besonders in Verbindung mit dem innovativen OneDrive Fahrsystem von MultiOne. Einmal eingestellt wird die Arbeit bei immer gleicher Fahrgeschwindigkeit erledigt. Dadurch erreicht der Bediener ein perfektes Arbeitsergebnis – vollkommen stress- und ermüdungsfrei, besonders beim Einsatz aller Anbaugeräte zur Bodenbearbeitung und -pflege.

Außerdem garantiert das OneDrive-Fahrsystem dem Anwender geringeren Kraftstoffverbrauch, reduzierte Wärmeentwicklung sowie eine effektive Steuerung der Geschwindigkeit. Zeit sparend ist auch der Wartungsauf-

wand. Gegenüber vergleichbarer Technik wird das vom Hersteller durch ein Minimum an Hydraulikschläuchen und -anschlüssen erreicht. Ein niedriger Geräuschpegel erweitert die Einsatzmöglichkeiten der blauen Multifunktionslader besonders in sensiblen Bereichen von Städten und Kommunen.

Als weitere Innovation nennt Sterkel das neue ACI – Attachment Control Interface. Damit sind gegenwärtig bereits die MultiOne-Modelle 5.3K, 6.3K und die 8er und 11er Serie serienmäßig ausgerüstet. Die moderne Steuerungsschnittstelle für Anbaugeräte ermöglicht mehrere Bewegungen (Hydraulikmotor und Zylinder) des Anbaugerätes gleichzeitig und bietet so außerordentlichen Komfort, besonders bei zeitintensiven Arbeiten. Der Bediener steuert per Fingertipp alle Funktionen und Bewegungen am Multifunktions-Joystick. „Nach unterschiedlichsten Einsätzen – auch unter schwierigsten Bedingungen – wird uns bestätigt, dass das Arbeiten mit komplexen hydraulischen Anbaugeräten noch nie so einfach war“, so Sterkel.

Zu den MultiOne Elektroladern informierte er: „Seit über sieben Jahren verfügen wir über zwei Modelle der Serie EZ. Sie haben sich bereits bei Einsätzen in sensiblen Bereichen ausgezeichnet, wo besonders umweltfreundliches Arbeiten gefordert ist.“ Das gelte für Tätigkeiten in geschlossenen Räumen, aber

auch in lärmsensiblen Bereichen wie in Parks und Wäldern oder auf Friedhöfen. Hier kann der Elektrolader ganz ohne Störung der Umwelt betrieben werden.

Ein weiteres Einsatzgebiet sei der Tunnelbau. Dort sind vor allem die Vermeidung von Schadstoffausstößen sowie Wendigkeit, Flexibilität und schmale Abmessungen gefragt. MultiOne bietet diese Lösungen in zwei Serien an, die sich hauptsächlich in der Batterietechnologie (EZ7 Bleisäure, EZ8 Lithium) unterscheiden. Ein neues drittes Modell - MultiOne EZ5 - kommt zum Ende des Jahres mit einem Einsatzgewicht von gerade einmal 1000 kg, einer maximalen Hubkraft bis zu 890 kg, einer Hubhöhe von 2,75 m und einer Zusatzhydraulikleistung von 36l/min.

Für das laufende Geschäftsjahr habe es für Sterkel oberste Priorität, die Kunden weiter und noch besser mit MultiOne-Ladern vertraut zu machen. Gemeinsam mit den kompetenten Vertriebs-, Miet- und Servicepartnern sei es das Ziel, die Leistungsstärke, die exzellente Qualität und den beeindruckenden Komfort der blauen Lader in den Fokus zu stellen. So soll der Marktanteil in Deutschland erheblich gesteigert werden – das neue Topmodell 11.9 zur bauma sei dabei erst der Anfang.

<https://de.multione.com>

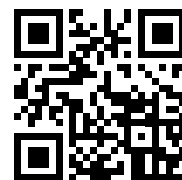

N

Niklaus
Baugeräte

- Raupendumper
- Minibagger
- Radlader
- Steinsägen
uvm.

GaLaBau-Messe
Besuchen Sie uns!
Halle 7 Stand 7-302

• NEUE Produkte
• TOP Messeangebote



8x im Ländle 0800 6455287
www.niklaus-baugeraete.de

Die Kipper Neuheiten von Böckmann

Die Böckmann Fahrzeugwerke haben ihr Zubehörprogramm für die Kippanhänger optimiert. Das EasyKipp System, eine neue Pendelklappe und das neue Aufsätze Programm sorgen dafür, dass noch besser auf die Bedürfnisse der Nutzer eingegangen wird. Die Anpassungen betreffen alle der beliebten und etablierten Basic- und Profi-Kipper Modelle von Böckmann.

schauber und ersetzt so die Funktion der Handpumpe. Das EasyKipp System überzeugt durch einfache Handhabung, hochwertige Verarbeitung und erstklassige Qualität auf ganzer Linie.



Pendelklappe

► Die neue Pendelklappe

Ob für den Privatgebrauch oder Profibereich, mit der großen Zubehörauswahl kann jedes Modell individuell an die Anwendungsgebiete angepasst werden.

Auch die Pendelklappe aus eloxiertem Aluminium mit robusten Stahl-Aufnahmen ist neu auf dem Markt. Diese erleichtert das Abladen des Transportgutes enorm und ist zudem sehr einfach in der Handhabung. Die robusten Stahl-Aufnahmen ermöglichen ein zuverlässiges Verschließen. Der ebenfalls optimierte Drehpunkt sorgt durch

mm oder 500 mm und die Gitteraufsätze in 600 mm oder 1000 mm Höhe. Mit der größeren Auswahl an Aufsätzen wird das Sortiment noch besser an die Anforderungen der Kunden angepasst. Zu den großen Mehrwerten der Überarbeitung zählen die einfache Handhabung und die erhöhte Stabilität und Robustheit der Aufsätze. Zusätzlich bie-

► Das EasyKipp System

Die Basic-Kipper sind in Serie mit einer Handpumpe ausgestattet. Um den



Der neue Gitteraufsatz von Böckmann.



Der neue Stahlblechaufsatz von Böckmann.



Der neue Kastenaufsatz von Böckmann.

Anwendern die Handhabung zu erleichtern, wurde das EasyKipp System entwickelt. Dieses innovative System ist optional für alle Kipper mit einem Gesamtgewicht bis zu 2,7 t erhältlich. Es ermöglicht unkompliziertes Abkippen mit einem handelsüblichen Akku-

die veränderte Führung am Fahrzeugrahmen für einen besseren Ablauf bei den Kippvorgängen. Die neuen Pendelverschlüsse aus Schmiedestahl mit gummiertem Griff bieten mehr Komfort und wirken dem Verschleiß durch automatisches Nachstellen entgegen. Auch die Anwendung in Kombination mit den neuen Kipper Aufsätzen ist problemlos gewährleistet.

ten sie unschlagbare Nutzen-Vorteile. Durch das innovative Verschlusssystem kann eine Bedienung ohne das Öffnen der Grundbordwand erfolgen.

Sie können zu drei Seiten hin geöffnet werden und besitzen eine feste Stirnwand, so dass das Auf- und Abladen von Transportgut von allen Seiten möglich ist. Auch lassen sich alle Aufsätze komplett werkzeuglos montieren und demontieren.

Konfigurieren Sie Ihren passenden Anhänger gerne online oder bei Ihrem Böckmann Fachhändler.

► Die neuen Kipper-Aufsätze

Zu diesen gehören der geschlossene Kipper-Aufsatz aus massivem Stahlblech, die Kastenaufsätze in 350

Wir stellen aus auf der GaLaBau:
Halle 7/Stand 112

www.boeckmann.com/de

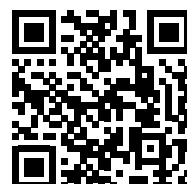

GaLaBau Stand: 6-235

Eschböck
BIBER Holzhackmaschinen
www.eschboeck.at

Der Spezialist: Ø15 - Ø95cm!

Kostenlose Biotop-Planungshilfe für Kommunen

Seit Anfang August stellt das Biotop-Verbund-Projekt „Landschaft + Menschen verbinden – Kommunen für den bundesweiten Biotopverbund“ eine zwanzigseitige Broschüre auf der projekteigenen Website bereit.

Diese bietet Akteurinnen und Akteuren auf kommunaler Ebene wichtige Tipps zur Initiierung und Umsetzung von Maßnahmen für den Erhalt und die Vernetzung ökologisch wertvoller Lebensräume. Ziel ist die Vergrößerung des nationalen Verbundes aus einzelnen Biotopen, da diese Vernetzung von Lebensräumen ein essenzieller Teil bei den Bemühungen für den Erhalt von Tier- und Pflanzenarten ist.

► Lebensräume schützen und verbinden – Artenvielfalt erhalten

Der gestiegene Flächenbedarf für Bauvorhaben und Straßen und die intensive Landnutzung reduzieren nicht nur die Lebensräume, sondern zerschneiden zudem die Landschaft und führen zur Isolation von Biotopen. Tier- und Pflanzenarten fehlen dadurch entscheidende Wanderwege, Rast- und Rückzugsräume für den Erhalt ihrer Bestände. Der dadurch verursachte Rückgang an Tier- und Pflanzenarten muss dringend gestoppt werden. Dazu ist die Vergrößerung des bundesweiten Netzwerkes aus Biotopen unerlässlich. Dieses Ziel kann nur erreicht werden, indem Biotope geschaffen oder aufgewertet und untereinander verbunden werden.

► Know-how dank Modellregionen

Bei der Entwicklung der Planungshilfe greift das BiotopVerbund-Projekt, das im

Bundesprogramm Biologische Vielfalt durch das Bundesamt für Naturschutz mit Mitteln des Bundesumweltministeriums gefördert wird, auf bereits gemachte Erfahrungen zurück. Mit drei Verbundpartnerinnen und -partnern sind schon auf Rügen in Mecklenburg-Vorpommern, in der niedersächsischen Grafschaft Bentheim und im bayerischen Amperthal bei Freising Konzepte zur Aufwertung, Schaffung und Vernetzung von Biotopen initiiert, geplant und Maßnahmen umgesetzt worden. Die dabei gewonnenen Erkenntnisse und die erworbene Expertise der Partnerinnen und Partner aus vorherigen Projekten bilden die Grundlage für die Inhalte und Handlungsempfehlungen der Planungshilfe.

► Kostenfreier Download

Vor dem Hintergrund der kommunalen Planungshoheit will das BiotopVerbund-Projekt Kommunen gezielt unterstützen; aber auch anderen Verantwortlichen auf kommunaler Ebene wie Landschaftspflegeverbänden und Privatpersonen soll bei ihrem Engagement für mehr Artenvielfalt geholfen werden. Projektleiter Dr. Johannes Heinze hebt deren Bedeutung für den Schutz der biologischen Vielfalt



Mit der Planungshilfe des BiotopVerbund-Projekts erhalten die Vertreterinnen und Vertreter von Kommunen und Landkreisen Hilfestellung und Anregung für eigene Biotopverbundprojekte. (Foto: © www.biotopverbund.de)

hervor: „Die Beteiligten leisten mit ihrem Engagement für den Biotopverbund einen wichtigen Beitrag für mehr lebensfreundliche Infrastrukturen. Gleichzeitig steigern sie aber auch die Lebensqualität der lokalen Bevölkerung und fördern den regionalen Tourismus.“

Die Planungshilfe steht auf der Webseite des BiotopVerbund-Projektes zum kostenfreien Download zur Verfügung oder wird auf Wunsch in gedruckter Form zugesendet. Erfolgreich umgesetzte Biotopmaßnahmen können auf der interaktiven BiotopVerbund-Karte der Projektwebseite präsentiert werden.

www.biotopverbund.de



WEBSITE 

YOUTUBE 

Bis zum letzten Tropfen!

AUCH ZU MIETEN

**Vom Marktführer im Bausektor:
Pumpen für Klar-, Schmutz- und Abwasser**



24/7 Dauerbetrieb. Effizient. Kraftvoll. Trockenlaufsicher. Verschleißarm. Wartung einfach & schnell.



TSURUMI PUMP
STRONGER FOR LONGER
+49 211-417 937 450 Vertrieb@Tsurumi.eu

Rototilt bietet Sicherheit serienmäßig



Zufriedener Anwender: Baggerfahrer Marcel Lenhard (r.) freut sich über die einfache Bedienung von SecureLock ohne störende Haken, was wiederum Rototilt-Geschäftsführer Wolfgang Vogl freut. (Foto: Rototilt GmbH)

Das **Schnellwechsler-Sicherheitssystem SecureLock** wird ab sofort in allen Schnellwechslern von Rototilt ab Werk serienmäßig verbaut. Bei QuickChange, Rototilts vollhydraulischem Schnellwechslersystem für Baggerschnellwechsler, Schwenkrotatoren und Anbaugeräte, wird dies bereits seit 2020 umgesetzt.

Die Erfolgsgeschichte von SecureLock begann in München. Bei der bauma 2013 stellte Rototilt das Schnellwechsler-Sicherheitssystem vor und setzte damit Maßstäbe in Sachen Sicherheit auf Baustellen. Die aktive Lösung reduziert die Gefährdung durch pendelnde und herabfallende Anbaugeräte, da sie den Einsatz nicht sicher gekoppelter Anbaugeräte verhindert. Hydraulik, Mechanik und Sensoren werden bei der zum Patent angemeldeten Lösung mit Audiosignalen und Informationen auf dem Display in der Kabine vereint. Dank kontinuierlicher Überwachung wird der Bediener im Falle eines Problems umgehend visuell und akustisch gewarnt. Mehr noch: Das System meldet sich sogar bei Verschleiß und damit einhergehendem Wartungsbedarf des Anbaugeräts und gewährleistet damit gleich nochmals höhere Sicherheit. Über die technischen Vorteile hinaus bietet SecureLock gute Sichtbarkeit auch bei 180° verdrehtem Schwenkrotator, Verschmutzungen oder anderweitig blockierter Sicht auf den Wechsler. Perfekt

geeignet ist die Schnellwechsler-Sicherheitslösung auch für Langstielbagger, da wechslermontierte Sichtanzeigen der kontinuierlichen Überwachung deutlich unterlegen sind.

► Tausendfach bewährt

Rototilts ist tausendfach bewährt und hat das Sicherheitsversprechen des Herstellers bewiesen. Folgerichtig wurde SecureLock 2015 von der Schweizerischen Unfallversicherungsanstalt (SUVA) für den Schweizer Markt abgenommen, 2019 mit dem German Innovation Award ausgezeichnet und wird von der BG Bau als besonders sicheres Schnellwechsler-Sicherheitssystem mit 50 % des Kaufpreises, maximal 1.800 Euro, gefördert.

Wirklich gut eingeschätzt werden können Systeme naturgegebenmaßen von denen, die täglich damit arbeiten – beispielsweise von Marcel Lenhard. Bei der Firma Thomas Hauff Erdbewegung aus Bruchweiler steuert er den Liebherr-

ALTEC
 Altec GmbH, Rudolf-Diesel-Str.7
 D-78224 Singen, Tel.: 07731/8711- 0
 Fax: 07731/8711-11
 E-Mail: info@altec.de
 Internet: www.altec.de



ALU-RAMPEN

Wir stellen aus auf der
 GaLaBau: Halle 7/Stand 103

Mobilbagger Ag18, der mit einem Sandwich aus QuickChange MC-QC70-55 und QC70-55 am Rototilt-Schwenkrotator R6 ausgestattet ist. Ganz besonders gefällt ihm, „dass es keine störenden Haken gibt, die die Aufnahme der Werkzeuge erschweren“, sagt Lenhard über eine wesentliche Besonderheit von SecureLock.

Die Rototilt-Produktentwickler haben hier einen kreativen Weg eingeschlagen, statt altbackene Lösungen zuglorifizieren. „Es gibt zunächst immer verschiedene Ansätze, wenn neue Systeme den Markt erobern – wie seinerzeit bei Videorecordern oder auch Speicherkarten für Digitalkameras“, erinnert sich Rototilt-Geschäftsführer Wolfgang Vogl und schließt an: „Ich bin überzeugt, dass zukünftig auch Hersteller, die aktuell noch vehement Hakenlösungen forcieren,

die Zeichen der Zeit erkennen und unsere Lösung übernehmen werden.“ In Abwandlung eines bekannten Werbeslogans lässt sich feststellen: Wer hat's erfunden? Natürlich die Schweden. Rototilt.

►Keine Kompromisse

Wichtig für die Kunden ist, dass es ihnen ganz leicht gemacht wird, sich für das Rototilt-Sicherheitssystem zu entscheiden. Der schwedische Hersteller hat auch hier die Zeichen der Zeit erkannt, war Gründungsmitglied der OpenS-Alliance und ermöglicht Anwendern somit, Zubehör anderer Mitglieder der Kooperation zu nutzen, ohne Kompromisse in puncto Sicherheit machen zu müssen. Der Baustellenalltag ist zunehmend von Digitalisierung und Spitzentechno-

logie geprägt, wodurch Arbeitsabläufe vereinfacht und die Effizienz gesteigert werden. Es ärgert Wolfgang Vogl daher, wenn hie und da – auch in Bezug auf Rototilts Schnellwechsler-Sicherheitssystem - Angst vor Elektronik geschürt wird.

„Unser Alltag ist voller elektronischer Helfer und wir verlassen uns blind darauf - sei es im Auto durch ABS, ESP oder seien es Überlastwarneinrichtungen bei Großkränen. Vieles davon rettet täglich Leben“, sagt der Geschäftsführer der Rototilt GmbH. Gleiches gilt für SecureLock.

Wir stellen aus auf der GaLaBau:
Halle 7a/Stand 502

www.rototilt.de

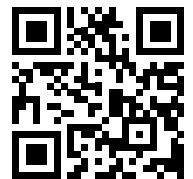

Gießprotokolle in Echtzeit erstellen



Anhaltende Dürre- und Hitzeperioden bringen auch im Garten- und Landschaftsbau zunehmend Probleme mit sich. Vor allem bei der Zusammenarbeit mit kommunalen Auftraggebern stellt sich immer öfter die Frage nach einer fälschungssicheren Dokumentation der durchgeführten Bewässerungsaufträge.

Vor diesem Hintergrund hat der Hersteller Trident das Gießgerät „Gisela“ entwickelt, welches entsprechende Gießprotokolle in Echtzeit per Bluetooth an ein Smartphone versenden kann. Laut Herstellerangaben können die Gießmenge, aktuelle GPS-Position sowie Datum und Uhrzeit protokolliert werden.

Ein Bildschirm in der Nähe des Absperrhahns ermöglicht die Überwachung der ausgebrachten Wassermenge durch den Benutzer. Der Anschluss erfolgt über die bekannte Geka-Kupplung und ist ohne zusätzliche Stromkabel mittels einer Powerbank möglich, die im Lieferumfang enthalten ist.

Das Gießgerät Trident Gisela ist ab sofort erhältlich.

www.grube.de



agria

INNOVATION UND VERLÄSSLICHKEIT.

Ferngesteuerte Mähraupen

Handgeführte Geräte

Besuchen Sie uns! agria.de

Eine Agria. Viele Möglichkeiten!

Agria-Werke GmbH · 74219 Möckmühl · Telefon 06298 39-0 · info@agria.de

GreenMech: Neue Holzhäcksler-Reihe auf der Galabau zu bestaunen

Dem einen oder anderen sind die neuen EVO-Modelle bei GreenMech vielleicht schon ins Auge gestochen. Doch was verbirgt sich hinter der neuen Reihe? Mehr Biss, mehr Power, mehr Durchsatz. Denn: die bewährten Maschinen wurden auf den Prüfstand gestellt und nun nochmals optimiert und weiterentwickelt.



Sauber aufgereiht stehen die neuen EVOs bereit und warten auf die Herausforderung. Feedback und Kundenwünsche wurden bei der neuen Reihe berücksichtigt. (Foto: Greenmech Deutschland GmbH)

Die letzten 18 Monate hat GreenMech genutzt, um

das gesamte Sortiment an Anhänger- und Raupenhäckslern zwischen 165 und 205 mm Stammdurchmesser deutlich zu überarbeiten und eine völlig neue Produktreihe mit der Bezeichnung EVO auf den Markt zu bringen. Die EVO-Häcksler überzeugen durch breitere Einzugsrollen, sodass auch buschiges oder nasses Material noch effizienter eingezogen wird. Hinzu kommen optimierte Hackscheiben, die einen weiteren Auswurf und eine schnellere Verarbeitung bei gleichbleibender niedriger Lärm-Emission ermöglichen. Und natürlich entsprechen die EVO-Motoren der neuesten EU-Abgasnorm Stufe 5. Doch das sind noch lange nicht alle Neuerungen, mit denen GreenMech aufwartet.

► Kundenfeedback praktisch umgesetzt

„Für die neue EVO-Reihe haben wir unseren Anwendern genau zugehört und uns das Feedback unserer Kunden zu Herzen genommen“, erklärt Jens Lohmar, Leiter Vertrieb & Marketing bei GreenMech. „Besonders große Eingabebetten reduzieren die aufwändigen Sägearbeiten. Für die passende Eingabehöhe sorgt die serienmäßige Höhenanpassung bei der Anhängervorrichtung. Die Bedienung kann beidseitig

erfolgen – das spart Zeit und erhöht die Arbeitssicherheit.“ Dank verbesserter Dämmung von Maschine und Motor sind die GreenMech-Maschinen die leisesten Häcksler auf dem Markt. Und auch in Punkto Auswurf wurde nachgelegt, denn neue, schwere Hackscheiben mit verbesserter Geometrie und Windflügeln verarbeiten das Material deutlich schneller und werfen weiter aus. Außerdem serienmäßig: die Walzengeschwindigkeit lässt sich stufenlos regulieren, sodass die Größe der Hackschnitzel nach Belieben eingestellt werden kann. Die neuen Auswurfklappen mit praktischer Hebelverstellung und Rückspritzschutz wiederum machen das punktgenaue Einstellen des Auswurfs ganz einfach und reduzieren Späne im Umfeld der Maschine.

► Wartungsfreundlich und leistungsstark

Motor, Hackereinheit und die Hydraulikkomponenten sind bei den EVO-Hackern besonders einfach zugänglich, sodass Wartungen zügig und mühelos durchgeführt werden können. Das Untermesser ist von außen erreichbar und in Minutenschnelle gedreht, oder ausgetauscht. Falls es wirklich einmal klemmt – im wahrsten Sinne des Wor-

tes – ermöglicht das zugehörige Montageisen ein einfaches Anheben der Oberwalze, sodass verklebtes Material schnell beseitigt werden kann. „Die EVO-Maschinen sind für den harten täglichen Einsatz in der Baum- und Trassenpflege und in der Maschinenvermietung bestens geeignet“, so Lohmar. „Massive Stahlrahmen bilden das Grund-Chassis, Stahlhauben aus einem Stück schützen die Maschine

gegen herabfallende Äste. Verzinkte Achs- und Auflaufeinrichtungen bedeuten, dass man sich mit GreenMech EVO auf eine robuste, leistungsstarke Maschine verlassen kann.“ GreenMech unterstreicht das mit seiner rostschützenden Pulverbeschichtung und einer umfassenden 3-Jahres-Garantie auf alle Maschinen.

► Live und in Farbe

Wer die EVO-Maschinen gern selbst in Augenschein nehmen oder in Aktion sehen möchte, sollte sich die Galabau 2022 in Nürnberg vormerken. Am Innenstand 309 in Halle 6, sowie auf dem Außenstand PF-9 wird GreenMech sie präsentieren – und vielleicht mit einer kleinen Überraschung aufwarten. „Und um die vollständige neue EVO-Reihe kennen zu lernen – auch die neueste Entwicklung für den deutschen Markt – laden wir alle Interessierten herzlich ein, uns auf der Messe zu besuchen“, so Lohmar.

Wir stellen aus auf der Galabau:
Halle 6/Stand 309

www.greenmech.de



Staudensubstrat mit Pflanzenkohle fördert schnelles Anwachsen

An den richtigen Standort gesetzt, benötigen Stauden wenig Pflege und sind auch aufgrund ihrer ökologischen Vorzüge ein zentraler Bestandteil von Naturgärten. Damit Stauden jedes Jahr aufs Neue ohne viel Pflege ihre Pracht entfalten, entscheidet neben der standortgerechten Pflanzung auch der Boden.

Beim Pflanzen von Stauden und Gehölzen kommt es auf ein schnelles Anwachsen am neuen Standort an. Ein gesundes, vitales Bodenklima fördert die NATUR Erde für Stauden, Sträucher, Hecken, Bäume und Rosen. Diese torffreie Pflanz Erde enthält u.a. mit Pflanzenkohle (Terra Preta) angereicherten RAL-gütegesicherte Substratkompost. Pflanzenkohle fördert die Besiedlung mit Mikroorganismen. Das stimuliert zum einen das Wachstum der wichtigen feinen Haarwurzeln. Sind neue Wurzeln gebildet, erreichen Stauden schnell eine hohe Standfestigkeit und Zugang zum im Boden gespeicherten Nährstoffen und Wasser. Zum anderen unterstützt



Pflanzenkohle den dauerhaften Humusaufbau und stabilisiert das Bodengefüge. Weil sich Pflanzenkohle auch mit Wasser und Nährstoffen vollsaugt wie ein Schwamm, erleichtert diese Pflanz Erde das Gießen und Düngen. Zumal sie zusätzlich frischen Naturton mit einer

hohen Speicher- und Pufferfähigkeit für Wasser und Nährstoffe enthält. Auch bei bereits länger stehenden Bäumen oder Pflanzflächen mit Stauden, Rosen sowie Sträuchern kann diese mit organischem Dünger mit Start- und Langzeitwirkung angereicherte Pflanz Erde als Bodenverbesserer eingesetzt werden. Dazu muss lediglich eine Schicht von zwei bis drei Zentimetern ausgebracht und oberflächlich eingearbeitet werden.

Wie alle anderen NATUR Erden erfüllt die Mischung für Stauden die Kriterien von ‚Natur im Garten‘ und eignet sich damit auch für naturnahes Gärtnern.

Erhältlich auf Europalette mit 36 Säcken à 70 l, im Big Bag (2,5 m³) oder als lose Erde.

Wir stellen aus auf der GaLaBau:
Halle 4/Stand 413

www.patzter-erden.de



vinyl plus



MIT TWINSON TERRASSEN NACHHALTIG IM TREND

In Twinson Terrassendielen aus Holz-Kunststoffverbundmaterial vereinen sich die warme Natürlichkeit von Holz und die Widerstandsfähigkeit von Kunststoff mit der Idee der Nachhaltigkeit.

- **Zeitsparend & ergonomisch:** Montage ohne Schrauben
- **Langlebig:** unempfindlich gegen Flecken, pflegeleicht
- **Individuell:** Vielzahl von Oberflächen und natürlichen Farben
- **Nachhaltig:** Holz aus PEFC-zertifizierten Wäldern, Produktion in Europa, Kunststoffanteil des Ökokerns zu 100 % aus recyceltem PVC, zu 100 % wiederverwertbar
- **Herausragend:** Erste WPC-Diele mit VinylPlus-Zertifikat

Erfahren Sie mehr unter deceuninck.de/terrassen



Deceuninck Germany GmbH
Bayerwaldstraße 18 · 94327 Bogen



BIRCO vergrößert sein Repertoire pünktlich zur Galabau in Nürnberg

Kundennähe, anfassbare Produkte und Raum für den direkten Austausch: Auf der Internationalen Leitmesse Galabau in Nürnberg präsentiert BIRCO seine umfangreiche Palette an Systemlösungen in Halle 4/317.

Das Besondere: Alle Exponate stellt der Spezialist für Entwässerungslösungen in Originalgröße und Qualität aus. Baustoffhändler und Verarbeiter können mit den Rinnensystemen BIRCOslim® und BIRCOLight® mit Gusszarge zwei Produktneuheiten in Augenschein nehmen. Sie zeichnen sich durch die gewohnt hochwertige Betongüte nach BIRCO-Qualität aus. „Die Vorfreude bei uns ist groß, denn die Galabau in Nürnberg ist für uns und unsere Partner im Garten- und Landschaftsbau die wichtigste Plattform. Wir freuen uns, neben dem bekannten Portfolio auch Neuentwicklungen präsentieren zu können“, sagt Produktmanagerin Eva-Maria Herrmann.

► Ab Januar 2023 erhältlich: Die BIRCOslim®

Hier ist der Name Programm: Die leichte Betonrinne mit verzinkter Stahlzarge bietet der Entwässerungsspezialist in der Nennweite 100 bzw. den Bauhöhen 135 mm bzw. 185 mm (ohne Innengefälle) an. Für eingeschränkte Platzverhältnisse steht auch eine Flachrinne mit 80 mm Bauhöhe zur Verfügung.

Die schmale Bauform des Messe-Erkönigs mit Wandstärke 20 mm basiert nicht zuletzt auf den schlanken Schenkeln. Die Rinnenelemente der BIRCOslim® können verfugt werden und wiegen einzeln unter 25 Kilogramm - das schafft optimale Voraussetzungen für einen kostengünstigen Transport und einen zügigen Einbau vor Ort. Für maxi-



Im Garten-, Landschafts- und Städtebau warten die vielfältigsten Herausforderungen und Aufgaben. BIRCO bietet mit seinen Produkten und Services ganzheitliche Lösungsansätze für die unterschiedlichsten Anforderungen an Planung, technische Details und Optik. (Foto: BIRCO)

male Eigenstabilität sorgt die BIRCOhyperbel Bauform. Abdeckungsvarianten sind eine Längsstab-Gussabdeckung (Klasse C 250), eine Doppelsteg-Gussabdeckung (Klasse B 125) oder ein Gitterrost MW 30/10 (Klasse B 125), wobei die Klemmbarkeit der Abdeckungen einen einfachen Einbau sowie eine kosteneffiziente Reinigung gewährleisten.

Ein Liniensinkkasten sorgt für einen zuverlässigen Ablauf und die Weiterführung von Niederschlagswasser. Die durchgehende Aufschwemmsicherung bindet das Entwässerungselement kraftschlüssig in den angrenzenden Unterbau ein und schließt somit ein Aufschaukeln oder Lösen vom Unterbau nahezu aus. Das Rinnensystem ist trotz seiner Leichtigkeit in bekannter „BIRCO-Qualität Made in Germany“ gefertigt. „Wir sind gespannt auf das Feedback zu unseren Prototypen. Die Markteinführung der BIRCOslim® ist für Januar 2023 geplant“, erklärt Eva-Maria Herrmann.

► „Multitalent“ BIRCOLight® jetzt mit Gusszarge

Im Sortiment von BIRCOLight® setzt der Hersteller auf bekannte Qualität und ergänzende, optische Optionen. BIRCO bietet das Multitalent, das sich mit verzinkter Zarge bereits als Entwässerungs-, Mulden- und Fassadenrinne profilieren konnte, nun auch mit KTL-beschichteter Gusszarge an. Das Rinnensystem ist im Handel in den Baulängen 0,5 bis 1 Meter sowie in den Nennweiten 100, 150 und 200 erhältlich. Es verfügt ebenfalls über eine Aufschwemmsicherung. Das erweiterte Entwässerungssystem deckt die Belastungsklassen A15 bis E600 ab und eignet sich damit sowohl für den Einsatz in privaten Einfahrtbereichen oder Außenanlagen als auch für Objekte mit hohem, architektonischem Anspruch im Wohn- und Städtebau.

► BIRCOLight® und BIRCOplus als Punkteinlauf

Als Systemergänzung steht ab Oktober die BIRCOLight® Punktentwässerung mit einem Gewicht von 48,5 kg zur Verfügung. Der Sinkkasten hat die Maße 300/300/425. Gusszarge und Gussab-

deckung (Schlitzbreite 10 mm, Klasse B 125) sorgen für eine hohe Stabilität und somit auch PKW- und Lieferwagenbefahrbarkeit. Zur sicheren Befestigung an den Sinkkasten wird die Abdeckung mit einem Federmechanismus verklemt. Der Rohranschluss eignet sich für DN110. Im Betonkörper schützt ein Geruchsverschluss vor unangenehmer Geruchsbildung. Für Betreiber und Hausbesitzer lässt sich der Schlammeimer leicht herausnehmen und reinigen.

In den Dimensionen etwas kleiner als die BIRCOLight® und deutlich „verschlankt“ gegenüber dem Vorgängermodell präsentiert sich die modifizierte BIRCOplus-Punktentwässerung (Maße: 300/300/420). Das Bauteil mit Betonkante ist nach der „Generalüberholung“ mit nun noch 45 kg zehn Kilogramm leichter als zuvor und damit deutlich einfacher im Handling. Der geklemmte Gitterrost ist in der Maschen-

weite 30/10 erhältlich. Konzipiert für Flächen ohne Dauerbefahrung, profitieren private Bauherren und Hausbesitzer von der einfachen Montage in Einfahrten, in Hofbereichen oder auf Grünflächen. Rohranschluss, innenliegender Geruchsverschluss und der integrierte Schlammeimer entsprechen den Unterteilen der BIRCOLight® Punktentwässerung.

► **Hersteller setzt bei BIRCOtopline® auf die Design-Abdeckung aus Bambus**

Ebenfalls auf der Galabau vertreten ist BIRCOtopline®, ein hochwertiges Stahlprodukt in Verarbeitungsqualität für Profiprojekte. Für die Ausführung in Nennweite 160 präsentiert der badische Entwässerungsspezialist eine ideale Lösung für (Stadt-)Planer und Architekten, die mit regenerativen Angeboten begeistern wollen. Die Design-Abdeckung aus Bambus bietet eine

langlebige und stabile Alternative zu den bewährten Stahl- und Edelstahl- abdeckungen und verpasst der Entwässerungsrinne im Bereich von Terrassen, Pools, Gründächern, Fassaden oder Dachgärten einen natürlichen und modernen Look.

Apropos Optik: Mit BIRCOcolor präsentiert der Entwässerungsspezialist den Galabau-Besuchern eine breite Auswahl an Gestaltungsmöglichkeiten für alle BIRCO Guss- und Stahlabdeckungen. Das RAL-Farbsortiment beinhaltet auch den RAL-Farbton 7016 „anthrazitgrau“. Dieser wird in der aktuellen Architektur häufig zur Akzentuierung gewählt.

Wir stellen aus auf der GaLaBau:
Halle 4/Stand 317

www.birco.de

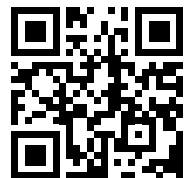

Trex®
25 JAHRE + 25 JAHRE
GARANTIE AUF VERBLASSEN & FLECKEN

**SIND SIE REIF FÜR
DEN URLAUB ZUHAUS?**



**DIE BELIEBTESTE
TERRASSENMARKE
DER WELT**
de.trex.com



Ultsch GmbH
Oberreuther Weg 13
D-96279 Weidhausen

Tel: +49 (0) 9562 98080 0
info@ultsch.info
www.ultsch.info

IMPORTEUR DEUTSCHLAND



**Halle 4A
Stand 225**

STIHL auf der GaLaBau

Innovationen im Bereich der Akku-Technologie – von Akku-Motorsägen bis zum Lademanagement – das vor allem erwartet die Besucher des STIHL Messestands vom 14. bis 17. September auf der GaLaBau 2022 in Nürnberg.

Ein Highlight ist dabei die neue STIHL MSA 300, die derzeit leistungsstärkste Akku-Motorsäge im Markt. In Kombination mit der MSA 300 präsentiert STIHL außerdem den ebenfalls neuen Akku AP 500 S, der mit einem besonders hohen Energieinhalt und einer deutlichen Erhöhung der Lebensdauer punktet. Einen Premierenauftritt auf der GaLaBa uwerden



Der bottTainer, die mobile Transport- und Lade-Box von STIHL in Kooperation mit bott, ist das branchenweit erste Ladesystem in einer Pritschenbox.



Die STIHL MSA 300 ist die derzeit stärkste Akku Motorsäge im Markt. Mit ihrer schmalen Bauform, einer hervorragenden Balance und dem wirkungsvollen Antivibrationssystem punktet sie auch in Sachen Ergonomie und schonet die Kräfte des Anwenders. (Fotos: STIHL)

die völlig neu entwickelten STIHL iMOW Mähroboter der nächsten Generation haben. Ebenfalls im Fokus in Nürnberg: neue leistungsstarke Akku-Geräte aus dem AP-System wie der Freischneider STIHL FSA 135 sowie der Heckenschneider und Hoch-Entaster STIHL HLA 135 und HTA 135, die für Profi-Ansprüche konzipiert und für die Verknüpfung mit dem STIHL connected System vorbereitet sind; passend dazu präsentiert STIHL die connected Box und den Smart Connector 2 A. Sie ergänzen die cloudbasierte Systemlösung STIHL connected und heben das digitale Flottenmanagement auf ein neues Niveau. Zudem ist die akku-betriebene Kreiselschere

STIHL RGA 140 mit dabei, die das Risiko von aufgewirbelten Steinchen oder Split deutlich reduziert, sowie Produkte für das Akku-Lademanagement, wie das Mehrfachladegerät STIHL AL 301-4 für das sequenzielle Aufladen von bis zu vier Akkupacks oder die mobile Transport- und Lade-Box STIHL bottTainer. Abgerundet wird der Messeauftritt mit zahlreichen weiteren Neuheiten von Zubehör bis zur persönlichen Schutzausstattung. Live-Präsentationen der Neuheiten bieten dem Messe-Publikum zusätzliche Einblicke in Technik und Wartung der neuen Produkte.

Wir stellen aus auf der GaLaBau:
Halle 11/Stand 303

www.stihl.de



Dücker auf der GaLaBau

Auf der GaLaBau in Nürnberg präsentiert die Maschinenfabrik Dücker, Stadtlohn einen Querschnitt ihres Produktprogramms zielgerichtet für den Einsatz im Garten- und Landschaftsbau.

Wegen der zunehmenden Bedeutung von Natur und Umwelt kann sich der Standbesucher ein Bild von der Arbeitsweise des Öko-Mähkopfes machen. Neben Schlegelmähern in verschiedenen Anbauweisen



Schont Natur und Tierwelt – der Öko-Mähkopf VMS 1200. (Foto: Maschinenfabrik Dücker)

kann sich das Fachpublikum über Kehrmaschinen und Schneidaggregate informieren. Fachkompetente Mitarbeiter der Firma Dücker stehen in Nürnberg vom Mi 14- Sa. 17. September 2022 von 9-18 Uhr dem professionellen Anwender in **Halle 6, Stand 6/129** mit Rede und Antwort zur Seite.



www.duecker.de

Eschböck auf der GALABAU - der Spezialist in der Hackguterzeugung

Unter dem Markennamen **BIBER** entwickelt und erzeugt das spezialisierte Familienunternehmen **Eschböck** europaweit das größte Produktprogramm an Scheibenrad- und Trommelhackern für den Unternehmer in der Biomassezerkleinerung aber auch eine eigene Produktlinie für den Forst- und Landwirt bzw. den professionellen Landschaftsbauer.

► Holzhacker für Pflegearbeiten und Energiehackguterzeugung

Die Biber-Scheibenradhacker zeichnet neben ihrer Robustheit und Langlebigkeit ein großes Scheibenrad in Bezug zum Hackdurchmesser aus. Große Holzdurchmesser sind damit kein Problem und es kann besonders exaktes und gleichmäßiges Hackgut erzeugt werden.

Die Baureihen der Scheibenradhacker Biber 2-15 und die Trommelhacker Biber 6 sind mit 55 KW bzw. 75 PS Hatz Silent, der neuesten Motorengeneration Stage 5 ausgerüstet. Biber3 und 6 mit Drehkranz sind um 360° drehbar und ermöglichen das Arbeiten vom Straßenrand und ein gleichzeitiges Ausblasen der Hackschnitzel auf die Ladefläche des Zugfahrzeuges und sind damit ideal für Kommunalarbeiten und entlang von Straßenböschungen einsetzbar.

Einzigartig am Markt ist der Scheibenradhacker Biber 3-21 bis 21 cm Holzdurchmesser. Sein innovatives Scheibenrad ermöglicht die Erzeugung unterschiedlicher exakter Hackgutqualitäten. Außerdem ist er am Markt einzigartig mit integrierter Schleifscheibe ausgestattet.

► Hackgut aus dem eigenen Wald – nachhaltig hergestellt

Die Trommelhacker der Baureihe Biber 6 und der komplett neu überarbeitete Biber 7 verarbeiten alle Holzarten bis zum vollen Durchmesser von 32 bzw. 40 cm zu exaktem Hackgut. Die große Eigenfertigung Eschböcks mit hoher Verarbeitungsqualität und die Verwendung hochwertiger Markenprodukte

ermöglichen die lange Lebensdauer, für die die Biber von Eschböck seit den 80ern am Markt bekannt sind.

► Biber 60: die neue Einsteigermaschine in die Hackguterzeugung!

Die neue Baugröße Biber 60 wurde für die große Anzahl der mittleren und kleineren Heizanlagen und Verbraucher konzipiert. Der exakt gewuchtete Hackrotor ermöglicht auch bei vollem Holzdurchmesser bis 40 cm einen perfekten Schnitt und

hat damit einen wesentlichen Einfluss auf die längere Lebensdauer der gesamten Maschine. Mit 70 cm Einzugsbreite, 2 m langem Einzugsband und Kranbeschickung eignet sich der Biber 60 auch für Restholz und astiges Material.

Das Gebläse auf der Hauptwelle erhöht die Schwungmasse und macht den Hacker leichtgängig. Außerdem werden Keilriemen und Verschleißteile gespart. Das Wechseln der Siebe von 3 cm auf 5 cm Hacklänge ist ohne zusätzlichen Aufwand möglich, da die Siebklemmung



(Foto: Eschböck Maschinenfabrik GmbH)

praktischerweise mit dem Trommelkastendeckel erfolgt.

www.eschlboeck.at



Schäffer

STARK.EFFIZIENT. EMISSIONSARM.

Unser Technologie-Vorsprung:
Gut für Sie und die Umwelt!



Besuchen Sie uns!
Halle 7 | Stand 130
E-Mobility Area

GaLaBau 2022



SCHAEFFER.DE

Optimas mit Neuheiten auf Nordbau und Galabau

Der Hingucker auf den Messen wird die neue Pflasterverlegemaschine Optimas Pacer P22 sein. Es ist das Einsteigermodell und Nachfolger der T22. Solide Technik und ein ausgezeichnetes Preis-Leistungs-Verhältnis machen die P22 interessant.

Der 3-Zylinder-Dieselmotor ist wassergekühlt, schallgedämmt und leistet 14,8 kW/20,1 PS. Die Maschine ist 1.200 mm breit und hat je nach Ausstattungsvariante ein Gewicht von bis zu 1.725 kg mit Greifer. Die Pacer P22 ist nur 1,92 m hoch. Das bedeutet, dass sie in Tiefgaragen arbeiten kann. Vom Bagger auf die Pacer P22 umsteigen und mit ihr

arbeiten ist kein Problem. Wie beim Bagger auch wird die Funktion „Heben“ und „Senken“ mit dem Joystick ausgeführt, nicht mit dem Fußpedal. Die P22 ist in ihrer „Basic“-Version umfangreich ausgerüstet. Die „Komfort“-Version bietet noch mehr.

► Der neue Handhobel Connect

Gezeigt wird auch der neue Handhobel Connect. Neu ist, dass die fünf Zwischenteile einzeln nutzbar oder mit einem neuen Steck- und Verschlusssystem kombinierbar sind. Das Zusammenschrauben wie bei der Vorgängerversion entfällt dadurch. Die durchdachte und stabile Konstruktion ermöglicht das präzise Abziehen des Feinplanums (Sand, Splitt oder ähnliche Untergründe) bis zu einer Breite von über 5 Metern. Mit dem Connect erstellt man in nur einem Arbeitsgang schnell und leicht ein höhen- und profilgerechtes Pflasterbett. Die Bedienung ist äußerst simpel, der Nutzungsgrad hoch und die Investitionssumme gering. Die Kübelform und die Zugpunkte sind so gewählt, dass trotz des geringen Gewichts des Connect er beim Abziehen nicht aufsteigt. Die Modulbauweise



Beim Optimas Connect sind die fünf Zwischenteile einzeln oder kombinierbar zu nutzen. Das neue Steck- und Verschlusssystem lässt stufenlose Einstellungen zu. (Foto: Optimas GmbH)

lässt stufenlose Einstellungen zu. Der Optimas Handhobel Connect mit Niveau-Schienen ist bestens einsetzbar beim Anlegen von Gehwegen, Parkplätzen, Hofeinfahrten und vielem mehr.

► Die neue Wildkrautbürste

Es gibt von Optimas eine neue Wildkrautbürste. Sie hat einen Tellerbesen mit einem Durchmesser von 75 cm. Er ist mit Flachdrahtbündeln ausgestattet, sodass auch hartnäckiger Belag ohne Rückstände entfernt werden kann. Um auch in Randbereichen sauber zu arbeiten, ist die Wildkrautbürste mit einer mechanischen Seitenverschiebung ausgerüstet. Der Neigungswinkel ist manuell verstellbar. Das ermöglicht den maximalen Kratzeffekt. Damit Steine und Schmutz nicht umherfliegen, gehört ein einstellbares Schleuderschutzdach zur Grundausstattung.

► Die neue Material-Verteilschaufel Finliner 0,5 m³

Neu ist auch die Finliner mit 0,5 m³ Fassungsvermögen. Die Optimas Schaufel wird an einen Radlader angebaut. Mit ihr ist es sehr einfach, Material wie z.

B. Beton, Asphalt, Schüttgüter (Sand, Splitt, Schotter, Mutterboden, Salz, Hackschnitzel, Kiesel u. a.) gleichmäßig mittels eines Förderbandes zu verteilen. Die Schaufel wird seitlich entleert. Man kann also parallel zu Straßenrändern, Gräben usw. fahren. Die Dosierung der Materialmenge geschieht exakt durch Förderband- und Fahrgeschwindigkeit. Die Finliner ist die günstige Alternative zu Schwenkladern bzw. zur Seitenkippschaufel. Im Gegensatz zur Nutzung einer Seitenkippschaufel verlagern sich keine Lasten beim Entleeren. Daher werden keine schweren Trägergeräte benötigt. Die 0,5 m³ Finliner kann das Material wie eine normale Schaufel selber aufnehmen oder direkt von Lkw oder Radlader befüllt werden. Die Kompaktheit der 0,5 m³ Finliner ermöglicht den Transport auf einem Pritschenwagen. Die Schaufel ist ideal im Straßen-, Leitungs- und Sportplatzbau einsetzbar, wie auch beim Anlegen von Radwegen und im kommunalen Bereich. Optimas bietet auch Varianten mit 1 m³ und 1,4 m³ Fassungsvermögen. Vakuumtechnik und weitere Neuheiten. Natürlich zeigt Optimas auch andere Maschinen seiner großen Palette für das weite Feld der Pflasterverlegung.

Insbesondere die Vakuumtechnik gehört zur Spitzentechnologie und lässt schwere Arbeiten leicht werden. Die vielfältigen Ansaugplatten für die Optimas Schlauchheber schaffen neue Möglichkeiten beim Einbau schwerer Elemente oder beim Pflastern selbst. Ziel dieser Geräte ist es immer, körperlich schwere Arbeit zu minimieren.

Optimas wird auf den Messen zudem weitere Neuheiten bei den Kleingeräten vorstellen. Hier zeigt sich, dass Anforderungen aus der Praxis durch den Erfindergeist der Mitarbeiter von Optimas in sinnvolle Gerätelösungen umgesetzt werden.

Auf der Nordbau in Neumünster finden Sie Optimas nahe beim Haupteingang

(Freigelände West – Travemünder Straße, Stand W123), auf der Galabau in Nürnberg in Halle 5/5-129 sowie auf dem Aktionsfeld We2 mit praktischen Präsentationen von Maschinen und Geräten.

www.optimas.de

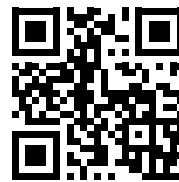

GaLaBau 2022: Wasserpumpen im nassen Live-Betrieb

Der Pumpenhersteller Tsurumi präsentiert am Stand 7-238 kleine Universalpumpen zum schnellen Beseitigen von Klar- und Schmutzwasser. Zwei Neuheiten stechen hervor.

Bei der LSC2.75S handelt es sich um eine kompakte Tauchpumpe mit besonderer Eignung als Flachsauger. Diesen Job macht sie so gut, dass sich damit selbst Pfützen beseitigen lassen: Nur etwa ein Millimeter Reststand bleibt übrig, also ein feuchter Hauch. Die Pumpe schafft 228 l/min oder drückt das Wasser bis zu 15 m hoch:

Ein probates Werkzeug für GaLaBauer, die rund 14 m³ Wasser pro Stunde bewegen wollen - etwa aus Senken, Flächen und Behältern oder von Flachdächern. Korn bis 6 mm Durchmesser darf im Wasser enthalten sein. Die nur 15 kg leichte und 36 cm hohe Pumpe kommt mit der bewährten Technik aus den Großserien des Herstellers. Darunter der Motorschutz, die einzeln vergossenen Leiter (gegen Kriechfeuchte) sowie die zuverlässige Zwangsschmierung.



Der Aussteller Tsurumi zeigt nicht nur neue Pumpen wie die Universalpumpe HS3.75SL und den Flachsauger LSC2.75S, sondern informiert auch Anwender, was beim Einsatz von Schmutzwasserpumpen zu beachten ist (Foto: Tsurumi)

Der Antrieb benötigt nur maximal 750 Watt. Die Pumpe wird mit 10 m robustem Gummikabel geliefert. Am Messestand ist sie im nassen Live-Betrieb zu sehen, ebenso wie die noch deutlich kleinere Family-Pumpe.

Ein etwas größeres Kaliber hingegen ist die neue HS3.75SL. Sie schafft bis zu 580 l/min, also rund 35 m³ pro Stunde. Gedacht ist sie für Grund-, Sand- und Regenwasser. Eine Alternative also für GaLaBauer, die mehr Leistung be-

nötigen. Für höchste Anforderungen an den Umweltschutz in sensiblen Projekten sind die Pumpen mit Bio-Ölfüllung erhältlich.

Übrigens zeigen die Düsseldorfer mit der KRSU auch das andere Spektrum: Die schlanke, aber doch 417 kg wiegende Kraftpumpe ist für größere Landschaftsarbeiten oder zum Hochwasserschutz vorgesehen, etwa zur Umleitung von Bachläufen oder Kanälen. 5700 Liter bewegt die 22kW-Pumpe pro Minute, und erzielt Förderhöhen von über 26 Metern.

Wir stellen aus auf der GaLaBau:
Halle 7/Stand 238

www.tsurumi.eu

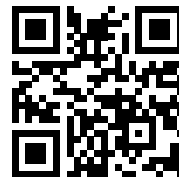

LIPCO
WILDKRAUTFÖRDERER

Akku-Antrieb

Zur nachhaltigen Wildkrautförderung auf Pflasterflächen und Bordsteinkanten

www.lipco.com

Wir stellen aus:
Galabau Nürnberg 14.-17.09.2022
Halle 9 / Stand 9-124

SELBER SIEBEN – enorme Kosten sparen bei der Entsorgung



(Foto: TAUROCK Machinery GmbH & Co.KG)

Auf Grund von immer mehr steigenden Deponiekosten macht SELBER SIEBEN zur Senkung der Kosten enorm Sinn. Erstaunlicherweise ist auch schon bei kleinen Mengen die Aufbereitung von Böden, Erdaushub und anderen Materialien rentabel.

TAURCK Machinery aus Bielefeld ist seit Jahren auf dieses Thema spezialisiert und berät Sie gern, um die Ihren Ansprüchen entsprechende Siebmaschine zu finden.

Als Werkvertretung der Firma CZ Screen kann Ihnen Taurock alle mobilen Sieb-

tische und die MDS Trommelsiebzanlage anbieten. Gemeinsam mit unseren Partnerhändlern sind wir an über dreißig Standorten und Mietstationen bundesweit für Sie da.

Für kleinere Projekte stehen Eindeckvibrationssiebe, wie z.B. die MS PIKO und MS MICRO, der Marke CZ Screen zur Verfügung. Sie können einfache Siebarbeiten direkt auf der Baustelle erledigen. Genauso flexibel und per PKW-Anhänger zu transportieren sind die leistungsstarken Zweidecker MS MIDI und MS BIG. Beide sind enorm robust und unschlagbar in Punkto Preis und Leistung.

Wer richtige Qualitätssiebungen, wie z.B. Granulate, Hackschnitzel, Hartplastik, usw., anstrebt kann dies mit der kompakten und vollelektrischen MDS Trommelsiebzanlage von CZ Screen erreichen.

Überdies kann Ihnen bei spezielle Anforderungen TAUROCK als Fachanbieter im Bereich Recyclinglösungen Windsichtung, Shredder, Brecher und Großsiebe anbieten.

www.taurock.com

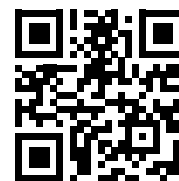

BEILAGENHINWEIS:

GEFAFABRITZ
SICHERT EINE GRÜNE ZUKUNFT

Alles für den gesunden Stadtbaum

Wasserspeichergranulat, Wurzelschutzsystem, Bewässerung und Belüftung, Bewässerungssäcke, Gießrand, Ballenverankerung, Stammschutzfarbe, Kronensicherung, Dauerhumusgranulat, Wurzelmanagement und mehr: das alles bietet GEFA FABRITZ.

Der Prospekt, der dieser Auflage beiliegt, vermittelt Ihnen weitere Informationen.



www.gefafabritz.de

modatech

Die Transportkarre
für schwere Lasten.



Neu! Montagekran
für Transportkarre, Pick-up,
Transporter und Anhänger





Untergreifer für Pflanzkübel mit gebogenem Rand

Zaunabroller

Transportgabel mit Stapelgitter

Anbaugeräte

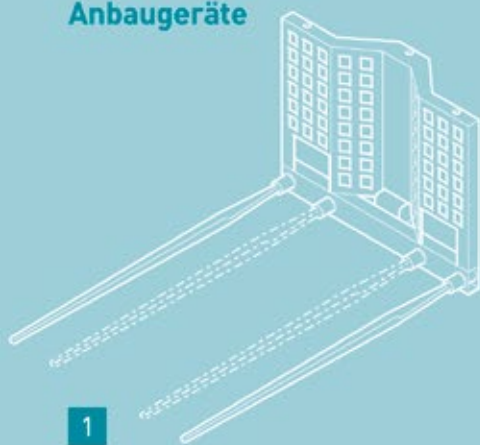

1

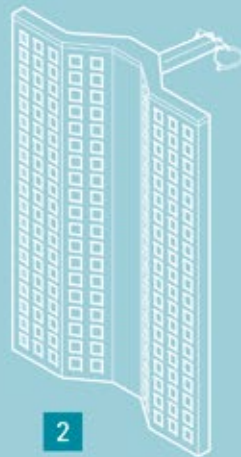

2

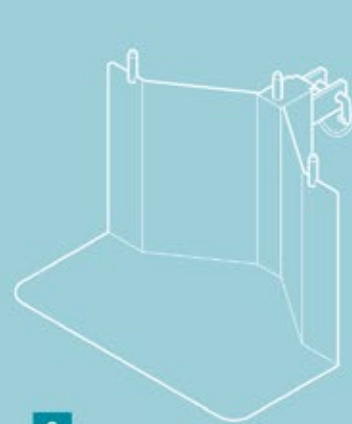

3



4

Kran zum Anheben, Transportieren und punktgenauem Absetzen von Findlingen und Quellsteinen



Transportkarren für schwere Lasten

Leistungsstarke Merkmale:

- Rückenschonendes Heben, Transportieren und Absetzen von schweren Gegenständen durch nur eine Person
- im Zusammenspiel mit dem höhenverstellbaren Griff und dem Fußtritt wird eine enorme Hebelwirkung erzielt
- die Transportkarre besteht aus verzinktem Stahl, ist äußerst robust und stabil
- die maximale Achslast beträgt 500 kg
- Kugelgelagerte, luftgefüllte Breitreifen mit Stahlfelgen erleichtern das Fahren auch in schwierigem Gelände
- der praktische Schnellspanngurt sichert alle Gegenstände und Lasten
- durch die umfangreichen Anbaugeräte kann die Transportkarre für viele Einsatzbereiche genutzt werden

Schaufel mit Gitteraufsatz





Transportgabel



Stechzähne und Stammhalter



Kran und Steinzange



Klemmbacken für Pflanztröge
(Terracotta)

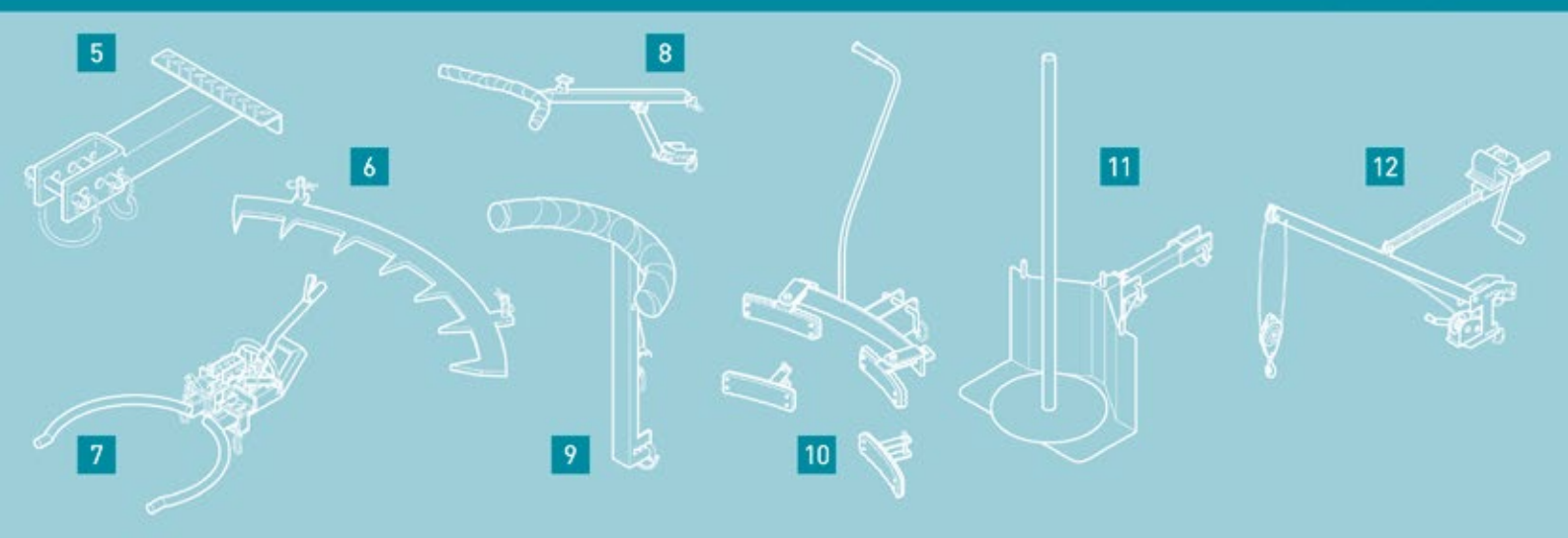

Transportkarre

Grundgerät mit

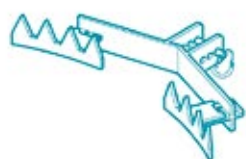

Untergreifer und



Schnellspanngurt

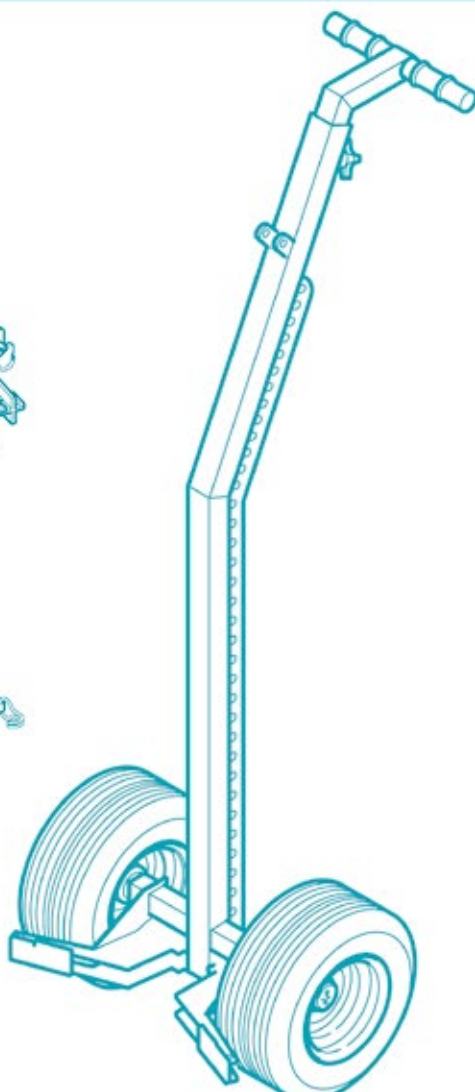

Anbaugeräte

- 1 Transportgabel
- 2 Stapelgitter Aufsatz für Transportgabel
- 3 Transportschaufel
- 4 Transportschaufelgitter Aufsatz für Transportschaufel
- 5 Fußtritt
- 6 Stechzähne
- 7 Pflanztrogeheber
- 8 Stammhalter
- 9 Asthalter
- 10 Klemmbacken mit Stützbacken
- 11 Zaunabroller
- 12 Kran

modatech

Die Transportkarre
für schwere Lasten.

Leichter und schonender Transport
mit dem Pflanztrogheber,
die Greifarme sind für Gefäße mit einem
Durchmesser von 40-100 cm konzipiert



Info- und Erlebnistag an der DEULA Baden-Württemberg gGmbH

Am Dienstag, 26.07.2022 empfing die DEULA Baden-Württemberg gGmbH (DEULA-BW) auf ihrem „grünen Bildungscampus“ rund 30 Mitarbeiter*innen der Agenturen für Arbeit und Jobcenter aus zahlreichen Städten und Landkreisen Baden-Württembergs. Berufsinformation sowie eine Übersicht der vielfältigen Angebote der DEULA standen im Fokus.

Die Veranstaltung wurde vom ersten Bürgermeister der Stadt Kirchheim unter Teck, Herrn Günter Riemer eingeläutet, der über die enge Verbindung und Historie der Stadt mit der DEULA berichtete.

Die Stadt Kirchheim hält auch Gesellschaftsanteile an der DEULA. Weiter sagte er: „Wir befinden uns inmitten eines Transformationsprozesses, in dem viele althergebrachte Berufe wegbrechen. Umso wichtiger ist es, die Menschen, die diese Berufe ausüben, weiterhin in Lohn und Brot zu halten.“ Hierzu leisteten die Bildungsangebote der DEULA - so Riemer - einen wesentlichen Beitrag.

Geschäftsführer Marco Riley stellte das breit gefächerte Angebot des Bildungscampus vor. „Es gibt 14 DEULA Standorte bundesweit, die eng miteinander vernetzt sind“, so Riley und weiter „wir entwickeln zusammen Lehrmaterial und tauschen untereinander auch Ausbilder aus“. Insgesamt durchlaufen die DEULA-BW, deren Hauptgesellschafter der Verband Garten-, Landschafts- und Sportplatzbau Baden-Württemberg e.V. ist, über 4.000 Kursteilnehmer.

Albrecht Bühler, Vorstand des Verbands Garten-, Landschafts- und Sportplatzbau Baden-Württemberg e.V., berichtete über die aktuelle Ausbildungssituation und gab interessante Einblicke aus der Praxis. So stellte er fest „Nicht jeder will den ganzen Tag vor einem Bildschirm sitzen“. So käme man dem natürlichen Bewegungsdrang nach und bräuchte auch kein Fitnessstudio. Willkommenslotsin Birgit Alvarez stellte im Anschluss das vom Bundesministerium für Wirtschaft und Klimaschutz geförderte Programm „Willkommenslotsen“ vor, dessen Ziel

die Integration von Geflüchteten ist. Gemeinsames Ziel aller müsse es sein, dem Fachkräftemangel u.a. auch durch gelungene Integration zu begegnen.

Bei der anschließenden Führung über den Campus wurden viele Qualifizierungs- und Umschulungsangebote nicht nur vorgestellt, sondern auch in Auszügen praktisch demonstriert. Um dem Motto des Bildungscampus „Lernen und Erleben“ gerecht zu werden, wurde der Tag von spannenden Mitmachaktionen begleitet. So durften die Gäste das Feuerlöschen üben (Teil der Qualifizierung zum/zur Hausmeister*in, bzw. Brandschutzhelfer) sowie ihre Kräfte bei der Ladungssicherung mit einem Gurt und anschließender Messung (Teil der Umschulung zum/zur Fachlagerist*in, bzw. Lehrgang Ladungssicherung) erproben. Abgerundet wurde das Erlebnisprogramm von einer Traktorfahrt, bei der die Gäste zwar begleitet, dennoch selbstständig fahren durften!

Berufsinformationen zum Gärtner mit Fachrichtung Garten- und Landschaftsbau konnten aufgrund des zeitgleich vor Ort stattfindenden „Trainingslagers“ der elf Teams für den Bundesentscheid der Landschaftsgärtner anschaulich und praxisnah vermittelt werden. Im Zuge dessen wurde der seit 2021 in Baden-Württemberg exklusiv an der DEULA gGmbH angebotene Vorbereitungskurs zur Externenprüfung (Qualifizierung zum/zur Landschaftsgärtner*in) vorgestellt und auf das angeschlossene Gästehaus mit Übernachtungsmöglichkeiten hingewiesen. Dieses Angebot ist insbesondere für Teilnehmer

außerhalb des Tagespendelbereichs von großem Interesse. Eine weitere Besonderheit ist die Möglichkeit einer Vollverpflegung durch die hauseigene Kantine. Der Austausch untereinander wurde allerseits als anregend und positiv empfunden.



Studium und Ausbildung bei der Stadt Pforzheim

Eine Stadt - Über 40 Berufe - 2800 Mitarbeiterinnen und Mitarbeiter
Menschennah - Krisensicher - Goldrichtig

Wir suchen für 2023

Auszubildende (w/m/d) für folgende **Berufe**

Viele Ausbildungen in Teilzeit möglich!

- Bauzeichner
- Brandmeister
- Elektroniker für Betriebstechnik
- Erzieher
- Fachangestellter für Bäderbetriebe
- Fachangestellter für Medien- und Informationsdienste
- Fachkraft für Veranstaltungstechnik
- Gärtner - Fachrichtung Garten- und Landschaftsbau
- Jugend- und Heimerzieher
- Land- und Baumaschinenmechaniker
- Maskenbildner
- Metallbauer
- Straßenwärter
- Tierpfleger
- Verkaufsfachmann
- Verwaltungsfachangestellter
- Verwaltungswirt (Beamter mittlerer Dienst)

und **Studentinnen und Studenten** (w/m/d) für die **Dualen Studiengänge** (B.A./B.Eng.)

- Bauingenieurwesen - Öffentliches Bauen
- BWL - Dienstleistungsmanagement/Sportmanagement
- BWL - Öffentliche Wirtschaft
- Digitales Verwaltungsmanagement
- Public Management
- Soziale Arbeit - Arbeit, Integration und Soziale Sicherung
- Soziale Arbeit - Bildung und Beruf
- Soziale Arbeit - Elementarpädagogik
- Soziale Arbeit - Jugend-, Familien- und Sozialhilfe
- Soziale Arbeit - Netzwerk- und Sozialraumarbeit
- Sozialwirtschaft

Infos zum Bewerbungsschluss findest Du unter www.ausbildungpforzheim.de

Wir leben Vielfalt und Chancengleichheit!

Anspruchspartnerinnen:
Stefanie Bohm, Tel. 07231 39-1357 Stadt Pforzheim
Petra Ottmüller, Tel. 07231 39-2639 Personal- und Organisationsamt
Leonie Weigel, Tel. 07231 39-1898 Marktplatz 1, 75175 Pforzheim

Neue Hunklinger Pflaster-Verlegezangen

Seit über 25 Jahren baut Hunklinger vollhydraulische Pflaster-Verlegezangen für Bagger, Pflastermaschinen und Lader. Mit voller Konzentration der gesamten Energie auf dieses eine Produkt in mittlerweile vielfältiger Ausführung ist über die Landesgrenzen hinaus eine wertvolle Marke und guter Ruf entstanden.

Durch den überwiegenden Direkt-Vertrieb im Inland und engen Kontakt mit dem Kunden sind die dynamischen und sich ständig verändernden Anforderungen bei Verlegezangen stets gut bekannt. So ist Deutschland wohl das Land auf der Welt mit der größten Vielfalt an Betonpflastersteinen.

So ist die Zeit reif geworden für einen neuen Hunklinger Pflastergreif, den HP30 profi-twist. Der HP30 wurde für den Einsatz an Minibagger ab ca. 3 t gebaut. Darüber hinaus eignen sich Pflastermaschinen und Lader als Trägergeräte. Ständig steigende Anforderungen beim Verschieben von Rechtecksteinen haben einen neuen Konstruktionsaufbau bewirkt. An den relevanten Stellen anders aufgebaut und robuster in der Ausführung, ist die Verschiebeeinheit mit höheren Kräften auf größere Belastungen ausgelegt. Ebenso wurde der Einstellbereich auf die unterschiedlich großen Verlegeeinheiten im Markt hin optimiert. Die Greiftiefe wurde vergrößert, dickere Steine mit niedrigen Nocken können besser



(Foto: Hunklinger allortech GmbH)

gegriffen werden. Ein neues Stein-Abdrucksystem sorgt für perfekte Verlegequalität und ist Voraussetzung für einen schnelleren Automatik-Ablauf des Hydrauliksystems und folglich kürzeren Taktzeiten beim Greifen der Steine. Darüber hinaus kann der Ablaufzyklus unterschiedlich lang eingestellt werden.

Standardmäßig arbeitet der neue HP30 mit zwei Automatik-Steuerprogrammen. Der Maschinist kann jederzeit eigenständig den Ablauf wählen. Bei einer schmalen Anlegekante wie dem Tiefbordstein bei Parkplatz-Stellflächen

oder Wegen hilft die neue Randsteinauflage beim Ansetzen der Verlegezange. Die Ansetzrollen können horizontal an verschiedenen Positionen angebracht werden, was in manchen Verlegesituationen hilft. Neue Auflagerteller an der Seite der festen Hauptspannung erleichtern das Aufsetzen

auf das Steinpaket. Die neue Position aller Auflagerteller bietet Vorteile bei sehr schmalen Verlegeeinheiten. Eine stabile Ablage für die Schnellwechsler-Aufhängung verbessert den Transport und erleichtert das Aufnehmen mit dem Schnellwechsler. Eine niedrigere und kompaktere Bauweise bietet ihrerseits Vorteile.

Die bewährten Modelle Po1-2 und P12-2 wurden mit Po1-3 und P12-3 zur Serie -3 weiterentwickelt und sollen weiterhin den differenzierten Bedürfnissen des Marktes zur Verfügung stehen.

Auf den Messen Nordbau, Galabau und Bauma werden die neuen Pflastergreif HP30, Po1-3 und P12-3 dieses Jahr der Öffentlichkeit vorgestellt.

Wir stellen aus auf der NordBau:
Freigelände Nord-N256 (Kieler Straße)

Wir stellen aus auf der GaLaBau:
Halle 7a/Stand 114

Wir stellen aus auf der bauma:
FS.1308/2

www.hunklinger-allortech.com

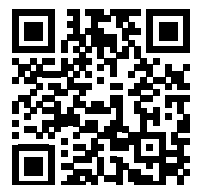

JMEKA Multifunktions-Minibagger



- + Räder- oder Raupenfahwerk
- + Robuste Bauweise
- + Große Auswahl an Anbaugeräten
- + Vielseitig einsetzbar
- + Kompakte Bauform mit geringem Bodendruck

Unterreiner Forstgeräte GmbH
 Bahnweg 1-3 | 84387 Julbach/Buch | Tel. +49 8678/7494-0
 info@unterreiner.eu | www.unterreiner.eu

Für die täglichen Aufgaben gerüstet



Die Cat Maschinen mit dem Zusatz GC basieren auf bewährter Technik und zeichnen sich aus durch eine praxismgerechte Ausrüstung – so auch der neue Radlader Cat 966 GC. (Foto: Caterpillar/Zeppelin)

Die Cat Maschinen mit dem Zusatz GC (general construction) basieren auf bewährter Technik und zeichnen sich aus durch eine praxismgerechte Ausrüstung – so auch der neue Radlader Cat 966 GC. Mit Automatiklüfter, Load Sensing-Hydraulik und einfacher, intuitiver Bedienung hält er den Kraftstoffverbrauch und die Betriebskosten niedrig.

Die vielseitige und robuste Maschine eignet sich für leichte und mittlere klassische Lade- und Transportaufgaben und wird den Aufgaben der Bau- und Gewinnungsindustrie wie auch den Anforderungen von Vermietungsunternehmen- und kommunalen Betrieben gerecht.

Der Motor Cat C9.3B erfüllt die Emissionsnormen gemäß Stufe V (EU) mit einer Bruttoleistung von 239 kW (325 PS). Das Abgasreinigungsmodul einschließlich SCR-Katalysator und Dieselpartikelfilter (DPF), arbeitet im Hintergrund und erfordert keine Arbeitspausen für die Selbstreinigung. Die Leerlaufdrehzahl Anpassung die automatische Motorleerlaufabschaltung, der Lüfter mit variabler Drehzahl und die Load Sensing-Hydraulik sorgen dafür, dass diese Maschine nur wenig Kraftstoff verbraucht und kaum Lärm produziert. Ein optionaler Lüfter mit automatischer Drehrichtungsumkehr unterstützt bei der Reinigung der Kühler in Umgebungen mit starker Schmutzbelastung.

Der neue Lader beinhaltet ein elektronisch geregeltes, automatisches Planeten-Lastschaltgetriebe mit 4 Vorwärts-/Rückwärtsgängen, Kickdown-Schalter und Schaltschutz für

FORTSETZUNG AUF SEITE 46 →

GERMAN INNOVATION AWARD 20 WINNER
GERMAN INNOVATION AWARD 20 WINNER

OPEN S

QuickChange™ – sichere vollhydraulische Wechsler ohne Haken

- Zeitsparend
- Ausgezeichnete Sicherheitslösung
SecureLock™ serienmäßig
- Open-S kompatibel

Die Sache hat keinen Haken.

rototilt.com

ROTOTILT.



Der neue Cat 966 GC mit 239 kW Motorleistung und rund 22 Tonnen Einsatzgewicht. (Foto: Caterpillar/Zeppelin)

Effizienz, Langlebigkeit und weiche Gangwechsel. Die optionale hydraulische Schwingungsdämpfung des Laders ermöglicht hervorragendes Materialhaltevermögen und gesteigerte Effizienz auch bei mehr Tempo auf unebenem Terrain. Optionale Selbstsperrdifferenziale steigern die Traktion bei schlechten Bodenverhältnissen. Sein Einsatzgewicht liegt bei 22 Tonnen, die Auskipphöhe bei rund 4,2 m, gemessen am Schaufelbolzen.

►Arbeitsausrüstung

Die in der Praxis bewährte Z-Kinematik des Hubgestänges mit gegossenem Querträger und Kipphebel bietet hohe Grab- und Ausbrechkräfte (164 kN), insbesondere wenn der neue Lader mit speziell abgestimmten Cat Schaufeln der Performance-Serie ausgerüstet ist. Das Load Sensing-Hydrauliksystem regelt Durchfluss und Druck durchgängig und präzise entsprechend den jeweiligen Anforderungen im Einsatz. Dadurch werden sowohl die Pumpenlast als auch der gesamte Kraftstoffverbrauch

licht Wiegen der Schaufelnutzlast für präzise Lastziele während des Beladens – mit bewährter Genauigkeit, flexibler und einfacher Montage und einfacher Kalibrierung, allerdings ist das System nicht eichfähig. Der Wiegevorgang erfolgt unterbrechungsfrei und in kurzer Zeit, dadurch gibt es keine Unterbrechungen. Er ermöglicht dem Bediener das Laden mit genauen Spezifikationen sowie das Beladen mehrerer LKWs. Somit kann mehr Material in kürzerer Zeit umgesetzt werden.

►Arbeitsumgebung, Servicefreundlichkeit

Der neue Lader Cat 966 GC ist im Cockpit mit sechs analogen Anzeigen, Farbkontrollleuchten und einem LCD-Bildschirm ausgestattet und somit einfach ohne große Eingewöhnung zu bedienen. Die vorgesteuerte Hydraulik erlaubt leichtgängige und feinfühlig Bedienelemente beim Laden und Fahren. Für sicheren Zustieg sind die Leitern mit integrierten Handgriffen an beiden Seiten der Maschine geneigt angebracht.

reduziert. Der 966 GC kann ebenso mit den Cat Fusion Schnellwechslern und seinen Steuerungen ausgerüstet werden. Kombiniert mit der optionalen Dreikreis-Zusatzhydraulik kann der Schnellwechsler mit verschiedensten Cat Anbaugeräten verwendet werden.

Ein optionales Cat Payload-Set ermög-

Eine große, verzerrungsfreie, flache Windschutzscheibe bis zum Kabinenboden, die standardmäßige Rückfahrkamera und die Außenspiegel mit integrierten Totwinkelspiegeln bieten sichere Rundumsicht. Das standardmäßige Heiz- und Klimaanlage mit 10 Lüftungsdüsen dient dazu, dass sich der Bediener unter allen Klimabedingungen wohl fühlt.

Zugang vom Boden aus zu den Wartungspunkten reduziert die Wartungszeit und verbessert die Sicherheit. Die großen aufklappbaren Seitenteile der Motorhaube und ein kippbares Heckschutzgitter bieten uneingeschränkten Zugang zu den täglichen Wartungspunkten, Kraftstoff- und DEF-Füllständen, Schmierstellen, Filtern und Probenzapfventilen von Flüssigkeiten. Zur weiteren Reduzierung der Wartung ist ein optionales Cat Schmieresystem mit Schmierautomatik verfügbar.

►Serienmäßig mit Cat Flottenmanagement

Das Cat Flottenmanagement, inzwischen Standard bei fast jeder Cat Maschine und von den Anwendern vieltausendfach genutzt, liefert Informationen wie Standort, Betriebsstunden, Kraftstoffverbrauch, Leerlaufzeiten, Wartungswarnungen, Diagnosecodes und Maschinenzustand online über Web- und mobile Anwendungen und ermöglicht den Anwendern die Optimierung ihrer Betriebsabläufe.

Wir stellen aus auf der Messe GaLaBau in Nürnberg:
Halle 7 / Stand 306

www.zeppelin-cat.de



Good-Better-Best-Strategie von Trex kommt bei Profis gut an

WPC-Dielen-Erfinder Trex Company bietet mit seine hochentwickelten Verbundstoffdielen, die deutlich bessere Eigenschaften haben als herkömmliche WPC-Dielen, im Rahmen einer Good-Better-Best-Strategie in drei verschiedenen Preisstufen an.

Die günstigste Produktlinie, Enhance

Basics, startet bereits auf dem Preisniveau normaler Holz- oder Steinterrassen oder konventioneller WPC-Dielen. Weitere Produktlinien sind Enhance Naturals sowie das Flaggschiff-Produkt Trex Transcend. Bei vielen Terrassenbau-Profis kommt das Produkt- und Preismodell gut an, da sie ihre Angebote leicht auf die jeweils verfügbaren

Budgets zuschneiden können.

"Mit den Produktlinien in drei Preisklassen können sich Profis auf unterschiedliche Weise an die Budgetmöglichkeiten ihrer Kunden herantasten", so Wolfgang Kaßmann, Vertriebsleiter der Ultsch GmbH, dem Trex-Vertriebspartner in Deutschland. "Je nach Situation



(Fotos: © Trex Company)

lassen sich zum Beispiel zunächst die hochpreisigen Trex Transcend anbieten. Sie sind nach wie vor das Nonplus-ultra im Hinblick auf Design und Performance bei WPC-Dielen und haben im letzten Jahr auch den Plus X-Award in gleich fünf Kategorie erhalten. Stellt sich heraus, dass dies das vorhandene Budget übersteigen würde, können die günstigeren Varianten ins Spiel gebracht werden." Alternativ können Terrassen-Fachleute das Interesse der Kunden aber zunächst auch mit den günstigeren Trex-Dielen wecken. Zeigt sich dann, dass das Budget des Kunden nicht fixiert ist, lässt sich die höherpreisige Option präsentieren.

Eine weitere Strategie ist es, Kunden, die ursprünglich eine Terrasse aus Holz, konventionellen WPC-Dielen oder Stein planen, passende Trex-Dielen zu zeigen und deren Vorteile gegenüber den konventionellen Lösungen hervorzuheben. Kaßmann: "Außer den bekannten Pluspunkten wie Ästhetik, Langlebigkeit und Nachhaltigkeit empfehlen wir unbedingt auch den minimalen Pflegeaufwand und die minimalen Pflegekosten zu erwähnen. Denn viele Garten- und

Balkonbesitzer denken nicht daran, dass die Pflege von Holz, konventionellen WPC-Dielen und Stein nicht nur viel Arbeit bedeutet, sondern auch ins Geld geht." Gleichzeitig müssen Holz- und herkömmliche WPC-Dielen deutlich früher ausgetauscht werden als Trex-Dielen – was am Ende teurer und weniger nachhaltig ist.

Bewährte Qualität fast vollständig aus Recyclingmaterial

Alle Trex-Dielen bestehen zu 95 Prozent aus recycelten industriellen Holzresten und Polyethylenfolien (PE). Ihr Drei-Seiten-Mantel, der per Koextrusion fest mit dem Kernmaterial verschmolzen ist, schützt vor Witterung und Abnutzung und ermöglicht ein natürliches Ausdehnen und Zusammenziehen des Dielekerns bei Temperaturwechseln. Zugleich macht der Mantel eine elegante, dreidimensional gemaserte Holzoptik möglich und die Dielen so pflegeleicht wie einen Innenboden. Eine gelegentliche Reinigung mit Wasser und Seife reicht, um die Produkte jahrzehntelang wie neu aussehen zu lassen. Aufwändige Arbeiten wie Schleifen, Lackieren,

Ölen oder Versiegeln – wie bei Holz, Stein und anderen natürlichen Oberflächen – sind unnötig.

Weiterhin zeichnet die Dielen aus, dass sie sich nicht verziehen und weder schimmeln, vermorschen, brechen noch splintern. Seine hohen Qualitätsstandards untermauert Trex Company mit einer 25-Jahre-Garantie bei privater Nutzung – sogar gegen Verblassen und Flecken.

Enhance Basics ist in drei monochromen, Enhance Naturals in fünf melierten Farbtönen erhältlich. Von Transcend unterscheidet sich Enhance vor allem durch ein auf der Unterseite gezahntes Profil. Trex Company hat vor über 25 Jahren die WPC-Diele erfunden und sie seitdem kontinuierlich weiterentwickelt. In Nordamerika liegt sein Marktanteil in dem Bereich nicht ohne Grund bei über 50 Prozent.

Wir stellen aus auf der Messe GaLaBau in Nürnberg:
Halle 7 / Stand 306

www.ultsch.info

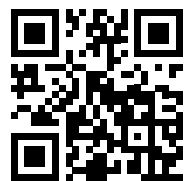



GaLaBau 2022 **Halle 4 / Stand 4-413**

güterring landwirtschaft
greenstage



...und die Zukunft ist grün

patzer-erden.de

Gesunde Bäume für die Stadt

Die **GEFA Produkte® Fabritz GmbH** aus Krefeld hat sich dem **Baum verschrieben**, ganz dem **Motto folgend** „für eine grünere Zukunft.“ Das Unternehmen präsentiert auf der **GaLaBau in Nürnberg** seine ganze Kompetenz rund um den Baum im urbanen Habitat.

Bäume sind für das Leben im urbanen Raum elementar. Für das Klima, die Belüftung in der Stadt, die um sie herum existierende Flora und Fauna – zu der auch wir Menschen gehören – und für unsere Luft sowie unsere Seele. Doch der städtische Raum zusammen mit den klimatischen Veränderungen setzt der grünen Lunge zu.

Das Unternehmen **GEFA Produkte® Fabritz GmbH** beschäftigt sich seit Jahren mit Grün und Bäumen und kann passgenaue Lösungen bieten, die dem Baum im urbanen Raum das Leben erleichtern. Auf der **Galabau in Nürnberg** präsentieren sich die Baumexperten aus Krefeld in ihrer ganzen Kompetenz. Der Baum – von der Wurzel bis zu Krone – steht im Zentrum ihres Messeauftritts. Buchstäblich.

► GEFA-Lösungen für einen gesunden Baum

Der gesamte Messestand wird um einen Baum herumgebaut. An seinem Stamm, seinen Wurzelbereich können sich die Messebesucher optisch und haptisch



Mit dem Kultursubstrat **FABROTON®**, einem Wasser- und Nährstoffspeicher, wachsen gesunde Bäume auch in schwieriger Umgebung. (Foto: **GEFA Produkte® Fabritz GmbH**)



Mehr Grün in Städten: Bäume finden mit **GEFA-Systemen** wie **TREELOCK®** sicheren Halt und dank einer optimalen Versorgung Nährstoffe und Wasser auch auf kleinstem Raum. Der **Trudo Toren** in Eindhoven, Niederlande. (Foto: **GEFA Produkte® Fabritz**, Photograph **Igor Vermeer**)

informieren über die **GEFA-Lösungen** für einen gesunden Baum, wie die **FABROTON®** Kultursubstrate, die Nährstoffe bieten und Wasser speichern, **TreeParker®**-Elemente, die den Wurzeln Luft und Raum verschaffen im hochverdichteten urbanen Raum sowie die Möglichkeiten zu Jung- und Altbaumsicherungen. **GEFA** zeigt auch wie eine vertikale Begrünung der Häuser umgesetzt werden und auch auf kleinem Raum großes wachsen kann. Damit unsere Städte grüner werden. Mit den **GEFA-Produkten** können Stadtplaner und Kommunen dem Klimawandel begegnen und alte wie neue Bäume in der Stadt schützen.

► Im Gespräch mit Experten

Kompetente Ansprechpartner sind vor Ort und beraten und informieren die Messebesucher zu allen Vorhaben, damit der Baum im urba-

nen Umfeld weiterhin seinen Platz behält. Kommen Sie einfach vorbei und nehmen unter unserem Baum Platz, für Beratung, Gespräche und Information. Oder machen Sie bereits im Vorfeld einen Termin mit einem unserer Experten aus. Sie finden unsere Berater unter www.gefafabritz.de/ansprechpartner

► Papierlos schützt die Bäume

Die **GEFA Produkter® Fabritz GmbH** ergreift Partei und arbeitet aktiv in allen Bereichen an der Vision einer grünen Zukunft. Ein Schritt in diese Richtung führt über das papierlose Büro in ein digitales Kundenerlebnis. Gesamtkatalog, Planungsbuch, **GEFAinform** oder Fachkataloge werden in Zukunft vorwiegend digital ausgesandt. Zum Wohl der Bäume verzichtet **GEFA** auf Papier, wo es nicht unbedingt notwendig ist.

Schauen Sie doch bei uns auf der **GaLaBau** vorbei. Sie finden uns und unseren Baum in der **Halle 4, Stand 4-505**.

www.gefafabritz.de



Unterreiner übernimmt Vertrieb von Jmeka-Mikrobagger

Die Firma Jmeka ist im Elsass nahe Straßburg ansässig, entwickelt und produziert Multifunktions-Mikrobagger mit einer großen Auswahl an Anbaugeräten. Die Produktpalette von Jmeka zeichnet sich vor allem durch flexible Einsatzmöglichkeiten und einer anwenderfreundlichen Bedienung aus.

Das Produktsortiment zeichnet sich vor allem durch die kompakte Bauform mit einem geringen Bodendruck und einer Durchfahrtsbreite von 97 cm aus. Die Multifunktions-Minibagger sind mit einem Raupenfahrwerk oder einer Bereifung erhältlich. Insgesamt beinhaltet das Produktsortiment acht verschiedenen Modelle und mehr als dreißig verschiedene Zubehörmöglichkeiten.

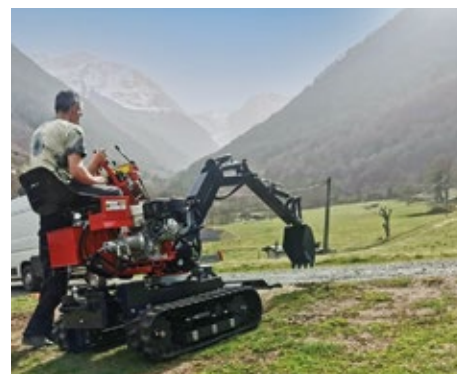

(Foto: Gert Unterreiner Forstgeräte GmbH)

In Frankreich und auch in Übersee ist die Firma Jmeka bereits in aller Munde. Die Maschinen werden für verschiedenste Einsatzzwecke genutzt. Durch die hohe Anzahl an Zubehörmöglichkeiten findet man die Multifunktions-Minibagger sowohl im Garten- und Landschaftsbau als auch im privaten und landwirtschaftlichen Bereich.

Erstmals in Deutschland präsentiert die Firma Unterreiner das neue Vertriebsprogramm auf der Rottalschau in Karpfham und auf der GaLaBau in Nürnberg.

Wir stellen aus auf der Messe GaLaBau in Nürnberg: **Halle 9 / Stand 201**

Fordern Sie unseren Jmeka Produktkatalog telefonisch unter 08678/7494-0 oder per E-Mail info@unterreiner.eu an!

www.unterreiner.eu

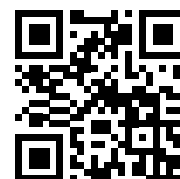

Münchner BaumKletterschule
 Mit uns immer eine Seillänge voraus!
www.baumkletterschule.de • info@baumkletterschule.de
 Kletterkurse, Baumpflegekurse, Arbeitssicherheit ...
 Münchner Baumkletterschule • St. Gilgen 15 • 82205 Gilching • Tel. 08105 - 27 27 01 • Fax 08105 - 27 27 09

terra S
 Einfacher Einbau, stabil & langlebig
**Rasenkanten · Wegbegrenzungen
 Beeteinfassungen · Pflanzringe**
 aus Edelstahl, verzinktem Stahl, Cortenstahl oder Aluminium
www.gartenprofil3000.com
 Kreative Lichtprofile

Öffentliche Ausschreibungen Große Testaktion – 1 Monat gratis testen!

Jetzt testen

Aktuelle Ausschreibungen	Zeit wählen	2021-04-15
Ausschreibungen Nordrhein-Westfalen vom 2021-04-15		
Aachen	Garten- und Landschaftsbauarbeiten	924436
Aachen	Lieferung eines Kastensystems	924404
Aachen	Lieferung von 2 Rasenmäähmaschinen	924343
Aix-la-Chapelle	Heizungsinstallationsarbeiten	924383
Aix-la-Chapelle	Sanitärarbeiten	924384
Bad Berleburg	Aufbau Photovoltaikanlage	924408
Bad Dribenhausen	Trochsenbauarbeiten	924495
Bergisch Gladbach	Baugeschäftleistungen zu Kesselreparatur	924324
Bergisch Gladbach	Lüftungsbauarbeiten	924325
Bergisch Gladbach	Sanitärinstallationsarbeiten	924321
Waldorf	Parteienarbeiten	924414

Submissions ANZEIGER

Ihre Vorteile:

- einfache Anwendung
- individuelles Suchprofil, damit Sie Ihre passenden Ausschreibungen finden
- täglich neue Ausschreibungen
- telefonische Expertenberatung

Testen Sie unverbindlich die Datenbank!

Servicehotline: (0800) 664 81 60 www.submission.de

Takeuchi in Theorie und Praxis



Das Flaggschiff der Takeuchi-Flotte, der 16-t-Kettenbagger TB 2150 R, wird in Nürnberg zu sehen sein. (Foto: Wilhelm Schäfer GmbH)

Bei der Nordbau in Neumünster und der Galabau in Nürnberg sind nicht nur die Takeuchi Bagger, Laderaupen und Dumper des Generalimporteurs Wilhelm Schäfer GmbH aus Heppenheim mit ihrer Spitzentechnik und der soliden Fertigung ein Anziehungspunkt.

Genauso im Fokus stehen die exzellente Ausstattung und die modernen Be-

dienmöglichkeiten. Zudem kann man sehen und erfahren, dass Takeuchi dem Arbeitsplatz des Fahrers sehr große Bedeutung beimisst. Sogar ein 8-Zoll Farb-Touchscreen und Jog-Dial-Elemente gehören mit zur Ausstattung. Für die Sicherheit und Übersicht bei Fahrt und Arbeit steht dem Fahrer eines TB 370 beispielsweise ein Monitorsystem mit Bildschirmteilung bei aktiver Rückfahr-

kamera zur Verfügung. Dass man auch mit dicker Winterkleidung bequem in die Kabine kommt, ist bei Takeuchi Standard. So wie der Sitz, der auf das persönliche Gewicht einstellbar ist.

►Zupackende Technik

Für Takeuchi ist eine zupackende und sensible Hydraulik normal. Vier Hydraulikpumpen und vier Zusatzkreisläufe machen schnelles, wirtschaftliches Arbeiten möglich. Drehmotor, Schnellwechsler und Taklock, das Hydraulikkupplungssystem, werten die Versionen des TB 370 und anderer Modelle auf. Damit ist hohe Effektivität auf jeder Baustelle möglich.

16 Tonnen Kettenbagger und Laderaupe Auf der Nordbau wird auch eine 6-t-Laderaupe TL 12 V2 mit Abziehböhl zu sehen sein. Sie hat einen 78,2 kW (106,3 PS) starken Motor, High-Flow-Hydraulik, Schnellwechsler und zahlreiche Anbaugeräte. Mit einer maximalen



Optimas® Nordbau 2022: Travemünder Str. W123
GaLaBau 2022: Halle 5, Stand-Nr. 5-129



Optimas Pacer P22
Pflasterverlegemaschine

Der optimale Einstieg in die maschinelle Pflasterverlegung für alle, die mit neuer & günstiger Technik arbeiten möchten!

Ideal auch für den GaLabauer.

Vorführung gewünscht? Termine vereinbaren unter: 04498 924 20 optimas.de

Abladehöhe von 4.335 mm ist sie bestens im Bau einsetzbar. Gezeigt wird sie mit einer Abziehbohle, die zum Beispiel für Planien oder im Straßen- und Wegebau gut nutzbar ist.

Das Flaggschiff von Takeuchi, der 16-Tonnen-Bagger TB 2150 R, ist auch für Galabauer interessant und wird in Nürnberg zur Verfügung stehen. Der Takeuchi TB 2150 R ist kompakt und mit 85 kW/115 PS leistungsstark und sauber, weil bei EU-Abgasstufe V ein Diesel-Oxidationskatalysator, ein Diesel-Partikelfilter und die SCR-Nachbehandlung mit AdBlue zum Einsatz kommen. Durch

die exzellente Takeuchi-Hydraulik lässt er sich exzellent bedienen.

► **Umfangreiche Takeuchi-Palette mit bester Beratung**

Auf der Galabau in Nürnberg wird Takeuchi, vertreten von dem Generalimporteure, der Wilhelm Schäfer GmbH aus Heppenheim, sowohl auf der Aktionsfläche für Erdbau und Flächenpflege wie auch in der **Halle 7A/7A-302** zu finden sein.

Auf der Nordbau zeigen die Takeuchi-Händler eine große Palette von Maschi-

nen. Vom mit 1 t Gewicht kleinsten TB 210 R bis hin zum TB 290-2 mit 9 t sind Mini-, Kompakt-, und Hüllkreisbagger in Neumünster vor Ort. Bei den beiden Takeuchi-Händlern Behrens und Lüneburger GmbH (**Freigelände Nord-N227**, Kieler Straße) wie auch bei Atlas Hamburg GmbH (**Freigelände Nord-N134** Hamburger Straße) werden unterschiedliche Modelle gezeigt. Genügend Fachleute für beste Beratung sind sowohl in Neumünster wie auch in Nürnberg vor Ort.

www.wschaefer.de



CZ SCREEN
WERKVERTRETUNG

SELBER SIEBEN

Kein Geld auf die Deponie!

Siebmaschinen von
CZ SCREEN
vertreten durch
TAUROCK

www.taurock.de

**DAS STUFENLOS
PROGRAMM VON
LINDNER**

**3 JAHRE
GARANTIE**
TRAC LINK

GaLaBau 2022
gardening landscaping
groundwork

* Lindner gewährt auf Neufahrzeuge mit Stufenlosgetriebe (Lintrac 130 & Untrac 112/122 LDrive) in Verbindung mit dem TracLink-System 3 Jahre Garantie

lindner-traktoren.at **Lindner**



Galabau 2022

gardening, landscaping,
greendesign.

Aktionsfläche
Flächenpflege
Maintenance
demonstration area

Aktionsfläche
Erdbau
Earth-moving
demonstration area

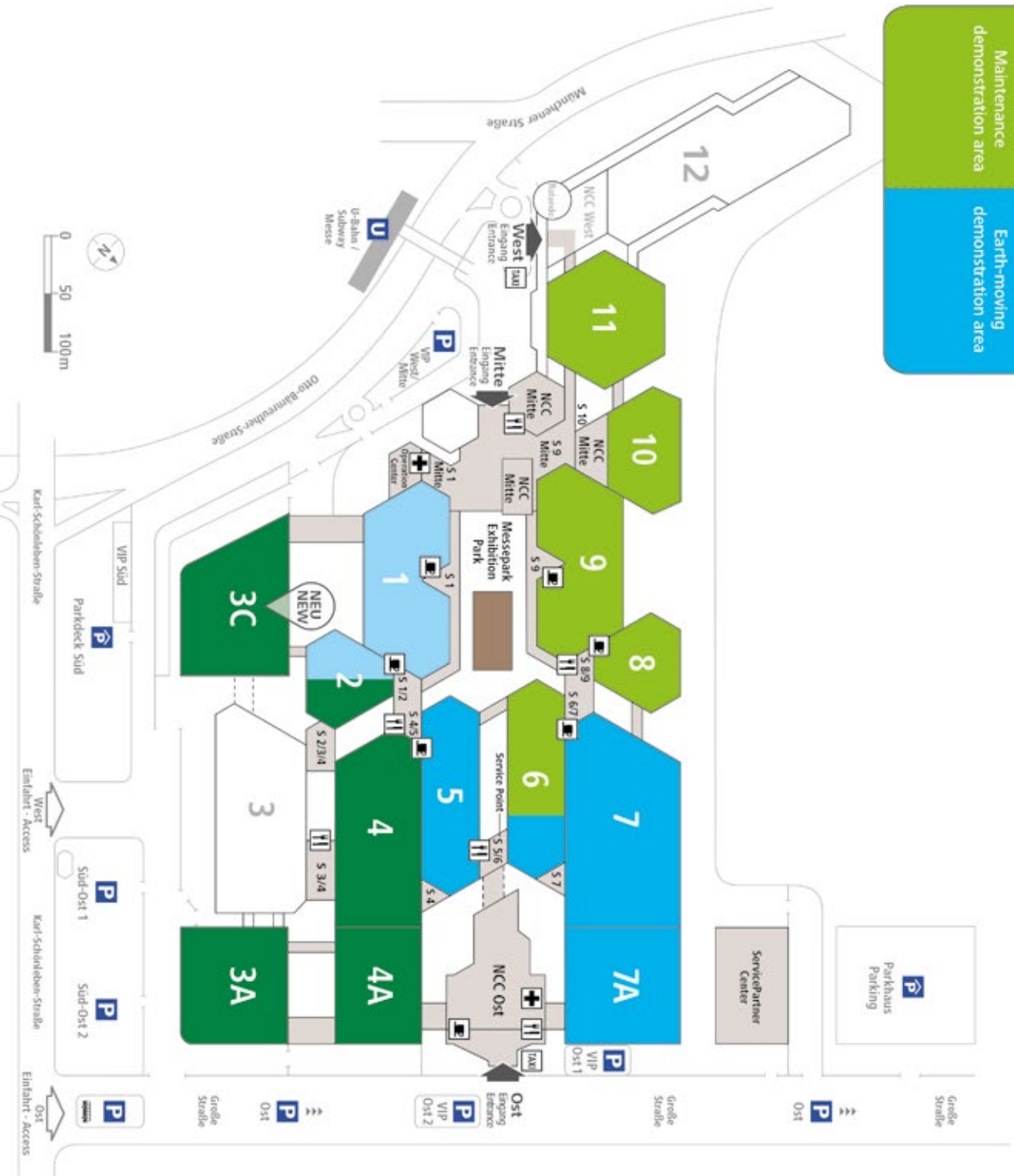

FACHANGEBOT | PRODUCTS ON DISPLAY

HALLEN | HALLS 1, 2

Urbane Gestaltung, Spiel- und Sportplätze
Urban design, playgrounds and sports grounds

HALLEN | HALLS 2, 3A, 3C, 4, 4A

Stoffe und Bauteile, Pflanzen,
Verwertung, Entsorgung, Umweltschutz,
spezielle Arbeitsgebiete, Privatgarten, Organisationen
Materials and components, plants,
recycling, disposal, environmental protection,
specialist sectors, private-garden, organizations

HALLEN | HALLS 5, 6, 7, 7A

Baummaschinen und Baugeräte,
Transport, Baustellen, Bauhöfe
Construction machinery and equipment,
transport, building sites, depots

HALLEN | HALLS 6, 8, 9, 10, 11

Pflegemaschinen und Pflegegeräte
Maintenance machinery and equipment

MESESPARK | EXHIBITION PARK

Landschaftsgärtner-Cup
Landscape Gardener Cup

BESCHAFFUNGSDIENST GALABAU

STELLENMARKT ONLINE Ihre Stellenangebot unter www.soll-galabau.de



Sie suchen neue Mitarbeiter?

Ab sofort starten wir auf unserem Online-Portal www.soll-galabau.de mit einem weiteren Service: Stellenangebote von und für die "Grüne Branche".

Nachstehend die Einführungskonditionen:

- Text + Logo oder Bild + Verlinkung
- Laufzeit: 3 Monate
- Einstellung: ab sofort möglich
- Preis je Angebot: 150,- Euro + MwSt



Die durchschnittliche monatliche Besucherzahl im Jahr 2021: **33.310**

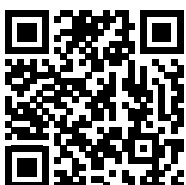

- geprüft durch die IVW (Informationsgemeinschaft zur Feststellung der Verbreitung von Werbeträgern e.V.)
- aktuell ist unser Online-Portal das einzige im entsprechenden Wettbewerbsumfeld, dessen Zahlen durch die IVW geprüft werden. (Stand: August 2022)
- Der Text sowie Bilder und Logos können formlos per Mail übermittelt werden. Alle Formate sind möglich.

Universitäts- und Hansestadt Greifswald sucht einen Gärtner, Baumkontrolleur (m/w/d)

Die Universitäts- und Hansestadt Greifswald befindet sich mit ca. 60.000 Einwohnern an der Ostseeküste zwischen den Inseln Rügen und Usedom. Als traditionsreiche Hansestadt ist sie eine zukunftsfähige und moderne Universitätsstadt und ein international bedeutsamer Standort der Lehre und Forschung. Neben der Universität ist die Stadtverwaltung einer der größten Arbeitgeber der Region.



Bei der Universitäts- und Hansestadt Greifswald ist im Tiefbau- und Grünflächenamt, Abteilung Unterhaltung von Grünanlagen, zum nächstmöglichen Termin eine Stelle als Gärtner*in, Baumkontrolleur*in/Baumkontrolleur*in in Vollzeit zu besetzen.

Ihre Aufgaben:

- Ermittlung und Aufnahme des Baumbestandes
- Baumzustandsbeurteilung nach äußeren Schadbildern
- Kontrolle des Kronen-, Stamm- und Wurzelbereichs, u.a. mit Hilfe der Kartier-Software, Sondersab o. ä.
- Erkennen von Schadbildern, wie z.B. Astabbrüche, Astwundwunden, baumfremder Bewuchs, Fehlwurzelbildung in der Krone, Höhlungen, Kappungsteilen, Pilzbefall, Anfahrtschäden oder Schadenssekern
- Durchführung von Zusatzkontrollen, z.B. nach extremen Witterungsereignissen (z.B. Orkane, Eistagen), Aufprallunfällen durch Kraftfahrzeuge oder nach größeren Baumaßnahmen
- Dokumentieren der Ergebnisse
- Einweisung von Sofortmaßnahmen in Abstimmung mit dem*der Gärtnermeister*in Baumflüge
- Dokumentation der Fertigstellungsewidung der umgesetzten Maßnahmen
- Mitwirkung an der Erarbeitung von Fällanträgen, Stellungnahmen und sonstiger Anträgen (z.B. durch Vorbesichtigungen) auch in Zusammenarbeit mit der Abteilung Umwelt und Naturschutz, der unseren Naturschutz- oder Denkmalschutzbehörde
- Mitarbeit im kommunalen Waldendienst, auch außerhalb der regelmäßigen Arbeitszeit

Das erwarten wir von Ihnen:

- erfolgreich abgeschlossene Ausbildung mit einer Ausbildungsdauer von mindestens drei Jahren als Gärtner*in in der Fachrichtung Garten- und Landschaftsbau oder Forstwirt*in oder einen gleichwertigen Abschluss und Nachweis entsprechender Berufserfahrung
- Führerscheinklasse II
- Zertifizierung FLL Baumkontrolleur*in/ Baumkontrolleur*in nach "Visual Tree Assessment" (VTA) oder die Bereitschaft, diese zu erlangen
- Motorscheinbesitzerschein AS-Baum I und II
- Zertifizierung "European Tree Worker" wünschenswert
- Zuverlässigkeit, körperliche Ausdauer und Belastbarkeit, Bereitschaft zu flexiblen Arbeitszeiten

Das bieten wir Ihnen:

- unbefristetes Arbeitsverhältnis
- tarifgerechte Vergütung in der Entgeltgruppe 7 des Tarifvertrages für den öffentlichen Dienst
- Jahressonderzahlung, zusätzliche leistungsorientierte Bezahlung und vermögenswirksame Leistungen
- 30 Tage Urlaub sowie eine bezahlte Freizeitarbeit am 24. und 30. Dezember
- ein familienfreundliches Arbeitsumfeld
- Unterstützung bei der Suche von Kita-Plätzen
- umfangreiche kulturelle und sportliche Möglichkeiten

Weitere Informationen finden Sie unter Stellenangebote.greifswald.de

Links zu diesem Thema:

www.greifswald.de/der-verwaltung-politik/hansestadt/stellenangebote/

Beispiel

ROLF SOLL VERLAG GMBH

■ green ■ public

Fachmagazine | Online-Dienste

Kahden 17 b
22393 Hamburg
Telefon: +49 (0)40/606 88 2-0
E-Mail: info@soll.de
Internet: www.soll.de
Geschäftsführer:
Claudia-Regine Soll
Ursula-Maria Soll
Handelsregister Hamburg B 35 255



Auflage: 12.500 Exemplare

Mitglied der Informationsgemeinschaft zur Feststellung der Verbreitung von Werbeträgern e.V. (IVW)

Herausgeber: Rolf Soll
Redaktion/Anzeigen: Claudia Soll
Bildredaktion: Ursula-Maria Soll

Druckerei-Anschrift:
PRINTEC OFFSET
Ochshäuser Str. 45
34123 Kassel
Telefon: 0561/57015-0
Telefax: 0561/57015-555
E-Mail: zentrale@printec-offset.de
Internet: www.printec-offset.de

BESCHAFFUNGSDIENST GALABAU
Fachmagazin für das Grünflächen- & Landschaftsbaumanagement

erscheint 8 Mal jährlich -
der Preis beträgt für ein
Jahresabonnement: 30,00,- €
Einzelpreis: 3,50,- €

(Inkl. Portokosten)

Haftungsausschluss:
Für die Inhalte der genannten Internetseiten
und deren verlinkten Seiten ist der
ROLF SOLL VERLAG nicht verantwortlich.
Jegliche Haftung wird abgelehnt.

Veröffentlichungen, die nicht ausdrücklich
als Stellungnahme des Verlages gekennzeichnet
sind, stellen die persönliche
Meinung des Verfassers dar. Für mit Namen
gekennzeichnete Beiträge übernimmt der
Einsender die Verantwortung.

BESCHAFFUNGSVERZEICHNIS VON A-Z

Absauganlagen

ECON

- Abgasab-saugung
- Ölnebel
- Schweiß-rauch
- Schleif-stäube

... wir haben die Lösung

ECON Werkstattausrüstungs GmbH
Tel.: +49 (0) 2689/928747
info@econ-wa.de - www.econ-wa.de

Arbeitsbühnen

BORN
ARBEITSBÜHNEN

IHR PARTNER FÜR HÖCHST-LEISTUNGEN.

T +43 5574 73688
www.hinowa.de

HIER KÖNNTE
IHRE ANZEIGE
STEHEN.

Arbeitsbühnen

RUTHMANN
A THOMAS MANUFACTURING COMPANY

RUTHMANN BLUELIFT
SA 18 HB

ab 610 €
pro Monat
finanzieren

ruthmann.de/angebot-bluelift-sa18hb

Aluminium-Auffahrschienen

Schumacher Verladesyteme

Aluminium
Auffahrschienen
von 0,4 t - 40 t

Tel. 0 22 62 / 80 59 799
Fax 0 22 62 / 80 59 798
info@auffahrschienen.com

www.auffahrschienen.com

HIER KÖNNTE
IHRE ANZEIGE
STEHEN.

Anlasser/Lichtmaschinen

IHR SPEZIALIST
für Anlasser, Lichtmaschinen & mehr.

24h LIEFER-SERVICE

Neu- und Austauschteile:
Anlasser, Lichtmaschinen, Turbolader,
Klimakompressoren, DC-Motoren, ...

AES Auto-Elektrik-Handelsges. mbH
07181/9229-0
www.aes-autoelectric.de

Dreiseitenkipper



BSH Fahrzeugkomponenten GmbH
Ihr Partner für den leichten Kipperumbau!
www.bsh-ktz.de / info@bsh-ktz.de

Baumpflege

BAUMNUMMERN

Die ideale Markierung für Baumkontrolle



BECHSTEIN BECHSTEIN Baumpflege GmbH



Rudolfstraße 2 Tel.: 0 61 92 / 44 2 44
65830 Kriftel Fax: 0 61 92 / 44 2 50

Baumpflege



Info@bechstein-baum.de
www.bechstein-baum.de

Fahnen/Fahnenmasten

FRANK BRÄUER GmbH & Co. KG

FB Kaiserstraße 53
72764 Reutlingen
Tel. 07121 / 44 001
Fax 07121 / 44 110
www.braeuer.de - eMail: info@braeuer.de

- Qualitäts-Aluminium Fahnenmasten und Fahnenstangen
- Werbe- und Länderfahnen
- Lichtmaste in Alu + Stahl
- 50-jähriges Geschäftsjubiläum

Fahnen- und Lichtmaste

alfa[®]
MASTEN.
MADE IN
GERMANY.



alfa GmbH
Fahnen- und Lichtmaste
Daimlerstraße 9
D-86368 Gersthofen
Telefon (0821) 471038
Telefax (0821) 495318
info@alfa-masten.de
www.alfa-masten.de

Internet/Webseiten



Kasulke-ProjektConsulting
Kahden 17 c
22393 Hamburg
Tel.: 040/50019865
Fax: 040/51328137
E-Mail: info@k-pc.de
Internet: www.k-pc.de

Pflanzenstärkung

BIPLANTOL[®]
Homöopathische Pflanzenstärkung

natürlich gesund...

www.biplantol.com

Beratung & Info 07531 60473



Pflanzenstärkung

Mit der Urkraft
der Meeresalgen

Natürliche Produkte für den
Garten- und Landschaftsbau



Tel. 04533 208000
www.alginure.de

Pflasterfugenmörtel

Pflasterfugenmörtel
Ab 3 mm Fuge bis 40t Belastung



fugi-fix.de

Fraunhoferstraße 3
D-85301 Schweitenkirchen
Tel.: 0 84 44 - 92 400 - 15

Rasenkanten & Wegbegrenzungen

terraS[®]
Rasenkanten
Wegbegrenzungen
www.gartenprofil3000.com



einfacher und
schneller Einbau

Schachtdeckel auspflasterbar

Revo
SCHACHTDECKEL



Volbers und Redemann GmbH & Co. KG info@revo-deckel.de
Garten- und Landschaftsbau, Osnaabrück www.revo-deckel.de

Sonnensegel & Beschattung

Planex[®]
Textil im freien Raum



**Sonnensegel &
Beschattung**

Am Herrschaftswelher 41
D-67071 Ludwigshafen
Fon: +49 6237 976 2 - 0
www.planex-gmbh.de

Werkzeuge



**Gartenwerkzeuge und
Forstwerkzeuge**
von KRUMPHOLZ
aus Franken bei
www.BAFORGA.de
Tel.: 09232/700963

Zubehör für Platten

Volker Fischer



www.volfi.de

info@volfi.de

STIHL



NEU

GENUG KRAFT. IMMER RESERVEN.

ECHTE PROFI-POWER
STIHL PS 3000

PORTABLE STROMVERSORGUNG. DEN GANZEN TAG.

Mit dem STIHL PS 3000 laden Sie die Akkus Ihrer Geräte überall und zu jeder Zeit unabhängig vom Stromnetz auf. Im Gegensatz zu einem Benzin-Generator arbeitet der PS 3000 dabei völlig geräuschlos und emissionsfrei. Zudem ermöglicht die portable Stromversorgung das Arbeiten mit kabelgebundenen Elektrogeräten.

MEHR DAZU BEI IHREM STIHL FACHHANDEL UND [AUF STIHL.DE](https://www.stihl.de)



LEISTUNGSSTÄRKSTE POWER-STATION

IN SEINER
GEWICHTSKLASSE



LÄRM- UND EMISSIONSFREI

FÜR LÄRMSENSIBLE
ARBEITSBEREICHE



EINSATZ IM REGEN

STAUB- UND SPRITZ-
WASSERSCHUTZ