



# HAMBURG Klön'schnack

Wahres und Unwahres aus Hamburg und

neu | Auflage: 60.000



*Ich bin Single!*

Single und glücklich?  
Hoher Anteil an  
Ein-Personen-  
Haushalten

Klön'schnackfest 2011  
Die Party der  
Elbvororte

Interview  
Schulsenator  
Ties Rabe über  
Schulprobleme

## Hilfe für schwere Fälle – Adipositaszentrum Hamburg

Im Adipositaszentrum Hamburg des Asklepios Westklinikums kümmert sich ein fachübergreifendes Spezialistenteam um stark übergewichtige Patientinnen und Patienten und bietet ihnen individuelle und wirkungsvolle Hilfe bei der dauerhaften Gewichtsreduktion – von psychologischer Unterstützung und Ernährungsberatung bis hin zu chirurgischen Verfahren wie Magenband oder Magenbypass. Als eines der ersten Zentren in Deutschland hat die Deutsche Gesellschaft für Allgemein- und Viszeralchirurgie das Adipositaszentrum zertifiziert. Eine erfolgreiche Therapie setzt eine hohe Motivation und Kooperation aller Beteiligten voraus sowie die enge Zusammenarbeit von Patienten, Hausärzten, niedergelas-



senen Therapeuten, spezialisierten Kliniken und Krankenkassen. Das integrative Behandlungskonzept wird von einem eingespielten Ärzteteam aus Internisten, Diabetologen, Chirurgen und Psychosomatikern sowie Psychologen, Ernährungsberatern, Physiotherapeuten und Selbsthilfegruppen getragen.



### Weitere Informationen & Kontakt

Asklepios Westklinikum Hamburg GmbH  
Bettina Lifke • Suurheid 20 • 22559 Hamburg  
Tel.: (0 40) 81 91-20 01 • E-Mail: b.lifke@asklepios.com  
Internet: [www.asklepios.com/hamburggrissen](http://www.asklepios.com/hamburggrissen)  
Besuchen Sie uns auf Facebook:  
[www.facebook.com/westklinikum](http://www.facebook.com/westklinikum)

## 10 Jahre Förster & Hilms Immobilien



„Wir freuen uns auf  
die Zukunft mit Ihnen!“

Förster & Hilms Immobilien  
auf dem Blankeneser Süllberg  
seit 2001

Ihr Mehr-Generationen-Makler  
in den Elbvororten

*Förster & Hilms*  
IMMOBILIEN GESELLSCHAFT

Ruf: 040 - 86 62 43 - 0 • [info@foersterhilms.de](mailto:info@foersterhilms.de) • [www.foersterhilms.de](http://www.foersterhilms.de)



September 2011  
Seit 1983 · 29. Jahrgang

KLAUS SCHÜMANN VERLAG  
HAMBURGER KLÖNSCHNACK  
Sülldorfer Kirchenweg 2, 22587 Hamburg  
Telefon: 040 86 66 69-0  
Fax: 040 86 66 69-40/-41  
ftp://mail2.atelier-schuemann.de  
Internet: www.kloenschnack.de  
www.ksv-hamburg.de

Titelfoto: Yuri Arcurs/fotolia.com

**Herausgeber**

Klaus Schümann

**Veranstaltungen**

Sigrid Lukaszczyk (-11), sigrid.lukaszczyk@ksv-hamburg.de  
Anne Schlag (-61), anne.schlag@ksv-hamburg.de  
www.blankeneser-neujahrsempfang.de  
www.hamburger-hafen-empfang.de

**Redaktion**

redaktion@kloenschnack.de, leserbriefe@kloenschnack.de  
Klaus Schümann (Ltg.), klaus.schuemann@ksv-hamburg.de  
Tim Holzhauser (-63), tim.holzhauser@ksv-hamburg.de  
Helmut Schwalbach (-20), helmut.schwalbach@ksv-hamburg.de  
Anne Schlag (-61), anne.schlag@ksv-hamburg.de  
Anna-Lena Walter (-12), anna-lena.walter@ksv-hamburg.de

**Autoren**

Dr. Jürgen HogeForster, Claudia Schmidt, Kurt Grobecker

**Bildbearbeitung/Lithografie**

Judith Jacob (-65), judith.jacob@ksv-hamburg.de

**Datentechnik**

Andreas Sommer (-21), andreas.sommer@ksv-hamburg.de

**Kleinanzeigen**

kleinanzeigen@kloenschnack.de, Telefon 040 86 66 69-54,  
Fax 040 86 66 69-40, Annahme bis zum 18. des Vormonats.

**Anzeigenleitung**

Gitta Schäfer (-56), gitta.schaefer@ksv-hamburg.de

**Anzeigenverkauf**

anzeigen@kloenschnack.de  
Es gilt Anzeigen-Preisliste Nr. 21/2009. Anzeigenverwaltung beim Verlag. Media-Unterlagen auf Anforderung. Media-Beraterinnen:  
Birte Schulze-Behrendt (-72), birte.schulze@ksv-hamburg.de  
Panja Bohlmann (-55), panja.bohlmann@ksv-hamburg.de  
Julia Wehrhahn (-53), julia.wehrhahn@ksv-hamburg.de  
Rebecca Hartmann (-50), rebecca.hartmann@ksv-hamburg.de

**Internet**

Tim Holzhauser (-63), tim.holzhauser@ksv-hamburg.de

**Herstellung**

Atelier Schümann GmbH, Sülldorfer Kirchenweg 2, 22587 Hamburg,  
Tel.: 040 86 66 69-0, Fax: 040 86 66 69-40,

**Druck**

Kröger-Druck GmbH, Wedel, Auflage: 60.000 Exemplare

**Verbreitungsgebiet**

Im Abonnement und über kostenlose Haushaltsverteilung (93 bis 95 Prozent Abdeckung garantiert) in den Hamburger Stadtteilen Othmarschen, Flottbek, Nienstedten, Blankenese, Sülldorf, Iserbrook, Osdorf, Rissen und in Wedel/Schleswig-Holstein. Zusätzliche Auslage an Kiosken, Tankstellen und in der Gastronomie.

**Vertrieb**

Gudrun Göller (-57), gudrun.goeller@ksv-hamburg.de  
Haushaltsverteilung: Team Direkt (0800 86 86 006, kostenlose Nr.).

**Jahresabonnement**

Jahresbezugspreis 18 Euro innerhalb der Bundesrepublik Deutschland, europäisches Ausland/Übersee 72 Euro (inkl. MwSt., Zustellgebühr). Der Klönschnack erscheint monatlich zum Ersten.

**Abonnementbetreuung und Leserservice**

Gabriele Milchert (-54), gabriele.milchert@ksv-hamburg.de

Mit Namen gekennzeichnete Artikel geben nicht unbedingt die Meinung der Redaktion wieder. Nachdruck oder sonstige Wiedergabe und Veröffentlichung, auch auszugsweise, nur mit Genehmigung des Verlages. Für unverlangt eingesandte Manuskripte, elektronische Datenträger und Fotos wird keine Haftung übernommen. Nicht namentlich gekennzeichnete Fotos sind redaktionseigene Fotos.

Im Klaus Schümann Verlag erscheinen auch:

▶ **HAMBURGER SEITEN** –

Die Stadt kompakt: Geschichte, Architektur, Freizeit u.v.m. 14,80 € im ausgewählten Buch- und Zeitschriftenhandel

▶ **KLÖNSCHNACKS SONDERBÄNDE** –

Die schönsten Ecken der Hansestadt, Bemerkenswertes aus der Hansestadt, Erinnerungen an die Vergangenheit 7,50 € im ausgewählten Buch- und Zeitschriftenhandel

▶ **VORORT-REPORT 2010** –

Zahlen, Daten und Fakten aus den Elbvororten 7,50 € im ausgewählten Buch- und Zeitschriftenhandel

Erscheinungsort und Gerichtsstand ist Hamburg.

▶ **Anzeigenschluss für die Oktober-Ausgabe ist Donnerstag, der 15. September 2011**

**Der Hamburger Klönschnack im September 2011**

▶ <b>MENSCHEN</b>	<b>6</b>	▶ <b>MELDUNGEN I</b>	<b>34</b>
Persönliches aus den Elbvororten		Neues aus der Lokalpolitik.	
▶ <b>INTERVIEW DES MONATS</b>	<b>9</b>	▶ <b>MELDUNGEN II</b>	<b>36</b>
Peter Schulz, Bürgermeister a.D. und Autor		Neues aus Kultur und Wirtschaft, Panorama	
▶ <b>BAND DES MONATS</b>	<b>12</b>	▶ <b>KUNST UND KÖNNEN</b>	<b>42</b>
Quartett „Westsideblues“ mit erster CD		Termine und Neuigkeiten rund um Kunst und Kreativität	
▶ <b>SINGLE UND GLÜCKLICH?</b>	<b>14</b>	▶ <b>SPORT IM WESTEN</b>	<b>44</b>
Hamburg ist eine Stadt der Singles. Die Zahl der Haushalte, die über zu große Packungsgrößen stöhnen, wächst auch in den Elbvororten. Das Bild des Single ist jedoch nach wie vor positiv. Zu Recht?		Nachwuchs THC Altona, Neuzugang SC Rist	
▶ <b>KLÖNSCHNACKFEST</b>	<b>18</b>	▶ <b>GROBECKER ERZÄHLT</b>	<b>45</b>
Trotz Mistwetter buntes Treiben auf dem Blankeneser Marktplatz. Die Neuauflage des		Zu viele Kirchenleute, zu viele Konkubinen	
▶ <b>HAUSBESUCH</b>	<b>22</b>	▶ <b>LITERARISCHE SEITEN</b>	<b>46</b>
Zu Besuch bei Modedesigner Stefan Eckert		Buchtipps und literarisches Leben	
▶ <b>TAG DES DENKMALS</b>	<b>24</b>	▶ <b>DER FOTORÜCKBLICK</b>	<b>48</b>
Ein September-Tag mit vielen Stationen in den Elbvororten. Der Überblick.		1960 in der Großen Elbstraße ...	
▶ <b>ROT-GRÜNES REVIVAL</b>	<b>26</b>	▶ <b>SCHIFFE UND MEERE</b>	<b>50</b>
SPD und GAL nach der Wahl		Cruise Days 2012, Mit der „Schaarhorn nach Cuxhaven	
▶ <b>MS DEUTSCHLAND</b>	<b>28</b>	▶ <b>BEMERKENSWERTES I</b>	<b>51</b>
Sechster US-Stern für das Traumschiff.		Aus dem Amtsgericht	
▶ <b>CYCLASSICS</b>	<b>30</b>	▶ <b>KINDER UND JUGEND</b>	<b>52</b>
Während sich die Cyclclassic-Fahrer den Waseberg oder die Blankeneser Hauptstraße hochquälen, genießen Blankeneser die gute Stimmung entlang der Strecke.		Gastkinder aus Tschernobyl, Ponyhof Bree	
▶ <b>HOGEFORSTERS WORTE</b>	<b>32</b>	▶ <b>BEMERKENSWERTES II</b>	<b>54</b>
Gute Arbeit verdient gerechten Lohn		Baustelle Blankeneser Landstraße, Theater-Premiere, Altonaer Museum	
		▶ <b>LEBEN UND TREIBEN</b>	<b>62</b>
		„British Day“, Podiumsdiskussion Elbphilharmonie	
		▶ <b>KOCHTIPP</b>	<b>68</b>
		Apfelkuchen	
		<b>SONDERTEIL DIE EXPERTEN</b>	<b>69</b>
		Stilvoll wohnen in den Elbvororten.	
		<b>SONDERTEIL HANDEL UND WANDEL</b>	<b>107</b>
		Unternehmer des Monats,	
		<b>SONDERTEIL MODE</b>	<b>113</b>
		Nachrichten aus der Geschäftswelt	
		Alles rund um Stil und Chic.	
		▶ <b>KLÖNSCHNACK-SERVICE</b>	<b>127</b>
		Steuertipp, Rechtliches, Finanztipp, Anwälte und Steuerberater	
		▶ <b>DIE FISCHERHAUS-REDAKTION</b>	<b>130</b>
		Informationen aus der Altentagesstätte	
		▶ <b>DIE FAMILIENSEITE</b>	<b>131</b>
		Jugendgewalt, Reise nach Kolberg, Musik im Ravenborg, Phoenixhofküche	
		▶ <b>LESERBRIEFE</b>	<b>132</b>
		Lesermeinung, Dienstleistungslexikon	
		▶ <b>IMMOBILIEN</b>	<b>134</b>
		Buchenhof, Kolumne	
		▶ <b>KLEINANZEIGEN</b>	<b>136</b>
		Alles, was der Westen so hergibt oder sucht	
		▶ <b>MEIN ARBEITSPLATZ</b>	<b>146</b>
		Manfred Ohlrogge, Schausteller	



legendären Klönschnackfestes zog wieder jung und alt an.

▶ **HAUSBESUCH** 22  
Zu Besuch bei Modedesigner Stefan Eckert  
▶ **TAG DES DENKMALS** 24  
Ein September-Tag mit vielen Stationen in den Elbvororten. Der Überblick.



▶ **ROT-GRÜNES REVIVAL** 26  
SPD und GAL nach der Wahl  
▶ **MS DEUTSCHLAND** 28  
Sechster US-Stern für das Traumschiff.



▶ **CYCLASSICS** 30  
Während sich die Cyclclassic-Fahrer den Waseberg oder die Blankeneser Hauptstraße hochquälen, genießen Blankeneser die gute Stimmung entlang der Strecke.  
▶ **HOGEFORSTERS WORTE** 32  
Gute Arbeit verdient gerechten Lohn



▶ **KOCHTIPP** 68  
Apfelkuchen  
**SONDERTEIL DIE EXPERTEN** 69  
Stilvoll wohnen in den Elbvororten.  
**SONDERTEIL HANDEL UND WANDEL** 107  
Unternehmer des Monats,  
Nachrichten aus der Geschäftswelt  
**SONDERTEIL MODE** 113  
Alles rund um Stil und Chic.  
▶ **KLÖNSCHNACK-SERVICE** 127  
Steuertipp, Rechtliches, Finanztipp, Anwälte und Steuerberater  
▶ **DIE FISCHERHAUS-REDAKTION** 130  
Informationen aus der Altentagesstätte  
▶ **DIE FAMILIENSEITE** 131  
Jugendgewalt, Reise nach Kolberg, Musik im Ravenborg, Phoenixhofküche  
▶ **LESERBRIEFE** 132  
Lesermeinung, Dienstleistungslexikon  
▶ **IMMOBILIEN** 134  
Buchenhof, Kolumne  
▶ **KLEINANZEIGEN** 136  
Alles, was der Westen so hergibt oder sucht  
▶ **MEIN ARBEITSPLATZ** 146  
Manfred Ohlrogge, Schausteller

**DAHLER & COMPANY**  
IMMOBILIEN

**ZUHAUSE IN BESTEN LAGEN**



**OTHMARSCHEN**

Klassisches Ein-/Zweifamilienhaus, Bj. ca. 1970, regelmäßig renoviert, ca. 250 m<sup>2</sup> Wohnfl., 8 Zi., offene Wohnküche, 3 moderne Bäder und Gäste-WC, 2 Kamine, separates Treppenhaus, ca. 980 m<sup>2</sup> Grundstück, Garage, KP: EUR 1.380.000,-



**BLANKENESE**

Charmantes Einfamilienhaus in beliebter Villenstraße, Sanierung 2001, ca. 185 m<sup>2</sup> Wohnfl., 7 Zi., offene Wohnküche, 2 moderne Bäder und Gäste-WC, Kamin, Fischgrät-Parkett, ca. 1.060 m<sup>2</sup> Süd-Grundstück, Garage, KP: EUR 1.250.000,-



**RISSEN**

Großzügiges Altbau-Einfamilienhaus in kleiner Sackgasse, Bj. 1933, Sanierung 2002/03, ca. 220 m<sup>2</sup> Wohnfl., 7 Zi., Wohnküche, 3 helle Bäder, Gäste-WC, originale Dielenböden u. Holztreppe, ca. 750 m<sup>2</sup> Grundst., Garage, KP: EUR 835.000,-



**BLANKENESE**

Modernes Neubau-Einfamilienhaus in Sackgasse, Bj. 2011, ca. 179 m<sup>2</sup> Wohnfl., 6 Zi., hochwertige Ausstattung, Eichendielen, 3 helle Bäder u. Gäste-WC, exkl. Hochglanz-Küche, Fußbodenheizung, Südgarten, MP: EUR 3.590,-/Monat zzgl. NK/Kaut.

FILIALE BLANKENESE | 040.86 68 000-0 | AUCH AM WOCHENENDE  
BLANKENESE@DAHLERCOMPANY.DE



**Perfekt - bis hin zur  
Finanzierungsrate.**

Die neue Generation C-Klasse.  
Jetzt zu attraktiven Konditionen.

- Neue Telematik-Generation mit Internetzugang und 3-D-Optik<sup>1</sup>
- 10 führende Fahrassistenzsysteme<sup>1</sup> für mehr Sicherheit und Komfort
- Betragsfreie Mitversicherung von werkseitig eingebauter Sonderausstattung

C 180 BlueEFFICIENCY  
mit Plus3-Finanzierung<sup>2,3</sup>

**266 €**  
plus Anzahlung



**Mercedes-Benz**  
Niederlassung Hamburg

Mercedes-Benz Niederlassung Hamburg der Daimler AG

Center Wandsbek: Friedrich-Ebert-Damm 115; Center City Süd: Heidenkampsweg 96; Center Niendorf: Kollaustraße 171, Tel. (040) 69 41-29 43; Autohaus Lorenz: Nienstedter Marktplatz 30-34, Herr Ollenschläger, Tel. (040) 69 41-45 06; Leseberg Automobile: Osdorfer Landstraße 193-217, Frau Meyer-Efland, Tel. (040) 800 90-49 36, Frau Sottmeier, Tel. (040) 800 90-49 26, Herr Gärtner, Tel. (040) 800 90-49 23; Pkw-Jahres-/Werkswagen-Verkauf: Bornkampsweg 146, Tel. (040) 69 41-99 99; Pkw-Service: Bornkampsweg 137, Tel. (040) 69 41-77 77; [www.hamburg.mercedes-benz.de](http://www.hamburg.mercedes-benz.de)

<sup>1</sup>Teilweise Sonderausstattung. <sup>2</sup>Kraftstoffverbrauch innerorts/außerorts/kombiniert: 9,6-9,3/5,9-5,2/7,3-6,7 l/100 km; CO<sub>2</sub>-Emission kombiniert: 169-157 g/km. Die Angaben beziehen sich nicht auf ein einzelnes Fahrzeug und sind nicht Bestandteil des Angebots, sondern dienen allein Vergleichszwecken zwischen verschiedenen Fahrzeugtypen. <sup>3</sup>Ein Plus3-Finanzierungsbeispiel der Mercedes-Benz Bank AG für eine C-Klasse 180 BlueEFFICIENCY: Kaufpreis ab Werk 32.695,25 €; Anzahlung 9.808,58 €; Gesamtkreditbetrag 22.886,68 €; Gesamtbetrag 26.507,69 €; Gesamtaufleistung 40.000 km; Laufzeit 48 Monate; Sollzins, gebunden, p. a. 4,88%; effektiver Jahreszins 4,99%; Schlussrate 13.732,01 €; mtl. Plus3-Finanzierungsrate 266,16 €.

# HEYMANNs Buchtipps

## »Hamburg – Kleine Geschichte einer großen Stadt«

Die atemberaubende Entwicklung der Weltstadt Hamburg von den Anfängen bis heute. Die Lektüre für jeden, der in Hamburg lebt, Hamburg liebt oder kennenlernen will.

Verlag Hanseatische Edition, 300 Seiten  
jetzt überall bei HEYMANN für  
**nur € 2,95**

## »Manchmal war es sogar komisch...«

Der Hamburger Journalist Kurt Grobecker, ein überzeugter Elb-Hanseat, hat in biografischen Skizzen eine kurze, aber prägende Zeitspanne seines Lebens aufgearbeitet: Die Jahre 1941 bis 1949 – die härtesten Jahre des Krieges und die Jahre des mühsamen Neuanfangs nach Chaos und Zerstörung in Hamburg.

Convent, 144 Seiten  
jetzt überall bei HEYMANN für  
**nur € 1,95**



Treffpunkt Bücher

www.heyman-buecher.de

Erik-Blumenfeld-Platz 27 • 22587 Hamburg  
Tel. 86 42 68 • blankenese@buecher-heyman.de  
Welaun Arcaden • 22880 Wedel  
Tel. 04103/1 30 39 • wedel@buecher-heyman.de

## DAS TAGEBUCH

NEUES AUS DER  
KLÖNSCHNACK-REDAKTION

**Mo., 25.7.:** Klaus schickt Postkarten mit nackten Kerlen aus dem Urlaub. Siggie ist so erfreut, dass sie glatt vergisst, Tim weiter wegen Vollmüllens des Geschirrspülers anzubrüllen.

**Di., 26.7.:** Eine Taube wechselt Redaktionsfenster mit Waldlichtung und verursacht kolossale Sauerei. Wenigstens ging's schnell.

**Di., 26.7.:** Tim will einen 100-Euro-Gutschein für „Elitepartner“ loswerden, aber Anna-Lena lehnt Raumfahrer, Professoren und Prinz Spitz rundweg ab.

**Mi., 3.8.:** Helmut kommt aus dem Urlaub – einen Tag zu früh. Er versucht den Fehler als vorbildlichen Arbeitseifer zu erklären. Gelächter.

**Do., 4.8.:** Dank datierter Zellteilung mal wieder Kuchen: Herzlichen Glückwunsch, Rebecca!

**Do., 4.8.:** Und alle Tage wieder kläffende Hunde vor dem REWE unter den Redaktionsfenstern. Muss das blöde Vieh wirklich eine halbe Stunde lang kläffen? Redaktion erwägt Jagdschein und Bumm!

Feinkosthaus **Ahrend** Blankenese

## Delicatessen in Blankenese SPÄTSOMMER BUFFET

### KALTE SPEZIALITÄTEN

IRISCHER WILDRÄUCHERLACHS MIT HONIG-DILL-SAUCE  
VARIATIONEN VON GEGRILLTEN UND MARINIERTEN GEMÜSEN  
IN OLIVENÖL EXTRA VERGINE  
AVOCADO-MELONEN-SALAT MIT GEGRILLTEN WILDFANG-SCAMPIS  
CARPACCIO VOM RINDERFILET MIT TRÜFFEL & PARMESANSPÄNEN

### WARME SPEISEN

INVOLTINI (KLEINE ROULADEN VOM BIO-KALB) AN OLIVENRAHMSAUCE  
DAZU GNOCCHI ALLA ROMANA (KARTOFFELKLÖSCHEN ITAL. ART)

### DESSERT

LIMONENCREME (LEICHT, CREMIG, ERFRISCHEND)

### DAZU

KÄSESPEZIALITÄTEN MIT EDELWEINTRAUBEN & GRISSINI  
OFENFRISCHES BAGUETTE & CIABATTA, FRANZÖSISCHE LANDBUTTER

AB 10 PERSONEN  
PRO PERSON € 30,-

BLANKENESER LANDSTR. 81 · TEL. 86 07 72 U. 86 41 34

# KAY



GOLDSCHMIEDEMEISTER  
VERENA UND MICHAEL KAY

„Traudel trau Dich“

Klopstockstr. 31/Elbchaussee · 22765 Hamburg · Tel. 39 44 14  
Eigene Parkplätze hinter dem Haus und auf dem Hof Klopstockstr. 27

Fräuleins  
SCHUHE & ACCESSOIRES

JETZT AUCH  
KINDERSCHUHE  
FÜR JUNGEN  
UND MÄDCHEN

GR. 20 – 40

Blankeneser Bahnhofstraße 12  
22587 Hamburg  
Telefon (040) 800 304 71

Neue  
Jil Sander  
Brillenkollektion

BLICK  
FANG  
(AUGENOPTIK GMBH)

BLANKENESER  
BAHNHOFSTRASSE 29  
22587 HAMBURG  
TELEFON 040/86 88 04

RAUM  
AUSSTATTUNG

K+R



BODENBELÄGE  
PARKETT  
DEKORATIONEN  
SONNENSCHUTZ

BERATUNG  
PLANUNG  
AUSFÜHRUNG

Kronskamp 136  
22880 Wedel  
Tel.: 04103.124-0  
info@kr-raumausstattung.de  
www.kr-raumausstattung.de

**Mathias C. Kosel,**

Blankeneser und Pianist, blickt bereits auf viele spannende Stationen als Autor, Dirigent und Komponist zurück und hat Großes geschaffen. Gerade läuft aktuell an den Hamburger Kammerspielen seine Produktion „MAHLER – Der Teufel tanzt mit mir“, die er nicht nur geschrieben hat, sondern auch komplett pianistisch bestreitet. Der 1955 in Hamburg geborene Vielseitigkeitskünstler wurde mit Wirkung vom 4. August 2011 zum Steinway-Künstler ernannt. Seit vielen Jahrzehnten pflegt Steinway & Sons den Kontakt zu Künstlern aller Musikgenres wie Klassik, Jazz, Musical und Pop. Ob Klassikpianisten wie Lang Lang oder Martha Argerich, Jazzstars wie Diana Krall, Popikonen wie Billy Joel oder die „unsterblichen“ Pianisten, die sogenannten „Immortals“, wie Irving Berlin, Cole Porter, Sergej Rachmaninoff, Vladimir Horowitz, Ignaz Paderewski oder Arthur Rubinstein – mehr als 1.600 Pianistinnen und Pianisten, die sogenannten Steinway Artists, bevorzugen heute ihren Steinway. Über seinen Steinway sagt Mathias Kosel: „Ein Steinway ist der ideale Partner – wahrhaftig und treu, sensibel und stark, aufregend und schön – und verdammt sexy!“



Der im August ausgezeichnete Steinway-Künstler Mathias C. Kosel lebt in Blankenese



EU-Industriekommissar Günther Oettinger stößt mit Albert Darboven an

**Günther Oettinger,**

Schwabe und Europa-Politiker, kam zum Nord-Süd-Gipfel auf den Rathausmarkt. Beim 26. Stuttgarter Weindorf waren u.a. der ehemalige Ministerpräsident Baden-Württembergs und jetzige EU-Industriekommissar (links) und der Hamburger Kaffee-Kaufmann Albert Darboven Gäste in einer Weinlaube. Bei Riesling, Trollinger und kulinarischen Spezialitäten wie Käsespätzle und Maultaschen ließ man die hanseatisch-schwäbische Freundschaft hochleben, frei nach dem Motto: 26 Jahre „Ehe“ und kein Ende in Sicht.

**Immobilien in den Elbvororten**



Immobilien

**MEISSLER & CO**

86 44 44



Gern verkaufen oder vermieten wir Ihre Immobilie. Wir freuen uns auf Ihren Anruf!

Nienstedtener Marktplatz 29 & Elbchaussee 585 \* Internet: [www.meissler-co.de](http://www.meissler-co.de)

86 44 44



Olaf Scholz gratuliert der Ex-Pröpstin zum 65. Geburtstag

**Malve Lehmann-Stäcker,**

Ruhestands-Pröpstin aus Blankenese, feierte ihren 65. Geburtstag im Freundeskreis auf der Flussschifferkirche. Unter den geladenen Gästen drückte auch – zur Überraschung der Freunde – Hamburgs „Erster“, Olaf Scholz, der Jubilarin die Hand. Die Geburtstagsgesellschaft tourte anschließend auf dem Partydampfer „Diplomat“ über die Elbe. Das „Mälvchen“ (Spitzname eines alten Freundes) feierte freudig im Kreise der üblichen Verdächtigen. Malve Lehmann-Stäcker engagiert sich seit ihrer Pensionierung weiter in kirchlichen Belangen und ist dabei weltweit im Einsatz.



Katja Suding auf der MS Deutschland, Serge Mangin (links)

**Katja Suding,**

FDP-Politikerin und Fraktionsvorsitzende in der Hamburger Bürgerschaft, machte auch auf dem Kreuzfahrtschiff MS Deutschland eine bella figura. Souverän wie graziös enthüllte sie eine Gorbatschow-Büste des Münchner Künstlers Serge Mangin. Gorbatschow war im Jahr 2008 auf dem Schiff und traf hier den ehemaligen Außenminister Genscher. Mehr über die MS Deutschland auf Seite 28.



**Prof. Barbara Kisseler**

Kultursenatorin der Stadt, betrachtet auf der „Treudelberger Landpartie“ im Steigenberger Hotel Treudelberg, Hamburg aus kultureller Sicht“. Zum Hamburg-Abend in Lemsahl bittet

Senatorin Kisseler

der Klaus Schümann Verlag bereits zum dritten Mal. Nach Udo Nagel („Hamburg aus Münchner Sicht“) und Olaf Scholz („Hamburg aus Sicht von der Spree“) gilt der Schwerpunkt des geselligen Abends vor 600 Gästen der Wahrnehmung Hamburger Eigenarten.

Super-Einstiegspreis:  
Vier Personen zum Preis von einer.

**TAXI**

BLANKENESE

**86 06 02**

**HANNEMANN IMMOBILIEN**

ZU VERKAUFEN



Sonnige 3-Zi. ETW an der Elbchaussee, 110 m<sup>2</sup>, barrierefrei, Fahrstuhl, hochw. Ausstattung, zwei TG Stellplätze

Ihr Ansprechpartner: Kersten Hannemann

www.hannemann-immobilien.de  
info@hannemann-immobilien.de  
Telefonnummer 040-890 845 -10

**IDEEN FÜR IHREN LIEBLINGSPLATZ... WINTERGÄRTEN & SONNENSCHUTZ**

**Sonne RUNDUM**  
WWW.SONNE-RUNDUM.DE

**30% SUMMER SALE**

Gültig bis zum 30. September 2011. Angebote ausgenommen.

**30% auf Sonnenbrillen!**

Blankenese · Blankeneser Bahnhofstraße 14 · T. 040. 866 03 00  
Othmarschen · Waitzstraße 29a · T. 040. 89 47 11 · luehr-optik.de

FÜR GUTE BRILLEN MUSS MAN EINE NASE HABEN





**Blankenese:** Neubau-Erstbezug mit Elbblick am Falkenstein, ca. 139 m<sup>2</sup> Wohnfläche, 4 Zimmer, 1. Obergeschoss, hochwertige Ausstattung wie z.B. Eichenparkett, Kamin, z. T. bodentiefe Fenster, Deckhöhe ca. 2,90 m, Lift, 2 großzügige Balkone mit Natursteinboden, Carport, € 995.000,-, Objekt ID W-00ESZA



**Nienstedten:** Landhaus auf wunderschönem, ca. 1.300 m<sup>2</sup> großen Südwestgrdst., ca. 260 m<sup>2</sup> Wfl., 7 Zimmer, € 1,34 Mio., Objekt ID W-00EOXJ



**Blankenese:** Familiengerechtes Landhaus, ca. 185 m<sup>2</sup> Wfl., groß. Raumauftlg., 6,5 Zi., ca. 1016 m<sup>2</sup> sonniges Grdst., € 1,25 Mio., Objekt ID W-00ET5G



**Othmarschen:** Familiengerechtes Mittelreihenhaus, ca. 137 m<sup>2</sup> Wfl., 4 Zi., schön angelegtes ca. 160 m<sup>2</sup> Grdst., € 540.000,-, Objekt ID W-00ESOH



**Alt-Osdorf:** Helles Endreihenhaus, ca. 115 m<sup>2</sup> Wfl., 4 Zi., Ausbaures. im DG, ca. 300 m<sup>2</sup> Grdst., vollunterkellert, € 275.000,-, Objekt ID W-00GI5W

**Blankenese** · Telefon 040-866 06 50  
**Othmarschen** · Telefon 040-897 14 60  
[www.engelvoelkers.com/elbe](http://www.engelvoelkers.com/elbe) · Immobilienmakler



**ENGEL & VÖLKERS**<sup>®</sup>

## Uwe Szczesny,

langjähriges CDU-Mitglied sowie Fraktionschef in Altonas Bezirksversammlung und begeisterter Segler, wohnt nach Jahren in Rissen nun im Blankeneser Treppenviertel. Anlässlich der Cyclastics hatte der erfahrene Kommunalpolitiker Parteifreunde und Kollegen seiner Lebensgefährtin in sein neues Domizil an der Blankeneser Hauptstraße eingeladen.



Uwe Szczesny



Trauung am Blankeneser Elbstrand: Tobias und Diana Barenthin

## Tobias und Diana Barenthin

hatten sich für ihre Trauung einen ganz besonderen Ort ausgesucht. Am Blankeneser Elbstrand, Höhe des Restaurants „Zum Bäcker“, gab sich das Paar unter dem Beifall der rund 70 Hochzeitsgäste das Jawort. Das Überraschende daran: Das weiße Hochzeitskleid der Braut sowie der helle Sommeranzug des Bräutigams blieben wider Erwarten trocken. Nach der Zeremonie ging es in das nur wenige Meter entfernte Restaurant. Hier erwartete das Paar nebst Gästen ein Drei-Gänge-Menü.

## DER SABELBÜDEL

BELANGLÖSES · BEWEGENDES · EMPÖRENDES

In Amerika haben sie diese Riesen-Parkplätze vor fast jeder Geschäftszeile, die man auf breiten Straßen erreichen kann. Wir haben kleine, enge und vollgeparkte Straßen und am Ziel gar keine Parkplätze, geschweige denn Riesenflächen. Armes altes Europa? Das muss man anders sehen. Schließlich ist die Abwesenheit von Parkplätzen auch vorteilhaft. Zum einen kann man die Zeit des Suchens mit Muße füllen und in aller Ruhe nachdenken. Zum anderen bieten die knappen Flächen zum Abstellen des Autos ungeahnte Kommunikationsmöglichkeiten: Belebende Streitgespräche mit Leidensgenossen, wer wohl zuerst da war, wer wann und wie behindert, wer wie lange stehenbleibt und wer wessen Kotflügel touchiert hat. Und – das Lieblingsthema aller Parkfreunde – wer grundsätzlich nicht einparken kann. Da kann man dann viel Frust auf die Frauen abladen, denn die können es ja bekanntermaßen gar nicht. Amerikaner parken einfach nur so. Armes Amerika ...



## Ties Rabe, Senator für Schule und Berufsbildung

# „Lehrer wollen gut sein“

Mehr Lehrer, kleinere Klassen, mehr Förderung – Hamburgs Schulsenator startete mit viel Elan. Im Gespräch präsentierte er sich als ideologiefreier Pragmatiker.

### Herr Senator Rabe, gestern gingen die Sommerferien zu Ende. Gab es schon irgendwelche Hiobsbotschaften aus den Schulen?

Der erste Schultag nach den Ferien hat gut geklappt. Es hat sich allerdings gezeigt, dass einige mobile Klassenzimmer zwei Wochen zu spät angeliefert werden. Das ist ärgerlich, doch insgesamt ist der erste Tag sehr positiv verlaufen.

### In der Pressekonferenz vor Beginn des neuen Schuljahres haben Sie die steigende Zahl der Schüler, die zusätzlichen Lehrer und die kleineren Klassen gelobt. An Hamburger Schulen ist also alles in Butter?

Hamburg ist tatsächlich eins der wenigen Bundesländer mit steigenden Schülerzahlen. Das ist mit ein Grund, dass wir besondere Probleme zu bewältigen haben. Am wichtigsten ist mir, das Ganztagsangebot zu erhöhen. Gleichzeitig brauchen wir eine Weiterentwicklung der Schulen. Wenn wir den Lernerfolg steigern wollen, müssen wir Schule auch von Innen her weiter entwickeln.

### Sorgen muss Ihnen die hohe Zahl der Schulabbrecher machen. Wie wollen Sie die verringern?

Die Zahl der Schüler in Hamburg, die leistungsmäßig deutlich zurückhängen, liegt bei 25 bis 30 Prozent. Diese sogenannten Risikoschüler sind ein typisches Stadtstaatsproblem. Ganztagschulen, zusätzliche Lernförderung und kleinere Klassen sind die richtige Antwort darauf.

Die Förderung leistungsschwacher Kinder muss zudem deutlich früher einsetzen.

### Auch bei den Spitzenleistungen liegt Hamburg nicht vorn ...

... unsere bildungsnahen Kinder sind tatsächlich nicht so gut, wie sie

von ihren Elternhäusern her sein könnten. Auch hier müssen wir klären, woran das liegt.

### Kleinere Klassen klingt gut, doch ein Nachweis für größere Lernerfolge ist die Wissenschaft bisher schuldig geblieben.

Es gibt Wissenschaftler die sagen, kleine Klassen sind nicht besser als große Klassen. Aber ich höre nicht nur auf Wissenschaftler, sondern auch auf das, was Menschen aus dem Schulalltag berichten. Lehrer, Eltern und Kinder berichten immer wieder, dass eine Klasse mit vielen Kindern alle unter Stress setzt. Das Risiko, dass Kinder rumzappeln und der Unterricht gestört wird, ist bei kleineren Klassen geringer. Wenn ich also meinen gesunden Menschenverstand benutze und gleichzeitig höre, was Eltern, Schüler und Lehrer sagen, habe ich den Eindruck, kleine Klassen sind eine gute Sache.

### Wobei sich der subjektive Faktor, das persönliche Verhältnis Schüler/Lehrer schwer messen lässt...

Wenn ein Lehrer einen richtig tollen Unterricht macht, kommt er auch mit 27 Kindern klar. Aber wenn einer normalen Unterricht in einer normalen Hamburger Klasse macht, hat die kleinere Klasse ihren Wert – und darum setzen wir weiter auf kleinere Klassen.

### Was wollen Sie mit Lehrern machen, die nicht, wie häufig behauptet, ausgebrannt sind, sondern nie richtig für ihren Beruf gebrannt haben?

Der Senator

kann nicht anordnen, „Lieber Lehrer, liebe deinen Beruf und deine Kinder.“ Aber fast alle Lehrer möchten auch gute Lehrer sein. Darauf setze ich. Lehrer können bei Kollegen hospitieren. Man kann sich Tipps geben, voneinander lernen. Das sind nur einige Möglichkeiten, wie man die Schulentwicklung von Innen voran bringt. Es gibt noch viel mehr Ideen, wie der Unterricht besser wird. Deshalb bin ich optimistisch. Ich glaube, viele Lehrer wollen gut sein, weil es schlicht mehr Spaß macht, gut zu unterrichten.

### Immer wieder gibt es sogenannte Studien, in denen Hamburgs Schüler schlecht abscheiden. Wie sinnvoll ist es Stadtstaaten mit Flächenstaaten, Länder mit hoher Zuwandererzahl etwa mit Finnland und seinem Ausländeranteil von zwei Prozent, zu vergleichen?

Diese Studien finde ich seltsam. In Hamburg hat jedes zweite Kind einen Migrationshintergrund. Grundschulen in Oberbayern oder Thüringen lassen sich damit nicht vergleichen. Vernünftig und hilfreich wäre es, Städte wie Stuttgart oder München mit Hamburg zu vergleichen. Doch da weigern sich die Flächenstaaten und die Auftraggeber solcher Studien. Denn dann wären die Erfolgszahlen in Bayern und Baden-Württemberg vermutlich nicht mehr so glänzend. So vergleichen wir seit Jahren Äpfel mit Birnen.

### Von Eltern, häufig auch von Lehrern, hört man die Forderung, die Lehrpläne auszumisten.

Solche Argumente höre ich ständig. Für die einen lernen Schüler zu viele seltsame Sachen, von den anderen bekomme ich ständig Vorhaltungen wie: „Die wissen ja nicht mal wer Honecker war. Oder: „Wir brauchen ein Fach Medienkunde, oder Sie müssen das Fach Astronomie einführen“. Handwerksmeister fordern wiederum, dass die Grundrechenarten viel mehr gebüßt werden müssten. Es gibt offensichtlich keinen gesellschaftlichen Konsens darüber, was

### ZUR PERSON Ties Rabe,

Jahrgang 1960, ist seit März 2011 Senator für Schule und Berufsbildung. Nach dem Abitur in Wentorf absolvierte Rabe ein Lehramtsstudium (Religion, Deutsch und Geschichte). Später arbeitete das langjährige SPD-Mitglied als Redaktionsleiter beim Elbe-Wochenblatt-Verlag. Vor seiner Berufung als Senator unterrichtete der Vater von drei Kindern am Luisen-Gymnasium. Rabe lebt mit Familie in Bergedorf.



„...kleine Klassen sind eine gute Sache.“

wichtig ist und was weniger wichtig ist.

**Wie bedenklich ist es, wenn selbst studierte Leute mit Namen wie Honecker oder Terminen wie dem 13. August 1961 nichts anfangen können?**

Ich finde das bedenklich. Das gehört schlicht zum Grundwissen. Aber wir reißen eine Frage an, über die sich im Moment die Bildungswissenschaftler die Köpfe heiß reden. Einige sagen, an der Schule müsse man nicht einen bestimmten Stoffinhalt lernen, sondern nur die Methode, wie man sich diesen Stoff erschließt.

**Also weg vom Faktenwissen, hin zu Wikipedia?**

Das ist zwar etwas vereinfacht dargestellt, aber umreißt in der Tat die These. Ich sehe das übrigens anders. Auch wenn ich damit in Gegnerschaft zu vielen Bildungswissenschaftlern stehe, halte ich bestimmte Inhalte für einen wichtigen Teil unserer europäischen Kultur. Die sollte man im Kopf haben und nicht nur lernen, wie man sie nach Bedarf irgendwo nachlesen kann.

**Sehen Sie denn auch angesichts des Trends, weg vom Faktenwissen, rein gar nichts, was man aus den Lehrplänen guten Gewissens streichen könnte?**

Ich kann mir das eine oder andere vorstellen, aber eine gesellschaftliche Einigkeit gibt es darüber leider nicht. Ich habe eher den Eindruck, man wünscht sich Entlastung und gleichzeitig sollen die Schüler mehr können. Das passt einfach nicht zusammen. Wenn ich mir die Lehrpläne angucke, finde ich das meiste sinnvoll.

**Wie sinnvoll ist es, dass jedes Bundesland eigene Lehrpläne aufstellt, eigene Maßstäbe für Prüfungen anlegt?**

Das ist nicht klug. Am schönsten wären einheitliche Bildungspläne und Prüfungen. Es ist schade, dass es hier seit Jahren nur zäh vorangeht. Das liegt sicher auch am Grundgesetz und an der Politik – aber auch an

vielen anderen. Gerade in der Schulpolitik sind alle Menschen – Lehrer, Eltern, Schüler, Großeltern, Experten – und haben ihre festgefügten Meinungen. Die bekommt man in Hamburg kaum unter einen Hut. Wie sollen sich Sozialpädagogen aus Otten- sen mit Bergbauern in Garmisch-Partenkir- chen einigen? Gerade in der Schulpolitik bin ich oft erschrocken, mit welcher missionarischen Rechthaberei viele Gruppen agieren. Kompromisse sind da sehr schwer.

**Macht es Sie nicht stutzig, dass sich bei den Fächern, wie Mathe, Deutsch, Physik, Geografie, in den zurückliegenden 50 Jahren kaum etwas geändert hat?**

Die Fächer haben sich nicht geändert, wohl aber wurden die Inhalte den wissenschaftli- chen und gesellschaftlichen Veränderungen angepasst. So konzentriert sich der Deutschunterricht heute viel stärker auf die Methode Referat, Darstellung, selbständige Recherche – aber auch auf bestimmte Kom- munikationsformen. Ähnliches gilt für Fä- cher wie beispielsweise Biologie, wo ökolo- gische Systeme und Zusammenhänge eine viel größere Rolle spielen als frü- her. Die Fächer sind zwar gleich ge- blieben, aber der Inhalt hat sich deutlich gewandelt.

**Wer mit Eltern spricht, hört ganz konkrete Klagen. Die reichen über zu hohe Belastung der Schüler über zu wenig Sport oder Kunstunterricht. Kommt solche Kritik in der Schulbehörde überhaupt an?**

Ja, und wie. Ich will diese Kritik auch hö- ren, deshalb besuche ich regelmäßig – ohne Presseauflauf – Hamburgs Schulen und spreche mit Lehrern und Eltern. Abgesehen von vielen Einzelfragen konzentriert sich zur Zeit vieles auf die Themen Ganztags- schule, besserer Unterricht und Unter- richtsausfall. Übrigens: Beim Fach Sport ist Hamburg besser als die meisten Bundeslän- der. Wir haben als eines der wenigen Bun- desländer drei Sportstunden, das hatte ich früher in meinem ganzen Leben nicht.

**Wohlhabende Eltern, die den staatlichen Schulen nicht mehr trauen, schicken ihre Kinder zu Privatschulen. Ärgert das einen SPD-Senator?**

Privatschulen in Hamburg haben einen bestimmten Auftrag. Sie machen ihre Sa- che ordentlich, das soll auch so bleiben. Kritisch sehe ich, wenn bestimmte Privat- schulen dafür sorgen, dass sich bestimmte Kinder aus bestimmten Elternhäusern ausgrenzen. Für mich sind Privatschulen Ansporn, die staatlichen Schulen besser zu machen, damit da keiner mehr wegläuft. Übrigens: Mir ist in Deutschland kein ein- ziger Test bekannt, in dem Privatschulen systematisch besser abschneiden als staat- liche Schulen.

**Seit kurzem müssen sich Eltern mit dem Pädagogen-Wort Inclusion anfreunden. Was verbirgt sich dahinter?**

Das bedeutet, dass Sonderschüler in Zu- kunft auch in allgemeine Schulen gehen. Eine im Kern gute Idee, weil die Sonder- schüler so gemeinsam mit leistungsstar-

**„Viel missionarische Rechthaberei.“**

ken Schülern neue Impulse und Anregun- gen bekommen. Wir haben die Pflicht und stehen zugleich vor der Notwendigkeit diese bisher ausgegrenzten und schlecht gebildeten Schüler zum Hauptschulab- schluss zu führen und später in die Gesell- schaft und den Arbeitsmarkt zu integrieren. Es war allerdings schlimm, dass die Vorgängerregierung diese Schüler ohne besondere Unterstützung in die allgemei- nen Schulen geschickt hat. Hier brauchen wir zusätzliche Lehrer aber auch neue un- terrichtsmethoden und einen neuen Geist des Miteinander bei Schülern, Lehrern und Eltern. All das wird Aufgabe des nächsten Jahres sein.

**Herr Senator, der KLÖNSCHNACK dankt.**

www.hamburg.de  
Fragen: helmut.schwalbach@ksv-hamburg.de



**Öffnungszeiten:**  
Mo. 15-19 Uhr, Di.-Fr. 10-13 u. 15-19 Uhr,  
Sa. 10-14 Uhr

**Röhrl & Rudolph im September ...**

**„Federweisser und Zwiebelkuchen“**

**Oktoberfestzeit „Bayerische Wochen“**

O'Zapft ist's ab **Montag, 12.09., 17.00 Uhr**  
mit Hax'n, Hend'l, Wies'n-Bier, Wein, Gaudi  
und einem Prosit auf die Gemütlichkeit.

Denken Sie an Ihre Reservierung.



*Der Rudolph ist für Sie da:  
montags bis freitags von 17 bis 23 Uhr*

**Blankeneser Landstraße 29 · Tel. 86 33 41 · Fax 866 40 03**

## Geld vermehren und dabei Gutes tun?

„Nachhaltigkeit“ ist ein Stichwort, das einen weitreichenden gesellschaftlichen Wandel signalisiert. Ein Beispiel: Die Ökobilanz eines Produktes ist immer häufiger ein wichtiges Argument für den Kauf – oder aber für die Entscheidung dagegen. Im Kern geht es beim Thema Nachhaltigkeit um die langfristigen Konsequenzen unseres heutigen Tuns. Diese Denkweise ist auch bei finanziellen Fragen ganz entscheidend.



Volker Korella, Vorsitzender der Geschäftsleitung Wealth Management der Commerzbank Hamburg

**Volker Korella** ist als Vorsitzender der Geschäftsleitung Wealth Management der Commerzbank AG Hamburg für die Betreuung der vermögenden Kunden in Norddeutschland verantwortlich. Für ihn hat Nachhaltigkeit sehr viele Facetten: „Die Definition von Nachhaltigkeit orientiert sich daran, welche sozialen, ethischen und ökologischen Ziele mit einer Investition verfolgt werden. Aber natürlich geht es unseren Kunden auch um ökonomische Ziele.“ Kann man Geld vermehren und dabei Gutes tun?

Man kann, so Volker Korella: „Es gibt Aktien- und Rentenfonds, Anleihen oder Direktbeteiligungen, die es Anlegern ermöglichen, ihre Geldanlage mit den persönlichen Wertvorstellungen in Einklang zu bringen. Sie investieren beispielsweise in Mikrofinanz, in grüne Themen wie Klimaschutz, Solar- und Windenergie oder in „saubere“

Branchen. Es gibt viele nachhaltig ausgerichtete Investorengruppen, die mit ihren Konzepten wirtschaftlich sehr erfolgreich sind. Bei Immobilieninvestments zum Beispiel sind sogenannte Green Buildings interessant. Diese „grünen“ Gebäude sind in besonderem Maße auf Ressourceneffizienz und die Verringerung schädlicher Umweltauswirkungen ausgelegt. Ein geringer Ressourcenverbrauch mindert künftige Kosten – und trägt damit zu attraktiven Renditen bei.“

Aber Nachhaltigkeit ist auch für alle grundlegenden finanziellen Entscheidungen von großer Bedeutung. Volker Korella: „Nachhaltig anlegen heißt zu allererst, das Vermögen zukunftsorientiert zu planen. Sie müssen heute Entscheidungen treffen, mit denen Ihre Anlagestrategie langfristig – über Jahre und Jahrzehnte – ertragreich bleibt.“ Da sich die Lebensumstände aber immer wieder verändern, kann es immer wieder notwendig werden, die Struktur des Vermögens an die neue Situation anzupassen. Im Wealth Management der Commerzbank findet dieser Abgleich in regelmäßigen Strategiegesprächen mit den Kunden statt.



Jochen Reich, Dirk Vollbrecht, Andreas Arlt, Martin Bohl

## Westsideblues

# Die Not hat eine Ende ...

... es gibt wieder Live-Musik im Hamburger Westen. Einmal im Monat spielen vier Musiker unter dem Namen „Westsideblues in der Osdorfer Mühle“. Eine Erfolgsgeschichte.

**F**ragen Touristen in den Elbvororten nach Live-Musik, antworten die lokalpatriotischen Einheimischen mit Ausflüchten, die Zugezogenen hingegen mit sarkastischem Gelächter und der Ansage: Gibt's nicht! Und lange Zeit stimmte es: ein Stadtgebiet mit ca. 100.000 Einwohnern brachte es nicht fertig, eine Band auf eine Bühne zu stellen und abzufeiern.

Das, stellten zwei Herren in einem sommerlichen Garten des Jahres 2008 fest, sei eigentlich eine großartige Gelegenheit. Und so beschlossen der Sänger und Harp-Spieler Martin Bohl und der Gitarrist Andreas Arlt dem Hamburger Westen den Blues zu bringen. Den echten, handgemachten, fernab von Bierwerbung und Band-in-a-Box. Gerade Arlt gilt als Überzeugungstäter in Sachen Blue Note. Mit „B.B. The Blues Shacks“ ist der gebürtige Hildesheimer nach über 22 Jahren Bühnenpräsenz in der ganzen Welt unterwegs. Die „Blues Shacks“ sind Puristen. Instrumente und Garderobe

**„Im Januar 2009 hieß es das erste Mal: Showtime!“**

sind ebenso retro wie die Songs, die auf der Bühne mit einer Inbrunst gespielt werden, als wäre diese Musik gerade erfunden worden. In den letzten Jahren regnete es Preise, darunter „Best European Guitar Player“ für Arlt.

Martin Bohl blickt auf eine nebenberufliche Karriere in der Blues-Szene zurück und brachte als alter Osdorfer die dortige Mühle

ins Gespräch. Der Betreiber zeigte sich einverstanden und so hieß es im Januar 2009 das erste Mal: Showtime!

„Ich hatte mit 50 Leute gerechnet“, erinnert sich Bohl. „Es kamen 180 zahlende Gäste. Mit 120 ist die Mühle pickepackevoll.“

Seither stehen Arlt, Bohl, sowie der Schlagzeuger Jochen Reich und der Kontrabassist Dirk Vollbrecht unter dem Titel Westsideblues jeden Monat in der Mühle auf der Bühne und haben sich hier eine treue Schar von Anhängern erspielt.

Während der nun über 28 Konzerten in der Mühle wurde der Wunsch nach einer CD

laut, den die Band gerne aufgegriffen hat. Mit großer Besetzung (Bläser) nahmen die Musiker 13 Blues-Cover unter Live-Bedingungen auf, pur, ohne Overdubs. Es sind fast verschollene Titel, nach denen der Connoisseur im Plattenhandel lange suchen müsste. Zwei Eigenkompositionen komplettieren das Album, das auf der Releaseparty in der Osdorfer Mühle am 14. September gefeiert werden soll.

Bei Musik ist es wie in der Küche: man sollte nichts anbrennen, nichts kalt werden lassen und so sagt Bohl: „Wir spielen aus Liebe zur Musik, können uns aber auch gut vorstellen das Projekt noch über die Mühle hinaus zu treiben.“

### WESTSIDEBLUES CD zu gewinnen!

Schon vor der Release-Party am 14. September gibt es die neue CD exklusiv für KLÖNSCHNACK-Leser. Einfach eine Mail mit dem Stichwort „Westsideblues“ an [gabriele.milchert@ksv-hamburg.de](mailto:gabriele.milchert@ksv-hamburg.de) schicken. Die ersten fünf Einsender gewinnen.

[www.westsideblues.de](http://www.westsideblues.de)  
Autor: [tim.holzhaeuser@ksv-hamburg.de](mailto:tim.holzhaeuser@ksv-hamburg.de)

# Unser Angebot im September: 7,5 km für 35 Euro!

Beim achten Landhaus Flottbek Lauf am 18. September 2011.  
Mehr Informationen auf: [www.karla-fricke.de](http://www.karla-fricke.de)

  
**KARLA FRICKE**

Der Landhaus Flottbek Lauf 2011 wird u.a. unterstützt von:



Gebr. Heinemann  
Gegründet 1879



# Für alle, die nicht so weit laufen wollen: 10 m zum Wasser für 2,5 Millionen Euro.

Mehr Informationen auf: [www.karla-fricke.de](http://www.karla-fricke.de)

  
**KARLA FRICKE**

Alster: St. Benedictstraße 39 · 20149 Hamburg · Telefon (040) 480 636 0 · Telefax (040) 480 636 55  
Elbe: Nienstedtener Straße 1 · 22609 Hamburg · Telefon (040) 822 992 49 0 · Telefax (040) 822 992 499

[www.karla-fricke.de](http://www.karla-fricke.de) · [info@karla-fricke.de](mailto:info@karla-fricke.de) · Immobilien IVD



Individualität steht im Hamburger Westen  
hoch im Kurs. Ein Profil bei einer einschlägigen  
Dating-Plattform ebenfalls.

„Kein Schwein ruft mich an.  
Keine Sau interessiert sich für mich ...!“

## Lebensgefühl in den Elbvororten

# Single und glücklich?

Hamburg ist eine Stadt der Singles. Die Zahl der Haushalte, die über zu große Packungsgrößen stöhnen, wächst auch in den Elbvororten. Das Bild des Single ist jedoch nach wie vor positiv. Ein selbstbestimmtes Individuum, das sich von nichts und niemandem den Weg zu seinem ganz persönlichen Glück verbauen lässt. Oder all dies zumindest annimmt. Eine Betrachtung.

**W**er in diesen Tagen etwas bei Amazon bestellt, der bekommt mit dem gewünschten Buch einen Gutschein über 100 Euro von „Elite-Partner“. Der Thirtysomething, der sich bereits in guten Händen befindet und nun versucht, den Gutschein dieser Online-Single-Börse an untererotisierte Kolleginnen in Blankenese zu verschenken, wird feststellen: Äußerst schwierig. Die heftigen Abwehrreaktionen sind umso erstaunlicher, betrachten wir einschlägige Zahlen.

Hamburg ist eine Single-Stadt. Die Zahl der Einpersonenhaushalte stieg im vergangenen Jahr um 25.000. Damit leben 517.000 Hamburgerinnen und Hamburger alleine. Das entspricht 29 Prozent der Bevölkerung und 53 Prozent aller Haushalte an der Elbe.

Hochburg ist Barmbek-Nord mit 70 Prozent Einpersonenhaushalten. Die Elbvororte dagegen (Bezirk Altona) verzeichnen 51 Prozent Single-Haushalte. Bei solchen Massen sollte es also keine Schwierigkeit sein, ein paar Exemplare vor die Kamera bzw. das Diktiergerät zu bekommen. Aber wieder: schwierig. Die Elbvorortler zieren sich bis auf drei Ausnahmen wie sonst nur bei der Frage nach dem zu erwartenden Erbe. Eine Sülldorferin, bekommt über Nacht klamme Füße, sagt das Interview kurzerhand ab, verbietet sogar jegliche weitere Kontaktaufnahme, als ginge es um ein Verfahren mit Kronzeuge und Mafia-Beteiligung.

Wer nun durch die Straßen stromert und sich als Rechercheur in Sachen Mietspiegel ausgibt, der erfährt zumindest namenlose

Details und Motive. So bestätigen Damen und Herren aller Altersstufen das, was US-Forscher bereits um die Jahrtausendwende herausgefunden haben: Partnerschaft ist mittlerweile eine Option unter vielen. Während sich alleinstehende Männer in vergangenen Zeiten den nicht unbedingt nett gemeinten Titel „Hagestolz“ gefallen lassen mussten, können Männer heute dem Beispiel Hugh Grants folgen und behaupten: „Ich bin eine Insel – Ibiza! – und dort wird es durchaus heiß und feucht, aber nur wenn ich selbst es wünsche.“

Ein ähnliches Bild bei den Frauen. Diejenige, die sich früher als „frigide“ diffamieren lassen mussten, oder gleich „lesbisch“ waren, die nennen sich heute „selbstbestimmt“ oder „autonom“.

Aber was bedeutet das

„Ausleben meiner Individualität“ für die Befriedigung sexueller Triebe, über die auch zurückhaltende Damen des westlichen Elbufers nach Hörensagen verfügen sollen? Wer schnauft und ackert in den Betten von Eva Breckwoldt und Maria Godefroy? Darüber wird natürlich im leiseren Ton gesprochen, als es bei den Herren der Fall ist: Nun ja, da gäbe es ja all diese Kerle auf den einschlägigen Internet-Seiten, diese Rolfs und Bernds, die bei ihrem Lieblingsurlaubsort „Ibiza“ eintragen ...

Wir können also konstatieren: Single-Sein ist in den Elbvororten bei Tageslicht trotz Masse ein verklemmtes Thema. (Bei Nacht ist es überhaupt kein Thema, denn der Rechercheur findet auf den toten Straßen niemanden, den er fragen könnte.)

### Gestern frigide, heute „selbstbestimmt“

„Nun ja, es gäbe da all diese Rolfs und Bernds auf den einschlägigen Internet-Seiten ...“

„Im Internet hingegen ist der Solitär-Status derart häufig, als sei das ganze Netz allein für Online-Flirts konzipiert worden.“

Im Internet hingegen ist der Solitär-Status derart häufig und offensichtlich, als sei das ganze Netz allein für Online-Flirts konzipiert worden. Gerade in Hamburg haben sich Unternehmen angesiedelt, die mit einem cleveren Prinzip Millionen von Menschen verbinden und dabei ebenso viele Millionen von Euro einstreichen.

Bei Parship etwa suchen etwa fünf Millionen Mitglieder das passende Gegenstück, bei Elitepartner tummeln sich über drei Millionen Nobelpreisträger vor Fotos ihrer Waldschlösschen.

Hier schämt sich niemand. Gläsernen Ver-

Der Autor dieser Zeilen gibt offen zu, selbst schon eine Anzahl von Frauen übers Netz zu Dates bewegt zu haben. Davon etwa sechs „blind“, also ohne vorher ein Foto gesehen zu haben. Wenn ich nun in meinen Erinnerungen blättere, Jahre später, welches Date reizt mich dann wohl zu ungläubigem, erfreuten oder, tja, selbstgefälligem Gelächter? Ausnahmslos die Blinddates. Die anderen? Immer etwas verkrampft und letztlich gescheitert am Zusammenprall geweckter Erwartungen mit der Realität.

Erkenntnis: Der Single-Status hat mit steifem Hüftschwung zu tun. Wer sich den

man sei teamfähig und ab und zu sei ein Burger ok, ansonsten aber bitte bio und, ja, man denke über den Kauf eines iPhones nach, finde Facebook aber nicht mehr so cool.

Der maximalindividuelle Wahn am Ende nur ein Bluff? Oder eine Abwehrhaltung, die uns zuverlässig die Bereitschaft zu Kompromissen, Freud, Leid und charakterlicher Weiterentwicklung vom Leib hält?

Wäre dieser Artikel eine Klassenarbeit im Christianeum, dann würde der Lehrer nun ein verärgertes „Pa!“ von sich geben und in Rot unter der Zensur vermerken: *Inkohä-*



**ALINA FRIEDE · SINGLE AUS BLANKENESE:** „Ich bin gerne Single, kann jederzeit Freundinnen treffen, Sport machen und gemütlich DVD schauen, ohne Kompromisse. Ich habe mich daran gewöhnt.“



**BENJAMIN EBERT · SINGLE AUS HOLM:** „Online-Dating geht gar nicht. So alt bin ich noch nicht. Mir gefällt die Freiheit, aber jemand fehlt, mit dem ich reden kann. Ich flirte daher gerne auf Partys, in Bars oder am Strand.“



**MATTHIAS SCHNAPKE · SINGLE AUS BLANKENESE:** „Ich genieße die Freiheit und trage praktisch keine Verantwortung. Falls ich keine Partnerin finde, steht mir nicht der Angstschweiß auf der Stirn.“

hältnissen zum Trotz wird alles aufgezählt, was die eigene Persönlichkeit ausmacht. Die Verlockungen erscheinen zu groß für standesgemäße Zurückhaltung. Allein diese großartigen Filterfunktionen, die frau letz- tens im „Blankenese Kiez Internat“ so dringend gebraucht hätte! Online sind es tatsächlich meist Frauen, die den Wunsch- partner per Rasterfahndung finden wollen („Zwischen 1,81 und 1,84, blaue Augen, Haare blond, Nichtraucher, tierlieb, groß- zülig, tolerant gegenüber esoterischer Selbstfindung, keine Haare unterhalb der Ohren ...“) also im Grunde eine männlicher Ausgabe ihrer selbst suchen.

### Die Reste natürlicher Männlichkeit für „Mimi76“?

nächsten Schritt immer genauestens über- legt, der grübelt auch Samstag Nacht noch vor dem Rechner, ob die Frisur des dem- prierten Lurchs einer radikalen Behandlung bedarf, oder ob sich „Mimi76“ nicht doch mit den Resten natürlicher Männlichkeit ab- finden kann.

Und die vielgerühmte Individualität? Wer in Zeiten von Massenmedien und Werbung herumfragt nach Vorlieben und Abneigun- gen, der wundert sich, warum die Men- schen den Grad ihrer Individualität beharr- lich zwischen Michael Jackson und Dalai Lama einordnen – dann aber doch zuge- ben: Mit Menschen habe man gerne zu tun,

rent, polemisch, unglauwbüdig! (wäre der Verfasser von hohem Blute dann natürlich nicht, dann hieße es: *Ansätze voller Hoff- nung!*).

Aber genauso klingen häufig Plädoyers auf eine glückliche Single-Existenz. Gerade die Mutter um die 40, die am Samstag Ü-30- Partys als „Resteficken“ bezeichnet und sich am Sonntag bei [www.fischkopf.de](http://www.fischkopf.de) anmel- det (eine Single-Plattform für Hamburger und Norddeutsche), die wirkt nicht so locker wie Hugh Grant. Auch nicht auf Ibiza.

[www.parship.de](http://www.parship.de)  
Autor: [tim.holzhaeuser@ksv-hamburg.de](mailto:tim.holzhaeuser@ksv-hamburg.de)

„Online sind es meist Frauen, die den Wunschpartner per Rasterfahndung finden wollen.“



# Hörgeräte sind Vertrauenssache



*Hörgeräte-Akustiker-Meisterin Monika Dornis*

Hörgeräte  Dornis

**HH-Rissen: Wedeler Landstraße 43 • 2. OG • Telefon 040/81 95 77 09**

**Wedel: Rosengarten 5 • direkt an der B 431 neben dem S-Bahnhof • Telefon 041 03/90 50 11 + 041 03/12 21 19**

**In Wedel und Rissen HNO-Arzt und Fahrstuhl im Hause**



Veranstalter Nils Jacobsen (Landhaus Flottbek) hatte Mut, Nerven und Erfolg



Beste Stimmung bei strömendem Regen – die Neuauflage des Klönschnackfestes gelang müheelos



St.-Pauli-Legenden Klaus Ottens, (2.v.r.), Thomas Oldenburg (r.mit Carmen Ottens und Marlies Peters)



Sandra und Klaus Kiefer – Stammgäste

Blankeneses große Party – nach acht Jahren Pause wieder da

### Blankenese hat sein Klönschnackfest wieder

Das KLÖNSCHNACKFEST der frühen Jahre ist eher dafür bekannt, dass am Tage des Ereignisses so etwas wie eine Sonnengarantie greift.

Veranstalter Jacobsen und seine Crew hatten sich als Zeitpunkt den August – statt früher den ersten Sonntag im Juni – ausgesucht, weil „...dann das Wetter besser ist!“ Naja ...

Während die Pastoren Plank und Poehls mit den Gottesdienstkindern noch relativ trocken daher kamen, übernahm ab 11.30 Uhr für satte vier-einhalb Stunden der nervtötende Dauerregen in senkrechter Perlvorhang-Anmutung die Platzhoheit. Aber nicht die Stimmung.

Trotz des wirklich verbesserungsfähigen Wetters tummelten sich jede Menge Besucher

samt bunter Schirme auf dem Platz. Kommentar nach drei Stunden Dauerregen:



Ruth Stülpnagel mit Abendblatt-Fotograf Klaus Bodig



Ist doch nur Regen: Roslie Dönch mit Rainer Gosper



Die Macher: Nils Jacobsen (links) und Thies Gudewer mit Moderatorin Friederike Berg



Bünabe Karl-Heinz Eymers – „ruhige Kugel“ für die Wache Blomkamp



Daniel Nagel-Heyer mit Johann, Karl, Jakob und Emely



Rolf Krieger und Ann-Kristin Zilling zeigten beste Stimmung trotz Dauerregens



Die Kleinen staunten über das Geschehen auf der Bühne



Thomas Steinecke, Chefkoch im Landhaus Flottbek, bewies ein gutes Händchen bei der Verpflegung der Besucher



Schirme gehörten bei über vier Stunden Dauerregen zum Bild des Tages



Optimisten: Renate Klemm und Facharzt Christian Seevers

„Wäre echt schade, wenn's jetzt aufgehört zu regnen. Dann ist die gute Stimmung hin!“ Das feuchte Nass brauchte noch weitere 90 Minuten, bis es auf marginale Tröpfelien sein Treiben einstellte. Flugs kamen weitere Besucher aus ihren Löchern gekrochen. Gegen 17 Uhr war die gute alte KLÖNSCHNACKFEST-Atmosphäre wieder hergestellt.

Musikalisch präsentierte die Westend Bigband Solidität zum Frühschoppen, eine Reggae-Formation karikierte mit Sommersongs das Wetter. Zuvor hatte Shezad Eikmeier als „Shelvis“ einen perfekten King of Rock'n Roll abgeliefert. „Bernie und die Tritops“ verzauberten virtuos mit handfesten Schlagern und bunten Rocksongs die feiernde Menge. Am Abend übernahm Stefan Preuss mit seiner Disco das legendäre Abtanzen bis 22.00



Ehepaar Stefens mit Töchterchen Julia



Dirk Barthel mit Antoinette Milberg und Michael Bauermeisater



Die Kukucks: Thomas, Sabine und Sohn Fabian



Gern auch in Verkleidung: die Kinder-Klönshacker probten die Ansage

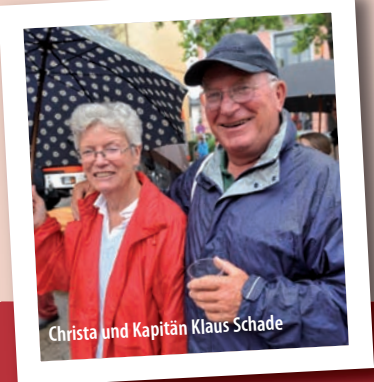

Christa und Kapitän Klaus Schade

**DAS KLÖNSCHNACKFEST**

wurde von 1984 bis 2003 auf dem Blankeneser Markt heftig gefeiert. Danach rief der Süllberg zur Party. Jetzt gab es ein Revival.



Jürgen Deforth (Audi) mit Frau Petra und Nachwuchs



Der Regen tat der vorzüglichen Stimmung keinen Abbruch



Dieses mal nur als Gast: Bernd Rudolph (Weinhaus Röhr) mit Horst Beese (ex „Bei Beese“), im Hintergrund Ehepaar Fesche



Julika Stapper mit Ehemann Peter Ochsen: Schirm spannen zur großen Party



Thomas Sobania, Denise Vogelgesang und Holger Lehmann – die Haspa ist immer mit am Ball



Noch die Tassen: Paul, Vanessa, Philip und Andreas



Klönsnacker Klaus Schümann mit Ronald Holst



Auch Andreas Fraatz (rechts) amüsierte sich mit seinen Freunden prächtig.



Punktet im Dauerregen „Shelvis“ als gelungener Elvis-Imitator



Amüsiert sich: Klaus „Fassel“ Lachmann



Waltraut Werner, Beate Bösch (hinten) und Helga Lorbeer



Jörn und Martina Berlau waren aus Otten- sen nach Blankenese gekommen

Uhr. Dank aller Beteiligten für das Mega-Engament der Veranstalter, die sich bereits im Vorfeld (siehe KLÖNSCHNACK, Ausgabe 8.2011) festgelegt haben und für 2012 eine Fortsetzung ankündigten. Das Wetter wird dann mit Sicherheit besser sein. Aber ist ja auch egal...



Melanie Grobecker, Iris behmann, Helga Grammersdorf, Uta Steen

Bewegung durch Kompetenz – Das OrthopädieCentrum Norddeutschland vereinigt die Kompetenz von zwei renommierten Kliniken im Bereich der Orthopädie und Unfallchirurgie am Krankenhaus in Wedel.

Vor den Toren Hamburgs bekommen Patienten orthopädische Leistungen auf universitärem Niveau.

Sie brauchen nicht nach Hamburg, wir bringen Hamburg zu Ihnen!

Informationen und Vorträge für Ärzte und Patienten zum Thema:

## „Erkrankungen der großen Gelenke“

20.09.2011, 19:00 Uhr

Regio Klinikum Wedel  
Holmer Straße 155, 22880 Wedel

Um Anmeldung wird gebeten:  
Frau Kerstin Schmidt, Telefon 04103 962 264  
E-Mail [kerstin.schmidt@regiokliniken.de](mailto:kerstin.schmidt@regiokliniken.de)

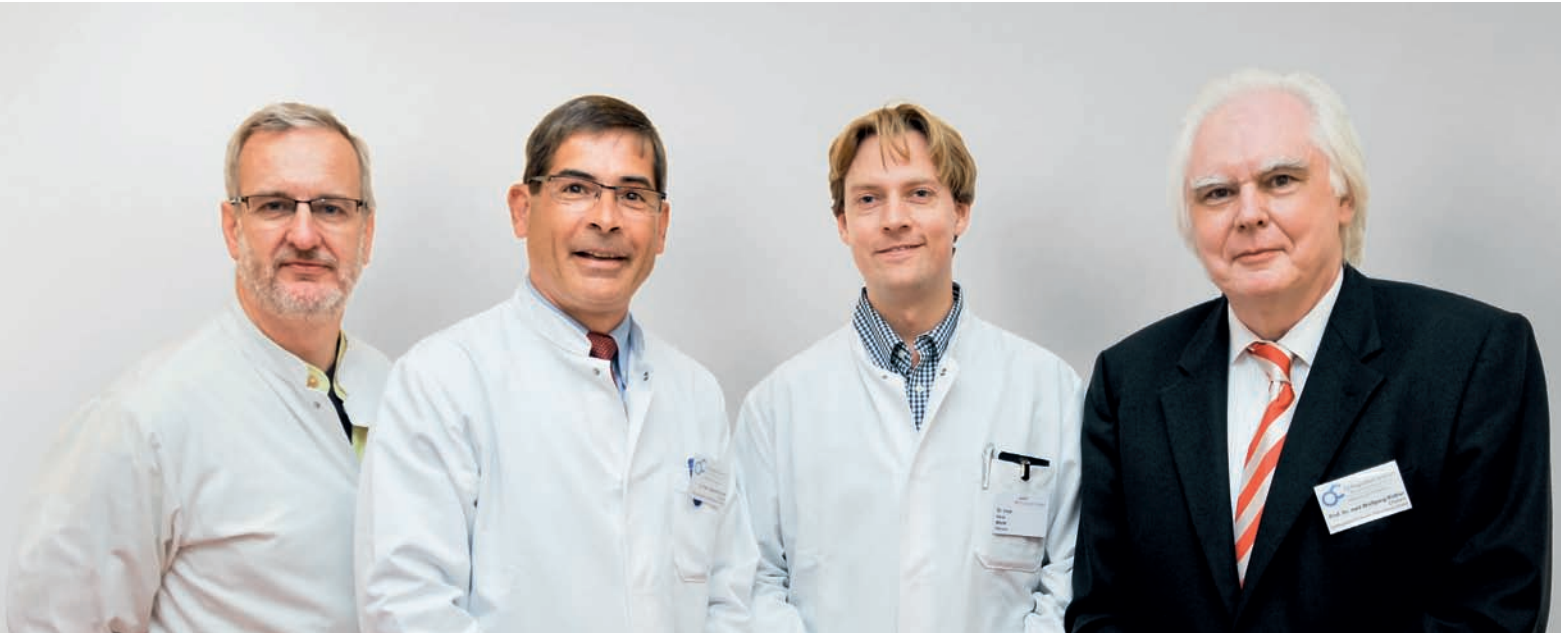

■ Dr. Heinz-Dieter Gutowski  
Facharzt für  
Allgemeine Chirurgie

■ Dr. Stephan Schütz  
Facharzt für Orthopädie  
und Chirotherapie

■ Dr. Wanja Wenk  
Facharzt für Orthopädie  
und Unfallchirurgie

■ Prof. Dr. Wolfgang Rütter  
Facharzt für Orthopädie, Unfallchirurgie, Rheumatologie, Physikalische Therapie, Rehabilitation



Im hauseigenen Atelier von Stefan Eckert entstehen einzigartige Blusen, Kleider, Capes und Mäntel

**Stefan Eckert, Modedesigner**

## Künstler mit Nadel und Faden

Unter den deutschen Modedesignern gilt Stefan Eckert schon seit längerem als Ausnahmetalent. Seine modische Handschrift ist unverkennbar, sein Mut zum Risiko so groß wie sein Selbstvertrauen.

Zunächst einmal konfrontiert dieser Mann einen mit den eigenen Vorurteilen. Denn mit den zu Dreadlocks gewirbelten Haaren, den großkalibrigen Ohrringen und den üppigen Tätowierungen am Arm erinnert Stefan Eckert an alles mögliche. Nicht aber an einen der deutschlandweit spannendsten Modedesigner.

Der erste Eindruck ist schnell vergessen. Denn egal worüber der gebürtige Nürnberger spricht, nahezu alles ist von faszinierendem Tiefgang. Einer Nachdenklichkeit, die Hoffnung auf ein langes Gespräch weckt. Geht es um Materialien wie Seide oder Kaschmir, Schnitte oder die Strukturen der Stoffe, schildert der Modedesigner diese so präzise, wie seine Schneiderinnen am Mittelweg Kleider, Roben und Mäntel zuschneiden, nähen und säumen.

So genau wie Stefan Eckert etwa Oberflächen und Schnitte beschreibt, abstrahiert er. Etwa, wenn er vom Dekonstruktivismus oder seiner Profession spricht: „Kreativität entsteht dort, wo perfektes Handwerk wohnt.“

Diesem Credo verpflichtet, absolvierte Eckert zunächst eine Schneiderlehre, studierte dann an der Akademie Mode und Design in Hamburg. Dem folgte eine Station bei Alexander McQueen in London und der Besuch des Central Saint Martins College.

So wie Eckert modisch seinen eigenen Weg geht, verließ er auch den gängigen Pfad der Modenschau. So begeisterte er sein Publikum im Frühjahr mit einem bisher weltweit größten Hologramm-Spektakel auf Kampnagel. Dabei inszenierte er seine Kollektion mit Tänzerinnen, die mal in Zeitlupe schwebten, mal marschierten oder auch optisch verdampften. So wie Eckerts Wurzeln in der Musik liegen, versteht er auch sein Metier als Teil der Popkultur.

Ein Modedesigner wie Stefan Eckert könnte an jedem Ort Welt arbeiten. Doch er hat sich für Hamburg entschieden. „Die Stadt ist für mich ein Ort der Ruhe und Inspiration“, sagt der Vater einer Tochter. In Städten wie London oder Paris könne er derzeit nicht länger leben. In Hamburg werde er

nicht „mit Input überflutet“.

Vielleicht hilft beim Verständnis von Stefan Eckerts Kunst die Information über sein Lieblingsbuch. Das heißt „On the Road“ und stammt von Jack Kerouac (1922-1966), einem der wichtigsten Vertreter der Beat-Generation.

Ein weiterer Hinweis auf Eckerts Denken und Fühlen fällt im Gespräch ganz beiläufig. Mit einem Urteil über Dinge oder Menschen warte er möglichst lange, so der Modedesigner. Ein Beweis darauf, dass die Dinge oft ganz anders liegen als der erste Eindruck vermittelt. Etwa ob das Gegenüber Glatze oder Dreadlocks trägt.

[www.stefaneckertdesign.com](http://www.stefaneckertdesign.com)  
Autor: [helmut.schwalbach@ksv-hamburg.de](mailto:helmut.schwalbach@ksv-hamburg.de)

### ZUR PERSON Stefan Eckert (33)

Der gebürtige Nürnberger lernte zunächst Schneider, studierte in Hamburg und London. Der sich als Künstler verstehende Couturier entwirft seine Mode im eigenen Harvestehuder Atelier. Eckert ist Vater einer Tochter.

## KULINARISCH

**Leckere Kürbissuppe mit Federweißer**

Die Markthallenbetreiber im Mercado stimmen mit Kürbissuppe, Zucchini-Gerichten und deutschem Federweißer Gäste auf die gemütliche Herbstzeit ein. An zahlreichen Sonderverkaufsständen, mit neuen Aktionsmöbeln, bieten die Betreiber der Markthalle vom 22. September bis 1. Oktober delikate Produkte an. Auch im Bahnhof Altona wird die Herbst-Aktion veranstaltet. Der Foodcourt im Bahnhof bildet die kulinarische Brücke zum Mercado. Dabei ist auch der Media Markt, dieser bietet eine passende Mitmachaktion, getreu dem Herbst-Motto, an. Am Sonntag, den 25. September ist das Einkaufszentrum Mercado, mit all seinen Geschäften und Marktständen, der Bahnhof sowie das Geschäftshaus Otten sen von 13 bis 18 Uhr geöffnet. Dann locken Weißwürste, Geflügelprodukte, frische Salate, Käsespezialitäten, Senf- und Ölsorten, Kürbistörtchen oder Zwiebelkuchen ins Einkaufszentrum zum Schlemmen. Für Kinder steht Kinderschminken, Fotoshooting und Einkaufsjutetaschen mit Kartoffeldruck verzieren auf dem Programm. [www.mercado-hh.de](http://www.mercado-hh.de)

## FESTIVAL

**STAMP zu Gast im Mercado**

Nicht nur in Altonas Altstadt wird „STAMP“ gefeiert. Die Bühne im Erdgeschoss des Mercados wird zum Treffpunkt für



Palo Santo spielt Samba und Ska

Bands und Künstlergruppen. Am 2. September um 17 und 19 Uhr und am 3. September um 12, 14, 16 und 17.45 Uhr treten verschiedene Gruppen wie Dimitar Germanov, Kaputte 13, Dunkelfolke und Palo Santo auf. Eine Foto-Ausstellung mit den schönsten Bildern aus 2010 ist bis zum 5. September in der DB Lounge, im Bahnhof Altona, zu sehen. [www.stamp-festival.de](http://www.stamp-festival.de)



Dunkelfolke ist eine Maskengruppe aus Dänemark. Sie spielen nordische Mythen

# Für alle, die Sinn für Geschmack haben.

[www.mercado-hh.de](http://www.mercado-hh.de)

**Verkaufsoffener Sonntag am 25.9. von 13 - 18 Uhr**



**Herbst-Aktionstage vom 22.9.-1.10. Die größte Auswahl für Genießer.**

H&amp;M

Strauss INNOVATION

Jack Wolfskin

ZARA

C&amp;A

WEILAND

Douglas

INTERSPORT Voswinkel

GÖRTZ

MEDIMAX

**MERCADO**

Mittendrin einkaufen. Altona-Ottensen.

Täglich bis 20 Uhr | Donnerstag und Freitag bis 21 Uhr | 60 Geschäfte | 30 Marktstände | 900 Parkplätze



## Tag des offenen Denkmals

# Gedächtnis unserer Stadt

Das zweite Septemberwochenende gehört wieder den Denkmälern unserer Stadt. Die Bandbreite der Besichtigungsangebote ist reichlich. Der Westen bietet Einblicke in Landhäuser, Gärten und Parks.

**D**er Tag des offenen Denkmals steht in diesem Jahr ganz im Zeichen des 19. Jahrhunderts. Über 100 Denkmäler in und um Hamburg können am 10. und 11. September besichtigt werden. Das Motto in diesem Jahr lautet: „Hamburg im 19. Jahrhundert“.

Der Schellfischstunnel in Altona (mehr Informationen unter: [www.hamburgerunterwelten.de](http://www.hamburgerunterwelten.de)), der Düker in der Lombardsbrücke ([www.hamburgwasser.de](http://www.hamburgwasser.de)) oder das Riedemann-Mausoleum auf dem Friedhof Ohlsdorf ([www.unter-hamburg.de](http://www.unter-hamburg.de)) öffnen ihre Pforten exklusiv zu diesem Anlass. Zu Fuß, mit dem Fahrrad, per Barkasse oder in historischen Omnibussen können die Denkmäler besucht werden. Neben den Besichtigungen stehen auch Konzerte, Kinovorführungen und Illuminationen auf dem Programm. Im Westen sind acht Denkmäler beteiligt.

### Römischer Garten

Die Römische Terrasse, der Rosengarten und das Naturtheater dienen in den 1920er und 30er-Jahren als sommerliche Festsäle der Hamburger Gesellschaft. Führung: 11. September um 12 Uhr, im An-

schluss Kammerkonzert von Jugend musiziert-Preisträgern. Treffpunkt: Falkentaler Weg am Fuß der Treppe.

### Tweehus – Treffpunkt Fischerhaus Museum

Das Fischerhaus öffnet extra zum Tag des Denkmals seine Türen. Im Museumsteil erwartet die Besucher Alkoven, Kapitänszimmer, eine Trachten- und Schiffsmodellsammlung und Blankeneser Raritäten. Führungen: 10. und 11. September, je-

weils um 14, 15 und 16 Uhr. Öffnungszeiten von 14 bis 17 Uhr. Elbterrasse 6, Treppenviertel



Fischerhaus

### Historischer Eiskeller im Hotel Louis C. Jacob

Wenige kennen den historischen Eiskeller in dem Traditionshotel, eine kunstvolle Wendeltreppe führt hinab in ein Ziegelgewölbe. Heute dient der Raum als Weinkeller wo Weinproben gereicht werden.

Führungen sind halbstündlich, Treffpunkt ist der Eingang Lindenterrasse auf dem Vorplatz, Öffnungszeiten: Sa. und So. 11 bis 17 Uhr, Elbchaussee 401-403

### Hirschpark

1786 kaufte J.C. IV Godeffroy das heutige Hirschparkgelände als Landsitz. Die Familie legte Teiche und Wassergräben an, gestaltete Rasenflächen und einen Antik-Garten. Führungen am 11. September um 12.45 Uhr und um 13.45 Uhr ab Witthüs, danach Kaffee und Kuchen im Restaurant, Elbchaussee 499.

### Landhaus Johann Heinrich Baur

Inspiziert von Antike und Revolutionsarchitektur entstand 1804 der Sommersitz des Kaufmanns J.H. Baur. Heute ist das quadratische Landhaus Sitz der Hermann Reemtsma Stiftung. Laufend Führungen. Am 11. September von 11 bis 16 Uhr geöffnet. Christian-F.-Hansen-Straße 19

### Jenisch Haus

Das Jenisch Haus war einst Landsitz des Kaufmanns und Bausenators M. J. Jenisch. Es wurde 1831 erbaut. Heute dient es als Museum mit wechselnden Ausstellungen. Am 10. September um 12 Uhr und am 11. September ab 15 Uhr werden kostenlose Führungen durch die Schau „Die Vögel Mitteleuropas“ geboten. Kinderprogramm am Sonntag von 13.30 bis 16.30 Uhr mit Forschern, Zeichnen und Werken, ab sechs Jahren. Baron-Voght-Straße 50

### Ehemals Bertha-Lyzeum – Hamburger Volkshochschule

Das ehemalige Bertha-Lyzeum wurde 1898 als private Mädchenschule eröffnet. An den beiden Denkmalstagen sind verschiedene geschichtliche Ausstellungen zu sehen. Führungen: Samstag um 14 Uhr und Sonntag ab 11 Uhr, Hochrad 75.

### Kapelle auf dem Friedhof Blankenese

Die Friedhofskapelle entstand 1927 und wurde 2010 renoviert. Architekt Matthias Schmidt erläutert die Maßnahmen. Führung am Samstag um 15 Uhr. Danach gibt es ein Konzert mit romantischen Liedern und Kaffee und Kuchen im Friedhofsforum. Sülldorfer Kirchenweg 151

[www.denkmalstiftung.de](http://www.denkmalstiftung.de)  
Autor: anna-lena.walter@ksv-hamburg.de



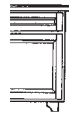

# TISCHLEREI Thomas Raab



## Möbeltischlerei

Badmöbel · Heizkörperverkleidungen  
Einbauschränke · Einzelstücke  
Objekte · Beratung und Planung  
Ausstellung und vieles mehr

Bredhornweg 62 · 25488 Holm  
Tel. 04103 / 989698 · www.tischlereiraab.de



**20 Jahre Rosenbaum.**  
**20 Jahre Toyota in Wedel.**  
**20 % auf alle Toyota Editionsmodelle.**  
**20 AYGO Geburtstagsmodelle.**



Geburtsmodelle AYGO. Zulassung  
bis 30.09.2011.  
Abbildungen zeigen 5-Türer mit  
aufpreispflichtiger Sonderausstattung.



### 10 x AYGO Edition

AYGO Edition  
1,0-l-VVT-i, 50 kW (68 PS)<sup>1</sup>, 5-Türer, 5-Gang  
Serienmäßiges Navigationssystem, Klimaanlage

Preisvorteil:\* **3.445 €**

**9.990 €** Geburtstagspreis

### 10 x AYGO Cool

AYGO Cool  
1,0-l-VVT-i, 50 kW (68 PS)<sup>1</sup>, 5-Türer, 5-Gang  
Mobiles Navigationssystem, Klimaanlage

Preisvorteil:\* **3.675 €**

**8.990 €** Geburtstagspreis

\* Profitieren Sie vom Editions Vorteil 1.400 € + Händlerbonus beim AYGO Edition gegenüber dem AYGO, vom Editions Vorteil 1.000 € + Händlerbonus beim AYGO Cool gegenüber dem AYGO auf Basis der unverbindlichen Preisempfehlungen der Toyota Deutschland GmbH.

**Nichts ist unmöglich.  
Toyota.**

<sup>1</sup> Kraftstoffverbrauch der hier beworbenen Modelle in l/100 km kombiniert 6,8-4,6 (innerorts 8,6-5,5/außerorts 5,8-4,0), CO<sub>2</sub>-Emissionen kombiniert 158-105 g/km nach dem vorgeschriebenen EU-Messverfahren.



**Autohaus  
Rosenbaum**

**Autohaus Rosenbaum GmbH**  
Tinsdaler Weg 142b · 22880 Wedel  
Tel.: 04103/12 11 50 · Fax: 04103/12 11529



Rot-grüne Koalition mit Gesche Boehlich, Wolfgang Krechlok (GAL), Melanie Schlotzhauer, Thomas Adrian (SPD)

## Bezirk Altona: SPD und GAL koalieren

# Ein rot-grünes Revival

Nach dem CDU-Wahldesaster im vergangenen Februar wurde die SPD auch im Altonaer Rathaus stärkste Fraktion. Mit der GAL fand sie jetzt einen Koalitionspartner.

**S**ymbolträchtiger hätte der Rahmen kaum gestaltet werden können: Auf der Fensterbank stehen zwei bunte Blumensträuße – viel Grün, viel Rot, jeweils eine Sonnenblume. Der auf Tischen und Stühlen liegende, geheftete Koalitionsvertrag ist mit halb roter, halb grüner Titelseite gestaltet. Auf dem Tisch vor den Koalitionspartnern, ein wenig Spaß darf sein, steht ein Teller mit roten und grünen Gummibären. Als erster greift SPD-Fraktionschef Thomas Adrian zu den putzigen Bärchen. Dass er zunächst einen grünen Bären verputzt, scheint eher zufällig.

Verläuft die Zusammenarbeit der beiden Partner in den kommenden Jahren ebenso harmonisch wie die Unterschriftenprozedur anlässlich des Koalitionsvertrages im Altonaer Museum, dann haben die übrigen drei Fraktionen aus CDU, FDP und Linke kaum eine Chance, rot-grüne Projekte zu verhindern: 31 Hände von SPD/GAL können sich bei Abstimmungen gegen 20 oppositionelle erheben.

Ein Blick in den 29 Seiten starken Koalitionsvertrag zeigt ein ehrgeiziges Programm. Darunter auch einige Themen, die im Bezirk gar nicht entschieden, bestenfalls angeregt werden können. Etwa ein Rad-



Symbolträchtig stand vor den Koalitionären ein Teller mit roten und grünen Gummibären

## „Gespräche in sehr guter Atmosphäre“

fahrestreifen auf der Elbchaussee. „Mit diesen Forderungen wollen wir Themen setzen“, so die GAL-Fraktionsvorsitzende aus Blankenese Gesche Boehlich (siehe auch Interview auf Seite 34).

Ob Stadtplanung oder Verkehr, Wirtschaft, Tourismus oder Gesundheit, Verbraucherschutz oder Verwaltung: Die Verhandlungsführer von GAL und SPD haben den verregneten Sommer emsig genutzt, alles aufzuschreiben, was ihnen wichtig scheint. „Wir werden nicht alles davon umsetzen können“, schränkt Gesche Boehlich schon jetzt ein.

Denn dafür seien zweieinhalb Jahre zu kurz.

Ob Rot-Grün so reibungslos funktioniert wie Schwarz-Grün in den vergangenen Jahren, ist ungewiss. Ältere haben rot-grüne Jahre sowohl im Hamburger wie im Altonaer Rathaus in keiner guten Erinnerung.

Doch die Grünen sind selbstbewusster geworden, auch wenn die Hamburger bei der Februar-Wahl vom Fukushima-Effekt nicht profitieren konnten, weil das den Reaktorunfall auslösende Erdbeben erst einige Wochen nach der Wahl passierte.

Zu den Zielen der neuen Koalition gehört auch mehr Bürgerbeteiligung. So soll es künftig vor Ausschusssitzungen und Sitzungen der Bezirksversammlung eine Fragestunde für Bürger geben. Bisher war das nur bei der Bezirksversammlung möglich, und die Fragen mussten zudem drei Tage vorher eingereicht werden.

Ein Pokergesicht zeigen die Koalitionäre, wenn es um die Frage des Bezirksamtsleiters geht. Der bisherige parteilose Bezirksamtsleiter Jürgen Warmke-Rose wird 2013 seinen Stuhl räumen müssen, weil sein Vertrag ausläuft und bei Rot-Grün keine Chancen auf Wiederwahl hat. „Dann wird es ein faires Ausschreibungsverfahren geben“, sagt SPD-Fraktionschef Thomas Adrian. Ein Mitglied der CDU-Fraktion hingegen will den Namen des nächsten Bezirksamtsleiters bereits schon jetzt kennen. Das sei alles schon hinter schalldichten Türen besprochen worden, so der erfahrene Kommunalpolitiker.

www.hamburg.de

Autor: helmut.schwalbach@ksv-hamburg.de



Der SPD/GAL-Koalitionsvertrag wurde Mitte August unterschrieben

## BEZIRKSVERSAMMLUNG ALTONA In ZAHLEN

Seit der Wahl im vergangenen Februar ist die SPD in Altonas Bezirksversammlung die mit Abstand stärkste Fraktion. Mit 22 Sitzen hat sie fast doppelt so viele Mitglieder wie die CDU. Die besetzt bei den Sitzungen der Bezirksversammlung nur noch zwölf Stühle. Die Linke hat fünf Sitze, die FDP drei. Mit den Stimmen der Grünen – sie schickt neun Männer und Frauen ins Altonaer Rathaus – kann die SPD nun ihre Projekte komfortabel durchsetzen. Die nächsten Wahlen zur Bezirksversammlung sind bereits im Mai 2014.

# Service mit Leidenschaft.



Das Auto.



Nutzfahrzeuge

TradePort

- 100% Qualität
- 100% Premium
- 100% Mobil
- 100% Termintreue

Bis spät am Abend - aber auch rund um die Uhr.

Stockflethweg 30 . HH/Langenhorn  
Telefon 040.52 72 27-0

Bornkampsweg 4 . HH/Altona  
Telefon 040.89 69 1-0

Hoheluftchaussee 153 . HH/Hoheluft  
Telefon 040.42 30 05-0

Ulzburger Str. 167 . Norderstedt  
Telefon 040.52 17 07-0

Wendenstr. 150-160 . HH/City-Süd  
Telefon 040.25 15 16-0

Blankeneser Landstr. 43 . HH/Blankenese  
Telefon 040.86 66 60-0

Ohechaussee 194 . Norderstedt  
Telefon 040.30 98 544-70

Segeberger Ch. 181 . Norderstedt  
Telefon 040.52 99 07-0

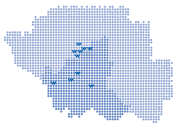

Nur bei uns. Service bis 22<sup>00</sup> Uhr

[www.auto-wichert.de](http://www.auto-wichert.de)



# Bad und Küche mit Gefühl und Geschmack

Wir helfen Ihnen, Wellnesswünsche und Genießerträume zu verwirklichen. Mit intensiver Beratung zu Technik und Design. Mit hochwertigen Produkten renommierter Hersteller wie SieMatic. Mit umfassendem Service von Planung bis Einbau. Lassen Sie sich in unseren Ausstellungen von Qualität überzeugen!



SieMatic



[www.ellerbrock.com](http://www.ellerbrock.com)

bad & küche in duvenstedt · Puckaffer Weg 4 · T 040 6 07 62-0

bad & küche wohnmeile halstenbek · Gärtnerstr. 161 · T 04101 51 67 35

die küche im stilwerk · Große Elbstr. 68 · T 040 38 08 67 70

persönlich  
gut beraten

# -ellerbrock

FACHBERATUNG · LIEFERUNG · ENTSORGUNG · MONTAGE · REPARATUR



Die „Deutschland“ fährt als einziges Kreuzfahrtschiff unter deutscher Flagge. Damit ist es neben den Gästen auch ein Traumschiff für die Besatzung.

Deutschland mit „Six Star Award“ ausgezeichnet

## Bestnoten für das Traumschiff

Die „Deutschland“, noch besser bekannt als „Das Traumschiff“, schrieb TV-Geschichte. Jetzt beeindruckte es auch amerikanische Kreuzfahrt-Tester und bekam Bestnoten.

**W**er hinter die schneie Kulisse so manches Kreuzfahrtschiffes blickt, findet nicht immer nur Schönes. Das gilt oft genug für die Arbeitsbedingungen der Crew, von denen der Gast an Bord nur wenig mitbekommt. Auf der „Deutschland“ erlebt der Gast hingegen nicht nur glückliche Passagiere, sondern auch eine zufriedene Besatzung. Die deutsche Flagge, so ein aus Ungarn stammender Steward, ist die beste“. Er lobt die Urlaubsregelung, die Atmosphäre und die Arbeitsbedingungen in allen Bereichen der „Deutschland“.

Auch Kapitän Andreas Jungblut sieht am ersten Arbeitstag nach seinem Urlaub ganz so aus, als freue er sich wieder an Bord seines Schiffes zu sein.

Wenn also die „Deutschland“ jetzt von der von Frank Sinatra gegründeten American Academy of Hospitality Sciences Bestnoten bekam, dann betrifft das nicht nur Komfort,

luxuriöses Umfeld, Service und Entertainment an Bord des Schiffes.

Academy-Präsident Joseph D. Cinque sagte in seiner Laudatio: „Auf der Deutschland dreht sich alles um das Wohlbefinden des Gastes und seiner Wünsche.“ Wer könnte das besser garantieren als eine zufriedene Crew?

Die deutsche Flagge am Heck des Schiffes signalisiert eben nicht nur woher es kommt, sondern auch, welche Tarife, welches Recht, an Bord gilt.

Der Six Star Diamond Award war an diesem Tag nur einer von mehreren Höhepunkten. Katja Suding, FDP-Fraktionsvorsitzende aus Rissen, enthüllte eine Gorbatschow-Büste des Bildhauers Serge Mangin, mit der die Diskussionskultur an Bord des Schiffes stimuliert werden soll. Greifbares Datum hierfür ist das Diskussionsforum „Quo vadis Deutschland“ im kommenden Jahr mit dem ehemaligen

ZDF-Chefredakteur Klaus Bresser. Schön, dass dann unter deutscher Flagge diskutiert wird.

www.deilmann.de  
Autor: helmut.schwalbach@ksv-hamburg.de



„Deutschland“-Kapitän Andreas Jungblut mit Karen Dixon, General Manager American Academy of Hospitality Sciences



HANNA REEMTSMA HAUS  
WOHNEN IM PARK

## WILLKOMMEN IN IHREM NEUEN RUNDUM-SERVICE-DOMIZIL



ab Herbst 2011



sicher umsorgt



ab 700,- €/mtl.\*

Hochwertige Wohnanlage für Servicewohnen  
Fünf moderne Villen mit 58 unterschiedlich geschnittenen  
2- bzw. 3-Zi-Wohnungen zwischen 50 m<sup>2</sup> und 106 m<sup>2</sup>

\* bei Wohnungstyp 1 (ca. 50 m<sup>2</sup>)

- Top-Qualität
- exklusive Ausstattung
- vollwertige Küche
- geräumiges, barrierefreies Bad mit Fenster
- Balkon oder Terrasse und Tiefgarage
- attraktives Tageszentrum
- bei Bedarf moderner Wohnpflegebereich

Ihre Anfrage richten Sie bitte direkt an:

Tel.: 040 - 81 95 80 · [www.hanna-reemtsma-haus.de](http://www.hanna-reemtsma-haus.de)



ELBWEISS  
ZAHNARZTPRAXIS BLANKENESE

## JETZT NEU IM HERZEN VON BLANKENESE

**DIE ÄSTHETIK-EXPERTEN FÜR OPTIMALE ZAHNSANIERUNGEN.**  
NATÜRLICH. INDIVIDUELL. HARMONISCH. HOCHWERTIG. SCHÖN. ANSPRECHEND.

IN DER ZAHNARZTPRAXIS ELBWEISS KÜMMERN SICH DR. MED. DENT. RIKE LÜTCHENS, MASTER OF SCIENCE FÜR  
ÄSTHETISCH-REKONSTRUKTIVE ZAHNMEDIZIN, UND DR. MED. DENT. STEPHAN LÜTCHENS, FACHZAHNARZT  
FÜR ORALCHIRURGIE, UM IHR SYMPATHISCHES LÄCHELN.

### SCHÖNE UND ANSPRECHENDE ZÄHNE DURCH:

- FRONTZAHNÄSTHETIK ZUR INDIVIDUELLEN ANPASSUNG VON ZAHNFARBE & ZAHNFORM
- FRONTZAHNIMPLANTATE UNTER BERÜCKSICHTIGUNG DER ROTEN UND WEISSEN ÄSTHETIK
- VENEERS ZUR HARMONISCHEN KORREKTUR VON KLEINEREN ZAHNFEHLSTELLUNGEN & ZAHNDEFEKTEN
- KOMPLETTSANIERUNG UNTER ÄSTHETISCHER GESAMTBETRACHTUNG
- BACKWARD-PLANNING ZUR OPTIMALEN IMPLANTATPOSITIONIERUNG
- MAXIMALE SCHONUNG DER NATÜRLICHEN ZAHNSUBSTANZ
- ZAHNAUFHELLUNGEN

**VEREINBAREN SIE JETZT IHREN PERSÖNLICHEN TERMIN.**



DR. RIKE LÜTCHENS, MSc. & DR. STEPHAN LÜTCHENS ZAHNÄRZTE / ORALCHIRURGIE / IMPLANTOLOGIE / MSc. ÄSTHETISCH-REKONSTRUKTIVE ZAHNMEDIZIN  
ERIK-BLUMENFELD-PLATZ 27 22587 HAMBURG/BLANKENESE TEL: 040. 81 82 83 WWW.ELBWEISS.DE INFO@ELBWEISS.DE

## Cyclastics

## Jubel für alle Fahrer

Während sich die Cyclocross-Fahrer den Waseberg oder die Blankeneser Hauptstraße hochquälen, genießen Blankeneser die gute Stimmung entlang der Strecke.



An der Elbchaussee, Höhe „Elblounge“, erreichten die Fahrer wieder ihr hohes Tempo. Die Kleinen aus dem Treppenviertel nutzen die freie Bahn für ein Bobby Car-Rennen.



An der Blankeneser Hauptstraße wurden die Profis mit großem Hallo und einem Bier in der Hand begrüßt



Die Blitzlichter zucken im Sonnenlicht, die Rasseln lärmen, die Zuschauer jubeln – sehr laut und sehr familiär feiern Blankeneser die Ankunft der Radrennfahrer. Während sie die Elbchaussee rasend schnell passieren, ist das Tempo an der Blankeneser Hauptstraße ein klein wenig langsamer. So erhaschen die Zuschauer einen Blick in die Gesichter verschwitzter, angestrengter Pedaleure. Anwohner haben mehrere kleine Partys or-

gansiert. Und wenn sonst maritime Themen wie Segeln ganz oben stehen, keimt an diesem Tag sogar ein wenig Interesse am Radsport. Und da ohnehin niemand die Fahrer richtig kennt, werden alle gleich stark angefeuert. Neben langjährigen Treppenviertelbewohnern wie Klaus Schade oder Heinz Lieven feierte auch der Neu-Blankeneser und CDU-Fraktionschef im Rathaus Altona Uwe Szczepny nebst Lebensgefährtin mit.

## JUBILÄUM

## Zehn Jahre „Elbletten“

Angefangen hat es im alten Clubhaus der Spielvereinigung Blankenese am Sülldorfer Kirchenweg. Aus den acht Teilnehmerinnen des ersten Treffens zum neuen Damen-Freizeithockey wurde schnell eine Mannschaft aus 15 Hockeyspielerinnen. Zunächst trainierten sie mit ihrem Coach „Steiko“ Ralf auf dem Rasenplatz Waldesruh. Zwischenzeitlich war die Mannschaft auf fast 40 Spielerinnen angewachsen; immer wieder kamen neue hinzu – Hockeymütter, ehemalige Hockeyspielerinnen genauso wie blutige Anfängerinnen. Im Laufe der Jahre kamen immer wieder neue hinzu. Zählt man die schwangerschafts-, umzugs- oder unlustbedingten Abgänge, so ist heute ein Kern von 30 Mädels geblieben und seit vielen Jahren ihrem Trainer Uli Brauns treu verbunden. Wie kam es eigentlich zu dem Namen? Es galt natürlich, einen elbna-



Strandnixen? Stockenten? Elbletten!

hen unverwechselbaren Begriff für die Damen zu finden, originell und einprägsam zugleich. Strandnixen, Stockenten...? „Dann nennen wir uns doch so, wie sie uns sowieso alle nennen ...“, erinnern sich die Gründerinnen.

Inzwischen trainieren und spielen die Damen auf dem Kunstrasenplatz Willhöden und läuten die dritte Halbzeit nach dem Training ger-

ne mit einem kleinen Getränk im SVB-Clubhaus oder in der Hütte am Hockeyplatz ein. Und Gelegenheiten zum Feiern gibt es bei den Hockeyfrauen immer: Legendar sind die Buffets im Anschluss an ein Freundschaftsspiel, fast so legendar wie die Weihnachtsfeiern. Und wenn man nach Weihnachten vor lauter Schnee nicht spielen kann, trifft man sich mit Thermoskannen voller Glühwein auf der Rodelpiste – und Ende Januar gibt es zum Glück wieder jemanden der Geburtstag hat.

Das Zehnjährige wurde übrigens standesgemäß mit einem Sommerfest bei Antipasti und Aperol Sprizz begangen.

Wie hiess es auch so nett auf der Homepage eines Münchner Hockeyclubs: „Elternhockey ist eine Ansammlung von festesfreudigen Leuten, die gelegentlich so tun, als würden sie Sport treiben. ... Sie halten während der Trainingszeiten ihren Stock, hoffen auf ein baldiges Ende und warten voll Freude auf die dritte Halbzeit im Biergarten.“

Vorsprung durch Technik



## Überlegen leicht gebaut. Der neue Audi A6 Avant.

Der neue Audi A6 Avant\* versteht es, mit Leichtigkeit zu begeistern. Seine Aluminium-Hybrid-Bauweise senkt Gewicht und Verbrauchswerte und erhöht das Fahrvergnügen. Wir freuen uns auf Sie.

Alle Angaben basieren auf den Merkmalen des deutschen Marktes.

\* Kraftstoffverbrauch l/100 km: kombiniert 8,2 – 5,0; CO<sub>2</sub>-Emission g/km: kombiniert 190 – 132

## Audi Elbvororte

Audi Zentrum Hamburg GmbH

Rugenbarg 248, 22549 Hamburg

Tel.: 0 40 / 8 79 74 46-0

Fax: 0 40 / 8 79 74 46-49

[www.audi-elbvororte.de](http://www.audi-elbvororte.de)

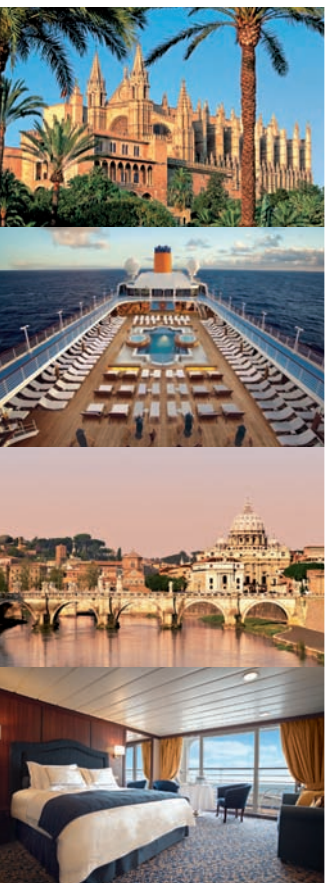

# Taufreise der COLUMBUS 2 – seien Sie dabei!

## Von Palma de Mallorca nach Malta (COX1203)

über Formentera/Balearen, Barcelona/Spanien, Ibiza und Menorca/Balearen, Monte-Carlo/Monaco, Ajaccio/Korsika, Civitavecchia/Rom/Italien, Olbia/Sardinien, Palermo sowie Syrakus/Sizilien/Italien

**16.04. - 28.04.2012, 12 Tage, ab € 2.692.- p. P.**

in einer Zweibettkabine\*  
inklusive Flügen ab/bis Deutschland

- **Tauffeierlichkeiten** der COLUMBUS 2 mit fulminantem Showprogramm
- **Unvergleichlich:** Viel Raum für max. 698 Gäste, Bordsprache Deutsch
- **Genuss pur:** Vier Restaurants sowie sechs Bars, drinnen und draußen
- Erleben Sie auf dieser **Premierenfahrt** die schönsten **Orte und Inseln** des Mittelmeers. Ein Debüt der besonderen Art!

\* Preis gilt bei Doppelnutzung einer Innenkabine.



Exklusiv bei Buchung  
über das FIRST Reisebüro:  
€ 100 p. P.  
Bordguthaben!

### Persönliche Beratung und Buchung:

FIRST Reisebüro Orchideen, Elbchaussee 586a, 22587 Hamburg  
Tel.: 040 86603340, Ansprechpartnerin: Rebecca Vogler  
E-Mail: [kreuzfahrten@orchideen.de](mailto:kreuzfahrten@orchideen.de), [www.orchideen.de](http://www.orchideen.de)

 **Hapag-Lloyd**  
Kreuzfahrten

**D**ie Wirtschaft in Deutschland generell sowie in Hamburg speziell floriert. Zu dieser guten Entwicklung hat sicherlich auch die Zurückhaltung bei den Tarifverhandlungen beigetragen, die die Wettbewerbsfähigkeit der deutschen Wirtschaft deutlich stärkte. Die Reallöhne – also das, was den Arbeitnehmern tatsächlich an Kaufkraft verbleibt – sind in Deutschland in den letzten Jahren zurückgegangen und steigen erst jetzt wieder etwas an. Am stärksten fiel dieser Rückgang im Niedriglohnsektor aus.

**Kein Auskommen mit dem Einkommen**

Eine gute Arbeit muss auch gerecht bezahlt werden. Und gerecht erscheint, dass aus dem Einkommen einer vollen Tätigkeit auch der eigene Lebensunterhalt finanziert werden kann. Aber 10.000 Vollbeschäftigte in Hamburg bekommen Hartz IV! Sie erhalten also weniger Nettolohn als die Mindest-



**HOGEFORSTERS WORTE: Arbeitsmarkt**

**Gute Arbeit verdient gerechten Lohn**

Die Argumente contra Mindestlohn sind wenig stichhaltig. Erfahrungen zeigen, dass weder Bürokratie noch Arbeitsplatzverlust die zwingende Folge von Lohnuntergrenzen sind.

kosten ihres Lebensunterhalts. Außerdem muss ein wachsender Anteil der Arbeitnehmer neben einer vollen Beschäftigung eine zweite Tätigkeit zur Finanzierung seines Lebensunterhalts aufnehmen. Gesetzlichen Mindestlöhne sollen für Abhilfe sorgen. Kaum ein anderes Thema wird in den letzten Jahren in Wirtschaft und Politik so kontrovers diskutiert. Mindestlöhne sollen vor Lohndumping schützen und dazu führen, dass jeder aus seinem Nettolohn für sich selbst den Lebensunterhalt bezahlen kann. Ein Mindestlohn von z. B. 7,50 Euro je Stunde führt zu einem monatlichen Bruttolohn von knapp 1.100 Euro. Auch davon kann bestimmt keine große Sprünge machen, aber nach Abzug der Pflichtabgaben seinen Lebensunterhalt bestreiten.

**Die Wirksamkeit von Mindestlöhnen zeigt das englische Beispiel**

**Pro und Contra Mindestlöhne**

Mindestlöhne sollen aber auch davor schützen, dass Unternehmen und Arbeitnehmer aus dem Ausland nicht einheimische Erwerbspersonen verdrängen. Wenn beispielsweise aus dem benachbarten Ausland mit einem sehr niedrigen Lohnniveau Arbeiten in Deutschland für einen Stundenlohn von drei oder vier Euro durchgeführt werden, kann damit kein Einheimischer

konkurrieren und ist dann vollständig auf Sozialhilfe angewiesen. Dass Mindestlöhne wirken und Attraktivität erhöhen, zeigt das englische Beispiel: Wie viele andere Länder hat England bereits seit Jahren einen Mindestlohn von über acht Euro je Stunde, zugleich sind hier viel mehr Arbeitskräfte aus Polen als in Deutschland tätig. Gegen Mindestlohn wird angeführt, dass dann in großem Umfang Arbeitsplätze im Niedriglohnbereich verschwinden würden, da die Unternehmen diese Tätigkeiten nicht mehr rentabel anbieten könnten. Sicherlich ist es sehr viel besser, überhaupt eine Tätigkeit zu haben, als gar nicht arbeiten zu können und dann zu 100 Prozent auf Sozialhilfe angewiesen zu sein. Aber auch dieses Argument ist bei näherer Betrachtung wenig stichhaltig.

**Vorbildliches Handwerk**

Das Gebäudereiniger-Handwerk gibt in Hamburg über 35.000 Menschen Arbeit; ein beachtlicher Teil ist im Niedriglohnbereich tätig. Die Unternehmen haben lange darum gekämpft, einen gesetzlichen Mindestlohn zu erhalten, damit Lohndumping unterbleibt und qualitativ hochwertige Dienstleistungen möglich sind. Seit einigen

Jahren hat das Gebäudereiniger-Handwerk Mindestlöhne; die Zahl der Arbeitskräfte hat deutlich zugenommen. Das Beispiel der Gebäudereiniger zeigt auch, dass mit Mindestlöhnen keine riesigen Bürokratien für Kontrollen verbunden sein müssen. Die Hamburger Gebäudereiniger haben eine eigene, neutrale Prüf- und Beratungsstelle geschaffen, die diese Aufgaben unbürokratisch durchführt.

Ein weiteres ähnlich gelagertes Problem besteht darin, dass einzelne Unternehmen, insbesondere aus Medien-, PR- und Werbebranchen, für lange Zeiträume Praktikanten oder Volontäre ohne oder nur mit geringster Entlohnung einsetzen. Praktika sind sehr wichtig, um Kontakte herzustellen, eigene praktische Erfahrungen zu sammeln und Einarbeitungen zu ermöglichen. Gegen Praktika von Tagen, Wochen oder auch zwei bis drei Monaten ohne Entlohnung ist deshalb bestimmt nichts einzuwenden, denn für die Unternehmen sind damit auch erhebliche Kosten verbunden. Wenn derartige Praktika aber ein oder gar zwei Jahre betragen und sehr viel mehr Praktikanten beschäftigt werden, als das Unternehmen jemals als Vollbeschäftigte einstellen könnte, dann grenzt dies schon an Ausbeutung. Außerdem werden damit Vollbeschäftigungen verhindert, weil die Arbeit ja von sehr billigen Dauer-Praktikanten geleistet wird.

**Steigender Mangel an Arbeitskräften**

Die geschilderten Probleme dürften künftig an Schärfe verlieren. In Deutschland herrscht derzeit bereits ein Mangel an Arbeitskräften, der künftig aus demographischen Gründen stark zunehmen wird. Damit steigt aber die Marktmacht der Arbeitnehmer. Wer gute Kräfte bekommen und auch behalten will, wird sie auch gerecht entlohnen müssen. Der Arbeitskräftemangel begrenzt zunehmend weiteres Wachstum. Politik und Wirtschaft werden deshalb alles daransetzen müssen, diesen Engpass zu überwinden. Dazu gehört einmal die bessere Ausschöpfung des einheimischen Erwerbspotentials durch bessere Qualifizierung und Integration Lernschwächerer sowie höhere Erwerbsbeteiligung von Frauen und Älteren. Außerdem ist eine gezielte Einwanderungspolitik unerlässlich. Verstärktes Engagement in diesen Bereichen steht aber keineswegs gegen eine gerechte Entlohnung. Im Gegenteil, beides gehört zusammen. Mindestlöhne machen den Arbeitsmarkt attraktiver, können zu höherer Erwerbsbeteiligung einheimischer Personen führen und stärken Zuwanderungen.

Autor: juergen@hogeforster.de · www.kloenschnack.de



# Jetzt anmelden zur wissenschaftlichen Hörgeräte-Studie!

## Testen und bewerten Sie das neue Siemens Im-Ohr-Hörssystem „iMini“!

Fast unsichtbar und absolut unauffällig - iMini-Hörssysteme sind so klein, dass man sie kaum erkennen kann. Ein wahres Kunstwerk aus Meisterhand. Der Konzern bietet nun **50 Testhörern** die Gelegenheit, diese besonderen Hörssysteme ausgiebig im Rahmen einer Studie zu testen - kostenfrei und unverbindlich. **Voraussetzung ist ein passender Gehörgang!**

von Isabell Meyer, Erlangen

### Perfekter Hörkomfort

Laute und lästige Umgebungsgereusche stören besonders bei Unterhaltungen, zum Beispiel in Restaurants oder bei Familienfeiern. Siemens Hörtechnologie senkt unangenehme Geräusche ab und verstärkt zugleich die Sprachsignale. So haben Sie in nahezu allen Situationen vollstes Sprachverständnis. Plötzlich auftretende Störgeräusche, wie zum Beispiel Geschirrklopfen, werden in Sekundenbruchteilen abgedämpft. Beim iMini gibt es kein Rückkopplungspfeifen, das man von älteren Hörssystemen kennt. Eine spezielle Technik beseitigt diese Töne schon vor ihrem Entstehen.

### Einzigartige Klangqualität

Durch eine neuartige, intelligente Frequenz-Erweiterung™ klingen Siemens Im-Ohr-Hörgeräte wie das



iMini von Siemens

iMini besonders voluminös und brillant. Dank seiner Position im Gehörgang nutzt das iMini die natürliche Form der Ohrmuschel für die Schallverarbeitung. Das macht den Klang so natürlich. Da Im-Ohr-Hörgeräte exakt nach der Form des Gehörgangs angefertigt werden, sind sie besonders komfortabel zu tragen. Durch ihre fortschrittliche Technologie und die Verwendung einer leistungsstarken Batterie, sind die kleinen Hörgeräte äußerst ausdauernd. Ein kleines Kraftpaket also, sagt Frau Dr. Heuermann. In den kleinen Hörgeräten sorgt die richtungsweisende BestSound Technology von Siemens für bestes Hören und Verstehen in nahezu allen Situationen.

### Die Teilnahme

„Für die Studie suchen wir Teilnehmer, die bisher keine Hörgeräte tragen, aber auch erfahrene Hörgerägeträger“, so Frau Dr. Heuermann. Interessenten können sich einfach an das Fachinstitut Hörgeräte Zacho wenden. Dieser überprüft Ihr Gehör und Ihren Gehörgang. Dort erhalten Sie alle Informationen und können sich anmelden. Die Teilnahme ist kostenfrei und verpflichtet nicht zum Kauf.

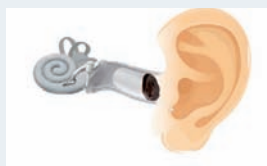

Klein und fein: iMini ist fast unsichtbar und bietet ein Maximum an Hörkomfort und Klangqualität. Selbst leicht einzusetzen!

### Die Studie im Überblick

- Gesucht werden 50 Testhörern
- **Bewerbungsfrist verlängert bis 21.09.2011**

Bewerben Sie sich bei:

**Hörgeräte | Zacho**

#### Hörgeräte Zacho

Zum Markt 1  
22459 HH-Niendorf, 040 - 54 80 09 30  
Blankeneser Bahnhofstr. 12  
22587 HH-Blankenese, 040 - 86 57 13

Waltzstraße 29a - **NEU** -  
22607 HH-Othmarschen, 040 - 880 999 88

Am Rathausplatz 5  
25462 Rellingen, 04101 - 37 68 84

info@zacho.de

www.zacho.de

- Auswertung: Siemens Audiologische Technik, Erlangen



Dr. Heike Heuermann  
Forschung und  
Entwicklung, Siemens  
Audiologie



Per Zacho  
Hörgerätekustiker-  
Meister

**SIEMENS**

Qualitäts-  
hörssysteme

# Wir sind Nienstedten!



**Vielseitiges Training** seit 30 Jahren für die ganze Familie im Reetdachhaus am Jenischpark.

**BallettGymStep**  
Nieschulz-Flottbek  
Baron-Voght-Str. 73  
Telefon 82 49 60

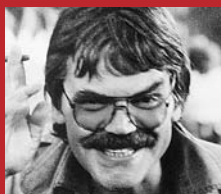

**Ihre Druckerei** für Privat, Industrie und Werbung:  
Berthold Wagenhuber

**Druckwerkstatt**  
Nienstedten  
Kastanienhof  
Osdorfer Landstr. 233  
Telefon 82 84 89



Bei uns sind Ihre Zähne in den besten Händen.

**Dr. med. dent. Leonie Brolund, Zahnärztin in Hamburg-Nienstedten**  
Nienstedtener Str. 10  
22609 Hamburg  
Tel. 82 66 30  
www.zahnarztpraxis-dr-brolund.de



**Elbmaler Andreas Hector** würde auch gerne bei Ihnen mit seinem erfahrenen Team Maler- und Lackierarbeiten ausführen.

**Elbmaler Hector**  
Elbchausee 518  
Telefon 82 241 300  
Mobil 0170 20 25 247



**Neue Schuhe** für jeden Geschmack bei Jens Uwe Groth. Oder sind Ihre Schuhe durchgelaufen, dann kann er sie reparieren.

**Jens Uwe Groth**  
Nienstedtener Str. 11  
Telefon 82 91 69



**Die innere Ruhe finden mit Pilates**

Trainiert wird in kleinen Gruppen, Präventionskurse **Pilates in den Elbvororten**, Bettina Claußen Georg-Bonne-Str. 75  
Tel. 0177-7887 511 od. www.pilates-elbvororte.de



**Fleischereifachgeschäft (Party-Service)** am Kap Horn,

**Rolf Hübencker,**  
Nienstedtener Str. 13  
Telefon 82 84 02



**Wenn's um Licht, Leitungen, Installationen geht:**

**Elektro-Kloss**  
Karl-Heinz Kloss  
Langenhegen 33  
Telefon 82 80 40

# Politik

ELBPHILHARMONIE

## Hochkarätige Podiumsdiskussion



Bürgermeister Olaf Scholz

Magie oder Malaise – Wie steht's um die Elbphilharmonie im Herbst 2011? Kaum ein Projekt in Hamburg erregt die Gemüter so sehr wie der

Bau der Elbphilharmonie. Geradezu phantastischen Perspektiven für die norddeutsche Musik- und Kulturszene auf der einen



Nikolaus W. Schües

Seite stehen grundsätzliche Bedenken, zeitliche Verzögerungen sowie immer weiter steigende Kosten auf der anderen Seite entgegen.

Wie ist der aktuelle Stand im Herbst 2011? Inwiefern beeinflussen die jüngsten Entwicklungen das Jahrhundertprojekt? Wie hält Hamburg die schier endlosen Diskussionen aus? Über diese Fragen diskutieren im NDR Kultur Podium am 14. September 2011 um 11.00 Uhr im KörberForum unter anderem Olaf Scholz, Erster Bürgermeister, Thomas Hengelbrock, Chefdirigent NDR Sinfonieorchester, Christoph Lieben-Seutter, Generalintendant Elbphilharmonie, Daniel Hope, Geiger und Nikolaus W. Schües, Vorsitzender Freundeskreis Elbphilharmonie + Laeiszhalle e.V. Moderiert wird die Diskussion von Ludwig Hartmann, NDR Kultur. Lisa Politt und Gunter Schmidt ergänzen das Programm mit Gesang und Klavier. Karten gibt es nicht zu kaufen, mit ein wenig Glück jedoch zu gewinnen. Der HAMBURGER KLÖNSCHNACK verlost zwei mal zwei

Eintrittskarten unter der Telefonnummer 86 66 69 54. Die ersten zwei Anrufer gewinnen. Sollten Sie bei der Verlosung kein Glück haben, können Sie die Diskussion im Radio nachhören: NDR Kultur am selben Abend um 19.00 Uhr im „Journal extra“. NDR Kultur hören Sie in Hamburg auf 99,2.

CDU

## Karin Prien eröffnet Wahlkreisbüro

Zentral an der Blankeneser Bahnstraße 11 hat Karin Prien, CDU-Wahlkreisabgeordnete, ihr Büro eingerichtet. Die Politikerin ist unter anderem für den Bereich Seniorenpolitik zuständig. Zur feierlichen Eröffnung, wird ein vielfältiges Rahmenprogramm und ein Infostand geboten.

24. September, 10 bis 14 Uhr



## AT-Traumhaus baut in den Elbvororten



Wir bauen für Sie durch unsere Architekten frei geplante Einfamilien-, Doppel-, Reihen- und Mehrfamilienhäuser. Auf Wunsch mit TÜV-Überwachung sowie mit Fertigstellungs- und Gewährleistungsbürgschaft zu Ihrer 100% -tigen Sicherheit. Gern unterbreiten wir Ihnen ein Angebot. Fordern Sie uns.



Da unsere Bauvorhaben über eine Erdwärmepumpe mit Warmwasserspeicher beheizt werden, sind Sie unabhängig von Öl- oder Gaspreissteigerungen.

Infos Tel.: 87 47 00 oder direkt im Musterhaus, Schenefelder Landstr. 22, 22587 Hamburg.



**Wir kaufen Ihr Grundstück, auch mit Althaus.**





# Kultur

JANSSEN BIBLIOTHEK

## Reise nach Föhr und serbische Literatur

Gleich zwei spannende Termine bietet Angelika Gerlach mit ihrer Janssen Bibliothek im September an: Anlässlich der Ausstellung „Westküstenzyklus“ zum 70. Geburtstag des Grafikers Wolfgang Werkmeister im „Museum der Westküste“ Alkersum führt eine Reise vom 13. bis 16. September nach Föhr. Mit dabei ist Werkmeister, der für Horst Janssen gedruckt hat und ihm freundschaftlich verbunden war. Am 22. September um 19 Uhr geht es im Goßlerhaus um das lyrische Werk von Desanka Maksimovic, einer der bedeutendsten Repräsentantinnen serbischer Literatur. Gelesen wird aus „Ich bitte um Gnade – Lyrische Diskussionen mit Dusans Gesetzbuch“. Die Einführung hält Dr. Olga Ellermeyer-Zivotic von der Uni Hamburg.

Anmeldungen für beide Termine unter Telefon: 0170/521 48 50

BLANKENESER TREPPENVIERTEL

### Spaziergang voller Geschichte

Vom Bahnhof Blankenese, vorbei an der Kirche am Markt, bis ins Treppenviertel führen drei geführte Gänge am 1., 14. und 23. September. Dabei sind Gründerzeit-, Kapitän- und Fischerhäuser zu sehen. Die Gästeführerinnen Maren Hauenschild und Sibylle Hugo versprechen „Spaziergänge voller Geschichte“.

Informationen unter Telefon: 86 66 27 05 und 82 81 37.

Treffpunkt ist jeweils um 16 Uhr auf dem Bahnhofsvorplatz.



Die Elbvorortlerin Barbara Henneberg ist im September als Robert in dem Musical „Lupinchen und Robert“ zu sehen

THEATER FÜR KINDER

### Spielplan wie stets auf hohem Niveau

Ehrgeizig, anspruchsvoll, erlebnisreich – das „Theater für Kinder“ bietet nun schon seit Jahrzehnten den Zugang zur zauberhaften Welt der Bühne. Und das auf allerhöchstem Niveau. So dürfen sich kleine und große Theatergänger wieder auf eine spannende, neue Saison freuen. Bereits ab 2. September wird „Lupinchen und Robert“, ein Musical von Barbara Hass und Barbara Henneberg, Besucher ab drei Jahren in ihren Bann ziehen. Ebenfalls im September steht als Wiederaufnahme die Jazzoper „Vom Fischer und seiner Frau“ auf dem Programm. Gefolgt von dem Schauspiel mit Musik „1001 Nacht“. Ein Projekt, das der Autorin Barbara Hass im August noch Kopfzerbrechen bereitete. „Wegen der vielen muslimischen Mitbürger ein heißes Eisen“, so Barbara Hass. Eine Sorge, die beim „Fliegenden Holländer“ (17. Februar bis 13. Mai 2012) kaum bestehen dürfte. Die Oper von Richard Wagner wird ebenfalls von Barbara Hass für Kinder ab fünf Jahren bearbeitet.

Max-Brauer-Allee 76, www.theater-fuer-kinder.de



### ANKAUF IHRER GEMÄLDE!

Wir schätzen auch Ihre Bilder oder Antiquitäten kostenlos!

Haushaltsauflösungen!

Osdorfer Landstr. 233 (Kastanienhof), 22549 Hamburg  
Tel: 040-8003474 · Mo.-Fr. 11-18.30 Uhr, Sa. 10-14 Uhr

### Heidecke Elektroinstallation GmbH

Kai Uwe Heidecke

Elektrotechnikermeister

Industriemeister Elektro-/Energietechnik

Tel: 040-81960808

Fax: 040-81960809



Elektroarbeiten aller Art

Industrieservice

EDV-Anlagen

22559 Hamburg/Rissen Brünshentwiete 11

PRAXISGEMEINSCHAFT  
**Radiologie** Blankeneser  
Bahnhof

MRT | CT | Digitale Mammographie  
Digitales Röntgen | Nuklearmedizin  
Interventionen

Prof. Dr. med. Paul Steiner  
und KollegInnen

Sülldorfer Kirchenweg 2a  
22587 Hamburg

Tel. (040) 8 66 25 37-460

Fax (040) 8 66 25 37-463

www.radiologie-blankenese.de

Gerne bewerten wir  
auch Ihren Grundbesitz.

Verwaltung  
Vermittlung

Zinshäuser  
Wohnanlagen  
Geschäftshäuser



**RICHARD GROßMANN KG** (GMBH & Co.)

Immobilienmakler und Grundstücksverwaltungen seit 1913

IVD VHH EEK

Jungfernstieg 34 • 20354 Hamburg

040/35 75 88-0

www.richardgrossmann.de



UNSER FIRMENSITZ  
IM HEINE-HAUS

MUSIK

**Nacht der Kirchen**

Im Rahmen der Nacht der Kirchen am 17. September öffnen sich auch in den Gotteshäusern des Hamburger Westens wieder die Türen von 19 bis 24 Uhr für musikalische Darbietungen. Während in der Blankeneser Kirche am Markt Werke von Liszt zu hören sind, gastiert in Nienstedten das Kieler Bläserensemble „Blech im Quadrat“. Zu hören sind Werke von der Renaissance bis zur Moderne. In der Jugendkirche Groß Flottbek ist dann die Formation „Cläx“ zu erleben. Und in Sülldorf stehen an diesem Abend Orgel, Gitarre und Tanz auf dem Programm.

Insgesamt öffnen sich in der Nacht der Kirchen hamburgweit mehr als 130 Kirchentüren. Rund 670 Stunden Programm, von der Lesung bis Comedy, werden angeboten. [www.ndkh.de](http://www.ndkh.de)



Sängerin Karin Klose spielt mit Band in der Blankenser Kirche. Beginn 23.30 Uhr

AUSSTELLUNG

**Kunst kommt von Küssen**

Die Galerie Borssenanger zeigt in der Ausstellung „Prager Fenster“ Arbeiten des Künstlers Osmar Osten. Der Ausspruch „Kunst kommt von Küssen“ stammt von Osmar Osten und ist Ausdruck seines Humors und seiner Widersprüchlichkeit. Beides ist auch in seinen Bildern wiederzufinden. Seine Werke vereinen Ironie und sind Doppeldeutigkeit. Osten kombiniert dicken Farbauftrag mit flüchtigen Pinselstrichen.

**Ausstellungseröffnung ist am 3. September um 18 Uhr. Galerie Borssenanger, Blankeneser Landstraße 83**

CAP SAN DIEGO

**Der Autor liest**

Der Autor Wolfgang Hantel-Quitmann liest am 2. September auf der Cap San Diego aus seinem Buch „Sehnsucht, Das unstillbare Gefühl“. Dazu wird die Heinrich-Heine-Buchhandlung einen Büchertisch bereitstellen. Mit dabei ist auch die Familie des Autors. **Überseebrücke 1**

CANTUS BLANKENESE

**Volkslieder in neuem Gewand**

Ein Chorkonzert mit Volksliedern in neuem Gewand ist am 10. September ab 18 Uhr in der Evangelischen Kirche am Markt, Mühlener Weg 64a, vom Cantus Blankenese zu hören. Der Abend steht unter dem Titel „Abendröte und Erntetanz“.

LITERATUR

**Autorin liest im Övelgöner Museumshafen**

Bereits Anfang des Jahres erschien Sabine Steins Roman „Hafentango“. Er spielt unter Seglern in einem kleinen dänischen Yachthafen. Nun liest die Autorin am 21. September um 20 Uhr in dem historischen Warthäuschen auf dem Övelgöner Anleger.

FISCHBACHER. MADE IN SWITZERLAND.

*Christian Fischbacher*  
BED BATH HOME



MEHR ALS 100% BAUMWOLLE.

*Möhring*

Hamburgs Wäschehaus · Neuer Wall 25 · 20354 Hamburg · Tel. 040 - 37 60 4-0 · [www.waeschehaus-moehring.de](http://www.waeschehaus-moehring.de)

# Panorama

KINDER

## Elbkinder Grundschule

Die Grundschule Blankenese (Grotefendweg) freut sich über ihren neuen Namen und feierte die Umbenennung in „Elbkinder Grundschule“ am 19. August zusammen mit Rolf Zuckowski, der die Patenschaft für die Schule übernahm. Nach der offiziellen Taufe marschierten die Kinder gegen Mittag quer durch Blankenese hinunter zur Elbe.

Die Elbkinder Grundschule unterrichtet 250 Kinder, teilweise als Ganztagschule. Noch 2011 sollen umfangreiche Umbauten den Schulbetrieb weiter erleichtern.



„Elbkinder“ auf dem Weg zu ihrer Namensgeberin

HOCHSCHULEN

## Experten diskutieren

Wie sollen und können die Hamburger Hochschulen angesichts knapper Kassen arbeiten? Wo liegt die Zukunft privater Hochschulen. Das sind am 12. September von 19 bis 21 Uhr Themen einer Live-Diskussion auf NDR 90,3. Mit dabei ist Wissenschaftssenatorin Dorothee Stapelfeld, Uni-Präsident Dieter Lenzen, Hariolf Wenzler von Bucerius Law School und studentischen Vertretern. Die Diskussion wird von Kerstin von Stürmer und Sabine Rossbach vom NDR moderiert. Wer als Zuhörer live an der Rothenbaumchaussee dabei sein möchte, melde sich beim KLÖNSCHNACK unter der Telefonnummer: 86 66 69 54. Verlost werden fünf mal zwei Karten.



Abacus Inhaber Kai Pöhlmann

HAUSAUFGABEN

## Nachhilfe zu Hause

Abacus bietet Einzelnachhilfe für Schüler zu Hause an. Das Nachhilfekzept geht auf, über 90 Prozent der Kinder und Jugendlichen konnten ihre Noten stabilisieren oder verbessern. Dass die Quoten so hoch sind, führt Inhaber Kai Pöhlmann nicht zuletzt auf sein Team von qualifizierten Nachhilfelehrern zurück.

Außerdem werden bei Abacus die Nachhilfelehrer nicht nur nach fachlicher und pädagogischer Eignung, sondern erst nach einer ausführlichen Lernstandserhebung vor Ort nach charakterlicher Übereinstimmung mit den Schülern zugewiesen: „Wichtig für den Nachhilfeerfolg ist nicht zuletzt die ‚Chemie‘ zwischen Schüler und Lehrer. Stimmt die nicht, nützt die beste fachliche Eignung nichts“, so Pöhlmann. Durch die große Anzahl von Nachhilfelehrern hat ABACUS hier für fast „jeden Topf den passenden Deckel“. „Bei uns klappt’s entweder sofort, oder die Lehrkraft wird getauscht“, resümiert er. **Telefon 839 75 03 oder [www.nachhilfe-hh.de](http://www.nachhilfe-hh.de)**



WITTHÜS

### Bilder und Texte von Martin Ribitzki

Das Interesse an Poesie und Malerei begleitet Martin Ribitzki, Jahrgang 1939, seit seiner Kindheit. Dabei entwickelte sich eine besondere Liebe zur detaillierten Betrachtung der Natur sowie eine positive Lebenseinstellung in Bild und Wort. Unter dem Titel „Zeit ... des Lebens“ sind im September im „Witt-hüs“ Bilder und Texte zu sehen. Der Künstler lebt seit 1966 in Haltern am See, seine Bilder sind mit Gouache-Farben gemalt.

**Elbchaussee 499 a, im Hirschpark**

AWO

### Tag der Offenen Tür im Haus Simrose

In Iserbrook leben seit fünf Jahren sieben Frauen und Männer mit Demenz im Haus „Simrose“ der AWO zusammen. Im Alltag sind Mitarbeiter des ambulanten Pflegedienstes AWO rund um die Uhr präsent und gestalten gemeinsam mit den Angehörigen Angebote für die Bewohner.

Das Jubiläum ist nun Anlass, die Tür für Interessierte zu öffnen.

**17. September, 14.30 bis 19 Uhr, Simrockstraße 187**

KUNST

### Großformatige Ölbilder

Noch bis zum 11. September sind bei „Ravenborg“ Arbeiten der Malerin Kathrin Bick-Müller zu sehen. Die großformatigen Ölbilder zeigen Menschen – allein oder zu zweit. Erzählt dabei der Hintergrund eine Geschichte? Ausstellungs-Besucher können sich davon selbst überzeugen.

Anlässlich der Vernissage am 2. September spricht der Hamburger Maler Johannes Duwe. Mit dabei ist auch der Bruder der Künstlerin Stefan Bick, der an diesem Abend als „Doc Bick“ für die Musik verantwortlich ist.

**Elbchaussee 520**

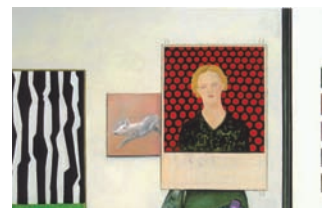

Katrin Bick-Müllers Arbeiten im Ravenborg

SCHMUCK

### Gefälschte Goldringe

Der Blankeneser Goldhändler Sven Gödeke warnt vor gefälschten Ringen, die immer häufiger in Blankenese auftauchen. „Jeden Tag kommen Kunden mit einem gefälschten Ring der stets gleichen Sorte in unser Geschäft. Meistens werden die Ringe samt einer guten Geschichte auf der Straße angeboten. Leider handelt es sich nur um gut poliertes Messing mit einem Goldstempel.“ Die Werkstatt Gödeke bietet an, Schmuck und Zahngold kostenlos zu testen.

**Witts Allee 4, Blankenese**

Sven Gödeke mit Fälschung



**SCHÖNEWEG**  
Optik

Beseler Platz 12	Friedensallee 253
22607 Hamburg	22763 Hamburg
Telefon: 899 19 88	Telefon: 880 76 43

[www.schoeneweg.de](http://www.schoeneweg.de)

# Hamburger Stadtkultur



**KATHARINA APOSTOLIDIS** berichtet im HAMBURGER KLÖNSCHNACK über Musik und Theater aus der Hansestadt. Sie erreichen sie per E-Mail unter: [katharina.apostolidis@kloenschnack.de](mailto:katharina.apostolidis@kloenschnack.de)

NEUER CHEFDIRIGENT

## Nichts ist unmöglich

... das Motto, mit dem sich Thomas Hengelbrock zur Eröffnung seiner ersten Saison als neuer Chefdirigent des NDR-Sinfonieorchesters vorstellt. Dabei spannt er den musikalischen Bogen von Bach, Beethoven zum Broadway von 1934 mit Cole Porters Kassenschlager „Anything Goes“. Mit unkonventioneller Programmgestaltung und interpretatorischer Experimentierfreude will er musikalische Funken sprühen lassen und zeigen, dass Grenzen nur im Kopf bestehen.

**Fr., 9.9., 18.30, Laeiszhalle, NDR Ticketshop Mönckebergstr. 7, 0180-1787980**

SPEKTAKEL IN DER HAFENCITY

## Elbphilharmonie Open Air

Am 17./18. September findet in der HafenCity ein außergewöhnliches Elbphilharmonie Open Air statt. Auf dem Vorplatz des entstehenden Konzerthauses ein abwechslungsreiches Konzertprogramm von Pop, Klassik, Jazz bis Weltmusik sowie Baustellenbesichtigungen mit atemberaubenden Ausblicken von der Plaza auf Hamburgs Panorama. Beim Runterschauen tief Luft holen ... [www.elbphilharmonie.de](http://www.elbphilharmonie.de)



Foto: Iko Freese/drama-bei.de

## Glanzvolle Premiere im Altonaer Theater

### Hello I'm Johnny Cash

... mit hochgerissenem Arm beginnt Rauchstimme Gunter Gabriel seine Verwandlung zum legendären Country-Sänger und Songwriter. Das Altonaer Theater hat den „Man in black“ aus der Gruft geholt.

**S**eine markante Stimme sowie kritisch unkonventionelle Texte sprengten mit 500 explosiven Songminen die Grenze von 53 Millionen verkauften Tonträgern. Fernfahrer-Cowboy Gunter Gabriel, in seiner ersten Theaterrolle, spielt Cash und groovt über 30 der schönsten Lieder. Knurrig, ehrlich, authentisch lässt er alles raus über Aufstieg, Fall und Bekehrung. „Ich war ein Nichts, ein Niemand.“ Mit seiner Gitarre im Arm beichtet er hemmungslos den Sündcocktail aus Leidenschaft und berührend leisen Zwischentönen. Neben der Musik gab es bei Cash Drogen, Frauen- und Promilleinflation.

June Carter rettete ihn vor dem Abgrund und bekehrte ihn zu Gott. 1968 machte Cash seiner großen Liebe den 40. Heiratsantrag!

### Helen Schneider begeistert als June Cash das Publikum

Niemals hat er aufgegeben, immer wieder Mut zum musikalischen und privaten Neuanfang gehabt. Die Sinuskurven-Existenz verbindet Gunter Gabriel mit Cash. Grandios Helen Schneider: Sie reißt als June Carter Cash mit ihrer charismatischen Stimme das Publikum von den Stühlen. Für die musikalische Hängematte sorgt Harry Ermer mit Band.

**Karten 21–44 €, erm. ab 16 €**  
**Telefon: 39 90 58 70**  
**[www.altonaer-theater.de](http://www.altonaer-theater.de)**

20 JAHRE TIVOLI

## Feurige Tanzkunst, knackige Körper

Zum Jubiläum eine ungewöhnliche „Carmen“, nämlich getanzt vom mitreißenden kubanischen Modern-Dance-Ensemble „Endedans“. Clou: Carmen ist ein Kerl und tanzt zwischen dem eifersüchtigen José und dem Gigolo Escamillo. Karibisch feurige Tanzkunst und knackige Körper. Danach ein Best-of-TIVOLI-Konzert mit musikalischen Highlights aus Erfolgsproduktionen.

**1.-10.9., 20 Uhr, Eintritt: 17,60–55 €, Vvk.: 31 77 88 99**  
**[www.tivoli.de](http://www.tivoli.de)**



Foto

HAMBURGS KLASSIKER:

## 8. Hamburger Theaternacht

42 Theater, vernetzt durch 50 Shuttlebusse und 6 Alsterschiffe, um Mitternacht eine Mega-Abschlussparty in den Fliegenden Bauten – die Nacht begeistert von Ü15 bis Ü50. Mehr als 16.000 nachtaktive Kulturliebhaber machen sich jährlich zu diesem sympathischen Happening auf, das gleichzeitig einen fulminanten Start in die kommende Theatersaison markiert. Ein Ticket genügt, um eintauchen zu können in die verschiedenen Welten von Schauspiel, Oper, Ballett, Kabarett oder Comedy, sich zeitlos nach Gefühl treiben zu lassen in den Sälen, Foyers, auf den Fluren, in Bars und vor den



Theatern. Diese Vielfalt macht neugierig und man bekommt Lust auf mehr. Das Ticket beinhaltet alle HVV-Netze, Shuttlelinien (Abfahrt Busse und Schiffe Jungfernstieg), Eintritt in sämtliche Theater und natürlich zur Abschlussfeier. Zum Wohl!

**Samstag, 10.9. von 19-24 Uhr, Karten ab 1.8. zu 11 €/ Abendk. 14 € bei allen teilnehmenden Theatern und Vvk.-St., [www.eventim.de](http://www.eventim.de) und 01805/570000. Infos: [www.hamburger-theaternacht.de](http://www.hamburger-theaternacht.de)**



AUTOMOBILE

**Vorschau auf den neuen Range Rover Evoque**

Das Jaguar House Krüll bietet ab sofort die Marke Evoque an. Am 20. August veranstaltete das Autohaus in Bahrenfeld eine exklusive Vorschau auf den neuen Range Rover in verschiedenen Ausführungen. Die 700 VIP-Gäste konnten Probefahrten unternehmen und ihr Können in einem „Off Road Parcours“ beweisen. Für das kulinarische Wohl sorgte Polettos Winebar. Ab September stehen auf dem Krüll-Gelände allen Kunden die neuen Modelle zur Begutachtung und für Probefahrten zur Verfügung.

Jaguar House Krüll, Rondenbarg 2, Telefon: 853 32 30, www.kruell.com



Geschäftsführer Carsten Fastenrath (rechts), Service-Assistentin Monja Rump

BÄCKER KÖRNER

**110 Jahre frische Backwaren**

Am 17. September 1901 eröffnete Hinrich Martin Körner die Blankeneser Bäckerei Körner an der Blankeneser Landstraße 13. Damals backte er noch in einer typischen Kellerbäckerei. Die alteingesessenen Blankeneser schüttelten darüber den Kopf.



Die Bäckerei in den 60er-Jahren

Spielte sich das Leben im Fischerdorf doch überwiegend im Hanggebiet ab und nicht oben an der Chaussee. Doch Qualität spricht sich rum und so machte sich Hin-



Bäckerstochter und Meisterin Sabine Möller

rich Martin Körner schnell einen Namen im Dorf. 1932 übernahm sein Sohn Max den Betrieb. Er erweiterte das Angebot um Spezialitäten aus seiner Wiener Wanderzeit – er gab der Bäckerei sogar eine neuen Namen: „Wiener Bäckerei“. Sein jüngster Sohn, Hartmut, übernahm 1969 mit seiner Frau Petra den Betrieb. 1976 baute er einen zeitgemäßen ebenerdigen Betrieb. 1981, beim Ladenumbau wurde aus der „Wiener Bäckerei“ das neue „Körners Brotparadies“. Im Laufe der Zeit eröffnete Hartmut Körner mehrere Filialen: am Blankeneser Bahnhofsplatz, im Wedeler Bahnhof, in der Feldstraße in Wedel, auf dem Blankeneser Wochenmarkt und 2001 in der Beseler Straße in Groß-Flottbek. 2002 übernahm Sabine Möller das Geschäft als 1. Bäckermeisterin in der Familie. Noch heute stellt sie, wie ihr Urgroßvater, Backwaren aus Natursauerteig nach eigenem Rezept her.

GREENPEACE

**Taufe der Rainbow Warrior III**

Greenpeace hat ein neues Aktionsschiff, die „Rainbow Warrior III“. Im Oktober tritt das fertige Schiff seinen Dienst für den Schutz der Umwelt an. Der Bau kostete 23 Millionen Euro. Am 20. Oktober gegen 10 Uhr läuft die Rainbow Warrior als erstes den Hamburger Hafen an. Auf der Elbe wird sie von dem deutschen Greenpeace-Schiff „Beluga II“ und der Greenpeace-Schlauchbootflotte in Empfang genommen. Am 22. und 23. Oktober ist das Boot für Besucher freizugänglich. Am 25. Oktober verabschiedet sich die Rainbow Warrior III nach Amsterdam.

**Morsum Kliff**



**Hotel · Restaurant · Café**

**In unberührter Natur direkt am Morsumer Kliff: Das Hotel mit 10 Zimmern, origineller Küche sowie feinen Weinen, persönlichem Service und Frühstück bis 17 Uhr.**

**Morsum Kliff · Nösistig 13  
25980 Morsum/Sylt  
Telefon 0 46 51/83632-0  
www.hotel-morsum-kliff.de**

### Treibholz im Brillenhaus

Vom 6. bis 26. September sind im Brillenhaus in Blankenese Treibholzcollagen zu sehen. Gerda Freytag-Permien hat die ersten Collagen am Strand von Bornholm gesammelt, aber auch andere Küstenorte gaben Material und Inspiration.  
**Am Kiekeberg 1, Blankenese**



Treibholzcollage

### Heiner Kemna in Schenefeld

Der Kunstkreis Schenefeld e.V. präsentiert nach der Sommerpause die Arbeiten des Bildhauers und Fotografen Heiner Kemna. Seine Bronzen beeindrucken durch klare, reduzierte Formen und glatte Oberflächen. Vernissage am 11. September um 11 Uhr im Rathaus Schenefeld. Bernd Butz spielt Konzertantes auf dem Knopfakkordeon. Öffnungszeiten vom 11.9. bis 25.9.: Mo. bis Sa. 16 bis 18 Uhr, So. 11 bis 13 Uhr, Do. 10 bis 12 Uhr  
**Holstenplatz 3-5, Schenefeld**



Aktzeichnen in der Volkshochschule

### Akt in der Volkshochschule

„Den menschlichen Körper studieren zu können und das Wunder der Schöpfung im Zeichnen zu erleben, ist immer wieder ein besonderes Ereignis in Kohle-, Blei- oder Farbstift, in Pastellkreide oder Aquarell können Sie sich von ihren Ergebnissen überraschen lassen“, sagt Helle Adler. Der nächste Kurs „Aktzeichnen“ für Anfänger und Fortgeschrittene startet am 13. September, 10.30 bis 12 Uhr in der VHS West, Waitzstraße 31 (Tel. 89 05 91-0). Gleichzeitig läuft das Semester in der Kunstschule Atelier Helle Adler in der Waitzstraße 41. Wichtig auch für die Mappenerstellung zur Bewerbung an einer Hochschule.  
[www.kunstschule-helle-adler.de](http://www.kunstschule-helle-adler.de)



# TOPHAND®

Machen Sie doch was Sie wollen –  
 Wir machen den Rest!



☎ 866 83 777 · [www.tophand.de](http://www.tophand.de)

**Boelter**  
 Boelter Immobilien GmbH

## Gute Zeiten für Immobilien



**868854**  
**Rissen** 5-Zi.-Walmdach-Bungalow, ca. 150 m² Wfl., EBK, Kamin, Süd-Terrasse, UG m. Hobbyräumen, Carport, idyll. 1.504 m² Villengrundstück, gute Lage, € 760.000,-



**868854**  
**Klövenstein** Großz. Einfamilienhaus, ca. 260 m², Wohnb. ca. 70 m² m. Kamin u. Kachelofen, off. EBK m. Esszi., 1.696 m² Grdst. m. Zierteichen, Doppelgar., € 695.000,-



**868854**  
**Blankenese** Familiengerechtes 7-Zi.-Einfamilienhaus, 178 m², WZ 45 m², Kamin, diverse Einbauten, Keller, Garage, sonniges 1.005 m² Grundstück, € 770.000,-



**868854**  
**Hochkamp** 4 1/2-Zimmer-Endreihenhaus, 130 m² Wfl., Einbauküche, 2 Bäder, Vollkeller, Wohn-/Essbereich 36 m², Süd-Grundstück 229 m², € 408.000,-



**868672**  
**Nienstedten** 3 1/2-Zimmer-Eigentumswohnung, 100 m² Wohnfläche, Einbauküche, Süd-Balkon, PKW-Stellplatz, + 40 m² Souterrain, € 295.000,-



Hans Wrage

### Hans Wrage – Künstler und Chronist

Der Hamburger Hafen, Straßenfluchten der Hansestadt, Brücken, Schiffe, die Küste, die Inseln und immer wieder die Elbmarschen: Zeit seines Lebens liegt Hans Wrage das gemalte Porträt seiner Heimatregion am Herzen. Das allmähliche Verschwinden alter Bausubstanz interessiert ihn ebenso wie das entspannte Leben an der Alster, die Kernzonen urbanen Fortschritts begeistern ihn genauso wie die Idylle vor den Toren der Stadt. Eine „Hommage zum 90. Geburtstag des Künstlers“ ist die Ausstellung „Hans Wrage und der Hamburgische Künstlerclub“ in der Galerie Abrahams vom 27. September bis 22. Oktober. Eröffnung: 25. September, 12 Uhr. Fehlandtstraße 50, [www.galerie-abraham.de](http://www.galerie-abraham.de)

### Kunst in der Kanzlei

Bei den Rechtsanwälten „Nowack Geercken Rischar“ stellt die in Blankenese wohnende Malerin Elisabeth Axmann Arbeiten zum Thema „Sommer im Norden“ aus. Zur Eröffnung am 29. Oktober um 16 Uhr spricht der Kunstsammler Dr. Nicolas Nowack. Waitzstraße 14, Othmarschen

„Julie“, Aquarell, 2009



### Individuelle Keramik

Seit etwa einem Jahr betreibt Gundi Bindernagel am Jenischpark eine kleine Keramikwerkstatt. Dort stellt sie handgedrehte und -glasierte Gebrauchskeramik her. Schöne Einzelstücke wie große Schüsseln, Krüge, Vasen und Gefäße aber auch Geschirrserien, handbemalte Schalen, Teller und Becher können erworben werden. Möglich ist auch Geschirr auf Wunsch des Kunden.



Eine kleine Ausstellung von Bildern rundet das Angebot ab. Öffnungszeiten: Von September bis Mitte Oktober, jeden Sonntag von 15 bis 18 Uhr oder nach telefonischer Vereinbarung. Interessierte können vorbeischaun, um der Künstlerin bei der Arbeit zuzusehen oder in den Regalen stöbern. Quellental 5, Flottbek



Sabine Möller

1 Datum – 2 Ereignisse  
**Samstag, 17. September**  
 1. Blankeneser Landstraßenfest  
 110 Jahre Bäckerei Körner  
 Kommen Sie vorbei – feiern Sie mit



Als Bäcker ausgezeichnet: ★★★★★ = ★Qualität ★Vielfalt ★Frische ★Service ★Familiär  
 Blankeneser Landstraße 13 · 22587 Hamburg-Blankenese · Telefon 86 12 78

♥ Rissener Dorfstraße 1, Rissen  
 ♥ Beseler Straße 27, Groß-Flottbek

♥ auf dem Blankeneser Wochenmarkt  
 ♥ Von-Sauer-Straße 11, im Rewe-Markt

Und in Wedel: ♥ Feldstraße 89 ♥ im Wedeler Bahnhof  
 ♥ Bahnhofstraße 9

## In den Hamburger Elbvororten



**Schulau** 3/4-Zi.-Einfamilienhaus, modernisiert + renoviert, Wohnzimmer 32 m², Kamin, EBK, 2 sonnige Terrassen, herrliches 869 m² Grundstück, Garage, € 435.000,-



**Blankenese** 3-Zimmer Penthouse-Eigentumswohnung, 106 m² Wohnfläche, 2 große Dachterrassen, Esszimmer mit offener Einbauküche 17 m², Garage, € 360.000,-

Wir \*Ihr Spezialist für die Elbvororte suchen für solvente Käufer: Villen, Ein-/Zweifamilienhäuser, Eigentumswohnungen sowie Doppel- und Reihenhäuser

Boelter Immobilien GmbH  
 Blankeneser Landstraße 58  
 22587 Hamburg  
 Telefon 86 88 54  
 Telefax 866 34 58  
[www.boelter-immo.de](http://www.boelter-immo.de)



## BRAINWALKING

**Fit von Kopf bis Fuß**

Ein Spaziergang in der Natur weckt die Sinne und aktiviert den Kopf. Tasten, Riechen, Schmecken, Hören und Sehen werden zum Erlebnis. Den Brainwalker erwartet eine Wundertüte an sinnlichen Eindrücken und er erlebt, wie seinem Kopf buchstäblich Beine gemacht werden. Stefanie Probst, Gehirntainerin führt den Walk im Jenischpark an am 25. September um 11 Uhr an. **Treff: Bahnhof Klein Flottbek, Ausgang Elbe, 8 Euro. Anmeldung: 27 80 75 97**

## TRABRENNBAHN

**Hamburger Pferdetage**

Zum ersten Mal präsentiert die Bahrenfelder Trabrennbahn die „Hamburger Pferdetage“ mit Wettbewerben, Prüfungen, Showprogramm aus verschiedenen Pferdesportbereichen und Trabrennen. Verei-



Pferdetage  
feiern Premiere

ne, Verbände und Aussteller stellen Pferderassen und Reitweisen vor. Mit dabei sind Isländer, norwegische Fjordpferde, spanische Dressurpferde und amerikanische Quarter Horses.

**24. September, 9 bis 17 Uhr und 25. September von 12 bis 19 Uhr. Eintrittskarte für beide Tage für Erwachsene fünf Euro.**

## SC RIST

**Neuzugang aus Toledo**

Während sich das Basketball-Team des SC Rist mit Headcoach Özhan Gürel auf die neue Saison in der 2. Bundesliga Pro B vorbereitet. Hat Neuzugang Anthony Pettaway noch ein paar Wochen in seiner Heimat Toledo, Ohio. Der 24-Jährige ist der neue Center des SC Rist in der West. Zuvor spielte er zwei Jahre beim TSV Dachau. Er freut sich über seinen Aufstieg von der Regionalliga in die Bundesliga Pro B. Pattaway: „Mein Ziel ist es, mit dem Team in die Playoffs zu kommen!“



Anthony Pettaway



Hockeydamen mit ihrer Trainerin Konstanze Dammann (hinten rechts in blau) nach dem Aufstieg in die Verbandsliga

**THC Altona-Bahrenfeld****Nachwuchs startet durch**

Jahrelang gab es keine Hockey-Damenmannschaft beim THC. Das änderte sich 2004, als einige Othmarscher-Mädchen zum Schläger griffen und ihr eigenes Team gründeten. Jetzt spielen sie ganz oben mit.

Die Hockey-Damen des „Tennis und Hockey Club Altona-Bahrenfeld“ bestehen aus einer bunten Mädels-Truppe. Regelmäßig trainieren heute Spielerinnen im Alter von 16 bis 31 Jahren Abschlüsse, Zielgenauigkeit, Sieben-Meter und Teamgeist – das war nicht immer so. Jahrelang musste der Verein ohne eine eigene Damenmannschaft auskommen, denn der Nachwuchs blieb aus. 2004 nahmen die Othmarscher Abiturientinnen Isabell Gräwert und Line Otten das Heft in die Hand. Sie gründeten die THC-Damen. Das Talent der Sportlerinnen sprach sich schnell herum und weitere Spielerinnen fanden den Weg zu dem neuen Team. Heute hat der Kader 20 Mitglieder. 2007 feierten sie ihren ersten Hallenaufstieg mit ihrer engagierten Trainerin Konstanze Dammann.

Auch sie hat Erfahrung mit Neugründungen. „1997 habe ich eine D-Mädchenmannschaft (sieben- bis achtjährige) gegründet, um eigenen Nachwuchs für unsere Damen-

mannschaft zu bekommen“, erzählt die Trainerin stolz. Aus dieser Mannschaft spielen heute viele erfolgreich im Damen-Kader mit.

Auch in dieser Saison trägt die aktive Nachwuchsarbeit Früchte. Die Hockeydamen rückten im Juni in die Erste Verbandsliga auf. Den Aufstieg erkämpften die Spielerinnen gegen die „TG Heimfeld 2“-Damen. Schon im vierten Match besiegten die THC-Frauen die Heimfelderinnen 3:0 und zogen direkt ins Finale ein.

„Wir haben nicht nur einen weiteren Aufstieg in der Halle geschafft, sondern auch eine gute Ausgangsposition für die wichtige Feldhockeysaison vorgelegt“, berichtet Dammann.

Das erste Heimspiel in der Verbandsliga wird am 4. September um 16 Uhr im Hemmingstedter Weg 140 ausgetragen. Dann nehmen die Nachwuchsspielerinnen den nächsten Aufstieg in Angriff.

[www.thc-ab.de](http://www.thc-ab.de)  
Autor: [anna-lena.walter@ksv-hamburg.de](mailto:anna-lena.walter@ksv-hamburg.de)

## BASKETBALL

**SC Rist II: Kontinuität in Team und Konzept**

Noch jünger und noch ambitionierter – diese Ziele setzte Sebastian Gleim dem SC Rist II (2. Regionalliga Nord), als er zur vergangenen Saison den Posten des Headcoaches übernahm. Genau in diesem Sinne geht es auch ins zweite Jahr. Gemeinsam mit Co-Trainer Andreas Schulz und in enger Abstimmung mit Pro B und NBBL wurde ein Kader zusammengestellt, der 16 Akteure umfasst und kleine, aber feine Veränderungen gegenüber der Vorsaison aufweist.

KURT GROBECKER ERZÄHLT:

## Zu viele Kirchenleute – zu viele Konkubinen

Der Skandal liegt ein halbes Jahrtausend zurück: Wegen des fortdauernden unsittlichen Lebenswandels weist der Domdekan Albert Krantz die Hamburger Domherren an, fortan auf ihre Konkubinen zu verzichten.

Der Streit um die Privilegien der Geistlichkeit war eigentlich ein alter Hut. Aber meistens war es um den Einfluss des Domkapitels auf das Bildungswesen gegangen und um die eigene klerikale Gerichtsbarkeit. Und dann natürlich immer um das liebe Geld. Um was sonst in Hamburg? Die Domherren waren von der städtischen Vermögenssteuer befreit – für die Bürgersleute ein ärgerliches Privileg! Dieses Mal aber stand mehr auf dem Spiel: Der allzu lockere Lebenswandel des Klerus. Zu recht! Denn die geistlichen Herren nahmen es mit dem, was sie dem gläubigen Volk predigten und verordneten, selbst nicht sehr genau. Immer wieder hatten sich die Bürger über die Sittenlosigkeit der Geistlichkeit beschwert. Sie waren mehrfach beim Domherrn vorstellig geworden und hatten gefordert, die Pfaffen sollten doch gefälliger – wenn sie sich schon Konkubinen hielten – ihre Hu-

ren dann wie die anderen „ehrlosen Weiber“ einkleiden: Ohne Schmuck und in besonderer Tracht. Das war irgendwie praktisch gedacht; denn dann konnte unser hanseatischer Urgroßvater doch schon von weitem erkennen, wo ein kleines, wenn auch kostenpflichtiges erotisches Abenteuer anzubahnen war. Genau genommen war es den Bürgern gar nicht so sehr um den unsittlichen Lebens-

*Es waren einfach zu viele lästige Kirchenleute, die sich auf diese Weise verlustierten ...*

wandel der Geistlichkeit gegangen. Damit hätten sie leben können. Sie selbst leisteten sich ja auch manch einen Ausrutscher, von dem die Angetraute nichts wissen durfte. Aber es waren einfach zu viele lästige Kirchenleute, die sich auf diese Art verlustierten und ihre erotischen Eskapaden hinter dem Schutzwall frommer Sprüche zu verbergen versuchten. Denn es gab da ja nicht nur die stets zu Spaß aufgelegten Herren aus den Chefetagen der geistlichen Hierarchie, auch die niederen Chargen des religiösen Betriebs mischten gehörig mit. Und deshalb konnte das Ganze beim besten Willen nicht mehr unter den Teppich der christlichen Nächstenlie-

ben gekehrt werden. Eifrig blätterten die ehrwürdigen Ratsherren in dicken Folianten und lasen in einer Chronik, wie viele Geistliche sie durchschleppen mussten: „In dieser Stadt mit rund 15.000 Einwohnern kümmern sich allein in den Pfarr- und Hospitalkirchen sowie an den Kapellen 360 Vikare um das geistliche Wohl. Hinzu kommt u. a. eine wachsende Zahl von Commenditisten, die geistliche Stiftungen verwalten, und dazu noch die Priester und Mönche der Klöster.“ Die Hamburger sannan darauf, wie man die romhörige Geistlichkeit reduzieren und damit zugleich das sittliche Klima in ihrer Stadt verbessern könnte. Das ging am Ende schneller als sie dachten: Vier Jahre, nachdem Albert Krantz den Konkubinen-Missstand kritisiert hatte, nagelte Martin Luther seine 95 Thesen an die Schlosskirche zu Wittenberg. 1529 führte Hamburg die neue Kirchenordnung ein und war's mit der katholischen Unsittlichkeit. Jetzt war erstmal die andere Fakultät am Zuge!



**Autor Kurt Grobecker** (Ex NDR-Moderator und Autor) erzählt jeden Monat im KLÖNSCHNACK seine Geschichten

## Wir bedanken uns für 15 Jahre Treue

### Jubiläumsküche Lack-Hochglanz

# € 7.880,-

Ebertallee 20  
Hamburg-  
Othmarschen  
Tel.: 38 61 06 33  
www.hans-  
georg-mayer.de



**GEORG MAYER**  
KÜCHENEINRICHTUNGEN

Mit hochwertigen **Miele** Geräten!



Backofen



Kochfeld



Geschirrspüler



Kühlschrank



Dunstabzugshaube



# Klönchnacks literarische Seiten

**Fischerhaus**

**Blankeneser Literaturtag**

Sa./So., 10./11. September, jeweils 14–17 Uhr

Anlässlich des Tages des offenen Denkmals findet im Blankeneser Fischerhaus Lesungen statt. Es lesen u.a. Jürgen Bertram, Gunter Gerlach, Kurt Grobecker, Katrin McClean, Hawe Herbig, Eberhardt Möbius, Klaus Schümann und Eigel Wiese. Eintritt frei.

**Lesung**

**Literatur im Witthüs**

Di., 6. September, 14 Uhr, Elbchaussee 499a

Otgard Ermoli liest im September aus José Saramagos „Die Reise des Elefanten“. Der letzte Roman des portugiesischen Nobelpreisträgers schildert den Fußmarsch des indischen Elefanten Salomon durch zahlreiche Länder bis nach Wien. Einlass 13.30 Uhr, Eintritt acht Euro. Anmeldung unter Tel.: 880 69 07 od. 86 01 73



**Sachbuch**

**Imkern in der Stadt**

von Georg Petrausch, Kosmos, ISBN 978-3-440-12042-2, broschiert, 14,95 €

Imkern liegt im Trend. Die Vereine melden Rekordzahlen und auch in Hamburg steigt die Honigproduktion. Das Umfeld Stadt kommt den Bienen dabei zugute. Ein reiches Blütenangebot und das warme Klima sorgt für brummende Völker. Diese Einführung von Georg Petrausch erklärt das „Bienenjahr“ und kommt trotz hundsblöden Covers kompetent und realistisch daher.

**Roman**

**Lieben sich zwei**

von Stefan Moser, ISBN 978-3-86648-163-3, Hardcover, Mare Verlag, 22 €

Um die Nöte der Saturierten geht es in dem neuen Buch von Stefan Moser. Sie ist Weinhändlerin in Uhlenhorst, er Stadtplaner; sie leben in der HafenCity. Um der drohenden Sinnkrise zwischen Sancerre und Barolo zu entkommen, wünscht sich das Paar ein Kind, aber das ist nicht so einfach.



**Lokalgeschichte**

**Der Geist der Palmaille**

von Ruth Pinnau, ISBN 978-3-86897-155-2, Hardcover, 20,50 €

Woher stammt der Name „Palmaille“? Und wer befand Altona als „allzunah“? Auf welchem hamburgischen Wappen sind die Tore geschlossen abgebildet, auf welchem offen, und warum?

Die 2010 verstorbene Autorin Ruth Pinnau erzählt in diesem Buch empathisch und anschaulich die Geschichte Altonas: vom Ausflugslokal bis zur größten Stadt Dänemarks. Hamburg kommt nicht gut weg, aber gerade die hervorgehobene Feindschaft zwischen Hanseaten und Altonaern machen das Buch spannend.



**Lesungen**

**Krimi in der Speicherstadt**

Fr., 9. September, 19.30 Uhr, St. Annenufer 2

Seele baumeln lassen. So haben sich Plotek und Vinzi das vorgestellt, als sie mit dem Hurtigruten-Schiff in Richtung Nordkap aufbrechen wollen. Aber schon bei der Anreise werden sie mit einer Leiche im Zug konfrontiert, und kaum haben sie mit dem Schiff den Hafen verlassen, verschwinden Mitreisende. Der Urlaub scheint dahin, die beiden sind fortan mit Nachforschungen beschäftigt. Dann tauchen auch noch diese grauenerregenden Polaroidfotos auf ... Sobo Swobodnik liest im Speicherstadtmuseum. Eintritt 10, erm. 8,50 Euro. Anmeldung empfohlen unter Tel. 32 11 91 oder info@speicherstadtmuseum.de

**DIE TOPSELLER IM WESTEN**

Jeden Monat ermittelt der HAMBURGER KLÖNSCHNACK unter den hiesigen Buchhändlern die Top-Titel der Elbvororte.

**Kurt Heymann BLANKENESE**  
„Allmen und der rosa Diamant“, Martin Suter, Diogenes, 18,90 €

**Kurt Heymann WEDEL**  
„Die Frau an seiner Seite“, Heribert Schwan, Heyne, 19,99 €

**Kurt Heymann SCHENEFELD**  
„Der schönste Fehler meines Lebens“, Susan Phillips, Blanvalet, 19,99 €

**Kötz und Buchenau RISSEN**  
„Schoßgebete“, Charlotte Roche, Piper, 16,99 €

**Buchh. Kortés BLANKENESE**  
„Sammy und die Fahrt mit der Queen nach New York“, Klasse 3b, Gorch-Fock-Schule, Klaas Jarchow Media, 16,80 €

**Thalia Buchh. KL.-FLOTTBEK**  
„Das japanische Desaster“, Johannes Hano, Herder, 14,95 €

**Buchh. Steyer WEDEL**  
„Liebesgrüße aus Deutschland“, Wladimir Kammer, Manhattan, 17,99 €

**Für Sie entdeckt und gelesen ...**

**Roman**

**Little Bee**

von Chris Cleave, dtv, ISBN 978-3-423-24819-8, Taschenbuch, 14,90 Euro

Wie ist es in einem Abschiebegefängnis zu sitzen? Das Buch „Little Bee“ erzählt einfühlsam und gleichsam direkt die Geschichte von Little Bee. Das nigerianische Mädchen lebt zwei Jahre lang in Abschiebehaft, bevor sie ohne Papiere in die vermeintliche Freiheit Londons entlassen wird.

Ihre Flucht aus Afrika begann mit der Begegnung des englischen Ehepaars Sarah und Andrew O'Rourke. Die Geschichte des Mädchens und die der O'Rourkes wurde an einem Strand in Nigeria fest verbunden – denn es ging um Leben und Tod. Die Beteiligten treffen nun in London wieder aufeinander. Little Bee erscheint plötzlich vor der Tür des Ehepaars. Sie erwischt einen denkbar schlechten Augenblick. Es ist der Tag von Andrew O'Rourkes Beerdigung. Witwe Sarah wird überwältigt von den Erinnerungen aus der Vergangenheit. Sie nimmt das 16-Jährige Mädchen auf. Stück für Stück erfährt der



Leser, was genau am Strand, auf der Flucht und in Abschiebehaft geschah. Der Autor erzählt die Geschichte aus den Perspektiven der beiden Frauen. Er schreibt über verschiedene Welten: ein afrikanisches Dorf, Londoner Büroräume und den Dschungel. Cleave gelingt es, die beiden Charaktere und vor allem ihre Gegensätze darzustellen. Er beschreibt die Eindrücke des afrikanischen Mädchens, erzählt humorvoll ihre Sicht auf die Welt und beschreibt emotional die wachsende Beziehung zwischen der Journalistin Sarah und Little Bee. Ein leichter Roman, der Eindruck hinterlässt.

## Eine Liebeserklärung an Altona

Ruth Pinnaus Buch **Der Geist der Palmaille** beschreibt getreu ihrem Leitsatz „so könnte es abgelaufen sein“ in anekdotischer, dialogreicher und autobiographisch eingefärbter Tonart die geschichtlichen Wechselfälle vom 16. bis Ende des 20. Jahrhunderts rund um die Palmaille.

RUTH PINNAU



### Der Geist der Palmaille

Storck Verlag Hamburg

Ein Lesevergnügen besonderer Art mit einem Vorwort von Dagmar Reichardt und Claus Friede

3. Auflage  
Umfang 308 Seiten  
€ 20,50  
Storck Verlag  
Hamburg



# BLANKENESE HAT EINEN HANG ZU FEUCHTEN KELLERN.

Wir zum Glück auch: ELMCO Bautechnik GmbH, Systemlösungen bei Feuchtigkeit im Keller.



### Abdichten ohne Aufgraben:

Unsere Vergelungstechnik dichtet Außenwände in Hanglage ab. Von innen, ohne aufzugraben!



Kostenlose Besichtigung:

## 040 822 990-0

Osterbrooksweg 81 | 22869 Schenefeld



**ELMCO**  
BAUTECHNIK  
DICHT-KELLER.DE

# Bei uns gibt es auch weiterhin grenzenloses Private Banking

## Denken Sie im Private Banking neu und grenzenlos.

In Dänemark verwurzelt, seit 25 Jahren in Hamburg ansässig und ab dem 1. Oktober am Ballindamm mit individuellem Private Banking. International und lokal vertreten - wo immer Sie sich auch befinden. [jpbp.dk](http://jpbp.dk)

**Jyske Bank** • Filiale Hamburg • Private Banking • Ballindamm 13 • 20095 Hamburg  
Tel.: 040-309510-0 • E-Mail: [jyskebank@jyskebank.de](mailto:jyskebank@jyskebank.de)

**JYSKE BANK**  
PRIVATE BANKING

# 1960, ein sanfter Septembermorgen gegen 6 Uhr an der Großen Elbstraße

In der Großen Elbstraße herrscht wieder geschäftiges Treiben. Das sah während des Krieges ganz anders aus. Das „Abruzzenviertel“ entlang der Elbe wurde im Juli 1943 komplett zerstört. Nach und nach erholte sich die Wirtschaft und die großen Fischdampfer machten den Elbfischern Konkurrenz. Die Schiffe aus Übersee brachten Waren aus aller Welt mit. Die Große Elbstraße wurde zum echten Einkaufs-Eldorado. Hier gab es alles: frischen Fisch, Obst und Gemüse sowie bunte Gemischtwaren. Auch das große Wa-

renhaus Hertie kaufte an der Großen Elbstraße ein. Die Lieferanten hatten es nicht weit zur Ottenser Hauptstraße, wo Hertie 1960 eröffnete und die Herzen aller Hausfrauen höher schlagen ließ. Das passte gut, denn die Große Bergstraße avancierte im selben Jahr zur ersten großstädtischen Fußgängerzone Deutschlands. In der Stadt herrscht Hochstimmung, das spürte auch die berühmte Liverpooler Band „The Beatles“, im nahe gelegenen Musikclub Indra an der Großen Freiheit bei ihrem ersten Konzert in Hamburg.

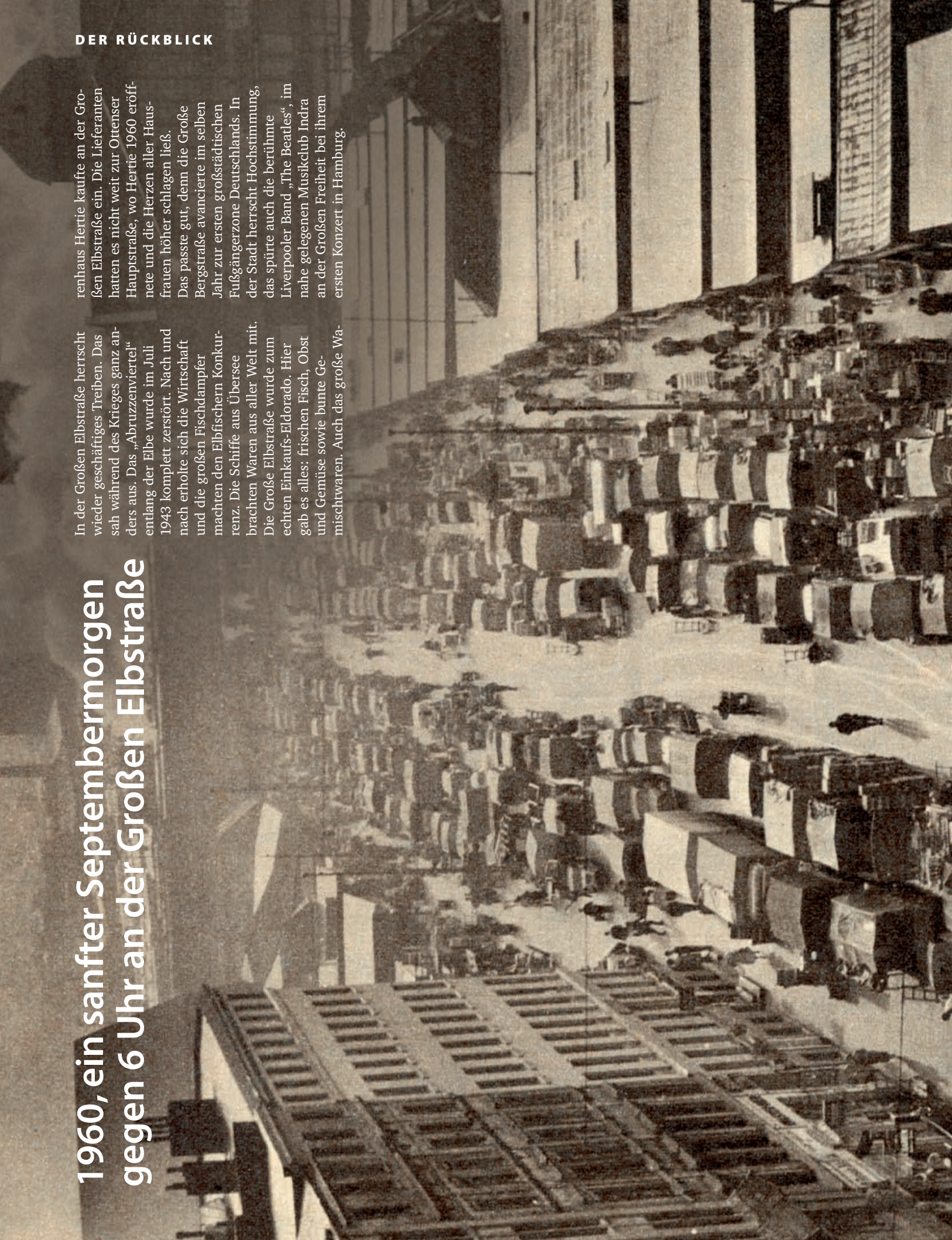



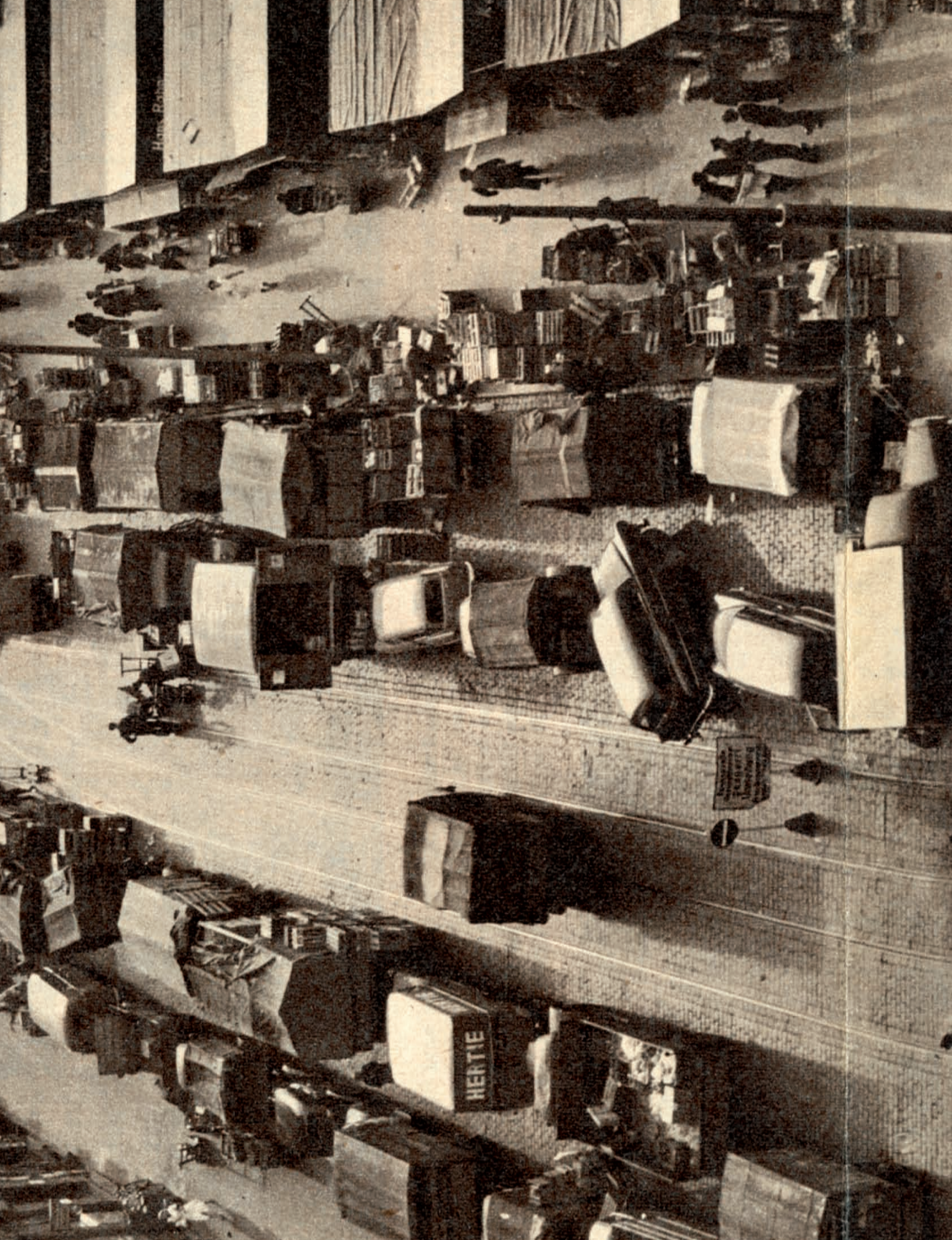

Hank Risher

HERTIE

HERTIE  
RENTAL SERVICE  
1000 N. 1st St.  
Wichita, Kan.



2012 will Lichtkünstler Michael Batz mehr als hundert Objekte blau illuminieren

## Cruise Days 2012

# „Wunderbare Bühne für Lichtkunst“

Im kommenden Jahr stehen zum dritten Mal die Hamburg Cruise Days auf dem Programm. Sieben Kreuzfahrtschiffe werden festmachen und an Land soll das Spektakel noch größer werden.

Die Faszination Kreuzfahrtschiffe ist ungebrochen. So laufen die Planungen für die Hamburg Cruise Days 2012 bereits auf Hochtouren. Neben alten Bekannten wie der „Queen Mary 2“, der „Deutschland“ und der „Astor“ werden zwei Aida-Schiffe, die „Columbus 2“ und die „Lirica“ aus Italien Hamburg ansteuern.

Auch diesmal soll das maritime Spektakel durch Michael Batz' „Blue Port“ zum Gesamtkunstwerk geadelt werden.

Die Cruise Days, so Hamburgs bekanntester Illuminator Batz, bietet „eine wunderbare Bühne für Lichtkunst“. Neben dem üppig leuchtenden Blau, rund hundert Objekte sollen erstrahlen, werden entlang der Hafenmeile mehrere „Themeninseln“ dem staunenden Publikum das „maritime Leben auf den Kreuzfahrtschiffen“ näher bringen. Auf diesen Themeninseln geht es um Sport und Wellness, Mode und Design und natürlich: Essen und Trinken.



Ganz in Blau: Thorsten Kausch (HamburgMarketing) und Lichtkünstler Michael Batz

So soll die Welt der Kreuzfahrt an Land geholt werden, sagt Thorsten Kausch von Hamburg Marketing, die gemeinsam mit der Agentur „red roses“ und der „ubagmbh“ die Hamburg Cruise Days 2012 (17. bis 19. August) organisiert.

[www.hamburgcruisedays.de](http://www.hamburgcruisedays.de)  
 Autor: helmut.schwalbach@ksv-hamburg.de

## ELBEKIDS

### Mit Optimisten auf dem Strom

Zum Abschluss der Hamburger Sommerferien Mitte August erlebten 33 Schulkinder im Rahmen der Aktion „Elbekids“ die Faszination des Segelns. An zwei Tagen lernten die begeisterten Acht- bis Zwölfjährigen beim Mühlenberger Segel-Club (MSC) Theorie und Praxis des Segelsports.

## ÄRGER

### Kreuzfahrtterminal in Altona

Das Kreuzfahrtterminal in Altona wurde vor vier Monaten eröffnet – ist aber noch nicht voll benutzbar. Die Dachterrasse, die für alle zugänglich sein soll, ist nur in Ausnahmefällen begehbar. Grund hierfür ist ein Streit um Haftungsfragen. Der Eigentümer ist die stadteneigene Fischereihafen Entwicklungsgesellschaft, diese will keine Verantwortung für Unfälle übernehmen.

## FREIZEITSKIPPER

### Führerschein für Sportboote

Der nächste Kurs „Sportbootführerschein See“ an der Volkshochschule West beginnt am 15. September in der Waitzstraße. Auf dem Stundenplan stehen zwölf Doppelstunden, immer donnerstags 18.15 Uhr, ausgenommen während der Schulferien. Navigation, Knoten, Wetterkunde, Seemannschaft – am Ende steht die amtliche Prüfung, die noch in diesem Jahr abgelegt werden kann. Welche Bücher, welches Unterrichtsmaterial man braucht, wird am ersten Abend besprochen.

Info: Telefon 33 39 59 89,  
 Anmeldung unter Telefon 890 59 10

## SCHAARHÖRN

### Reise nach Cuxhaven

Am ersten Septemberwochenende fährt das 103 Jahre alte Dampfschiff „Schaarhörn“ nach Cuxhaven. Mitte August waren noch einige Plätze frei. Interessenten melden sich telefonisch unter:

Telefon 751 14 69 oder per mail:  
[woest@stiftung-hamburg-maritim.de](mailto:woest@stiftung-hamburg-maritim.de)  
[www.stiftung-hamburg-maritim.de](http://www.stiftung-hamburg-maritim.de)



Die „Schaarhörn“ ist 103 Jahre alt und dabei immer noch rüstig

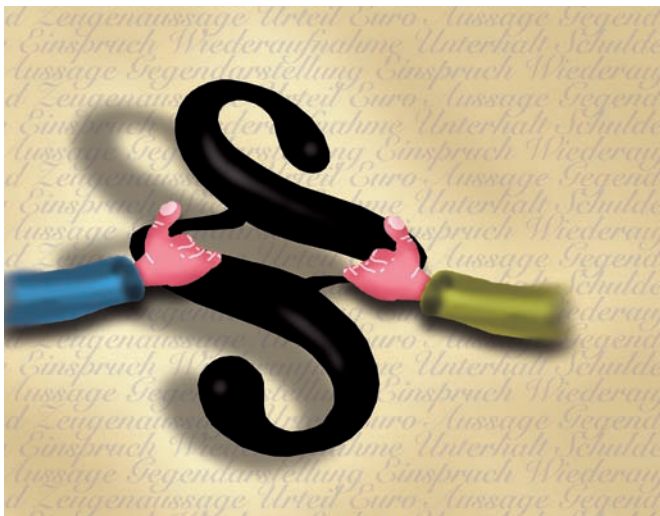

In Gerichtsverfahren wird mal mal mehr, mal weniger heftig gestritten. Im vorliegenden Fall ging es nahezu harmonisch zu.

### Aus dem Amtsgericht

## „Man muss essen“

Ein geständiger Angeklagter, ein gut gelaunter Oberstaatsanwalt, ein zurückhaltender Verteidiger – ein Strafverfahren mit diesen Beteiligten gehört im Blankeneser Amtsgericht zu den Ausnahmen. Denn einer im Saal übernimmt fast immer die Rolle des Spielverderbers. Naturgemäß sind es die Missetäter, die für eine angespannte Atmosphäre im Saal sorgen. Ein andermal sorgen dösende Vollzugsbeamte oder allzu streitbare Verteidiger für schlechte Stimmung.

An diesem Tag wird nichts von all dem geboten. Der angeklagte Sven Weber\* gibt zu, via Internet unter dem Namen seiner Mutter Kleidung, Mobil-Telefone und andere Elektronik-Teile geordert zu haben. Als Grund für den Betrug nennt der 24-Jährige fehlendes Geld, seinen Lebensunterhalt zu bestreiten. „Man muss essen“, so der angeklagte Handwerker unumwunden. Webers Haare sind raspelkurz getrimmt, im Nacken trägt er ein Tattoo, die Füße stecken in derben Sportschuhen. Vor der Richterin sitzt ein ganz alltäglicher Mann, wie er in Blankenese eher selten, in vielen anderen Stadtteilen Hamburgs zuhauf unterwegs ist. Sein Einkommen gibt Weber mit 1.000 Euro an, den Bildungsstand mit dem Hauptschulabschluss.

Da sein Mandant die Taten zugibt, gibt es für den Verteidiger wenig zu tun. Allenfalls die akademische Frage, ob es hier um Betrug oder Computerbetrug geht, bereitet den Juristen im Saal leichtes Kopfzerbrechen. Sie kann angesichts des vorliegenden Ermittlungsstandes nicht beantwortet werden. Der Staatsanwalt weiß: Prüft ein Mitarbeiter die über den Computer eingegangene Bestellung ist es Betrug, wird die Bestellung automatisch bearbeitet, die Ware ausgeliefert, denn spricht der Gesetzgeber von Computerbetrug.

Für den Täter macht das strafrechtlich keinen Unterschied. Bestraft wird er so oder so. Wenn hier Sven Weber, ihm werden sechs Taten zur Last gelegt, mit einer Geldstrafe davonkommt, hat das drei Gründe: Zum einen gibt er den Betrug zu, zum anderen gibt es im Strafregister keine Einträge. Das Geständnis, so der Staatsanwalt in seinem Plädoyer, „ist von besonderem Wert.“ Desweiteren müsse berücksichtigt werden, dass die Taten schon lange zurücklägen. Tatsächlich ist es bereits zwei Jahre her, dass Weber die elektronischen Bestellungen unter dem Namen der Mutter aufgab.

Warum es so lange gedauert hat, bis der Fall verhandelt wurde bleibt unklar. So harmonisch wie der Beginn verlief, endet auch das Verfahren. Die Richterin verurteilt Weber zu einer Geldstrafe von 2.500 Euro, zahlbar in monatlichen Raten von 100 Euro.

\*Name geändert



HAMBURGER  
SENIOREN  
DOMIZILE



Geborgenheit

Unsere Mission: Ihr Wohlbefinden

Domizil am Hirschpark  
BLANKENESE

- Kurz- und Langzeitpflege
- Physiotherapie im Haus
- vielfältige Beschäftigungstherapie
- abwechslungsreiches Veranstaltungs- und Ausflugsprogramm
- Betreuung von Demenz- und Wachkomapatienten
- Hilfestellung bei Anträgen (z.B. Pflegestufe, Sozialhilfe etc.)

Kommen Sie uns besuchen und gewinnen Sie einen persönlichen Eindruck!

Domizil am Hirschpark  
Manteuffelstraße 33  
22587 Hamburg  
Tel.: 040/ 86 65 8 - 0

www.hamburger-senioren-domizile.de

f Hamburger Senioren Domizile und HAPP  
t HambSenDomizile

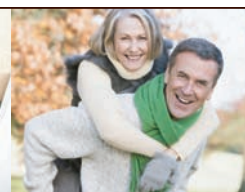

## Das Physiotherapie- und Präventionszentrum zum Wohlfühlen

Physiotherapie, Sportphysiotherapie, Rehabilitationssport, Präventives Gerätetraining, Gesundheitskurse (Rückengymnastik, Pilates, Sling-Training, Yoga, QiGong, Autogenes Training u.a.), Wellnessmassagen und vieles mehr ...

**Tag der offenen Tür  
am Sonntag, 25.9.2011  
11:00 - 17:00 Uhr**

Freuen Sie sich auf viele kostenfreie Mitmachaktionen und Schnupperangebote wie Kraft-, Venendruckmessung, Koordinations- und Herz-Schnelltest, Körperkompositionsanalyse, Wellness-Kurzmassagen. Auch für die kleinen Besucher haben wir etwas vorbereitet.

**Gesundheits-Hof**  
Heilen - Stärken - Vorbeugen

Kostenlose Parkplätze in der Tiefgarage!

Gesundheits-Hof GmbH & Co. KG  
Osdorfer Landstraße 251 a/b, 22549 Hamburg  
Fon: 040 - 80 60 109 - 30, Fax: 040 - 80 60 109 - 39  
info@gesundheits-hof.de www.gesundheits-hof.de

# A. GLASMEYER

**IN DER WAITZSTRASSE**

Waitzstraße 1-3 Tel. 89 43 64  
Montag - Sonnabend 8.00 - **21.00 Uhr**

**IM LANDHAUS**

Kalkkreuthweg 90 Tel. 89 44 64  
Montag - Sonnabend 8.00 - 20.00 Uhr

**Supermärkte für  
höchste Ansprüche!**

Hauslieferservice  
Mittwoch und Freitag  
[www.glasco.de](http://www.glasco.de)



DR. MED. DENT.  
**JULIE TJIN** (geb. Sohn)  
ZAHNÄRZTIN

Kinderzahnheilkunde

Kiefergelenksdiagnostik

Implantologie

Prophylaxe

Godeffroystr. 48  
22587 Hamburg  
Tel. 040 86693889  
Fax 040 87080232  
[info@zahnarztpraxis-dr-tjin.de](mailto:info@zahnarztpraxis-dr-tjin.de)

Termine nach Vereinbarung. Alle Kassen.

**NUR FÜR MICH!**  
Der Wellnesstag in der  
**BADEBUCHT**



Samstag, 27. August 11:00 - 20:00 Uhr

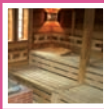

[www.badebucht.de](http://www.badebucht.de) · Freibad 1 · 22880 Wedel · Tel. 04103/ 91 47-0

## KINDER



Anke Heine, Dr. Viktoria Schaffert-Hagelstein mit Nastya, Alina, Vika und Karina

EHRENAMT

### Gastkinder aus Tschernobyl

Seit zwanzig Jahren engagiert sich die Ev.-luth. Melanchthon Kirchengemeinde in Groß Flottbek für Kinder aus Weißrussland. Sie leben im bis heute von Radioaktivität betroffenen Gebiet Minsk. Die Kinder sind im Schullandheim Wittenbergen und an den Wochenenden bei Gastfamilien untergebracht. Auf dem Programm stehen Klettern, Tauchen und zwei Tage St. Peter-Ording. Aber es geht nicht nur um Spaß und Erholung. Die dreißig Kinder erhalten auch eine kostenlose Behandlung von sechs Zahnärzten, die das Projekt unterstützen. Darunter ist auch Dr. Viktoria Schaffert Hagelstein aus Othmarschen. „Ich führe die Tradition meines Vaters weiter, der von Anfang an dabei war und den Kindern geholfen hat. Ich freue mich ihnen helfen zu dürfen“, so Schaffert-Hagelstein. Begleitet werden die Kinder von Anke Heine aus der Gemeinde. „Die Kinder kommen völlig ermattet in Hamburg an, und wenn sie nach Hause fahren sind sie glücklich und zufrieden. Ich freue mich auf unseren Gegenbesuch im nächsten Jahr in Minsk.“

tern, Tauchen und zwei Tage St. Peter-Ording. Aber es geht nicht nur um Spaß und Erholung. Die dreißig Kinder erhalten auch eine kostenlose Behandlung von sechs Zahnärzten, die das Projekt unterstützen. Darunter ist auch Dr. Viktoria Schaffert Hagelstein aus Othmarschen. „Ich führe die Tradition meines Vaters weiter, der von Anfang an dabei war und den Kindern geholfen hat. Ich freue mich ihnen helfen zu dürfen“, so Schaffert-Hagelstein. Begleitet werden die Kinder von Anke Heine aus der Gemeinde. „Die Kinder kommen völlig ermattet in Hamburg an, und wenn sie nach Hause fahren sind sie glücklich und zufrieden. Ich freue mich auf unseren Gegenbesuch im nächsten Jahr in Minsk.“

LERNTHERAPIE

### Duden Institut hat in Blankenese eröffnet

Sylke Kinne-Resech ist Institutsleiterin im neuen Duden Institut in Blankenese. Am 18. August eröffnete sie im Goßlers Park 4 die Blankeneser Niederlassung. Die Duden Institute bieten Kindern mit Lernschwierigkeiten eine maßgeschneiderte Lerntherapie nach eigenem Konzept und mit speziellem Duden-Lernmaterial an.

Am Anfang steht dabei immer ein inhaltliches Diagnosegespräch, bei dem ohne Standards, sondern mit individuellen Fragen die Lernvoraussetzungen, die Lernbiografie und das Umfeld analysiert werden. Sind die Probleme erkannt, beginnt die Lerntherapie, bei der die Kinder in Einzeltherapie einmal wöchentlich 45 Minuten betreut werden und im Anschluss ein zehnminütiges Elterngespräch stattfindet. So sind die Eltern einbezogen und können ihr Kind beim Lernen und Erarbeiten von Lösungen auch zuhause unterstützen.

„Der erste Knopf muss sitzen, damit die Jacke zugeknöpft werden kann“, sagt Sylke Kinne-Resech, die mit ihrem Team Schüler jeder Altersgruppe beim Lernen unterstützt und sie so lange begleitet, bis sie in der Lage sind, selbstständig in der Schule mitzuhalten. Die Fächer, die im Duden Institut in Blankenese bearbeitet werden sind Deutsch, Englisch und Mathematik. Eltern können sich kostenlos über die Möglichkeiten beraten lassen und erhalten auch Tipps für andere Wege, wenn eine Lerntherapie nicht nötig ist.

**Duden Institute, Goßlers Park 4, Telefon: 70 38 47 45, [blankenese.duden-institute.de](http://blankenese.duden-institute.de)**



Sylke Kinne-Resech, Leiterin des Duden Instituts

VERANSTALTUNG

**Tag der offenen Tür in der katholischen Kirche**

Die Schüler und Lehrer der Katholischen Grundschule in Blankenese möchten alle Interessierte ganz herzlich zu einem Tag der offenen Tür am Freitag, dem 9. September von 15 bis 18 Uhr einladen. Es erwarten Sie von Kindern geführte Rundgänge durch die Schule, Auszüge aus einem Theaterstück der 3. Klasse, kleine Aufführungen des Schulchors, Bastel- und Werkangebote, Schach, Jonglieren und Mathe zum Mitmachen und viele Informationen rund um unser Schulleben. Für das leibliche Wohl wird im Aula-Café gesorgt.  
**Mörikestraße 16, Blankenese**

REITEN

**Kinderreise zum Ponyhof Bree**

Ponyferien, das heißt, die Eltern zu Hause lassen und mal nicht an die Schule denken! Auf dem Hof Bree, vier Kilometer von der Nordsee entfernt gibt es sogar eine Kutsche. Kinder können hier mindestens zwei Stunden am Tag Reiten. Anfänger sind genauso willkommen wie Fortgeschrittene. Neben den Ponys gibt es auf dem Hof Geländespiele, Live-Krimis, Filmdrehs, Karaoke, Theater und andere Freizeitmöglichkeiten. Geeignet ist der Hof für Kinder und Jugendliche zwischen sieben und 14 Jahren. Die Kosten betragen 260 Euro pro Kind, Geschwister zahlen je 240 Euro. Ein Vorbereitungstreffen findet am Mittwoch, 28. September, 17.30 Uhr im Jugendzentrum Schenefeld (JUKS), Osterbrooksweg 25.  
**Hof Bree, Breewe 4, 26969 Butjadingen, www.hofbree.de**

AUSTAUSCH

**Tschüs Hamburg**

Am 8. September veranstaltet „Eurovacances“ den Informationsabend „Ein Schuljahr im Ausland“ – mit einem Gast aus Neuseeland. Interessierte Schüler und ihre Eltern können sich kostenlos über die Möglichkeit eines Auslandsaufenthaltes informieren. Austauschschüler aus drei verschiedenen Ländern erzählen von ihren Erfahrungen. Außerdem wird der ehemalige neuseeländische Schuldirektor Russell Trethewey über Land, Schulsystem und die besonderen Möglichkeiten eines Schüleraustauschs am anderen Ende der Welt berichten.  
**Eurovacances Youth Exchange, Rothenbaumchausee 5, Telefon: 447 07 00, www.eurovacances.de**



Teenies im Ausland

WEDEL

**Kinderbekleidungs- und Spielzeugmarkt**

Die Kindertagesstätte Regenbogen veranstaltet am 17. September von 10 bis 12.30 Uhr einen Kinderbekleidungs- und Spielzeugmarkt. Eltern finden hier alles rund ums Kind. Für das leibliche Wohl sorgt ein großes Kuchenbuffet. Bis zum 3. September können Interessierte einen Standplatz unter der Telefonnummer 04103-803 57 24 (Mo. bis Fr. 18 bis 20 Uhr) buchen.  
**Ev. Kindertagesstätte Regenbogen, Pinneberger Straße 32**

**Neue Öffnungszeiten von 7-19 Uhr**



**prima**  
**TEXTIL-  
 PFLEGE**

**Angebote:**

**2 Hosen spezial**  
 € **7,99**

**1 Hemd**  
 waschen + bügeln € **1,10**

**Bahnhofstraße 63 • Wedel**  
**Telefon (0 41 03) 8 50 86**

**TISCHLEREI HUSSNER**



**INH: HARALD KRUSE**  
**TISCHLERMEISTER**

Vom Landeskriminalamt  
 empfohlener Betrieb  
 für Einbruchschutz



- Fenster und Türen aus Kunststoff und Holz
- Möbelfertigungen
- Möbelaufarbeitung
- Möbelrestaurierung
- Einbruchschutz

Hasselbinnen 6 • 22869 Schenefeld • Tel. 830 84 79 • Fax 830 94 64



**Einfacher wird's nicht!**

**Jetzt einsteigen  
 und loslegen!**



**• Keine Aufnahmegebühr**

\*Gilt nur in Verbindung mit einem Abo und nur bis zum 07.09.2011

**Informieren Sie sich jetzt, vereinbaren Sie Ihren Beratungstermin!**

**040 - 82 58 41**

**Langenhagen 9a-d • 22609 Hamburg • www.juka-dojo.de**

**HNO Praxis Dr. Wilcke und Partner**  
 Dr. med. Christa Wilcke  
 Tina Aberle  
 Dr. med. Iyad Darwich

**Tinnitus Informationsveranstaltung am 14.09.  
 um 19.30 Uhr im Cinemaxx Hamburg-Wandsbek**

Telefon (040) 89 85 80      Waitzstr. 7  
 www.hnopraxis-hamburg.de



Ohechaussee 20  
 22848 Norderstedt  
 www.meyers-muehle.de  
 3.000 m<sup>2</sup> Ausstellung. Sofort vorrätig!

**Sommer  
 Endspurt  
 Rabatte**

**10 - 20 - 30%**  
**auf noch vorrätige  
 Gartenmöbel.**  
**100 Auslaufartikel  
 zum halben Preis.**



Der Rosenhof Hamburg lädt ein zum

**Medizin-Forum:  
 „Cholesterin – das schleichende  
 Gift für die Gefäße“**

**am Mittwoch, dem 14.9.2011, um 16.00 Uhr**

Informieren Sie sich aus erster Hand über aktuelle Erkenntnisse zu Vorbeugemaßnahmen und Behandlungsmöglichkeiten.

Frau Kerstin Michaelis, freie Hörfunk- und Fernsehjournalistin und Moderatorin diskutiert mit

- Chefarzt Dr. Holger Lawall, Angiologe und Diabetologe, Leiter des Gefäßzentrums des Asklepius Westklinikums Hamburg-Rissen
- Jessica Voss, Diabetesberaterin in Hamburg-Othmarschen

Im Anschluss stehen Ihnen die Referenten bei einem Sektempfang für Ihre Fragen zur Verfügung. Da das Platzangebot begrenzt ist, bitten wir um frühzeitige Zusage unter: **040/87 08 73 37.**

**Rosenhof Hamburg • Isfeldstraße 30  
 22589 Hamburg • hamburg@rosenhof.de**

**BEMERKENSWERTES**



Unternehmer feiern das Ende der Bauzeit an der Blankeneser Landstraße

**Rallye, Pasta und Prosecco**

**Straßenfest zum Bauende**

Endlich ist es soweit – die Blankeneser Landstraße kann wieder auf beiden Spuren befahren werden. Die ansässigen Unternehmer nehmen das zum Anlass ein großes Straßenfest zu feiern. Attraktionen sind: eine Motorradausstellung, Flohmarkt, englische Köstlichkeiten, Luftballon-Kunst, Rallye, Weinproben, Bogenschießen, Qi-Gong, Kinderspiele, Big Band und vieles mehr. Der „Runde Tisch Blankenese“ bietet Zöpfe flechten an und verkauft afrikanische Tücher. Die Bäckerei Körner führt zu jeder vollen Stunde durch die Backstube. Um frühzeitige Anmeldung (Telefon: 86 12 78) wird gebeten. Zu den Highlights zählt der Auftritt der Blankeneser Trachtengruppe und eine Ausstellung von Horst Janssen-Bildern sowie Hinnerk Bodendieck-Plakaten organisiert von Frau Wessel.

**17. September, 11–17 Uhr an der Blankeneser Landstraße**

**ALTONAER MUSEUM**

**Meisterwerke der Radierkunst**

Seit über vier Jahrzehnten beschäftigt sich der Hamburger Grafiker Wolfgang Werkmeister (geb. 1941) mit dem Thema Landschaft und Raumerlebnis im Küstenbereich. Die Werkchau zeigt die Entwicklung des Künstlers mit dem Medium Kupferplatte. Zentrale Themen der Schau sind seine Philosophie, Kunst und Technik. Neben Radierungen sind unterschiedliche Druckzustände der Bearbeitungsphasen zu sehen. Dienstag bis Sonntag von 10 bis 17 Uhr geöffnet.

**Bis 25. September im Altonaer Museum**

**THEATER WEDEL**

**Aus eigener Feder**

Jon und Monika Enticknap sind bekannte Schauspieler und stehen regelmäßig auf der Bühne des Theater Wedel. Sie sind nicht nur Künstler sondern auch Laien-Schriftsteller. Monika erdichtet Kurzgeschichten, Krimis, Parabeln und Gedichte mit Witz und überraschenden Wendungen. Aus den selbstverfassten



Monika und Jon Enticknap

Texten lesen Jon und Monika gemeinsam beim Leseabend am 10. September um 20 Uhr im Theater Wedel.

**Kartenvorverkauf: dienstags und donnerstags von 15 bis 18 Uhr im Theater, Telefon: 04103/ 52 50 und im Buchhaus Steyer, Bahnhofstraße 46, Telefon: 04103/ 91 93 70.**



School of Music spielt im St. Pauli Theater

Premiere

# Damenklo

**T**heaterregisseur Franz Wittenbrink produziert erneut ein Theaterprojekt gemeinsam mit Hamburgs musikalischem Nachwuchs von der Hamburg School of Music. Das Ensemble für den neuen szenischen Liederabend „Damenklo“ besteht aus zehn Sängerinnen und fünf Musikern aus dem Abschlussjahrgang. Das von Franz Wittenbrink vorgegebene dramaturgische Setting lautet diesmal: Im Damenklo eines angesagten Szeneclubs irgendwo in Hamburg treffen im Laufe einer Nacht zehn unterschiedliche Charaktere aufeinander. Dort, wo bekanntlich die „wahren“ Gespräche in ausschweifenden Clubnächten passieren, begegnen sich schräge, finstere, skurrile, magische, verlorene und verliebte Figuren mit jeweils ganz eigener Geschichte – die von der afrikanischen Klofrau „Zewà“ gern mit einem Voodoo-Zauber kommentiert werden! Ein Gemisch aus Pop, Rock, Jazz, Latin, Soul, R’n’B, Hip-Hop, Reggae, Punk und Volksliedern gestaltet den Abend abwechslungsreich für die Zuschauer.

Die Premiere des szenischen Liederabends „Damenklo“ wird am Montag, den 12. September im St. Pauli Theater zu sehen sein. Beginn: 20 Uhr. Karten gibt es ab 18 Euro.

St. Pauli Theater, Spielbudenplatz 29, Telefon: 31 59 31

FABRIK

## The Hamburg Boogie Woogie Connection

Das internationale Pianistentreffen „The Boogie Woogie Connection“ war im August zu Gast in der Fabrik. Die Hamburger Blues-, Boogie Woogie- und Klaviergranden Axel Zwingenberger und Vince Weber luden Mike Sanchez, Jean-Paul Amouroux und Big John Carter nach Ottensen ein. Gottfried Böttger begeisterte mit seiner Interpretation zwischen Ragtime, Blues und Gospel. Jo Bohnsack von der Nordseeküste brachte New Orleans-Groove in die Fabrik.

AUSTAUSCH

## Jakob Müller gewinnt Kanada-Stipendium

Mit seiner fiktiven Idee, eine Internetplattform für Brieffreundschaften unter deutsch-kanadischer Leitung zu gestalten, traf der 15-jährige Jakob Müller den Nerv der Jury. Auf dem Portal stellen Jugendliche ihr Profil online, so können erste Kontakte für Freundschaften geknüpft werden. Er erhielt ein Stipendium im Wert von 2.000 Euro für einen sechsmonatigen Schulaufenthalt in British Columbia auf Vancouver Island. Die Schüleraustauschorganisation „Eurovacances Youth Exchange“ vergibt bereits seit 32 Jahren Stipendien für Auslandsaufenthalte an Jugendliche zwischen 14 und 18 Jahren. Mit dem Programm soll zum gegenseitigen Verständnis beigetragen werden.



Jakob Müller aus Blankenese

## „Tore schießen für den guten Zweck.“

Pro Treffer spenden wir **50 EUR** an die Hauptkirche St. Katharinen.

11. September 2011  
12:00-16:00 Uhr  
HafenCity  
Marco Polo Terrassen

### Jeder Mensch hat etwas, das ihn antreibt.

Wir laden Sie herzlich ein zu unserer großen Charity-Veranstaltung.

Unsere Kunden vertrauen uns, denn wir sind eng mit der Metropolregion Hamburg und den Menschen vor Ort verbunden. Wir übernehmen regionale Verantwortung und engagieren uns aus Überzeugung für die Sanierung der Hauptkirche St. Katharinen. Helfen Sie mit und schießen Sie Tore für diesen guten Zweck. Für jeden Treffer spendet die Hamburger Volksbank 50 Euro. Wir freuen uns auf Ihren Besuch auf den Marco Polo Terrassen oder unter [www.hamburger-volksbank.de](http://www.hamburger-volksbank.de).



77  
JAHRE

## PRAXIS DR. HAGELSTEIN

ZAHNÄRZTE IN 3. GENERATION



### DR. VIKTORIA CH. SCHAFFERT-HAGELSTEIN ZAHNÄRZTIN

- Hochwertiger Zahnersatz
- Parodontologie
- (operative und ästhetische Zahnfleischbehandlung)
- Implantologie (DGI zertifiziert)

40 JAHRE AM  
BESELER PLATZ

BESELER PLATZ 3  
22607 HAMBURG  
S-BHF. OTHMARSCHEN

TEL: 040 / 89 54 40  
FAX: 040 / 88 16 93 87  
WWW.PRAXIS-HAGELSTEIN.DE

# **Johannis-Apotheke**

## PAYOT

PARIS

### After Sun Behandlung

für die anspruchsvolle Haut nach dem Sommerurlaub  
Dauer ca. 60 min 49,- €

Beim Kauf von Payot Hydra Produkten gibt es 10% Rabatt.  
(Das Angebot gilt bis 30.09.2011)

Freecall 0800 0 860 245

Blankeneser Bahnhofstr. 26 · 22587 Hamburg  
Tel. 86 02 45



STEFAN HANNEMANN GMBH

## Nasse Wände, feuchte Keller?

### Bausanierung

- Horizontalabdichtung mit Paraffin
- Außenabdichtung ohne Aufgraben (Schleierinjektion)
- Rissverpressung
- Kellerinnenabdichtung mit Sanierputz und Sperrputz

### STEFAN HANNEMANN Bauunternehmen GmbH

Habichthorst 38a, 22459 HH – Telefon 040 866455-17 – Fax. -18  
Mail. sh@hannemann-gmbh.de – www.hannemann-gmbh.de

## SHOWTIME „SPÄTSOMMER“

Gräser – XL-Stauden – Heide – Rasenspecial

Einladung zum kostenlosen Rasenseminar:  
Do., 8. September 16 Uhr – Jetzt anmelden!



Am Osdorfer Born 52  
Telefon: 040 804500  
www.johs-wortmann.de

FACHKOMPETENZ · LIEFERSERVICE · GROSSE AUSWAHL  
EINLADESERVICE · BERATUNG VOR ORT · EINPFLANZSERVICE  
KARTENZAHLUNG · PARKPLÄTZE · ÜBERWINTERUNG

## BEMERKENSWERTES



Die „Beatsteaks“ aus Berlin rocken im September auf der Trabrennbahn

### Open Air Konzert

## Beatsteaks in Bahrenfeld

Die Berliner Rockband „Beatsteaks“ spielten im Vorprogramm der „Sex Pistols“. Danach ging es steil bergauf. Jetzt füllen sie ganze Konzerthallen allein und waren Headliner beim Hurricane-Festival (sie spielten nach den „Strokes“ und „Billy Talent“). Der Hamburger Kultursommer bringt die fünf Rocker nach Bahrenfeld, hier werden sie Songs aus ihrem neuen Album „Boombox“ präsentieren. Karten ab 30 Euro.

**3. September, Trabrennbahn Bahrenfeld,**  
Einlass: 16.30 Uhr, Beginn: 18 Uhr

### SCHAU

#### Ikarien bestaunen

Am 15. September beginnt um 18 Uhr die Ausstellung von Christ Becker-Kamp im Stadtteilarchiv Ottensen. Die Schau zeigt Reliefbilder und Objekte getreu dem Motto: „... man kann in dieser engen Welt nicht Leben, man muss aus ihr davonfliegen ...“. Ikarien ist der Name eines Inselstaates in dem utopischen Roman „Voyage en Icarie“ von Étienne Cabet. **Stadtteilarchiv Ottensen, Zeißstraße 28, Telefon: 390 36 66, www.stadtteilarchiv-ottensen.de**

### KLASSIK

#### Spätsommer-Momente

Das Winga-Quartett bietet einen A-Capella-Abend mit internationalen Kunst- und Volkslieder im Botanischen Garten an. Dabei sind Aya Takede, Marthe Schauer und Jannes Phillip Mönninghoff. Beginn 19 Uhr. **1. September, im Gewächshaus an der Ohnhorststraße, Karten gibt es ab 17 Uhr beim Eingang des Gartens, um Spenden wird gebeten.**

### URLAUB

#### Kinderreise zum Ponyhof Bree

Ferien ohne Eltern bietet vom 15. bis 22. Oktober das JUKS. Für Kinder im Alter von 7 bis 14 Jahren geht es zum Ponyhof Bree in Butjadingen. Der Hof ist ein mit viel Liebe umgebauter ehemaliger Bauernhof, nur vier Kilometer von der Nordsee entfernt. Außer Reiten und Geländespielen, stehen Live-Krimis, Filmdrehs, Karaoke, Theaterspielen und Tanzchoreografien, ein Ausflug zur Nordsee und vieles mehr an. Die Reise kostet 260 Euro. **Vorbereitungstreffen ist am 28. September um 17.30 Uhr im JUKS, Osterbrooksweg 25, Schenefeld, Telefon: 830 70 73**



Reiterferien an der Nordsee



KONZERT

**I Got Rhythm**

Im Festsaal der Hartwig Hesse Stiftung geht es am 18. September um 15.45 Uhr heiß her. Das Konzert „I Got Rhythm“ vereint Elemente vom Broadway mit spanischem und brasilianischem Flair. Daniel Sorour spielt das Cello und Clemens Kröger bringt das Piano zum Klingen. Auf dem Programm stehen „Ipanema Copacabana“, Songs aus „Porgy and Bess“ und bekannte Lieder wie „Maria“ und „America“ aus „West Side Story“.

**Hartwig Hesse Haus,  
Klößensteeweg 25,  
Telefon: 81 90 60**

LESUNG

**Lyrik in der Janssen Bibliothek**

Am 8. September liest Angelika Gerlach aus „Ich bitte um Gnade – Lyrische Diskussionen mit Dusans Gesetzbuch“ von Desanka Maksimovic im Goßlerhaus. Mit Illustrationen von Ulirike Koch. Die Einführung hält Dr. Olga Ellermeyer-Zivotic von der Universität Hamburg. Beginn ist um 19 Uhr.

**Goßlerhaus,  
Goßlers Park 1**



Schauspielschüler geben auf der Freilichtbühne vorm Blankeneser Markt alles

**Straßentheater**

**Der Kerzenmacher**

**A**uf die Suche nach Erleuchtung begeben sich Flame und Heide-Marie im Auftrag des profitgierigen Kerzenmachers. Sie besuchen die Universität um Gelehrte zu befragen, steigen hinab in tiefe Stollen, erkunden den Meeresgrund, nehmen an einer Casting-Show teil und erklimmen die höchsten Berge. Am Ende entdecken die beiden Abenteurer, zwischen denen sich ein zartes Liebesband entspinnt, das einzig wahre Rezept für mehr Profit – die Liebe. Das Straßentheaterstück, unter der Regie von Stephan Perdekamp, wurde von der Schauspielschule Hamburg-Wien inszeniert. Bekannte Schauspieler wie Christoph und Özlem Winkler-Özkan und Katja Klug unterstützten die jungen Kollegen auf der Bühne am Blankeneser Marktplatz Ende Juli. Das Publikum spendete fleißig Applaus und Hutlohn.

MODELLBAHNFEST

**Kleine Bahnen ganz groß**

Am 24. und 25. September dreht sich im Museum für Hamburgische Geschichte alles um Miniatureisenbahnen, Dampfschiffe und Container. Interessierte erhaschen einen Blick hinter die Kulissen der Modell-Eisenbahnwerkstatt. Öffnungszeiten von 10 bis 18 Uhr. Eintritt acht Euro.

**www.mehev.de**

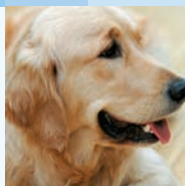

**HAUS  
FLOTTBEK-  
NIENSTEDTEN**

*Perspektiven für Persönlichkeiten*

*Persönlichkeit braucht Raum*

Alt werden bedeutet für viele Menschen, dem Leben noch einmal einen neuen Rahmen zu geben, der Sicherheit schafft und gleichzeitig Freiraum für individuelle Bedürfnisse öffnet.

Seit mehr als 20 Jahren bietet das Haus Flottbek-

Nienstedten menschliches Miteinander, viele Aktivitäten, kleine Wohnbereiche und mit dem Diakonie-Siegel Pflege zertifizierte Fachkompetenz. Zentrale Aufgabe ist für uns die respektvolle Begleitung Demenzkranker.



*Wir freuen uns auf Sie!*

**Haus Flottbek-Nienstedten**

Vogt-Groth-Weg 27  
22609 Hamburg  
Telefon 040/800 977-0  
www.altenheim-flottbek-nienstedten.de  
Leitung: Ingrid Telgmann-Tißen

**MDK  
Pflegernote  
„Sehr gut“**



**ELB ACOUSTICS  
DAS HÖRHAUS**

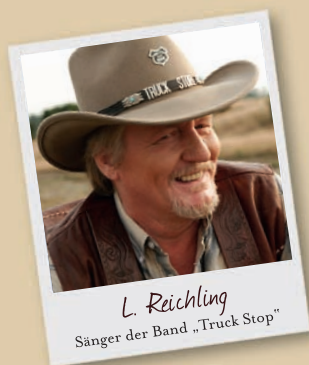

*L. Reichling  
Sänger der Band „Truck Stop“*

„Ich wollte einem jungen Team gerne eine Chance geben und wurde bei Elb Acoustics sehr nett und ausführlich beraten. Ich kann die Elb Acoustics nur weiter empfehlen!“

**EFFEKTIV WERBEN? Klönschnack BUCHEN!**



Buchung und Information: **040 86 66 69-0**  
Mediadaten auch im Internet: **WWW.KLOENSCHNACK.DE/ANZEIGEN**

ELB ACOUSTICS DAS HÖRHAUS GMBH  
Blankeneser Bahnhofstraße 6  
22587 Hamburg  
Tel: +49 (0)40 28 66 89-95  
www.elb-acoustics.de



Über 80 Jahre meisterhafte Textilpflege, individueller Service.

- Gardinendienst mit Dekoration
- Heißmangel
- Hotel- und Restaurantwäsche
- Oberhemden- und Kitteldienst
- Reinigungsannahme Junge + Hay

Milcherstraße 2 • 22607 Hamburg  
 Telefon **040/899 24 40**  
[www.Textilpflege-Utecht.de](http://www.Textilpflege-Utecht.de)



## VOLTAREN-Massage-Aktion

am Dienstag, den **18.10.2011**  
 Sichern Sie sich jetzt Ihren Termin.

Sülldorfer Kirchenweg 1A, 22587 Hamburg  
 Freecall: 0800-225 87 00  
 Öffnungszeiten: Mo-Fr 08:00-19:00Uhr, Sa 08:30-16:00



## Ihr Partner für behagliches Wohnen



# H. David

## Raumausstattung

Gardinen · Bodenbeläge · Polstermöbel  
 Matratzen · Bootspolster · Polsterei  
 Rollos · Jalousien · Markisen  
 Insektenschutz und Reinigungsservice

Feldstraße 52 · 22880 Wedel · Telefon 0 41 03 / 30 33  
 Inh. M. Wanger



„Wir sehn etwas, was du schon fühlst – deine Küche.“

## KÜCHENKULT

KEINE  
 KOMPROMISSE.

Osdorfer Landstraße 188, über dem Futterhaus  
 Marina Kirchoff 0172 - 41 40 471 · Iris Schroeder 0176 - 48 84 95 48  
 Di-Fr 11-18 Uhr und nach Vereinbarung · [www.kuechenkult.de](http://www.kuechenkult.de)

## BEMERKENSWERTES

### Konservatorium Tuning Workshop



Trommeln mit Rossi Roßberg

Das Stimmen eines Schlagzeuges ist für fast jeden Drummer ein Buch mit sieben Siegeln. Selbst professionelle Schlagzeuger greifen auf Tour oder im Studio auf die Hilfe von Drumtechs zurück. Rossi Roßberg ist einer der angesagtesten Drumtechs Deutschlands. Er arbeitet unter anderem für Christoph Schneider (Rammstein), Ralf Gustke (Xavier Naidoo), Jost Nickel (Jan Delay) und sorgt für ein reibungslos funktionierendes Set. Am 11. September wird Rossi Roßberg im Hamburger Konservatorium, Sülldorfer Landstraße 196, einen ganztägigen Tuning-Workshop geben. Um 11 Uhr beginnt er mit einer kurzen Einführung über Grundsätzliches zum Thema Stimmen. Weiter geht es mit dem Stimmen am Instrument. Es wird zunächst ein Pop-Tuning angelegt. Besonderes Augenmerk legt er auf Bass Drum und Snare. Danach beginnt das Vorspiel des gestimmten Sets. Nach der Mittagspause geht's ans Stimmen eines Jazz-Sets und dem Vorspiel und dem „Advanced Tuning“. Um 18 Uhr beginnt ein „Techtalk“. Die Teilnahme kostet zwölf Euro.

Anmeldung unter: [workshop@christopherklemme.de](mailto:workshop@christopherklemme.de)

#### SHOW

### Eissport-Gala für krebskranke Kinder

Am 18. September unterstützt die „Eissport-Gala für krebskranke Kinder“ die Fördergemeinschaft Kinderkrebs-Zentrum-Hamburg/Deutsche Kinderkrebsstiftung. Geboten werden eine Eisshow, Freundschaftsspiele, der erste öffentliche Lauf der Saison, Grillparty und eine Tombola. Spitzensportler wie die Geschwister Daniel Felix und Carolina Hermann unterstützen die Aktion. Beginn ist um 15 Uhr, Einlass 14 Uhr. Die Karten kosten zwischen 10 und 20 Euro. **Eissporthalle Farmsen, Berner Heerweg 152, Karten unter: [www.haveaniceday-Hamburg.de](http://www.haveaniceday-Hamburg.de)**

#### STADTREINIGUNG

### Problemstoffe – wohin damit?

Problemstoffe wie Batterien, Spraydosen, Pflanzenschutzmittel, Thermometer und Verdüner gehören in den Sondermüll. **Groß Flottbek: 8. September, Marktfläche Osdorfer Landstraße von 9 bis 11 Uhr; Sülldorf: 8. September, Sülldorfer Kirchenweg 127 von 12 bis 14 Uhr; Othmarschen: 22. September, Jungmannstraße 4 von 12 bis 14 Uhr**

#### MUSIZIEREN

### Holz- und Blechbläser gesucht

Jens Braack sucht Gleichgesinnte die ein Blasinstrument spielen und gemeinsam musizieren möchten. Geprobt wird im Gemeindehaus in Blankenese. Geplant sind auf lange Sicht Kirchenkonzerte. Bei Interesse gerne bei Jens Braack melden.

**Jens Braack, Telefon: 87 00 06 78**  
**E-Mail: [jens.braack@gmx.de](mailto:jens.braack@gmx.de)**

VORTRAGSREIHE

**Früh beginnen – früh gelingen**

Frühkindliche Bildung ist entscheidend für einen gelungenen Bildungsweg. Über Lernprozesse in der frühen Kindheit, die notwendige Ausbildung und Unterstützung frühpädagogischer Fachkräfte und die Frage der Bildungsgerechtigkeit wird im September diskutiert. Der „Paritätische Wohlfahrtsverband“, Kita-Vertreter und die ZEIT-Stiftung und Gründer der Kindertagesstätte an der Bucearius Law School, laden gemein-

sam zur Vortrags- und Diskussionsreihe ein. Beginn ist am 5. September um 19 Uhr mit dem Thema „Der gute Anfang: Lernprozesse in der frühen Kindheit“. Prof. Dr. Martin Korte, Neurobiologe von der TU Braunschweig, eröffnet die Veranstaltungsreihe mit einem Impulsvortrag über Lernprozesse in der frühen Kindheit. Der Eintritt ist frei. Anmeldung: bartels@zeit-stiftung.de oder auf [www.fruehbeginnen.de](http://www.fruehbeginnen.de). **Theater für Kinder, Max-Brauer-Allee 76, Altona, Termine und Programm unter: [www.zeit-stiftung.de](http://www.zeit-stiftung.de)**

HOF- UND ERNTE-FEST

**Rauf auf den Trecker!**

Am 18. September heißt es „rauf auf den Trecker und rein ins Feld“ – dann wird tüchtig geerntet. Auf dem großen Hoffest in der Gärtnerei Sannmann dürfen Kinder von 11 bis 18 Uhr Möhren ziehen, Kürbis rollen, Mais pflücken, Ponyreiten, Bootfahren, Führungen und Treckerfahren. **Infos und Anfahrt unter [www.sannmann.com](http://www.sannmann.com)**



Hoffest mit Kürbisleckerein

VERNISSAGE

**Amos Showtime**

Was dabei herauskommt, wenn die Covergestaltung einer LP als individualisierter, kreativer Prozess begriffen wird, zeigt die Ausstellung „One Album – Hundreds of Artworks: Amos Showtime“ in der Beatlemania.

Showtime heißt nicht nur das 2010 erschienene Rock-Album des deutsch-iranischen Musikers Amos, zugleich handelt es sich um eines der größten internationalen „Do It Yourself“-Kunstprojekte der letzten Jahrzehnte. In Zusammenarbeit mit dem Hamburger Label

„Sounds Of Subterranea“ erschien das Album zunächst auf Vinyl mit weißem Cover. Internationale Künstler waren aufgefordert, ein individuelles Artwork für die Platte zu entwerfen. 400 Unikate wurden eingesandt. In der Beatlemania werden die eingesendeten Werke und 400 Exponate ausgestellt. Die öffentliche Vernissage zur Ausstellung ist am 17. September, ab 19 Uhr in der Beatlemania.

Showtime in der Beatlemania

Um 21.30 Uhr tritt der Musiker Amos live auf. Die Schau ist vom 18. September bis 31. Dezember auf der Reeperbahn zu sehen. Eintritt zwölf Euro für Erwachsene.

Beim Reeperbahn Festival vom 22. bis 24. September haben Festivalbesucher freien Zugang zu der Sonderausstellung. Zusätzlich werden jeweils am 23. und 24. September von 16 bis 19 Uhr Live-Kunst-Events mit ausgewählten Künstlern geboten.

**Beatlemania, Nobistor 10, St. Pauli, Telefon: 31 17 18 18**



Unsere **GLASOASE** bietet Wetterschutz und ungehinderte Sicht. Die Glas-Seitenelemente lassen sich einfach und komplett zur Seite klappen!

**HST Thierfelder GmbH** Galgenberg 31, 22880 Wedel  
Tel. 04103/919001

**THE POWER OF PRESENCE.**  
DER NEUE RANGE ROVER EVOQUE.

Entdecken Sie den leichtesten, effizientesten Range Rover aller Zeiten: In Sachen Design, Technologie und Individualität setzt der neue Range Rover Evoque Maßstäbe. Als Coupé genauso wie als 5-Türer. Wählen Sie Ihr individuelles Wunschfahrzeug aus den Modellvarianten Pure, Dynamic oder Prestige sowie eine Vielzahl weiterer Ausstattungsoptionen. Der neue Range Rover Evoque erwartet Sie bei uns!

**LEASING ANGEBOT:**  
(Bsp. Range Rover Evoque Pure TD4):

Monatliche Rate	329,- €*
Anzahlung	4.990,- €
Leasinglaufzeit	36 Monate
Fahrleistung p.a.	10.000 km
Barpreis beim Händler	34.900,00 €**

Verbrauchs- und Emissionswerte: Kraftstoffverbrauch in l/100 km: kombiniert 4,9; CO<sub>2</sub>-Emission in g/km: kombiniert 129. Alle Angaben sind vorläufige Werte. Änderungen vorbehalten. Daten basieren auf Schätzungen des Herstellers.

**JAGUAR & LAND ROVER HOUSE KRÜLL**

Rondenbarg 2 • 22525 Hamburg  
Tel 040 85 33 23 60 • Fax 040 85 33 23 23  
[www.kruell.com](http://www.kruell.com)

**RANGE ROVER EVOQUE**



\* Inkl. GAP-Versicherung.  
\*\* Gegenüber der unverbindlichen Preisempfehlung der Land Rover Deutschland GmbH bei einem gleich ausgestatteten Serienmodell. Ein Angebot der Land Rover Bank.

Landungsbrücken

# Rock 'n' Roll im Hafen

**D**as Hard Rock Cafe Hamburg öffnete am 17. August zum ersten Mal die Türen an den St. Pauli Landungsbrücken. Nach zwölf Monaten Umbauzeit finden nun 900 Gäste in dem neuen Lokal Platz.



Eröffnung an den Landungsbrücken

Von der Dachterrasse haben Besucher einen Panoramablick über den Hamburger Hafen. Rock'n'Roll-Atmosphäre, moderne Architektur, einzigartige Sammlerstücke aus der Rock- und Pop-Geschichte, zwei Bars und ein Restaurant sind im westlichen Teil der denkmalgeschützten Landungsbrücken beheimatet. „Die Speisen sind traditionell amerikanisch und an den beiden Bars werden Cocktails gemixt“, so Inhaber Georg Jozwiak. Er eröffnet das vierte Hard Rock Café in Deutschland.

den Cocktails gemixt“, so Inhaber Georg Jozwiak. Er eröffnet das vierte Hard Rock Café in Deutschland.

TEXTE UND MUSIK

## Wolfgang-Borchert-Abend

Wolfgang Borchert und Hamburg: das war eine ganz innige Beziehung. In Gedichten und Prosatexten beschreibt er fühlbare Szenen von nasskalten Hafenvierteln und von Teergeruch, von Mädchen und Vergnügen und vom Brummen und Tuten der großen Dampfer. Anlässlich seines 90. Geburtstages wird Wolfgang Borchert in der Produktion „In Hamburg kann die Nacht nicht süße Melodien summen“ als Erzähler von Hamburg, von Hafenvierteln und der Elbe zu Wort kommen. Maria Hartmann und Jens Wawrczek präsentieren auf dem Türmerboden, musikalisch begleitet von Akkordeonspielerin Natalie Böttcher, Texte und Musik von Wolfgang Borchert.



Maria Hartmann und Jens Wawrczek

**Vom 18. September bis 10. Oktober, 20 Uhr. 20 Euro Eintritt Hauptkirche St. Michaelis, 7. Boden (Türmerboden), Englische Planke 1, Karten unter Telefon: 401 38 025 oder im Michel**

BÜCHERHALLE

### Cornelia Funke und spanische Brettspiele

Die Bücherhalle Elbvororte überträgt am 19. September um 17.30 Uhr live aus der Kinderbibliothek eine Lesung Cornelia Funkes. Sie liest aus ihrem Buch „Geistritter“. Für Kinder ab zehn Jahren und Erwachsene. Eintritt kostenlos. Anmeldung erforderlich.

Am 23. September veranstaltet die Bücherhalle gemeinsam mit „Vamos a Jugar“ einen Brettspieletag auf Spanisch. Kinder die Spanisch sprechen oder lernen sind eingeladen mit Rosario und Ixel von Memory bis Monopoly zu spielen. Für Kinder von fünf bis neun Jahren. Beginn: 16 Uhr im Sülldorfer Kirchenweg 1a. **Anmeldung unter Telefon: 38 64 07 82**

**SCHULE**  
DIE AMERIKANISCHEN BERUFSFACHSCHULEN  
**FÜR SCHAUSPIEL HAMBURG**

3-MONATIGES  
**SCHAUSPIELTRAINING**  
berufsbegleitend  
ab 07/10/2011

**KOSTENLOSES  
INFOGESPRÄCH**  
18/09/2011, 14:00

**ICH GEH  
ZUR BÜHNE!**

INFOS und ANMELDUNGEN:  
040/4302050 oder  
info@schauspielschule-hamburg.com

Oelkersallee 33 // 22769 Hamburg  
www.schauspielschule-hamburg.com

**WOLFGANG GRAMBOW** Gebäudedienste

- Sämtliche Gartenarbeiten
- Garten-Jahrespflge
- Hecken-, Baum- u. Gehölzschnitt
- Rasen vertikutieren
- Lift-Vermietung 22 m (auf Raupen, geländegängig)
- Schredderarbeiten u. Abfuhr (z.B. Terrassen, Gehwege, Auffahrten)
- Dachrinnenreinigung
- Hausmeisterdienste

Roßsteert 5a · 25489 Haseldorf · **Telefon 0 41 29 / 6 70** · Fax 0 41 29 / 14 23

**IHRE POST AN UNS**

**klönschnack**

Sülldorfer Kirchenweg 2  
22587 Hamburg  
Fax 040/86 66 69 40  
E-Mail leserbriefe@kloenschnack.de

**LEICHTER FAHREN, SCHNELLER STOPPEN.**

TESTEN SIE DIE E-BIKE WELTNEUHEIT KALKHOFF IMPULSE.

Wer jetzt aufs E-Bike steigt, muss sich nicht mehr umgewöhnen. Denn Kalkhoff präsentiert mit dem neuen Impulse eine echte Weltneuheit. Der Mittelmotor mit idealer Gewichtsverteilung lässt sich besonders leicht fahren – während die Rücktrittbremse plus zwei Handbremsen gleich dreifach für Sicherheit stehen.

**MITTELMOTOR UND RÜCKTRITT**

**IMPULSE 8 C HS**

MADE IN GERMANY

100% RECHARGEABLE

25 km/h

100 KM Reichweite

SAFE

EMPELKEPREIS **2.199,-**

WIR INFORMIEREN SIE GERNE

**Zweiradshop** **LIEB**

Osdorfer Landstraße 216 · 22549 Hamburg-Osdorf  
Tel. 040/86 41 71 · www.zweiradshop-lieb.de

**Kalkhoff**  
E-BIKE **impulse**

www.kalkhoff-impulse.de

1 Bei mittlerer Nutzung, optimalen Bedingungen und einer vollständig geladenen Batterie.

BLANKENESER BÜRGER-VEREIN

**Lichtbildvortrag über Großbritannien**

Reiseziele für Individualisten und Segler stellt Diplom-Geograph und Fotograf Wolfgang Senft am 8. September vor. Die Bildreise führt zu den Inseln, die wie eine Perlenkette um England, Schottland, Wales und Nordirland ziehen. Eine große landschaftliche und kulturelle Vielfalt erwartet die Besucher unter anderen auf den Isles of Scilly, Isle of Man, Isle of Wight, den Hebriden oder dem Kilda Archipel im Atlantik. Beginn ist um 19 Uhr im Sagebiels Fährhaus, Eintritt 8 Euro für Mitglieder und 10 Euro für Gäste. Karten gibt es an der Abendkasse.

Am 15. September lädt der Blankeneser Bürger-Verein zu einem Tagesausflug nach Hitzacker und zu den Rundlingsdörfern im Wendland ein. Die Bustour führt über Lauenburg entlang der Elbuferstraße nach Hitzacker. Dort erwartet die Reisenden eine Führung durch das Fachwerkstädtchen. Anschließend Weiterfahrt zu den direkt an der Elbe gelegenen „Elbterrassen“ in Wussegele zum Mittagessen. Danach geht es in das Rundlingsdorf Satemin. Abfahrt 9 Uhr vor der Kirche am Markt, Preise: 27 Euro für Mitglieder und 32 Euro für Gäste. Enthalten sind die Anfahrt, zwei Führungen und ein Kaffeegedeck. **Anmeldung unter: 86 70 32**

NEUSEELAND  
**Rissenerin erhält Auszeichnung**

Kristine Hausch lebt in Rissen und ist Leiterin der Abteilung „High Schools Down Under“ bei der Firma „Hausch und Partner“. Die Organisation organisiert Schulaufenthalte in Down Under. Zum zweiten Mal schrieb die „Education New Zealand“ die Auszeichnung „Agent of the Year“ aus. Mit der Auszeichnung werden herausragende Leistungen bei der Betreuung von Schülern in Australien und Neuseeland. Kristine Hausch erhielt am 11. August in Auckland den Award von Sir Ray Avery, Neuseeländer des Jahres 2010“. Die Education New Zealand ist eine Non-Profit-Organisation der Regierung und kürt diverse Bildungsangebote.



Sir Ray Avery und Kristine Hausch

FAMILIÄR

**Laternenumzug durch Flottbek**

Die Arbeitsgemeinschaft Flottbeker Vereine lädt am 24. September zum Laternenumzug mit anschließendem Feuerwerk ein. Treffpunkt am Flottbeker Markt um 19.15 Uhr. Abmarsch um 19.30 Uhr, Feuerwerk ab 20.40 Uhr.

WG BLANKENESE

**Großstadt-Mission feierte Sommerfest**

Am 27. August feierte die „WG Blankenese“ der Großstadt-Mission e.V. ein Straßenfest. Es gab Kaffee und Kuchen. Junge Erwachsene mit Assistenzbedarf, die von zu Hause ausziehen möchten, erhalten bei der Großstadt-Mission Hilfe und Training beim Selbstständig werden. **WG Blankenese der Großstadtmission e.V., Blankeneser Hauptstraße 43, Telefon: 86 92 09**

**Auch für Angstpatienten die richtige Adresse!**  
 Gemeinschaftspraxis Dr. Jan Erik Schulz-Walz & Dr. Claudia Kanitz  
 Von Prophylaxe bis Volsanierung & Angstpatiententherapie  
 www.zahnaerzte-bahrenfeld.de; Telefon: 893960

**HOTELBERATUNG | HANS L. BECK**  
 Training und Beratung für Hotel & Gastronomie  
 www.beck-hotelberatung.de  
 0176-240 67 670

**Herzrhythmusstörungen:**  
 Wann harmlos? Wann gefährlich?  
 Den Ratgeber (132 S.), von bekannten Rhythmusexperten geschrieben, erhalten Sie für 3,- EUR in Briefmarken bei: Deutsche Herzstiftung e.V.  
 Vogtstraße 50  
 60322 Frankfurt

Deutsche Herzstiftung  
 www.herzstiftung.de

**FÜR INNEN UND AUSSEN 040-812167**  
**WRAGE** SANITÄR  
 BEDACHUNG  
 HEIZUNG

Unser Service für Sie: professionelle Hilfe durch ein ständig besetztes Büro, effiziente Arbeitsabläufe mit langjährigen Mitarbeitern auf 15 Kundendienstfahrzeugen. Wir sind ein innovatives Familienunternehmen im Hamburger Westen.

Seit 60 Jahren realisieren wir die Wünsche unserer Kunden, wobei wir handwerkliche Qualität mit modernster Technik verbinden. Ob kleine Reparaturen oder komplette Installationen, uns ist jeder Auftrag wichtig.

SEIT 1949 **WWW.WRAGE-GMBH.DE**

# Zimmern



## Baumschulen & Gartengestaltung

Gartenanlagen, Bepflanzungen, Pflege, Änderungen,  
Pflaster, Platten, Mauern, Zäune, Teiche,  
Erd- und Steinarbeiten, Baumpflege, Baumfällarbeiten

Groten Flerren 38 · 22559 HH-Rissen  
Tel. 81 58 03 · Fax 81 99 02 39 · [www.baumschule-zimmern.de](http://www.baumschule-zimmern.de)

## ZUR FLOTTBEKER SCHMIEDE BISTRO

**NEU: Tapas-Brunch am Sonntag, den 25.9.2011**  
*1 Aperol Sprizz, Tapas satt, 1 Dessert 29,- € p.P.*  
*Bitte reservieren Sie unter Tel. 20 91 82 36!*

Baron-Voght-Straße 79, 22609 Hamburg  
[www.zurflottbekerschmiede.de](http://www.zurflottbekerschmiede.de)  
Öffnungszeiten: Di-Fr 12-14:30 und 17-23 Uhr, Sa 17-23 Uhr  
So 12-23 Uhr, Mo Ruhetag

# LANDHAUS JENISCHPARK

**Ein Kleinod der Elbvororte  
als Gästehaus für Sie und Ihren Besuch**

Jürgensallee 124, Ecke Baron-Voght-Straße  
040 / 81 99 40 81 [www.landhaus-jenischpark.de](http://www.landhaus-jenischpark.de)

# ElbPfote

*Hochwertiges für Hund & Katze*

Witts Allee 1 · 22587 Hamburg  
Tel.: 040 - 790 27 293 · [info@elbpfote-hamburg.de](mailto:info@elbpfote-hamburg.de)  
[www.elbpfote-hamburg.de](http://www.elbpfote-hamburg.de)  
Mo. - Fr. 10:00 - 13:30 u. 14:30 - 18:30 Uhr · Sa. 10:00 - 14:00 Uhr



## PARK26 Cafe & Bistro

Wir danken allen Gästen  
für den erfolgreichen Start!

Rupertstraße 26, 22609 Hamburg  
Telefon: 0160.82 55 750

## LEBEN UND TREIBEN



Der Herbstmarkt auf dem Gut Basthorst ist immer ein besonders Erlebnis

GUT BASTHORST

### Leben auf dem Land

Auch in diesem Jahr lädt Enno Freiherr von Ruffin wieder zu seiner Landmesse „Leben auf dem Land“, vom 9. bis 11. September auf Gut Basthorst ein. Besucher erleben ein prall-buntes Programm mit Antiquitäten, Interieur, Malerei, Silber, Weinen und kulinarischen Spezialitäten. Beim „Indian Summer Polo Cup“, Ponyreiten oder einer Fahrt in einer Postkutsche kommen die Pferdenarren auf ihre Kosten. Zudem werden in der hofeigenen Gastwirtschaft „Zum Pferdestall“ Spezialitäten aus der Region angeboten.  
[www.gut-basthorst.de](http://www.gut-basthorst.de)

HARBOUR FRONT FESTIVAL

### Zwölf Tage voller spannender Literatur

Ein mehr als pralles Programm mit vielen prominenten Namen erwartet die Besucher des Harbour Front Literaturfestival vom 14. bis 24. September. Offiziell eröffnet wird das Festival auf dem Großen Grassbrook mit Ulla Hahn.  
Das ganze Programm unter: [www.harbourfront-hamburg.de](http://www.harbourfront-hamburg.de)



Malte Gerberding (Pur) mit Dr. Tina Ingwersen-Matthiesen und Matthias Ingwersen von Borco

PUR

### Volles Haus

Kommen die Gäste weiterhin so zahlreich in das Restaurant „Pur“ wie zur Eröffnung, dann müssen sich die beiden Inhaber keine Sorgen machen. Bis in die Nacht wurde der offizielle Start gefeiert. Mit dabei auch Dirk Barthel (Armaturen Barthel) und das Ehepaar Ingwersen (Borco). [www.pur-hamburg.de](http://www.pur-hamburg.de)



Gastgeberpaare Straub und Linardatos, Dirk Kowalke mit Ehefrau Natalie, Prinz Achaz Reuss mit Ehefrau Johanna

STRAUB & LINARDATOS SOMMERFEST

## Party bis zum Morgen

Politiker wie der Hamburger CDU-Chef Marcus Weinberg, der Modemacher Andre Borchers und Liliana Matthäus, prominente Gastgeber wie Dirk Kowalke, Hamburger Legenden wie Jürgen Hunke – zum Sommerfest der Agentur Straub & Linar-

datos kommen sie alle nach Ottensen. In dem malerischen Hinterhof an der Kirchentwiete wurde auch in diesem Jahr wieder bis in den frühen Morgen gefeiert. Mit dabei so unterschiedliche Gäste wie Ian Karan, Silva Gonzales und Sarah Runge, Lorielle London und die FDP-Fraktionschefin Katja Suding.

INTERNATIONALES MARITIMES MUSEUM

## Möbius und seine Geschichten

Eberhard Möbius ist seit langem eine Hamburger Institution. Seine Erinnerungen aus fünf Jahrzehnten sind im Maritimen Museum zu bewundern. In

einer spannenden Matinee erzählt Eberhard Möbius nun am 18. September um 11 Uhr die Geschichten dazu. Dabei wird er von Moderator Ralf Hutter unterstützt.

Koreastraße 1, [www.imm-hamburg.de](http://www.imm-hamburg.de)

KLEINES JACOB

## Im September zu Gast

Mit Franz Keller vom Kaiserstuhl ist am 13. September eins der interessantesten Weingüter Deutschlands im „Kleinen Jacob“ zu Gast. Kellers Reben wachsen in einer der wärmsten Regionen Deutschlands, deren Klima mediterran beeinflusst werden. Die Böden mit bis zu 30 Metern hohen, kalkhaltigen Löss-Lehmauflagen, garantieren den Weinen dieser Region ihre vielfältigen Aromen. Ausgeprägte Frucht und Mineralität, so weiß Restaurant-Chefin Katrin Lembke, „verhelfen den Weinen zu ihrer typischen Filigranität und Eleganz.“ „Klönschnacks Kleiner Weinabend“ beginnt wie immer um 19 Uhr. **Elbchaussee 404**



# Hamburger PFERDETAGE

24. & 25. September 2011

Westernreiter  
Minitraber  
Mounted Games

Isländer  
Ponyreiten  
Horsemanship

...und vieles mehr!

TRABRENNBAHN  
Hamburg Bahrenfeld

mehr Infos unter: [www.trabhamburg.de](http://www.trabhamburg.de)



## Der Gastgeber in Blankenese

Restaurant  
mit  
Ambiente

Elbchaussee 499a, im Hirschpark, Eingang Mühlenberg  
Tel. 86 01 73 · [www.witthues.de](http://www.witthues.de)

für gemütliche Kaffeestunden, romantische Candle-light Abende,  
leckeres Brunch, laue Sommerabende, unvergessliche Hochzeitsfeiern,  
individuelle Geburtstage, festliche Trauerfeiern, Tante Ilse's Jubiläum ...  
... einfach für jeden Tag.

## „WILLKOMMEN WOANDERS“ LITERATUR IM JENISCH HAUS

Thomas Kapielski und Eva Menasse

Willkommen woanders – diesmal in Wien! Eine unterhaltsame literarische Reise in die Stadt der „Wiener Wurscht“ und der „zähnefletschenden Herzlichkeit“. Gastgeberin ist die Wienerin Eva Menasse.

**3. November 2011, 19 Uhr im Jenisch Haus**  
Eintritt € 39,- pro Person inklusive „literarischem Abendbrot“ mit passenden Weinen  
Buchungen unter [events@hotel-jacob.de](mailto:events@hotel-jacob.de)  
oder unter 040/300 322 486

CORSO  
Willkommen woanders

EIN MITGLIED DER  
JACOB FAMILIE

Café im Jenisch Haus  
Baron-Voght-Str. 50  
22609 Hamburg



## Medizinische Fußpflege

Nur Hausbesuche

S. Klisch

Tel. 82 24 25 77

Handy: 0172 - 945 18 61

## SPRAWA-HAUSERVICE

Dienstleistungen für Haus und Garten

- ✓ Hausmeisterservice
- ✓ Gartenpflege
- ✓ Baureinigung
- ✓ Hochdruckreinigung
- ✓ Teppich- u. Polsterreinigung
- ✓ Renovierungs- u. Hilfsarbeiten
- ✓ Haushaltsreinigung
- ✓ Treppenhausreinigung
- ✓ Büro- u. Praxisreinigung
- ✓ Fensterreinigung
- ✓ Grundreinigung
- ✓ Dachreinigung

Tel. 04103 / 803 81 61 • Email: hausservice@sprawa.de • www.sprawa.de



## Elektrohaus Wille oHG

Stark in Service und Beratung

E-Check · Leuchtmittel · Industrieanlagen · Elektrogeräte  
Schalter- und Steckdosenstudio  
Wohnraum-, Büro- und Industrieleuchten  
Fachbetrieb für Gebäude-, Informations- und Antriebstechnik

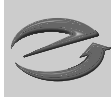

Hajdnstraße 17 · 22761 Hamburg · Tel 040 89 16 77 · Fax 040 89 07 336  
www.elektrohaus-wille.de

# Lambert



### Neue Öffnungszeiten:

an Sonn- und Feiertagen ganztags  
warme Küche von 11:30 bis 22 Uhr

### Weihnachten & Silvester

Reservieren Sie JETZT Ihre Feiern  
und Plätze unter 87 87 89 80.

Restaurant Lambert  
Osdorfer Landstraße 239  
www.lambert-hamburg.de

REDAKTIONSSCHLUSS FÜR DIE  
OKTOBER-AUSGABE

15. SEPTEMBER  
2011



## Seniorenpflegeheim "Haus Quellental"

Partner aller Pflegekassen & Sozialämter



## Weinfest

- Pflegestufe 0 - 3+
- Beschütztes Wohnen und Betreuung für dementiell Erkrankte
- großes Veranstaltungsangebot
- Kurz- und Langzeitpflege
- Probewohnen

16.09.2011  
16-18 Uhr

Servicetelefon: 0172 - 13 74 128  
24 Std. täglich - 7 Tage die Woche  
Immer kurzfristiger Einzug möglich!

Telefon: 04101 - 80 49 - 0  
Wittekstr.2 - 25421 Pinneberg

## LEBEN UND TREIBEN

### Ravenborg

## Elbe Music Club

Im Ravenborg wird es am 22. Oktober richtig laut. Drei Musikgruppen heizen dem Publikum beim Live-Konzert ein. Die Bands haben alle gemeinsam, dass sie Newcomer aus Hamburg sind und Aktion auf der Bühne zeigen. Mit dabei sind „Paint Me Picasso“, „Nova of Eden“ und „Lou's Grand 4“. Gespielt werden eigene Lieder und Coversongs aus den Bereichen Rock, Pop und Blues. Einlass ist ab 20 Uhr, der Eintritt kostet für Schüler und Studenten acht Euro, Erwachsene 12 Euro, im Vorverkauf (Beginn: 1. September) 10 Euro.



„Paint Me Picasso“ rocken im Ravenborg

### ELBE EINKAUFSZENTRUM

## Reptilien aus aller Welt

Keine Angst vor großen Tieren zeigte Oliver Kraft, Center Manager im Elbe-Einkaufszentrum. Tapfer griff er zur Königspython und posierte für die Fotografen. Anlass war die Ausstellungseröffnung mit Reptilien aus aller Welt, die noch bis zum 3. September zu sehen ist.



Center Manager  
Oliver Kraft mit  
Königspython

### CARLS

## Anna Depenbusch am Kaiser Kai

Die Hamburger Sängerin Anna Depenbusch lässt auch in diesem Jahr das Publikum im Carls an der Elbphilharmonie erschauern. Mit ausdrucksstarker Stimme singt sie Chansons, Pop und poetische Songs von ihrem Album „Die Mathematik der Anna Depenbusch“. In den zwölf Songs begibt sie sich auf die Suche nach ihrer ganz eigenen Formel.

18. September, 18.30 Uhr, Carls an der Elbphilharmonie



Anna Depenbusch

### ATLAS

## Phoenixhofküche eröffnet

Im Altonaer Phoenixhof betreiben Küchenchef Martin Franciszkowsky und Geschäftsführer Karsten Rüdiger neben ihrem Atlas Restaurant die „Showküche“, „Wohnküche“ und „Kochsalon“. Im September eröffnet die vierte Küche – die Phoenixküche. Die Räumlichkeit bietet Platz für 30 bis 45 Gäste, die gemeinsam dem Kochgenuss frönen möchten. Schützenstraße 9a, Telefon: 851 78 10



Atlas Restaurant





Kräftige Burschen der Highland-Games mit Damen

## Britische Lebensart Neuer Name, altbekannte Attraktionen

Über viele Jahre hinweg strömten anglophile Hamburger zum „British Day“ nach Klein Flottbek. Das war auch in diesem Jahr wieder so, doch das Wochenende stand diesmal erstmals unter der Überschrift „British Flair“, denn die Organisatoren haben gewechselt. Den Besuchern war es egal, denn am Wesen des Wochenendes hat sich nichts geändert. Gummistiefel wurden möglichst weit geworfen, es gab Adler, Falken und Sportwagen zu bewundern, Fish and Chips zu essen und Guinness zu trinken. Zu den Höhepunkten zählte auch in diesem Jahr die von der BMW-Filiale Elbvororte gesponserten Highland Games. Im Mittelpunkt des Interesses stand neben dem Mini-Rock Rennen das neue Mini Coupé, das offiziell erst im September auf der Internationalen Automobil Ausstellung (IAA) vorgestellt wird. Beim Rennen hieß der Gewinner Jens Schvan.

Unter den Besuchern waren auch Dr. Thomas Peters mit Ehefrau Agnes. Für das Ehepaar aus Halstenbek „zählt Hamburg genau genommen zu England“.

LANDHAUS DILL

### Große Weinnase

Mit Hans-Henning Brügesch vom Mövenpick-Weinkeller saß im „Landhaus Dill“ von Volkmar Preis eine der größten Weinnasen Hamburgs am Tisch. Klaus R. Scherner, Winzer aus Rheinhessen, hatte aus seiner Heimat Riesling, Grau- und Spätburgunder sowie Spätlesen mitgebracht, die zu einem Menü serviert wurden. Die Weine wurden vom Mövenpick-Geschäftsführer Brügesch so treffend kommentiert, dass andere am Tisch besser schwiegen.



Ehepaar Peters aus Halstenbek: „Hamburg gehört quasi zu England.“



Hans-Henning Brügesch, Winzer Klaus R. Scherner und Volkmar Preis

## PETER'S BISTRO

HOTEL  
Klövensteen  
in Schenefeld

### Ostsee-Dorsch zum Sattessen!

- gebraten in Senfsauce, - in Dillrahm,  
- oder gedünstet in Meerrettichsauce,  
Beilagen nach Wahl

pro Person € 14,90

### Steakspieß 280 g vom Grill

Sauce béarnaise, Bratkartoffeln,  
Klövensteensalat

pro Person € 12,50

Öffnungszeiten: tägl. 17-1 Uhr, Küche 24 Uhr  
Sa./So. und feiertags auch mittags geöffnet

Unser Hotel bietet 58 Zimmer/120 Betten,  
versch. Bankett- u. Tagungsräume.  
Fordern Sie unsere Preisliste an.

Hauptstr. 83, 22869 Schenefeld  
040/839 36 30 - Fax 83 93 63 43  
www.hotel-kloevensteen.de

### KLEINANZEIGEN

KLEINANZEIGEN IMMER BIS ZUM  
18. DES VORMONATS ABGEBEN!

GUT BASTHORST  
BEI TRITTAU

Leben  
auf dem  
Lande

Herbstmarkt  
im englischen Stil  
9. bis 11. September  
von 11 bis 19 Uhr



Indian  
Summer  
Polo Cup

Saisonabschlussspiele

Busshuttle Sa. & So. ab Hamburg ZOB:  
10.15 - 12.15 - 14.15 - 16.15 - 18.15 Uhr  
ab Basthorst: ab 11.05 Uhr alle 2 Std.  
Eintritt: 7,- € - Kinder unter 16 Jahre frei  
keine Parkgebühr - Weitere Informationen  
04159 - 82 56 44 - www.GutBasthorst.de

## RAVENBORG

pan y vino

Kunstaustellungen, Jazz mit Addi Münster's  
Old Merry Tale Band, unser Design- und  
Genussmarkt „Alles Schön“ und Livemusic im  
„Elbe Music Club“ werden die Höhepunkte  
unseres abwechslungsreichen Programms  
für Sie sein!

### Freitag 2.9. 20 Uhr Vernissage

MALEREI VON KATRIN BICK-  
MÜLLER - open end mit Musik von DJ  
Doc Bic Die großformatigen Ölbilder  
zeigen Menschen, die aus kulissenhaften  
Hintergründen den Betrachter geheimnisvoll  
anblicken.

Alle sind herzlich eingeladen, sich selbst  
ein Bild zu machen. Es spricht der Ham-  
burger Maler Johannes Duwe. Die Aus-  
stellung läuft bis zum 11.09.

### SAMSTAG 10.9. 21 Uhr Disco

DANCECLASSIC MEETS HOUSE! Die  
legendäre Party bei uns in Kooperation  
mit Sing! Karten bei uns oder unter Tel.  
81 97 63 80. 19€ VVK 15€ AK ab 5 Pers.  
10€ - limitierter VVK

### Freitag 16.9. 19 Uhr Vernissage Male-

rei von Pia Peiner - „Traumlandschaf-  
ten“ - abstrakte Kompositionen in kräf-  
tigen oder zarten Farben, inspiriert von  
Erde und Feuer, Wasser und Luft.  
Die Ausstellung läuft bis zum 30.09.

### DONNERSTAG 22.9. AB 18 Uhr

VINOS Y TAPAS ESPECIAL - Galizien

### SONNTAG 25.9. 17 Uhr Jazz and

WINE AT FIVE O'CLOCK MIT ADDY  
MÜNSTER'S OLD MERRY TALE JAZZ-  
BAND - es gibt auch Bier! Und leckeren,  
warmen Burgunderschinken von Otto  
Meinert. Karten jetzt erhältlich.  
VVK 10€ Tageskasse 12€

### DONNERSTAG 20.10. AB 18 Uhr

VINOS Y TAPAS ESPECIAL - La Rioja

### SAMSTAG 22.10. EINLASS 20 Uhr

BEGINN 21 Uhr ROCK LA MISIÓN-  
1. LIVE-KONZERT DES ELBE MUSIC  
CLUBS! 3 Bands: Lou's Grand 4, Nova  
of Eden und Paint me Picasso bei uns  
in der Halle. VVK ab dem 01.09. 10€,  
Abendkasse 12€, Schüler & Studenten 8€  
Let's Rock!

### MITTWOCH 26.10. EINLASS 18 Uhr

Beginn 18:30 Lesung mit Otgard Ermoli  
„Das Gasthaus der Hexen“ von Joseph  
Conrad. Eintritt 8€.

### 11.11. VERNISSAGE MALEREI VON

HARTMUT STRUCK & ART N' PARTY  
- „Out Of The Blue“ Hartmut Struck zeigt  
Bilder aus seiner blauen Werkgruppe.  
Vernissage 19h ab ca. 21h Art n' Party

### DONNERSTAG 17.11. VINOS Y TAPAS

ESPECIAL Priorat & Montsant aus  
Katalonien

### Freitag BIS SONNTAG 25.-27.11.

1. ADVENT „ALLES SCHÖN“ - Design-  
und Genussmarkt mit vielen Ausstellern  
aus dem Bereich Mode, Schmuck, Design,  
Wohnen, Kunst und Esskultur präsen-  
tieren sich zum 2. Mal in Ravenborg's  
La Misión Freitag 16-22 Uhr Samstag  
12-20 Uhr Sonntag 12-18 Uhr

### DONNERSTAG 1.12. AB 18 Uhr VINOS

Y TAPAS ESPECIAL - Navidad, „Ganz  
Weihnachtlich“ Festtagsküche mit  
korrespondierenden spanischen Weinen

### DONNERSTAG 08.12. 19 Uhr VER-

NISSAGE PHOTOGRAPHIE ARVE  
DINDA: „Heaven“ Bilder aus dem  
Opernhimmel

Ravenborg pan y vino - La Misión - Elbchaussee 520  
22587 Hamburg - Tel: 040.393344  
www.ravenborg.de - vino@ravenborg.de



GÖNN' DIR 'WAS GUTES

Physiolounge

Zentrum für ganzheitliche Physiotherapie  
Andreas Deutsch

Krankengymnastik · Gesundheitskurse

Blankeneser Landstr. 53 · 22587 Hamburg · Fon 040-86 64 51 85

**pieper**  
Heizungstechnik

Gas- u. Ölfeuerungsanlagen • Energieberatung  
Wartung • Solar • Pelletsheizung • Wärmepumpen

☎ 040-81 26 49  
www.pieper-heizung.de

Wedeler Landstraße 107  
22559 Hamburg - Rissen



**Klaus-Uwe Stryi**

Kundendienst · Neubau  
Klingel- und Sprechanlagen  
Beleuchtungsanlagen

**Klaus-Uwe Stryi**  
Elbchaussee 589  
Telefon 86 37 06

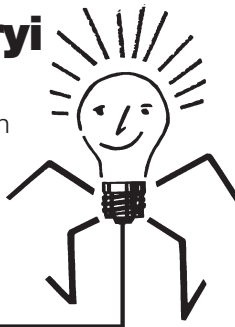

**Udo Bentien**  
Malermmeister GmbH



22869 Schenefeld · Osterbrooksweg 19  
☎ 040/ 830 88 61 · Fax 04122/ 5 68 44  
Mobil 0179/ 390 27 56

**TISCHLERMEISTER**  
**ULRICH KUNTZE**

- INNENAUSBAU
- FENSTER + TÜREN
- MÖBEL
- LADENBAU
- REPARATUREN
- SPECIALS

KRONSKAMP 122 · 22880 WEDEL · TEL. 04103-86967  
FAX: 04103-99235 · www.tischlereikuntze.de

## LEBEN UND TREIBEN

DOMIZIL AM HIRSCHPARK

### Herbstfest

Am 22. September von 15 bis 18 Uhr wird im Domizil am Hirschpark ein Herbstfest gefeiert. Gäste sind herzlich willkommen zum geselligen Miteinander, Speis und Trank sowie einer Aufführung vom „Orpheus Musiktheater“ mit Gesang und Tanz.  
Manteuffelstraße 33,  
Telefon: 86 65 80

CHRISTIANEUM

### Klassentreffen mit Carmina Burana

Die Vereinigung ehemaliger Christianeer lädt am 17. September zum 2. Sommertreffen. Auf dem Programm stehen unter anderem ein „Charity Run“, eine Pasta-Party und die Aufführung der „Carmina Burana“ unter Leitung von Dietmar Schünicke.

RINDCHENS WEINKONTOR

### Party mit den „Elbschnecken“

Die „Elbschnecken“ Anja und Gaby laden am 17. September in Rindchens Weinkontor in Flottbek. Geboten werden von Soul bis Salsa, von den Beatles bis Black Eyed Peas und Take That. Im Preis von 15 Euro sind ein Welcome-Drink und Mitternachts-Snack enthalten.  
Osdorfer Landstraße 33,  
www.rindchen.de

PARTY

### Dance Classics und House

Unter dem Motto „Endlich wieder tanzen“ lädt das Ravenborg am 10. September zur Disco. Auf dem Programm stehen Dance Classics und House. Die Nacht beginnt um 21 Uhr. Zur Begrüßung gibt es für die Gäste ein Glas Cava gratis. Im Vorverkauf kosten die Karten 13 Euro und an der Abendkasse 15 Euro.  
Elbchaussee 520,  
Telefon: 39 33 44

### Kleine Fragen ...ganz persönlich!

KLÖNSCHNACKS kleine Fragen beantwortet in diesem Monat Nicky Feché de Almeida Immobilienmakler



**Verraten Sie uns Ihren Hamburger Lieblingsplatz? Auf dem Wasser an der Schlei Was zeigen Sie den Besuchern von auswärts? Blick vom Turm des Süllbergs und den alten Elbtunnel Was auf keinen Fall? Reeperbahn Sonnabendnacht Wofür hätten Sie gern mehr Zeit?**

**Mit dem Auto die Welt erkunden**

**Was ist Ihre schönste Erinnerung?**

**Die Zeit mit meinen Kindern Welches Ereignis hat Sie am meisten beeindruckt? Als ein junger Mann auf dem Bahnsteig einem älteren zu Hilfe kam**

**Was macht Ihnen Angst? Lobbyisten im Bundestag Was nervt Sie bei anderen? Überheblichkeit, Dummheit und Unzuverlässigkeit Was halten Sie für absolut überflüssig?**

**Geländewagen in Blankenese Was war Ihre peinlichste Situation?**

**Einem Verkehrsteilnehmer eine geklebt zu haben**

**Wen finden Sie toll? Meine Kinder; Menschen, die Gutes tun**

**Wo gehen Sie gern essen? Den besten Burger der Stadt in der „Kleinen Pause“**

**Was wollten Sie immer schon mal tun, trauten sich aber nicht?**

**Über den Atlantik segeln Welches Buch lesen Sie gerade?**

**Die Kunst kein Egoist zu sein Was nehmen Sie auf eine einsame Insel mit? Meine Söhne.**

## Lindemann Viele Klassiker

Nach Jahrzehnten im Service (Landhaus Dill“, „Rodan“) hat sich Heinz Lindemann nun selbstständig gemacht. Gemeinsam mit Ehefrau Angela betreibt er das „Restaurant Lindemann“ nahe des Elbe-Einkaufszentrums. Früher gab es an dieser Stelle im „Da Roberto“ Pizza, danach wurde Ungarisches wie etwa Szegediner Gulasch serviert.

Die Karte bei den Lindemanns ist übersichtlich, die Gerichte bodenständig. So werden am Mittag Rinderroulade, Schweinefilet oder Hähnchenkeule angeboten. Klassiker wie Wiener Schnitzel, Pannfisch und Roastbeef mit Bratkartoffeln stehen am Abend ebenso auf der Karte wie Bandnudeln mit Pfifferlingen oder Gebeizter Lachs mit Dillsensauce und Salatbouquet.

„Bei uns wird alles frisch gekocht“, sagt Heinz Lindemann, der mit Joachim Lokies einen erfahrenen Koch am Herd stehen hat. Beide kennen sich bereits aus dem „Landhaus Dill“.



Heinz Lindemann und Ehefrau Angela sind am Flurkamp mit frischer, deutscher Küche gestartet

- **Fazit:** Ehrliche, deutsche Küche, die frisch zubereitet wird
- **Gäste:** Nachbarn aus der nahen BVE-Siedlung, Angestellte aus dem Elbe-Einkaufszentrum
- **Wo:** Flurkamp 1, [www.restaurant-lindemann.de](http://www.restaurant-lindemann.de), Telefon: 88 17 95 59

**beautification**  
Die Wellness-Villa.

**Andrea Maclang**

Hafenstraße 26  
22880 Wedel  
Tel 0 41 03 / 7 03 11-31 • Fax -33  
Mobil 01 51 / 4 71 11 34

[www.beautification.de](http://www.beautification.de) • [info@beautification.de](mailto:info@beautification.de)

**Power Plate ab  
5,60 € pro Einheit!**  
Nur begrenzt  
Plätze vorhanden.

Kosmetikbehandlungen  
Medical Treatments  
Wohlfühlmassagen  
Cellulitebehandlungen  
Power Plate  
Lack-Bar

**Traumpflanzen & Dekorationen**  
So natürlich - so überraschend - so schön  
Umgestalten? Für vieles die beste Pflanzzeit.

**Scharrel's  
Grünes Zentrum  
Heist** seit 1964  
Hochmoorweg 5  
25492 Heist  
Tel. 04122/98740  
Internet-Adresse: [www.gruenes-zentrum-heist.de](http://www.gruenes-zentrum-heist.de)

**adRem<sup>®</sup>  
INTERIOR**  
[www.adrem-interior.de](http://www.adrem-interior.de)

**Lloyd Loom € 145,-**    **„Lassen“, Teak € 99,-**    **„Bama“ Leder € 135,-/175,-**    **Lloyd Loom € 129,-**

**ab sofort!!! – Outlet Preise im Lagerverkauf**  
nur bei uns: über 100 Tische von 80 bis 350 cm Länge sofort lieferbar. Stühle aus original Lloyd Loom, Teak und Leder ab € 99,- in Spitzen-Qualität sowie Regale, Lampen & Accessoires weit unter Marktpreisen

**€ 345,-**  
**€ 175,-**

Phoenixhof  
Ruhrstr. 11  
22761 Hamburg  
Altona  
Tel. 85 37 22 50

Mo.-Fr. 10.00 - 19.00 • Sa. 10.00 - 14.00



Claudias Küche im September

# Apfelkuchen

Jetzt sind sie wieder reif, die schönen norddeutschen Äpfel. Beim Thema Apfelkuchen hat ja bekanntlich jede Familie ihr ganz eigenes Rezept. Sie bekommen diesen Monat ein italienisches Rezept. Der Clou: Es ist ganz einfach zuzubereiten.

Der recht dickflüssige Teig wird mit feinen Apfelscheiben gemischt und alles kommt zusammen in die Form. Einfacher geht's nicht. Verwenden Sie für diesen schnellen Kuchen am besten eine Quiche-Form. Eine Springform eignet sich nur, wenn die auch wirklich dicht schließt. Genießen Sie die letzten Sommertage!

Eine Form buttern und mit Mehl austreuen, dann das Mehl herausklopfen, sodass die Form nur leicht bestäubt ist. Den Ofen auf 180°C vorheizen.

Äpfel vierteln und entkernen. Quer in dünne Scheiben schneiden. Sofort mit Zitronensaft beträufeln, damit sie sich nicht verfärben. Die übrigen Zutaten mit einem Schneebesen gründlich verrühren, aber nicht schlagen. Der Teig sollte dickflüssig sein. Die Apfelscheiben unterheben und den Teig in die vorbereitete Form geben. Bei 180°C ca. 45 Minuten backen. Der Apfelkuchen sollte schön goldbraun sein. Sollte er schon nach kurzer Zeit zu dunkel sein, mit Alufolie abdecken.

Mit Puderzucker bestäuben und noch warm servieren. Dazu passt geschlagene Sahne oder Crème fraîche.

Mehr Rezepte im Internet finden Sie unter [www.foolforfood.de](http://www.foolforfood.de)



Zutaten für 4 Portionen:

- 5 geschälte säuerliche Äpfel
- Saft einer kleinen Zitrone
- 2 Eier
- 300 g Zucker
- 1 Päckchen Vanillezucker
- 100 g flüssige Butter
- 100 g Mehl
- 1/2 Packung Backpulver
- Butter und Mehl für die Form
- Butter zum Bestäuben



Tabea-Treffs

Patienten-Infoabend  
**Krampfadern**

Eine Volkskrankung

Mi., 14. September 2011, 17 Uhr

Dr. Christiane Kretschmer, Oberärztin

Patienten-Infoabend  
**Soweit die Füße tragen...**

Therapie-Erfolg durch differenzierte OP-Methoden

Mi., 21. September 2011, 18 Uhr

Dr. Christian Gauck, Ltd. Oberarzt



Tabea  
Im Artemed-Klinikverbund

Kösterbergstraße 32  
22587 Hamburg-Blankenese  
Tel.: (040) 8 66 92-0  
[www.artemed.de](http://www.artemed.de)

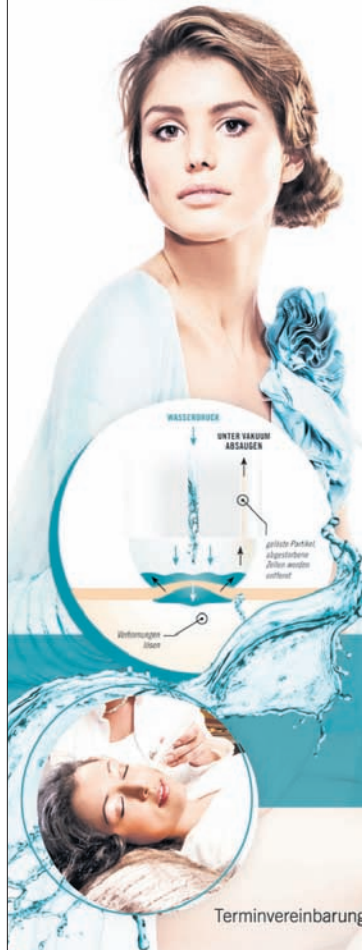

# ANTI AGING CIRCLE

Neue Beauty-Therapie gegen Falten und Unreinheiten

**Klare Sache:** Wenn der Teint rein ist, wirkt das Gesicht sympathisch. Sind auch die Konturen straff, werden Frauen attraktiver und jünger geschätzt.

Der neue ANTI AGING CIRCLE lässt aufhorchen, weil damit der Teint total renoviert wird. Mit Lifting Effekt. In vier Schritten.

**1 aquabration** fixiert Unreinheiten, Grauschleier, Verhornungen. Ohne Sand und ohne Kristalle peelen wir mit Wasser und Pirouetten-Scrubbing das Hautbild fein und ebenmäßig.

**2 Myotonologisch** werden danach verspannte Mimikmuskeln kosmetisiert. Trockene und UV-geschädigte Haut kommt unter die Sauerstoffdusche.

**3 Sauerstoffdusche:** Reiner medizinischer Sauerstoff belebt, entfaltet pralle Schönheit.

**4 Faltenfüller:** Linien, tiefe Fältchen werden jetzt mit Meso Beauty Lift porotiert. Computergesteuerte Impulse aktivieren die Tiefenwirkung. Abschließend werden die Zwischenräume der Falten mit Hyaluron und Biomolekülen gefüllt und soniert.

**Sofort-Resultat:** Ein reiner, feiner Teint mit Lifting-Effekt und 6-10 Jahre jünger wirkend. Die Haut genießt einen zweiten Frühling.

**TESTBEHANDLUNG NUR 98,- EUR.**

**Angela Rethmeier, Hautspezialistin**  
BLANKENESER CHAUSSEE 178 · 22869 SCHENEFELD  
Tel.: 040 - 830 20 51

Terminvereinbarung in der Reihenfolge der Anmeldungen. Kurzprogramme entsprechend der Hautanalyse.

9/2011

WOHNEN UND EINRICHTEN

# Die Experten:

Stilvoll wohnen  
in den Elbvororten



FOTO: VIRTUA73 - FOTOLIA.COM

## HOLGER MACIOLEK Holzmosaike mit Seele

Die Küche ist längst kein einfacher Arbeitsraum mehr. Moderne Ausstattung und edles Design haben Einzug gehalten. Stimmige Raumkonzepte, in denen Arbeitsgeräte, Oberflächen und Geschirr zusammenpassen, tragen dazu bei, dass die Küche der Mittelpunkt des sozialen Lebens geworden ist.

Doch eine Arbeitsfläche wird häufig vernachlässigt – das Schneidebrett. Zwar werden darauf Obst, Gemüse und Fleisch in mundgerechte Stücke verarbeitet, danach wird es nicht weiter beachtet.

Holger Maciolek von „Elbholz-Hamburg“ will diesen Umstand ändern. Seit zwei Jahren stellt er Schneidebretter aus ungewöhnlichen Holzarten her, die die Kücheneinrichtung komplettieren. Denn sie sind, dank des speziellen Herstellungsverfahrens extrem stabil, schnittfest und ungewöhnlich gestalt.

„Zum Frühstück kommen meist kleine Brettchen auf den Tisch und wollen nicht so recht zur neuen Tischdecke oder dem Silberbesteck

passen. Dem will ich Abhilfe schaffen, meine Brettchen sind praktisch und ansprechend zugleich. Obst, Brötchen und Ei passen locker auf das Brett, dazu sieht es geschmackvoll aus – so wie der Rest einer modernen Küche auch.“



**Stövchen aus Holz und Eisen**

Der Holzexperte benutzt nur das „Stirnholz“ eines Baumes. Das ist die Querschnittsfläche, die entsteht wenn ein Holzstamm quer zur Länge durchgeschnitten wird. Auf ihr zu sehen ist ein Muster aus Jahresringen. Maciolek verwendet 20 verschiedene Holzarten für seine praktische Kunst. Darunter sind Eiche, Birne, Nussbaum, Olive oder Zypresse. Diese werden in Stücke geschnitten und zu einem Brett zusammengesetzt, wie bei einem Mosaik.

„Ich kombiniere gerne heimische und exotische Holzarten – so ergibt sich ein schönes Farbspiel. Das Auge isst schließlich mit“, weiß der Holzkenner.

Durch die Kombination verschiedener Sorten erhalten die sehr stabilen Bretter unterschiedliche Muster. Die Stücke werden in



**Seine Holzbretter sind kleine Kunstwerke aus Holz – Holger Maciolek fertigt jedes seiner praktischen Objekte von Hand**

mehreren Leimvorgängen verbunden und bei 20 Grad ausgehärtet. Danach kommt der Feinschliff. Insgesamt drei Schleifgänge lassen die Oberfläche besonders glatt werden. „Den letzten Schleifvorgang mache ich mit der Hand, damit das Brett gut in der Hand liegt und feine, abgerundete Kanten erhält“, erklärt Maciolek. Danach wird das fertige Stück mit Walnussöl tiefenbehandelt und zum Glänzen gebracht. „Die Bretter sind antibakteriell, weil die natürliche Säure des Holzes durch die Stirnseite besonders gut wirken kann. Des-



**Schneidebrett: einmalig und robust**

wegen ist die Pflege unkompliziert. Einfach mit Wasser und wenig Seife kurz abspülen.“

Besonders beliebte Kombinationen sind Ei-

che, Eibe und Padouk. „Dabei entsteht ein reizvolles Farbspiel aus Mocca, Orange und Rot.“

Für die aufwendige Herstellung der funktionalen Kreationen braucht Maciolek ungefähr eine Woche.

Der Holzkünstler fertigt die praktischen Haushaltsgegenstände in verschiedenen Größen an. Jedes Stück ist ein Unikat und wird von Hand gearbeitet.

„Durch das Bearbeiten bringe ich die Seele des Holzes zum Vorschein und somit auf den Frühstückstisch“, erzählt der gelernte

Industriekaufmann. Schon als Jugendlicher half er beim Innenausbau von Booten und entdeckte dabei seine Liebe zur Elbe und zu schönen Hölzern. Heute verbindet er diese beiden Elemente und stellt neben Massivholzbrettern jeder Größe auch Stövchen, Weinhalter oder Kerzenständer aus Rotweinfässern her.

Wer möchte kann nach kurzer Anmeldung auch in der Werkstatt vorbeikommen und Holger Maciolek bei der Arbeit zusehen. Vom 9. bis 11. September ist Elbholz zu Gast beim Herbstmarkt auf Gut Basthorst, Auf dem Gut 3, 21493 Basthorst.

**Vor Ort: Toro Verde, Sülldorfer Landstraße 232, Telefon: 24 19 81 30. Im Internet: Bestellung, Sortiment und Kontakt: [www.elbholz-hamburg.de](http://www.elbholz-hamburg.de)**

## Strandmotive der Elbvororte

Im Bilder- und Rahmenladen in Wedel zeigt Inhaberin Martina Susan von Wedel Bilder der Künstlerin Bettina Bick. Strandmotive der Elbvororte sind zur Zeit zu sehen und natürlich auch erhältlich. In ihrem Geschäft hat die Gemälderestauratorin eine große Auswahl



**Elbufermotiv von Malerin Bettina Bick**

an Bilderrahmen und über 5.000 Leisten für ihre Kunden zur Auswahl. Darüber hinaus bietet sie sämtliche anderen Aufhängesysteme für Bilder an. Gerne berät die Fachfrau auch, wenn es um das Aufhän-

gen von Bildern geht. Wie kommen sie am besten zur Geltung, wo ist der beste Platz und welcher Rahmen passt am besten? Wenn Sie Hilfe beim Beantworten dieser Fragen brauchen, steht Martina Susan von Wedel gern mit Rat und Tat zur Seite.

Wenn der Umbau in den nächsten Wochen abgeschlossen ist, erstrahlt das Haus, in dem der Bilder- und Rahmenladen zuhause ist, wieder in neuem Glanz. Aber auch während der Bauphase ist der Laden regulär geöffnet.

**Bilder- und Rahmenladen, Martina Susan von Wedel, Wedeler Landstraße 48, Telefon: 81 38 51, [www.bilder-und-rahmenladen.de](http://www.bilder-und-rahmenladen.de)**

## Himmlisch einrichten

Wenn Carolin Meyer über ihre Arbeit als Inneneinrichterin spricht, leuchten ihre Augen und es ist ihr anzusehen, dass sie ihre Leidenschaft zum Beruf gemacht hat. 2008 gründete sie das Inneneinrichtungsunternehmen Carolin Meyer – Atelier für Design. Das erfolgreiche Konzept, Kundenwünsche vom kleinen



**Sophie Ruschke und Carolin Meyer von Port Heavenly**

Wohnaccessoire bis hin zur kompletten Einrichtung eines Familienhauses zu erfüllen, hat sich bewährt.

Heute ist das Unternehmen nicht nur gewachsen, auch das Profil wurde erweitert. Gemeinsam mit Sophie Ruschke,

deren beruflicher Grundstein im Marketing und der Unternehmenskommunikation liegt, gründete Carolin Meyer die Firma und Eigenmarke PortHeavenly. Mit PortHeavenly bieten die beiden Jungunternehmerinnen neben der Einrichtungsberatung ab Oktober auch ein breites Sortiment an Möbeln und Wohnaccessoires über den Onlineshop [www.porth heavenly.com](http://www.porth heavenly.com) sowie im Showroom im Friedensweg 20a an. Einfach himmlisch! **PortHeavenly, Friedensweg 20a, Telefon: 82 29 42 67, [www.porth heavenly.com](http://www.porth heavenly.com)**



## bulthaup

### Die Zeit ist reif – für Ihre erste bulthaup!

Glatte geometrisch gestaltete Flächen mit einer finger-gerechten Eingriffkante an Auszügen, Schüben und Türen. Hochwertige Echtholz-Inneneinsätze und hohe Raumausnutzung, praktische, robuste 60-mm-Arbeitsplatten – das sind nur einige der ins Auge springenden Vorzüge dieses derzeit wohl kompaktesten Küchensystems: bulthaup b1. Besuchen Sie unsere Präsentation!



Robert-Koch-Straße 24. 20249 Hamburg  
Tel. 040 46882233. [www.cardinahl.de](http://www.cardinahl.de)



**Wohnen mit Stil mit den Designermöbeln von BOS**

### Möbel internationaler Hersteller

BOS an der Elbchaussee ist seit 25 Jahren eine der ersten Adressen, wenn es um Büroeinrichtung oder das Gestalten der eigenen vier Wände geht.

Design und Funktionalität sind wesentliche Elemente, die mit Möbeln international renommierter Hersteller umgesetzt werden. Marken wie Thonet, Fritz Hansen, Fredeicia, Montana Zanotta, Moroso, Artemide de Sede und viele andere mehr sind bei BOS erhältlich. Heike Behrends, Marina und Achim Prinzenberg freuen sich auf neugierige Kunden, die Freude an stilvollem Wohnen und Arbeiten haben.

**BOS Büro + Objekteinrichtungen, Elbchaussee 5,  
Telefon: 39 12 37, [www.bos-elbchaussee.de](http://www.bos-elbchaussee.de)**

### Die Heizungsanlage zum Festpreis

Die Firma Stampff Heizungsbau & Sanitärtechnik ist der älteste Handwerksbetrieb der Stadt Uetersen. Mit dem umfangreichen Leistungsangebot von Badsanierungen und Dichtheitsprüfungen über Tiefbau und Heizungsanlagenbau bis zu Öl- und Gasfeuerung oder Brennwert- und Solartechnik stehen sie nach wie vor ihren Kunden zur Seite.

Im September bietet Stampff seinen Kunden eine ganz besondere Aktion an. Denn wer bis zum 25. September bestellt, erhält eine Viessmann-Gas-Brennwert-Heizungsanlage mit Warmwasserspeicher zum Festpreis von 4.900 Euro inklusive Mehrwertsteuer. Also schauen Sie vorbei – vielleicht ist dieses Angebot genau das richtige für Sie.

**Stampff Heizungsbau & Sanitärtechnik, Tornescher Weg 77,  
25436 Uetersen, Telefon: 04122/24 04**



**Die Firma Stampff und ihre Belegschaft mit Fuhrpark**

**Die neue Lösung:  
Mülltonnenschrank**

**Meyer's  
Mühle** ab 149,-



auch in Holz  
140 - 240 Liter

Ohechaussee 20, Norderstedt,  
Tel.: 040-52 86 11 00  
[www.meyers-muehle.de](http://www.meyers-muehle.de)

**Alles Gute für Ihren Garten**

*Tisch & Trend*  
GmbH

### Bone China zu Sonderpreisen

„Royal weiss“ von Villeroy & Boch ist absolut spülmaschinenfest und mikrowellensicher. Jetzt wieder im Angebot mit 30% Rabatt und mehr!

TISCH & TREND GMBH · BLANKENESER BAHNHOFSTRASSE 50 · 22587 HAMBURG · TEL. 86 37 55

### FÜR SANIERUNG, AN- + UMBAU IHRE ZUVERLÄSSIGE ADRESSE ATELIER BETTINA GEORGIUS

ELBCHAUSSEE 539 · 22587 HAMBURG · TEL: 040 - 86 37 33 · 0172 - 401 53 63 · FAX: 040 - 866 30 66  
[WWW.ATELIER-BETTINA-GEORGIUS.DE](http://WWW.ATELIER-BETTINA-GEORGIUS.DE)

Beratung, kreative, funktionale Planung, Ausführung + Kostenüberwachung bei:  
Renovierung, Sanierung + Gestaltung im Innen- + Außenbereich.

Alles unter einer Regie: Vom Maurer bis zum Dekorateur, inklusiv Endreinigung.  
Sämtliche Handwerker werden koordiniert, abgestimmt und ständig überwacht.  
Auch während Ihrer Abwesenheit wird 100 % nach Ihren Wünschen gearbeitet.

IHRE  ADRESSE



### Räumungsverkauf bei Passione

Ab November wird Passione in Nienstedten mit einem exklusiven Sortiment im Café und Bistro Park 26 vertreten sein. Deshalb findet ab sofort ein Räumungsverkauf in den Passione-Räumen in der Georg-Bonne-Straße 106 statt. Andrea Rinow-Gumprich bedankt sich mit großen Rabatten bei ihren Kunden für 15 Jahre Treue. Mitte Oktober schließt Passione in der Georg-Bonne-Straße. Andrea Rinow-Gumprich und ihr Team freuen sich dann auf ihre Kunden im Café



#### Exklusives Passione-Sortiment ab sofort im Park 26

und Bistro Park 26 in der Rupertstraße 26.  
 Passione, Andrea Rinow-Gumprich,  
 Georg-Bonne-Straße 106, Telefon: 82 87 48

### Ausgezeichnetes Design

Hochwertige Handwerksqualität aus Österreich, edles Naturholz, das in Einklang mit Mensch und Natur gefertigt wird, innovative Technik und ein klares zeitloses Design – dafür steht Team 7, der Pionier und Marktführer ökologischer Designmöbel.

Zahlreiche internationale Designpreise belegen die Innovationskraft des Unternehmens. Vom Baum über das Holz bis hin zum fertigen Möbel besitzt Team 7 die komplette Kontrolle über den Wertschöpfungsprozess. Für die hochwertigen

Möbel wird nur das Holz europäischer Laubbäume aus nachhaltiger Forstwirtschaft verarbeitet. Die Oberflächen werden ausschließlich mit natürlichem Kräuteröl veredelt. So sorgt das einzigartige Team 7 Reinheitsgebot für ein gesundes Raumklima und schont die Umwelt.

Die feine Manufaktur bietet Naturholzmöbel für die Bereiche Küche, Essen, Wohnen, Schlafen, Kinder und Jugend an. Der Kunde kann aus einer nahezu unerschöpflichen Typenvielfalt wählen oder eine Sonderanfertigung beauftragen. Bei jedem Möbel stehen sieben Holzarten zur Auswahl.

**Team 7 Hamburg, Stahlwiete 14a (Phönixhof), 22761 Hamburg, [www.team7-hamburg.de](http://www.team7-hamburg.de)**



#### Ausgezeichnete Holzmöbel von Team 7

# 10.+ 11. Sept. 2011

**Gut Bissenbrook**  
 Großenaspe/Neumünster

Täglich 10 - 18 Uhr  
 Eintritt 8,- Euro  
 Kinder bis 16 J. frei

[www.gartenzauber.com](http://www.gartenzauber.com)

GARTEN  
zauber

Bezaubernde Ideen  
für schöne Gärten

GARTEN  
•  
GENUSS  
•  
LEBENSART



### Häuser – Wohnungen – Grundstücke

Wir haben die Objekte

Wir haben die Kunden

Tel: 28668216-0

[www.immoersehamburg.com](http://www.immoersehamburg.com)

**KEINEN  BEKOMMEN?**

**TEL. 0800 86 86 006**

**KOSTENLOSE HOTLINE!**

Bitte rufen Sie an, wenn der Klönnschnack nicht regelmäßig in Ihrem Briefkasten steckt!

# Wiederholungs-täter

**Noch mehr Leistung.  
Noch mehr Service.  
Jetzt auch  
Elektroarbeiten:**

- Elektroinstallationen
- KNX/EIB
- Telefonanlagen
- Netzwerktechnik
- TV-Empfang
- Entertainment



**Uwe Gerkens**  
Qualität aus Überzeugung

Gottfried-Keller-Str. 15  
22607 Hamburg - Groß Flottbek  
(040) 73 44 751 - 0  
[www.uwe-gerkens.de](http://www.uwe-gerkens.de)

## Schwedenstil vergrößert Ausstellung

Schwedenstil in Schenefeld hat die Ausstellung vergrößert. Das kommt natürlich den Kunden zugute, denn die schwedische Möbelmarke Engleson hat hier mit einer umfangreichen Präsentation ihren Platz bekommen. Engleson ist schwedisches Design pur. Die klassischen Landhausmöbel in weiß, grau oder schwarz und die gemütlichen Sessel erfüllen höchste Qualitätsansprüche. Dabei können die Möbel auch sehr gut mit modernen Designs kombiniert werden und besondere Akzente setzen. Engleson bietet außerdem von Hand gefertigte Polsterbetten an, die besten Schlafkomfort versprechen. Bett und Kopfteil können nach eigenem Stoffwunsch gefertigt werden. Im Stoff- und Tapetenzimmer von Schwedenstil liegen dazu hunderte von Stoffproben bereit.



**Schwedische Einrichtungsideen von Engleson sind bei Schwedenstil in Schenefeld erhältlich**

**Schwedenstil, Hauptstraße 84, 22869 Schenefeld, Telefon: 830 29 60, [www.schwedenstil.de](http://www.schwedenstil.de)**

## Bodenbeläge und Wandgestaltung

Seit 40 Jahren rollt das familienbetriebene Fachgeschäft, das Teppichhaus Altona, nicht nur rote Teppiche für seine Kunden aus. Die auf über 250 Quadratmetern präsentierte Auswahl reicht von Auslegewaren, Teppichen und Brücken aller Art über Linoleum und PVC-Venylbelägen bis hin zu Laminat und Parkett. Aber auch Farben und Tape-



**Seit 40 Jahren Familienbetrieb – das Teppichhaus Altona**

ten gehören ins Sortiment. Maler- und Verlegearbeiten werden von eigenen Mitarbeitern ausgeführt. Beraten, Planen, Ausmessen, Verlegen, Kettelarbeiten in der eigenen Werkstatt oder Malerarbeiten – immer ist ein leistungsstarkes und kompetentes Team für die Kunden da.

**Das Teppichhaus Altona, Bahrenfelder Str. 135, 22765 Hamburg, Telefon: 39 36 93, [www.das-teppichhaus-altona.de](http://www.das-teppichhaus-altona.de)**

## Stimmiges Gartenbild

Friederike von Ehren ist Gärtnerin in der fünften Generation. Als Fachfrau für Pflanzendesign unterstützt sie ihre Kunden beim Neu- oder Umgestalten des



**Pflanzendesignerin Friederike von Ehren**

Gartens. Sie erklärt direkt vor Ort, wie sich ein stimmiges Gartenbild herstellen lässt. Mit ihren Informationen über Gartenpflanzen, Gestaltungsideen und den gezeichneten Plänen der Gartendesignerin ist es dann leicht, einem Garten wieder Leben einzuhauchen. Auch wenn er schon in die Jahre gekommen ist.

Friederike von Ehren ist auch als Pflanzenhändlerin tätig und beschreibt ihre Begeisterung für den Beruf so: „Mir macht es viel Freude, persönlich in Baumschulen robuste Pflanzen auszusuchen, die gut zum neuen Standort passen und dem jeweiligen Gartenthema entsprechen.“

**Pflanzenhandel Friederike von Ehren, Kanzleistraße 48, Telefon: 82 29 47 44, [von-ehren@pflanzendesign.de](mailto:von-ehren@pflanzendesign.de), [www.pflanzendesign.de](http://www.pflanzendesign.de)**

## Intelligente Küche

„Kurze Wege, ergonomische Arbeitsabläufe oder die Höhe der Arbeitsplatte sind die Details, auf die es bei einer intelligenten Küche ankommt.“ Der Küchenfachmann Thomas Stieper weiß, worauf es beim Planen einer neuen Küche ankommt. „Es ist nicht der Preis, der eine gute Küche ausmacht, sondern ein sinnvoller Aufbau bis ins Detail.“



**Thomas Stieper von Cucina und Küchenfit**

abgeplatzten Farbe an Schranktüren alles repariert und ausgetauscht wird, was an der Küche dran ist. Nach dem Motto „aus alt mach' neu“ findet er mit diesem Service für jeden Geldbeutel eine schöne Lösung.

Stieper Küchentechnik, Rissener Straße 140, 22880 Wedel,  
Telefon: 04103/934 30, [www.cucina-kuechen.de](http://www.cucina-kuechen.de)

Mit seinen zwei Geschäften in Wedel bedient Stieper dabei die Küchenwünsche aller Kunden. In das Sortiment von „Cucina Küchen“ hat er hochpreisige Marken wie Bulthaup und Hersteller des mittleren Preissegments von 10.000 bis 25.000 Euro aufgenommen.

Mit „Küchenfit“ hat er sich zusätzlich auf die Sanierung spezialisiert. Konkret heißt das, dass von der neuen Arbeitsplatte bis hin zur

## 50 Prozent auf Kinnasand-Teppiche

Die Firma Kinnasand fertigt Teppiche nach individuellen Wünschen. Jeder Teppich ist ein handgeknüpftes oder handgewebtes Unikat aus Neuseelandwolle, die als beste Wolle auf dem Markt bezeichnet wird. Das natürliche Material unterstützt das Raumklima und ermöglicht ein traumhaftes Gehgefühl. Normalerweise werden die Teppiche nur auf Kundenwunsch gefertigt. Thomas Warnecke Inneneinrichtung lädt aber nun zu einem einmaligen Sonderverkauf ein, bei dem die edlen Stücke um 50 Prozent reduziert und zum sofortigen Mitnehmen angeboten werden. Die Teppiche wurden unter anderem für Fotoproduktionen angefertigt und sind in Maßen, Mustern und Farben unterschiedlich. Dafür aber eben auch echte Einzelstücke.

Der Sonderverkauf findet vom 22. bis 24. September von 10 bis 18 Uhr in der Blankeneser Hauptstraße 157 statt. In diesem Rahmen gibt es am 25. September auch einen verkaufsoffenen Sonntag von 13 bis 18 Uhr. Das Team von Thomas Warnecke freut sich auf viele gut gelaunte Schnäppchenjäger.

**Thomas Warnecke Inneneinrichtung,**  
Blankeneser Hauptstraße 157, Telefon: 86 10 10,  
[info@athos-objekt.de](mailto:info@athos-objekt.de)

**COCO-MAT**  
sleep on nature

Das perfekte Bett hat vier Lagen.

Dockenhudener Str. 25 | Hamburg | T: 040 3863 4753/4 | E: [hamburg@coco-mat.de](mailto:hamburg@coco-mat.de)

**Hans-Jürgen Fechtner**  
 Glasermeister  
 Glasreparaturen, Holz- u. Kunststofffenster  
 Wisserweg 16 · 22589 Hamburg  
 Tel. 040 / 87 35 64 · Fax 040 / 87 35 65  
 www.glaserei-fechtner.de  
 Notdienst unter 0171 / 694 64 34  
 auch für Terminabsprachen



## Metall kann auch gemütlich sein!

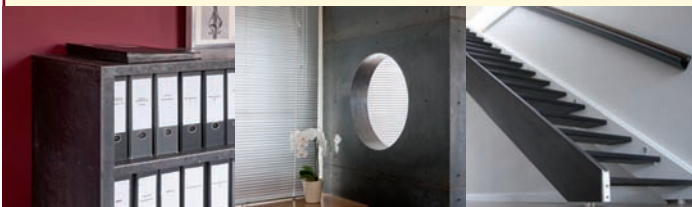

**Wir fertigen für Sie individuelle Konstruktionen für den Wohnbereich z.B. Treppen, Regale, Tischgestelle, Blumenkübel und vieles mehr. Gern setzen wir Ihre Ideen um!**

**frank schlegel e.k.**

metall aus appen · hasenkamp 8 · 25482 appen · 04101 - 207351  
 schlegel@metall-aus-appen.de · www.metall-aus-appen.de



## Meine neue Küche.

Marktplatz. Arbeitszimmer.  
 Treffpunkt Wohnzentrum.  
 Lebensraum Küche. Traumschön  
 und realitätsgerecht. Willkommen  
 in Ihrer neuen Küche.  
 Willkommen bei kw.

- Beratung
- Planung
- Modernisierung
- Gerätetausch
- Küchenausstellung

**Die KÜchentischler**  
 Maßmöbel- und Küchenwerkstatt



Industriestraße 10  
 22869 Schenefeld

Tel.: 0 40 / 55 97 09 83  
 Fax: 0 40 / 55 97 09 82

info@die-kuechentischler.de  
 www.die-kuechentischler.de



## Neue Möbelpräsentation bei Knutzen Wohnen

### Unterschiedliche Wohnwelten

„Unser Konzept, ein komplettes Wohnambiente zu zeigen, hat unsere Kunden auf ganzer Linie überzeugt“, freut sich das Team von Knutzen Wohnen in Wedel. Die Knutzen Filiale in der Rissener Straße hat nämlich nach dem Vorbild der Filiale auf Sylt die Präsentation verändert. Bisher wurden Teppiche, Bodenbeläge und Fensterdekorationen in separaten Fachabteilungen angeboten. Nun werden die Produkte in Showrooms integriert, in denen verschiedene Wohnwelten gezeigt werden. So unterschiedlich die Themen sind, so rund ist die Präsentation jedes einzelnen Ambientes für sich. Unterstützt wird das Konzept durch die kompetenten Knutzen Wohnraumberater, die ihren Kunden fast jeden Wunsch erfüllen können – egal, ob klassisch im Bodenbelag- oder modern im Fensterdekorationsbereich. Durch den umfangreichen Service, der unter anderem Liefern, Nähen, Dekorieren, Verlegen und Entsorgen umfasst, kann alles aus einer Hand und mit Preisgarantie angeboten werden.

Besonders wichtig ist dem Unternehmen, den Nachwuchs selbst auszubilden, was auch durch die mehrfache Zertifizierung durch die IHK belegt wird. „Der Erfolg bestärkt uns, diesen Weg konsequent weiterzugehen“, so das Knutzen-Team, das sich darauf freut, immer mehr Kunden von seinem Konzept zu überzeugen.

**Knutzen Wohnen, Rissener Straße 110, 22880 Wedel,  
 Telefon: 04103/12 11 60**

### Schädliche LEDs

Die gute alte Glühbirne ist vom Markt verschwunden, weil sie nicht effizient, nicht umweltschonend und nicht mehr zeitgemäß ist. Dennoch gibt es Kritiker, die die Euphorie rund um das neue Leuchtmittel LED ganz und gar nicht teilen. Einer von ihnen ist Stefan Schrader von Lichtservice Schrader in Lurup. Der kann über die offizielle Begründung, LED- und Energiesparlampen seien deutlich energieeffizienter und umweltfreundlicher, nur den Kopf schütteln: „Jeder Fachmann kann dies widerlegen. Der Grund ist ein anderer, ganz profaner: Die Energiesparlampe ist für die Hersteller lukrativer, weil sie mehr Umsatz und Gewinn bringt. Zudem haben Forscherteams festgestellt, dass Hochleistungs-LEDs gesundheitsschädlich auf den Menschen wirken können. Insbesondere das menschliche Auge kann Schaden nehmen. Kinder sind besonders gefährdet, weil ihre Augen noch in der Entwicklung sind. Die Forscher empfehlen: Schützen Sie Ihr Kind von LEDs.“

Stefan Schrader lässt seinen Kunden die Wahl. In seinem Geschäft verkauft er 12.500 verschiedene Leuchtmittel. Und darunter sind deshalb auch heute noch alle Glühbirnen vertreten.

**Lichtservice Schrader, Luruper Hauptstraße 125, Tel.: 831 99 64,  
 office@lichtservice-schrader.de, www.lichtservice-schrader.de**

## Unendlich viele Schranklösungen

„Endlich mehr Ordnung, Harmonie und eine optimale Raumnutzung“, das verspricht Bärbel Schilling vom gleichnamigen Schrankstudio. Mehr als ein Dutzend Jahre in der Branche und ihr persönliches „Wohngefühl“ zählen sich für die Kunden aus. Beim Beraten,



**Schöne Schranklösungen für jede Wand gibt es im Schrankstudio Schilling in Osdorf**

Planen und Entwerfen, aber auch bei der Auswahl von Fronten, Stilelementen und Komponenten ist sie immer an ihrer Seite. Dabei findet sie auch schon mal verblüffende Lösungen für die ewigen Problemzonen einer Wohnung oder erfüllt endlich den Wunsch nach einem begehbaren Kleiderschrank.

Im Schrankstudio Schilling ist eine Vielzahl der Möglichkeiten ausgestellt. Das Sortiment ist mit ausgewählten Produkten der führenden Hersteller Europas bestückt, aber Bärbel Schilling und ihr Team sind trotzdem ständig auf der Suche nach neuen Trends und Möglichkeiten. Schauen Sie doch mal vorbei.

**Schrankstudio Schilling, Osdorfer Landstraße 251b, Telefon: 35 71 91 01, [www.schrankstudio-schilling.de](http://www.schrankstudio-schilling.de).**

## Wohnen ist Leben

„Und irgendwann habe ich erkannt: das Wichtigste, Interessanteste, Wertvollste und meinetwegen auch Schönste in unseren vier Wänden sind wir – die Menschen und nicht die Einrichtung“, sagt Dieter Lübke, Dieter Lübke Schaumdesign.

Unter diesem Motto sind die von ihm hergestellten Wohnlandschaften zu betrachten. Allen voran das Quatrokonzept, das sich jeder Stimmung, jeder Gelegenheit und jeder Atmosphäre anpasst und dabei ganz bequem und pflegeleicht ist.

Durch seine sechs Schaumstoffelemente (zwei Ecken, drei Sessel und ein Hocker) lässt es sich in unzähligen Aufstellungen variieren, vom Sofa für die große Runde mit Freunden bis zum Bett oder zur Kuschelwiese zu zweit.

Das Quatrokonzept kommt nicht von der Stange. Durch die Fertigung für jeden einzelnen Kunden sind Sondermaße möglich. Für die Bezüge gibt es viele Stofffarben und -arten, alles bis hin zu pflegeleichten, teflonbeschichteten Stoffen, die selbst eine ganze Rasselbande aushalten. Bequem, individuell und passgenau. Das Quatrokonzept ist selbstverständlich nur ein Teil des Angebotes von Dieter Lübke Schaumdesign, das von Schaumdesign über Polster bis hin zur kompletten Wohnlandschaft reicht. Außergewöhnlich: Jeden Montag um 18 Uhr trifft sich Dieter Lübke mit seiner Mundharmonika-Gruppe zum Musizieren in den Geschäftsräumen. Kommen Sie doch mal auf einen Espresso vorbei.

**Dieter Lübke Schaumdesign, Holstenstraße 194c, Telefon: 31 41 51, [www.schaumstoff-hamburg.de](http://www.schaumstoff-hamburg.de)**



**Das Quatro-System und viele weitere Schaumstoffideen von Dieter Lübke Schaumdesign**

# Prozente satt auf Küche und Bad



Mustereinrichtungen von **SieMatic** bis **DURAVIT** zu Räumungspreisen – ab sofort bei uns in Halstenbek!

*persönlich  
gut beraten*

# -ellerbrock

Möbel  
Wohnaccessoires  
*Landhaus Holst*



Hauptstr. 34  
25489 Haseldorf  
[www.landhaus-holst.de](http://www.landhaus-holst.de)

**Alles inklusive.  
Auch der Preisvorteil.**

2012 wird das analoge Satellitensignal abgeschaltet. Damit Sie nicht plötzlich schwarzsehen, sichern Sie sich lieber schon jetzt einen rundum perfekten Loewe Fernseher: Mit eingebautem Digitalempfang – und integriertem Preisvorteil.<sup>1</sup>

**EP:Gessner** TV Video HIFI  
Lornsenstraße 94, 22869 Schenefeld  
Tel. 040 8305544

<sup>1</sup> Gültig bei teilnehmenden Loewe Händlern in Deutschland bei Kauf eines Art, Connect oder Xelos LED-TVs ab 32 Zoll.

**LOEWE.**  
Galerie



**PHIL-ART**



*Becherdesign  
„Denti“*

- Konzept
- Entwurf und Design
- Größe: 11,0 x 7,5 cm

PHIL-ART Atelier:  
☎ 0 160-944 87933

SABINE MARIA PHILIPPI **PHIL-ART** [www.PHIL-ART.EU](http://www.PHIL-ART.EU)

## Gartenzauber auf Gut Bissenbrook

Keine Jahreszeit hat so viele Gärtnerfreuden zu bieten wie der nahe Herbst. Obst und Gemüse können in großer Vielfalt geerntet und der Garten will für die nächste Saison vorbereitet werden. Für Gartenfreunde ist deshalb der Gartenzauber am 10. und 11. September auf Gut Bissenbrook ein Pflichttermin. Gehen Sie auf eine spätsommerliche Landpartie und genießen Sie die Dekoideen an verschiedenen Stationen auf einem Spaziergang entlang der Lindenallee. Oder stellen Sie Ihre Fragen des Gartenalltags an die Profis Wolfgang Roth, Diplomingenieur im Gartenbau und Thomas Balster, bekannt als Gartenexperte des NDR. Die Gartensprechstunde ist für alle Interessierten an beiden Tagen von 11 bis 17 Uhr geöffnet. Hinzu kommt ein Programm mit Fachvorträgen und Demonstrationen zu Themen wie „Altes Gemüse neu entdeckt“, „Apfelvielfalt“ oder „Farbenfroher Blättertanz“.



### Dekoideen und alles rund um den Garten gibt es beim Gartenzauber

An den Ständen der 150 Aussteller werden Blumenzwiebeln, winterharte Stauden, Obst- und Ziergehölze, Rankhilfen, Gartengeräte und vieles mehr angeboten, was im kostenlosen Depotservice gelagert werden kann, bis der Bummel über den Gartenzauber beendet ist.

Zum Begleitprogramm gehören Musiker, Gaukler, Ponyreiten und Lagerfeuer mit Stockbrotbacken – also eine Landpartie für die ganze Familie. Der Eintritt kostet für Erwachsene ab 16 Jahren 8 Euro. Die Anfahrt ist über die A7, Abfahrt Großenaspe, Weiterfahrt Richtung Boostedt/Großenaspe möglich. Hunde sind auf dem Gelände nicht erlaubt.

**Gartenzauber 2011, 10. bis 11. September, 10 bis 18 Uhr,  
Hof Bissenbrook, 24623 Großenaspe, [www.gartenzauber.com](http://www.gartenzauber.com)**

## Badgestaltung

Von klassisch zeitlos über sinnlich persönlich bis luxuriös – die Fachleute von Pielström Haustechnik installieren jedes Bad gemäß der Vorstellungen und Räume ihrer Kunden. Ihr altes Bad ist noch funktional, aber irgendwie fehlt der Pepp? Dann nutzen Sie die Beratungskompetenz des Pielström-Teams, denn oft lässt sich mit einem neuen Handtuchwärmer oder mit Lichtspielereien etwas so positiv verändern, dass ein altes Bad schnell zum neuen Traum- und Kuschelbad wird. Gemeinsam mit Ihnen plant die Firma Pielström Haustechnik Ihr Wunschbad und begleitet Sie auf allen wichtigen Stationen.

**Pielström Haustechnik, Brandstücken 28,  
Telefon: 807 89 80, [www.pielstroem.de](http://www.pielstroem.de)**

## Komfortbetten von Röwa

Erholsamer Schlaf macht nicht nur gute Laune, sondern ist auch gesund. Erholsam schläft aber nur, wer ein Bett hat, das seinen Anforderungen genügt. So sind Betthöhe, Lattenrost und Matratze die entscheidenden Faktoren dafür, ob die Nachtruhe wirklich erholsam ist. Die Firma Röwa bietet mit ihrem Bettenprogramm Someo eine Lösung an, die sich wirklich individuell anpasst. Zum einen ist die Höhe



### Gesundes Bettssystem von Röwa

des Bettes stufenlos elektrisch verstellbar und durch zwei verschiedene Fußgrößen kann – in Kombination mit einem passenden Lattenrost und einer Matratze – schon die Ausgangshöhe angepasst werden. Neben der Höhe lässt sich auch die Neigung einstellen, so dass lästige Kissen hinter dem Rücken nicht mehr nötig sind. Sogar für das leichte Anwinkeln der Beine gibt es eine Komfoteinstellung, die besonders rückenfreundliches Schlafen ermöglicht. Die Spezialisten von Betten Fuchs beraten interessierte Kunden gern zum Röwa Bettenprogramm und helfen bei der Auswahl der individuell wichtigen und richtigen Elemente.

**Betten Fuchs, Beerenweg 6–8, 22761 Hamburg, Telefon: 89 51 24**

des Bettes stufenlos elektrisch verstellbar und durch zwei verschiedene Fußgrößen kann – in Kombination mit einem passenden Lattenrost und einer Matratze – schon die Ausgangshöhe angepasst werden. Neben der Höhe lässt sich auch die Neigung einstellen, so dass lästige Kissen

## Visionen verwirklichen

E&E Design ist eine der besten Adressen für Einrichtung und individuelle Um- oder Ausbauten in Hamburg und realisiert für seine Kunden seit 40 Jahren erstklassige Wohnräume. Im Team von E&E Design finden sich einige der besten Handwerker, Planer und Einrichtungsberater Hamburgs, die stilsicher alle Wohn- und Ausstattungsfragen beantworten. Außerdem überwachen sie anspruchsvolle Bauvorhaben in den Elbvororten und auf der ganzen Welt. Von der Koordination einzelner oder kompletter Sanierungsarbeiten über die Auswahl edler Stoffe für maßgefertigte Sofas bis zu meisterhaften Individualeinbauten und spektakulären Badezimmern – E&E Design garantiert hochwertige Verarbeitung und termingetreue Ausführung.



**Geschmackvolles von E&E Design**

**E&E Design, Bötelkamp 37, Tel.: 32 00 49 73, [www.e-e-design.de](http://www.e-e-design.de)**



## Einbauküchen & Küchensanierung

**DIE KÜCHEN KULTUR**

HKS Einbauküchen GmbH  
Kollastraße 118  
22453 Hamburg  
Telefon: 040 / 58 79 79  
[www.hks-kuechen.de](http://www.hks-kuechen.de)



# FINNJARK®

## Wellness aus Hamburg

Einer der führenden Hersteller sitzt vor Ihrer Tür!



SAUNA und DAMPFBAD individuell und nach Maß in feinsten Qualität!

Besuchen Sie unsere Ausstellung. Prospekt auf Anfrage.

FINNJARK · 20097 Hamburg · Spaldingstraße 110 · Telefon 040/336147 · [www.finnjark.de](http://www.finnjark.de)



**Heide Dittmer Architektin**

- Holz- und Lehmbau
- Altbaumodernisierung
- Dachgeschossausbau

- Beratung
- Planung
- Bauleitung

## mit Liebe zum Altbau

Heide Dittmer Dipl.-Ing. Architektin Telefon 040-89 70 96 19  
 Verbindungsstraße 2 E-Mail info@dittmer-architektin.de  
 22607 Hamburg www.dittmer-architektin.de

A+B

Dudka GmbH

a  
+  
b  
d

Bauklempnerei · Sanitärtechnik · Gasheizung

**Seit über 40 Jahren Ihr Klempner und  
Sanitärinstallateur im Hamburger Westen!**

**Fachhandwerker für:  
Badsanierung · Brennwertheizung  
Solar- und Umwelttechnik**

---

Kanzleistraße 13 · 22609 Hamburg  
 Tel. 82 27 81 67 · Mobil 0172/45 46 433  
 info@dudka-gmbh.de · www.dudka-gmbh.de





HORST GREISER

MALERMEISTER · GEPR. RESTAURATOR



- Maler- und Teppichboden-Verlegearbeiten
- Gardinen • Rollos • Jalousetten
- Ausführung restauratorischer Arbeiten im Sinne der Denkmalpflege
- Traditionelle Handwerkstechniken
- Fassmalerei • Vergoldungen

Erik-Blumenfeld-Platz 3 · 22587 Hamburg  
 Telefon (040) 86 98 23 · Telefax (041 79) 456  
 www.malermeister-greiser.de

Alpers Metall & Glas Telefon 040 / 840 70 40



METALL UND GLAS,  
ALLES AUS EINER HAND...

Sie interessieren sich für Metall- und Glaskonstruktionen?

Sie suchen Vordächer, Treppen, Carports oder eine Schlosserei und Glaserei mit einem Reparatur- und Servicedienst in Ihrer Nähe?

**K. H. Alpers GmbH**  
 Luruper Hauptstrasse 54 · 22547 Hamburg  
 www.alpers-metallbau.de

Zeitlos und edel –  
Produkte aus Metall und Glas

### Fachgerechte Teppichpflege

Fein geknüpft orientalische Teppiche, rustikale Läufer oder edle Wandteppiche sind ein besonderer Blickfang in jedem Zuhause. Damit das so bleibt, empfiehlt der Teppichexperte Georg Steinbach vom Orientteppich Wasch- und Reparatur-Zentrum Nord eine fachgerechte Teppichpflege im Abstand von fünf Jahren. In seinem Unternehmen, das er heute in zweiter Generation führt, bietet Georg Steinbach



**Teppichfachmann Georg Steinbach**

Teppichwäsche und -reparatur nach alter persischer Tradition an.

Die Teppichpflege umfasst eine gründliche Bio-Handwäsche nach traditioneller persischer Art mit speziellen Waschmitteln und der Verwendung von weichem Wasser. Dabei werden Verunreinigungen beseitigt und Farben aufgefrischt. Eine spezielle Rückfettungsimpregnierung hilft, den Teppich vor neuem Schmutz zu schützen. Bei besonders empfindlichen Stücken, die beispielsweise aus Seide oder antik sind, wird eine spezielle Schonwäsche angewendet.

Zum Fachpersonal mit jahrzehntelanger Erfahrung gehören auch Meisterknüpfer, die Risse und Löcher reparieren, schadhafte Stellen knüpfen und Fransen erneuern. Auf Wunsch werden auch Anti-Rutsch-Unterlagen angebracht, Gutachten für Versicherungen erstellt und Verkaufsanträge angenommen.

**Orientteppich Wasch- und Reparatur-Zentrum Nord,**  
 Bahnhofstraße 49a (Eingang Spitzerdorfstraße), 22880 Wedel,  
 Telefon: 0800/070 15 70 (gebührenfrei)

### Immobilien entwickeln

Seit über fünf Jahren verkauft und vermietet Habitare Immobilien Hamburg erfolgreich Eigentumswohnungen, Reihen- und Doppelhäuser oder auch exklusive Villen im Hamburger Westen. Inhaberin Marion Krebs ist Architektin und legt ihren Schwerpunkt neben dem Verkauf auf das Entwickeln von Immobilien. Enge Kontakte zu anerkannten Bauträgern und Architekten ermöglichen eine transparente Kosten- und stetige Qualitätskontrolle. Ob Neubau oder Umbau – Habitare unterstützt mit einem kompetenten Team.



**Architektin Marion Krebs  
von Habitare**

Mit langjähriger Erfahrung im Hintergrund schätzen die Mitarbeiter auch den Marktpreis einer Immobilie. Nutzen Sie doch das Angebot der kostenfreien Einschätzung und besuchen Sie den Shop in der Rissener Einkaufsstraße oder rufen Sie einfach an.

**Habitare Immobilien Hamburg, Wedeler Landstraße 27,**  
 Telefon: 89 80 72 70, service@habitare-immo.de



## Kreativ, funktionell und technisch perfekt

Stephen und Simon Helm sind die Köpfe hinter Helm & Helm Inneneinrichtung. Mit ihrer Arbeit wollen sie Wohnträume wahr machen. Sie planen kreativ, entwickeln funktionelle Lösungen und arbeiten mit dem Anspruch, sie technisch perfekt umzusetzen. Das gilt für



**Stephen Helm**

sämtliche Einrichtungsfragen von der Wand bis zum Boden, vom Polstermöbel bis zum Fenster. In dritter Generation führen sie das Unternehmen mit Stammsitz in Schnelsen und einer Niederlassung in Ottensen. Einer der Schwerpunkte liegt im Bereich Stoffe. Im Showroom in Schnelsen zeigen sie über 10.000 Stoffmuster. Daraus entstehen im eigen-

en Nähatelier beispielsweise Gardinen, Sonnen- oder Sichtschutz, Plisseeanlagen oder Rollos. Egal, wofür sich ein Kunde entscheidet: Montage und Dekoration erfolgen durch die erfahrenen Dekorateur des Helm & Helm-Team direkt beim Kunden. Einen ersten Eindruck vom Portfolio der Einrichter finden Interessierte im stilvollen und informativen Internetauftritt.

**Helm & Helm Inneneinrichtung, Bahrenfelder Straße 71, 22765 Hamburg, Telefon: 39 60 93, [www.helm-und-helm.de](http://www.helm-und-helm.de)**

## Praktisch, ästhetisch, emotional

„Das Bauchgefühl muss stimmen. Küchen sind so individuell wie Menschen.“ Das ist der Kern der Philosophie von Rolf Cardinahl, der in seinem Geschäft Cardinahl Küchensysteme in Eppendorf täglich Küchen für seine Kunden plant. Drei Faktoren spielen für ihn eine entscheidende Rolle. Eine Küche muss praktisch, ästhetisch und emotional sein. Beim Planen achtet er beispielsweise auf die Körpergröße desjenigen, der am meisten in der Küche kocht und ob er Rechts- oder Linkshänder ist. Im Bereich der Optik bevorzugt Cardinahl die klaren Linien und Küchenmöbel von zurückhaltender Optik. Auf der emotionalen Seite steht die Küche als Treffpunkt und Ort der Kommunikation. So ist eine Küchentheke ein schönes Element, das zugleich als Trennung zwischen Küchen und Wohnbereich wirkt und zusätzliche Arbeitsfläche für Vorbereitungen bietet. Mit passenden Sitzmöbeln wird sie auch zum kommunikativen Mittelpunkt des Raumes. Tipp: Um die Küche als Raum für Kommunikation erlebbar zu machen, vermietet Rolf Cardinahl sein Studio für Events. Schauen Sie doch einfach mal vorbei und lassen Sie sich beraten.

**Cardinahl Küchensysteme, bulthaupt in Eppendorf, Robert-Koch-Straße 24, 20249 Hamburg, Telefon: 46 88 22 33, [info@cardinahl.de](mailto:info@cardinahl.de), [www.cardinahl.de](http://www.cardinahl.de)**



**Charmante Küche von Cardinahl**

## Was ist eine Lampode?

Der Hamburger Kapitän Jens Elmenhorst hat auf seinen Reisen über die Weltmeere eine ganz besondere Leuchte – die Lampode – entwickelt, die bei seinen Beobachtungen der Gestirne ein ideales Hilfsgerät war. Heute ist der Rissener im Ruhestand. Aber seine gewonnene Zeit nutzt er mit der Produktion der Lampode, die durch ihre drei miteinander verbundenen Standbeine und das Zusammenspiel von Buchenholz und Edel-



**Lampodenerfinder Jens Elmenhorst**

stahl ein besonders schöner Einrichtungsgegenstand ist. Durch das modulare System kann jeder Kunde seine ganz persönliche Lampode gestalten. Je nach Bedarf ist sie auch als Staffelei, Objektblende oder Präsentationsträger einsetzbar. Jens Elmenhorst stellt Neugierigen gern sein außergewöhnliches Produkt vor.

**Jens Elmenhorst, Telefon: 52 59 28 27, [info@lampode.de](mailto:info@lampode.de), [www.lampode.de](http://www.lampode.de)**

# PORTHEAVENLY

LIVING AT ITS BEST



CAROLIN MEYER

AB OKTOBER WIRD DAS ATELIER FÜR DESIGN SIE NICHT NUR WIE GEWOHNT BEI IHREN INDIVIDUELLEN EINRICHTUNGSWÜNSCHEN UNTERSTÜTZEN, SONDERN IHNEN ZUSÄTZLICH UNTER DEM NAMEN PORTHEAVENLY EIN BREITES ANGEBOT AN NEUEN KOLLEKTIONEN VON MÖBELN UND WOHNACCESSOIRES, SOWOHL IM SHOWROOM IN NIENSTEDTEN ALS AUCH IM ONLINESHOP UNTER [WWW.PORTHEAVENLY.COM](http://WWW.PORTHEAVENLY.COM) ANBIETEN.

PORTHEAVENLY, FRIEDENSWEG 20A, 22609 HAMBURG, TEL.: 040/82294267



SOPHIE RUSCHKE

# Heizen mit der Kraft der Sonne



Gas- und Ölpreissteigerung einfach abschaffen!? **Infoveranstaltung**

Sanitär Heizung Solar

SVEN  
**HEIDORN**

Bredhornweg 72 · 25488 Holm  
Telefax 04103 - 880 71

**Telefon 04103 - 156 56**

am **29.09.2011**  
**18:30 Uhr**  
**Rißler Hof**  
**Im Ort 16**  
**25488 Holm**



## HAUSTECHNIK GMBH® PIELSTRÖM

Heiztechnik seit über 100 Jahren

Dächer

Bäder

der Zukunft



Ob Fußbad  
oder Whirlpool...  
... Ihr Wunsch,  
unser Können,  
**Ihr Kuschelbad !**

22549 Hamburg - Osdorf

Tel.: 040-80 789 80

25494 Borstel-Hohenraden

Tel.: 04101-840 621

**Seit 116 Jahren ein Familienbetrieb**

### Malereibetrieb Naumann – mehr als nur Farbe

Malereibetrieb  
**Naumann**



Tinsdaler Weg 142 d · 22880 Wedel  
Tel.: 04103/84354 · Fax: 04103/14988  
email: info@malereibetrieb-naumann.de  
Internet: www.malereibetrieb-naumann.de

#### Wir bieten Ihnen mehr als nur Farbe:

- Energieeffizienz durch Gebäudedämmung
- Wohnraumgestaltung durch traditionelle Handwerkstechniken und neueste Trends
- auf Wunsch alle Baugewerke aus einer Hand durch ein bewährtes Netzwerk

### Energiekosten optimieren

Viele Eigenheimbesitzer stören die hohen Nebenkosten, die durch Heizung, Wartung und Reparaturen anfallen. Das ist genau das Thema von Gerhard Fischer, Architekt und zertifizierter Hamburger Energieberater, der sich mit seinem Team seit zehn Jahren mit dem Energiesparen in Gebäuden beschäftigt.

Der Schwerpunkt seiner Firma GFHF Architekten ist das Bauen im Bestand, sei es das Modernisieren, Instandsetzen, der An- oder Umbau von Objekten.

Zu seinen Leistungen gehört auch das Planen und Ausführen von energetisch optimierten Neubauten und die Gutachten-erstellung. Bei sämtlichen Arbeiten ist die energetische Einsparung ein wichtiger Aspekt. Die Herausforderung besteht bei jedem Objekt darin, den Charakter des Hauses zu erhalten oder weiter in den Vordergrund zu stellen.



Ein Objekt der GFHF Architekten

Die GFHF Architekten beraten auch, wenn es um den Hamburger Energiepass und die optimierte Förderberatung durch die KfW, BAFA oder die Hamburgische Wohnungsbaukreditanstalt geht. **GFHF Architekten, Seestraße 44, Telefon: 881 41 66 90, www.GFHF.de**

### Handgemachte Lampenschirme

In ihrer Lampenmanufaktur fertigt Astrid Hertz Lampenschirme nach den Wünschen ihrer Kunden in nahezu allen Farben, Formen und Größen. Die Lampenschirme verbreiten durch ihren besonderen Handanstrich ein warmes, behagliches Licht.

Passend zu den Lampenschirmen bietet Astrid Hertz zahlreiche Tisch- und Stehlampenfüße aus ihrer eigenen Kollektion an. Natürlich können auch die Lampenfüße nach Kundenwunsch gestaltet werden.



Astrid Hertz von der Lampenmanufaktur

Besonders beliebt sind Tischleuchten mit Tier- oder anderen Figuren, die ein besonderer Blickfang in jeder Wohnung sind. Das Anfertigen einer individuellen Lampe mit einer Figur, die der Kunde selbst wählt oder kreiert, ist ebenfalls möglich. Die handgefertigten Lampen sind auch eine schöne Geschenkidee. Schauen Sie doch einfach mal vorbei und lassen Sie sich inspirieren.

**Lampenmanufaktur, Osdorfer Landstraße 233, Telefon: 800 44 62**



**Die Coco-Mat-Gründer Paul und Mike Efmorfidies**

### Göttlicher Schlaf

Dem gesunden Schlaf widmen sich die Brüder Paul und Mike Efmorfidies seit über 20 Jahren. Sie entwickelten unter der Marke Coco-Mat Matratzen und Bettsysteme aus natürlichen Rohstoffen, damit das Immunsystem im Schlaf nicht gegen chemische Ausdünstungen ankämpfen muss. Je nach Gewicht und Vorliebe bieten die Coco-Mat Matratzen für jeden Körper die ideale Grundlage. Die Matratzen bestehen aus verschiedenen Lagen, unter anderem Naturkautschuk und elastisierte Kokosnussfaser. Sie passen sich den Rundungen des Körpers an, so dass sich jeder Muskel entspannt – einsinken ohne zu versinken. Denn die nötigen 40 bis 80 Bewegungen in der Nacht sind trotzdem möglich und gewährleisten die nötige Blutzirkulation.

Ein gutes Bett kann auch bei Rückenschmerzen helfen oder vorbeugen. Der Rücken braucht Bewegung, um die Muskeln zu stärken, die den Körper tagsüber halten müssen. Wer viel im Büro sitzt, hat wenig Bewegung und braucht nachts ein gutes Bett, damit sich der Rücken gut regenerieren kann.

Bei Coco-Mat in Blankenese sind Neugierige herzlich willkommen, sich von dem besonderen Betten- und Matratzensystem zu überzeugen.

**Coco-Mat, Dockenhudener Straße 25, Telefon: 38 63 47 53, [www.coco-mat.de](http://www.coco-mat.de)**

### Modest übernimmt die Firma Böck

Nach 40 Jahren Selbstständigkeit hat Peter Böck seine Firma für Planung und Erstellung von Unipool Schwimmbecken und den Bau von Carport- und Garagenanlagen an Steffan Modest übergeben. Ge-



**Robustes Carport von Modest**

meinsam mit dem erfahrenen Team von Handwerkern wird er die Arbeit fortführen und den Kunden wie gewohnt die zuverlässige handwerkliche Ausführung ihrer Aufträge garantieren. Nach wie vor werden auch die nicht alltäglichen Bauherrenwünsche gern als Herausforderung angenommen und mit kreativen Lösungen realisiert. Dabei wird Peter Böck

Modest auch weiterhin beratend unterstützen. Steffan Modest führt bereits die Firmen V.O.B und S.U.N und erweitert damit sein Leistungsspektrum.

**Modest Carport- und Schwimmbadbau, Hauptstraße 43, 25436 Heidgraben, Telefon: 04122/90 07 67**

## Wer im Glashaus sitzt ... sollte die Zeit genießen!

Sie sparen bis zu 1.200,- €!

4,80 m x 3 m  
statt ~~10.195,- €~~  
jetzt ab 8.995,- €



Abb. ähnlich

### TNL Wintergarten GmbH

Terrassendächer, Wintergärten, Türen

**Am Hatzberg 16**  
21224 Rosengarten/Nenndorf  
Tel.: 0 41 08 / 414 29 - 0 und  
Tel.: 040 / 76 91 80 - 0

[www.thaden-wintergarten.de](http://www.thaden-wintergarten.de)



## FARROW & BALL®

Manufacturers of Traditional Papers and Paint



Stockist

CB-Farbenkontor

Hermann-Behn-Weg 3 Ecke Rothenbaumchausee  
20146 Hamburg Fon 040.41 49 77 75  
[www.cbfarbenkontor.de](http://www.cbfarbenkontor.de)

[www.farrow-ball.com](http://www.farrow-ball.com)

### Räume mit eigener Handschrift

„Räume können puristisch sein oder opulent – sie sollen eine eigene Handschrift tragen.“ So lautet das Credo von Lange Geller Kühl Partners Innenräume. Vor zwei Jahren haben sich Bettina Lange, Marion Geller und Ilka Kühl gemeinsam darauf spezialisiert, Interior-Bereiche hochwertig zu gestalten. Nicht selten werden auch Kompletteneinrichtungen realisiert. Seither wächst ihr Kundenstamm stetig, auch über Hamburgs Grenzen hinaus. Zuletzt setzten die drei Partnerinnen Projekte auf Sylt, Mallorca, in Oberitalien und Schweden um. Zu ihrem Erfolg tragen Kooperationen mit namhaften Hamburger Möbelhäusern und Galerien wie Clic oder Hengevoss-Dürkop bei.

Zum Stöbern in exklusiver und ungestörter Atmosphäre lädt LGK Partners in den eigenen Showroom ein. Dort präsentieren sich internationale Marken wie Loro Piana, Andrew Martin oder Limited Edition mit umfangreichen Kollektionen von Stoffen, Teppichen, Lampen und Möbeln.

**Lange Geller Kühl Partners, August-Bolten-Weg 3, Telefon: 696 52 83 30, www.lgk-partners.com**



**Bettina Lange, Marion Geller und Ilka Kühl**

### Intelligente Gebäudetechnik

Zu stilvollem Wohnen gehören nicht nur die Möbel und die Einrichtung, die sichtbar sind. Besonders die oft unsichtbaren Details machen großen Spaß. Wie beispielsweise eine intelligente Gebäudetechnik, die Wohn- und Arbeitsräume sicher, schön und schlau zugleich macht. Denn wenn die gesamte Technik zentral gesteuert, die Temperatur bedarfsgerecht geregelt, das Licht automatisch gesteuert und der schlüssellose Zugang zum Haus möglich wird, steckt der Komfort in eben diesen besonderen Details. Moderne Technologie macht's möglich. Innerhalb eines Systems kommunizieren Geräte und Installationen miteinander. Dafür wird beim Neubau eine Steuerleitung parallel zur Stromleitung verlegt. Beim Modernisieren sorgen Funk-Lösungen dafür, dass modernster Komfort möglich wird, ohne Wände aufschlagen zu müssen.

Die Firma Uwe Gerkens ist der richtige Ansprechpartner, wenn es um die Umsetzung intelligenter Gebäudetechnik geht. Lassen Sie sich beraten und machen Sie Ihr Zuhause sicher, schön und schlau. **Uwe Gerkens, Gottfried-Keller-Straße 15, Telefon: 73 44 75 10, www.uwe-gerkens.de**

### Leichtigkeit durch Acrylglas-Möbel

Wer schöne Fernseh- oder Computer-Möbel sucht, hat es oft schwer, etwas zum Einrichtungsstil passendes zu finden. Eine stilvolle Alternative sind Möbel aus Acrylglas. Transparent und zeitlos lassen sie sich in jedes Einrichtungskonzept integrieren. Beim Acrylglas-Spezialisten Möbel-Glanz in der Alsterdorfer Straße 385 gibt es eine große Auswahl zu entdecken. Neben Lösungen für Fernseher oder Computer gibt es auch Beistell- und Couchtische, Regale, CD-Ständer, Vitrinen und vieles mehr aus dem klaren Werkstoff.

Übrigens: Jede Sonderanfertigung nach Kundenwünschen ist möglich und wird innerhalb von maximal vier Wochen geliefert. Entdecken Sie die Vielfalt direkt im Ladengeschäft oder vorab im Internetshop von Möbel-Glanz.

**Möbel-Glanz, Alsterdorfer Straße 385, 22297 Hamburg, Telefon: 52 98 09 16, www.moebel-glanz.de**



**Acryl-Möbel**



*Visionen verwirklichen. Zuhause ankommen.*



Beraten. Planen. Realisieren.

Bötelnkamp 37, 22529 Hamburg  
Tel.: 040/32 00 49 73, Fax: 040/32 00 49 75  
wohnen@e-e-design.de, www.e-e-design.de

## Die perfekte Sauna

Im Familienunternehmen Rensch-Saunabau in Schneverdingen beschäftigen sich die Mitarbeiter seit der Gründung 1980 damit, wie sie ihren Kunden beim Wunsch nach der eigenen Sauna behilflich



### Wellness in der eigenen Sauna

sein und deren Vorstellungen Form und Gestalt geben können. Produkte von der Stange gibt es bei Rensch-Saunabau nicht. Jede Saunakabine wird in der eigenen Werkstatt individuell und millimetergenau gefertigt. Dabei stellen auch Schrägen, Fenster und Ecken kein Hindernis dar. Egal ob im Keller, Garten, Spitzboden, Bad oder woanders – jeder Kunde hat selbst in der Hand, ob er eine herkömmlich gestaltete Saunakabine mit der markanten Holzaußenverkleidung wählt oder eine Design-Sauna mit angenehmen Zusatzausstattungen wie

Farblicht- und Klangsystemen oder körpergeformten Liegebänken. Das Gute ist, dass alles miteinander kombinierbar ist und sich jeder Kunde sein Saunapaket selbst zusammenstellen kann. Interessierte sind herzlich in die Ausstellung eingeladen, wo sie sich informieren und beraten lassen können. Gerne gewährt das Team auch einen Blick in die Werkstatt.

**Rensch-Saunabau, Hasenwinkel 20-24, 29640 Schneverdingen, Telefon: 05193/68 27, [www.rensch-saunabau.de](http://www.rensch-saunabau.de)**

## Die Küchentischler

Am 1. August haben „Die Küchentischler“ ihre Türen geöffnet. Geschäftsführer Andreas Pfeiffer und sein Team aus erfahrenen Profis in den Bereichen Küchenplanung und Tischlerei begleiten ihre Kunden auf dem Weg zur Traumküche. Von klassisch bis modern werden komplette Wohnkonzepte inklusive Wandfarben, Beleuchtung und Bodenbelägen entwickelt. Die Einbauküchen werden am Computer geplant, so dass die Kunden eine fotorealistische 3D-Ansicht erhalten. Durch die hauseigene Tischlerei können auch Kundenwünsche von Maßmöbeln und Heizkörperverkleidungen über Fenster und Türen bis zum Innenausbau schnell und individuell erfüllt werden.

In dem kleinen Betrieb wird viel Wert auf den persönlichen Kontakt gelegt. Die Ansprechpartner nehmen sich viel Zeit für Planung und Beratung. Sie stehen während der gesamten Umsetzung an der Seite ihrer Kunden. Bei Bedarf werden auch alle anderen für den Küchenbau nötigen Gewerke aus einer Hand koordiniert.

### Eine Küche von Die Küchentischler

In der Ausstellung sind Küchen der Hersteller Leicht und Nobilia zu sehen. Bei „Die Küchentischler“ werden Lösungen für jeden Geldbeutel angeboten. Wer keine neue Lösung möchte, kann auch einfach eine bestehende Küche modernisieren lassen.

**Die Küchentischler, Industriestraße 10, 22869 Schenefeld, Telefon: 55 97 09 83, [info@die-kuechentischler.de](mailto:info@die-kuechentischler.de)**

FOTO: © LEICHT KÜCHEN AG



## SCHAUMSTOFF LÜBKE Unser Angebot!



statt ~~1994,-~~

## Das Q-System

jetzt nur  
**1690,-**

Die 6-teilige Wohnlandschaft gibt es jetzt zum Aktionspreis von nur **EUR 1690,-** statt 1994,-

Wahlweise bezogen mit hochwertigen Flachgeweben, Velour- oder Microfaserstoffen in vielen aktuellen Farben. Gültig bis zum **30.9.2011**

**Mehr Infos unter: [www.schaumstoff-luebke.de](http://www.schaumstoff-luebke.de)**

City: Die Wohngeschwister

**Schanzenstraße 34**

(bei der S-Bahn Sternschanze)

Telefon: 040- 63 65 75 94

Altona: Die Schaumstoffschwester

**Blücherstraße 7-9**

(bei der S-Bahn Königstrasse)

Telefon: 040- 98 26 15 55



**SOLARLUX**  
Aktiv-Partner



## IDEEN FÜR IHREN LIEBLINGSPLATZ...

...finden Sie in unserer Ausstellung:  
Terrassenüberdachung, Wintergarten oder  
Glashaus, Faltnlagen und Sonnenschutz.

Kommen Sie sich verlieben!

Ihr SOLARLUX Wintergarten Händler

**[www.sonne-rundum.de](http://www.sonne-rundum.de)**

Hauptstraße 55 • 22869 Schenefeld-Dorf  
Tel. 040-830 19 99 0

**Sonne RUNDUM OTTEN**  
Lieblingsplätze für Haus & Garten

## Plissee **Faltstore** Markenqualität zu Superpreisen!

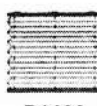
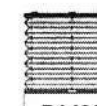
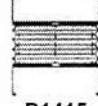
			z. B. individuell mm-genau gefertigt, 3 Ausführungen, 22 Farben lieferbar		
P1100	P1400	P1415			
	60 cm	80 cm	100 cm	120 cm	140 cm
80 cm	55 €	64 €	74 €	83 €	92 €
120 cm	65 €	77 €	89 €	101 €	113 €
200 cm	73 €	93 €	113 €	132 €	154 €

wohnen & schlafen  
**SCHRÖDER**  
DER RAUMAUSSTATTER

Rellingen-Zentrum • Hauptstraße 76 • ☎ (0 41 01) 54 41-0  
www.schroeder-raumgestaltung.de  
info@schroeder-raumgestaltung.de  
Öffnungszeiten: Mo.–Fr. 9.00–18.30 Uhr • Sa. 9.00–13.00 Uhr

**df** Dirk Fanter

Tel. 040 - 86 62 83 41 • Fax 040 - 86 62 83 42  
e-mail: office@dirkfanter.de • www.dirkfanter.de

Heizung und Sanitär  
Bauklempnerei • Dacharbeiten  
Solartechnik • Wasseraufbereitung

**Schulze**

**Malermeister Dieter Schulze**  
Tel. u. Fax 040 - 870 45 87

sämtliche Maler- und Tapezierarbeiten  
in Privat- und Geschäftsräumen  
Kunststoffbeschichtungen  
Fußbodenbeläge und Fassadengestaltung  
dekorative Wandgestaltung und Maltechniken

**Michael Neumann**

Tischlerei GmbH & Co. KG  
Tel. 040 - 870 03 30 • Fax 040 - 870 03 40  
e-mail: tischlerei-neumann@t-online.de  
www.tischlerei-neumann.com

Fenster u. Türen in allen Variationen in Holz u. Kunststoff ·  
Sicherheitsfenster u. -türen · Wärmeschutz- u. Schallschutz-  
fenster · Innenausbau · Möbelbau · Küchenbau · Badmöbel ·  
Schrankwände · Parkett- u. Laminatböden · Dielenböden ·  
Einbruchschutz · Verglasungen u. Reparaturen

## Hahn jetzt an der Elbchaussee

Das Einrahmungs-Fachgeschäft „Bilder Hahn Rahmen“ ist an die neue Adresse Elbchaussee 517 gezogen. Der Name ist Programm. Seit fast drei Jahrzehnten lassen sich die Elbvorortler von Dietrich Hahn beraten, wenn es gilt, aus mehr als 3.000 verschiedenen Modellen und Vari-

antenn das passende Kleid für ein Bild zu finden. Sei es für historische Ölgemälde, Drucke oder moderne Originale. Zusammen mit seiner langjährigen Mitarbeiterin findet Dietrich



**Hahn Bilder & Rahmen in Blankenese**

Hahn auch in schwierigen Fällen für alle Objekte und in jeder Preislage das Richtige für seine Kunden. Dabei bringen den Fachmann auch knifflige Aufträge nicht aus der Ruhe. Spiegel, dreidimensionale Erinnerungsstücke und andere Besonderheiten finden alle ihren dekorativen und sicheren Platz.

„Unser neues Geschäft ist großzügiger und geräumiger. Es bietet auch mehr Platz für Originale, wie die Blankenese-Motive oder Marinemalerei. Sicher werden es unsere Kunden begrüßen, dass wir jetzt einen eigenen Parkplatz direkt vor der Tür haben.“

**Hahn Bilder & Rahmen, Elbchaussee 517, Telefon: 86 45 88**

## Lagerverkauf in der Beselerstraße

Das Hamburger Kinderzimmer und Lillis haben sich zu einem großen Lagerverkauf zusammengetan. Vom 15. bis 17. September bieten beide Geschäfte tolle Schnäppchen mit bis zu 50 Prozent Rabatt an, um wieder Platz für schöne neue Dinge zu schaffen.

Das Hamburger Kinderzimmer hat alles, was ein Kinderzimmer schöner macht: Spielzeug, Bettwäsche, Kissen, Überdecken und Accessoires klassischer Marken wie Green Gate, Rice, Cath Kidston oder Maileg, individuell gefertigte Dinge wie Krabbeldecken, Kissen oder Taschen mit Namen sowie eine kleine Auswahl an Möbeln.

Bei Lillis nebenan finden Kunden Mode von Top Secret und lauter schöne Dinge für Haus und Garten. Neben den Leckereien von Inpetto und Tee von Samova gibt es Möbel, Kissen und viele andere dekorative Geschenke. Montags und donnerstags erhalten Kunden bei Lillis auch frische Blumen und Pflanzen für die passenden Vasen und Körbe.

Tipp: Für private Feste schmückt Monika Carstens Ihr Zuhause.

**Beselerstraße 29, Lillis, Telefon: 88 16 75 93;  
Hamburger Kinderzimmer, Telefon: 89 70 93 49**



**Schön und bunt: Lillis und das Hamburger Kinderzimmer**

FOTO: © DURAVIT



**Ein PuraVida-Badezimmer von Duravit**

**Prämierter Service für Küche und Bad**

Die Firma Ellerbrock steht für Design, Beratung und Service auf höchstem Niveau. Im Mai 2011 wurde das Fachgeschäft in die „Top 200 Küchenstudios“ aufgenommen und wurde damit in Philosophie und Geschäftskonzept bestätigt. Die Profis für Küchen- und Badeinrichtung haben beispielsweise das Thema SmartDesign des Premium-Küchenherstellers SieMatic umgesetzt. Dabei stehen mehr Ideen pro Quadratmeter für Singles, Paare und Familien im Vordergrund. Mit Elementen wie individueller Farbgebung und intelligenter Gerätekomposition werden auch in kleinen Räumen große Küchenräume wahr.

Innovativ und attraktiv werden aber auch Badezimmer von Ellerbrock gestaltet. Das neue Komplettprogramm PuraVida von Duravit ist so eine Lösung, die den klassischen Minimalismus mit sanften Linien, abgerundeten Ecken, eleganter Optik und angenehmer Haptik neu definiert. Für Menschen, die zeitgemäße Formen, Genuss und feinen Luxus schätzen, ist dieses Programm genau das richtige. Wer Küche oder Bad spürbar aufwerten möchte, sollte bei Ellerbrock vorbeischaun und sich von einem der kompetenten Mitarbeiter seine Traumräume planen lassen.

Tipp: Ab sofort gibt es Prozente satt auf Küche und Bad bei Ellerbrock nur in der Wohnmeile Halstenbek. Mustereinrichtungen von renommierten Herstellern wie SieMatic oder Duravit gibt es zu absoluten Schnäppchenpreisen.

**Ellerbrock Bad & Küche, Puckaffer Weg 4 (Duvenstedt) und Gärtnerstraße 161 (Wohnmeile Halstenbek), Ellerbrock, die Küche, Große Elbstraße 68 (im Stilwerk)**

**Harmonische Farbgestaltung**

Der Maler- und Lackiermeister Horst Greiser ist seit 1974 in Blankenese ansässig. Als staatlich geprüfter Restaurator beherrscht er neben den klassischen Arbeiten im Innen- und Außenbereich auch traditionelle Techniken wie Marmor- oder Holzimitation, Fresco- und Seccomalerei, Fassmalerei und Vergoldungen. Zudem ist er qualifiziert, das Durchführen restauratorischer Arbeiten im Sinne der Denkmalpflege zu gewährleisten.

Besonders großen Wert legt Horst Greiser bei seiner Arbeit auf den persönlichen Kontakt zu den Kunden. Er berät und informiert, um ein farbarmonisches Gesamtkonzept zu entwickeln. Beim Umsetzen der entwickelten Konzepte und Aufträge verwendet er ausschließlich Materialien, die den neuesten Richtlinien von Umwelt- und Verbraucherschutz entsprechen.

**Horst Greiser Malermeister, Erik-Blumenfeld-Platz 3, Telefon: 86 98 23, www.malermeister-greiser.de**

NOSTALGISCHES LAMPEN SPIELZEUG ACCESSOIRES MÖBEL TEXTILIEN AUFBEWAHRUNG

HAMBURGER  
*Kinderzimmer*  
BESELERSTRASSE 29 · 22607 HAMBURG  
*Lillis*  
LIEBENSWERTES IMMERGRÜN LEBEN LICHT IDEEN SCHÖNES

Individuelle Schränke!

**Schränke, die begeistern!**

Mehr Ordnung und Wohlgefühl.  
Osdorfer Landstraße 251 b  
22549 Hamburg 040-3571 91 01  
[www.schrankstudio-schilling.de](http://www.schrankstudio-schilling.de)  
SchrankstudioSchilling  
Schränke nach Maß

**Knutzen - Beratertag**

**Einladung** **Freitag 16.09.2011**  
**09.30 – 19.00 Uhr**

**Wir stellen vor:**  
**Taschenfederkern - Matratzen von der Firma**

Herr Anulf Thalheim von der Firma Röwa und unsere Fachberater stehen Ihnen für alle Fragen zum „richtigen Liegen“ zur Verfügung.

Wir laden Sie herzlich ein, in unserem Haus das Liegegefühl eines der wohl besten Bettsysteme auszuprobieren.

Anmeldungen möglich: Telefon 04103 / 121160

Knutzen Wohnen, Rissener Str. 110, Wedel, Telefon 04103 / 121160

# Eggerstedt

Sanitärtechnik GmbH

Bad  
Sanitär  
Klempnerei  
Gasheizungen

Altbauanierung  
Reparatur  
Neubau  
Dach

...SCHÖNE  
BÄDER...

Tel. (040) 8 30 81 32

Uetersener Weg 19  
22869 Schenefeld

info@eggerstedt-sanitaertechnik.de  
www.eggerstedt-sanitaertechnik.de

Fax (040) 8 39 17 57

*PASSIONE*  
die art zu leben

## RÄUMUNGSVERKAUF%

Wir ziehen mit einem exklusiven Sortiment ins Park 26,  
Rupertistraße 26, Hamburg -Nienstedten

Georg-Bonne-Straße 106, Hamburg-Nienstedten  
Mo.-Fr. 10.00-13.00 u. 14.30-18.00, Sa. 10.00-13.00

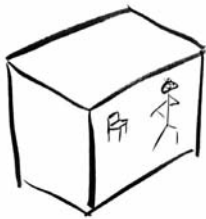

### Räume

Traditionelles Handwerk  
**Torsten Speer**

Hauptstraße 37 · 25489 Haseldorf  
Tel.: 04129 - 955 933  
www.speer-antiquitaeten.de

## IN & OUTDOOR LIVING

### Highlight 2011 Recycleteak Outdoor



### Designer Recycleteak Tische



z.B. 100 x 200 cm, 5 cm Platte

### Teak-Klassiker



z.B. Luxus-Hochlehner  
€ 249,- € 179,-

z.B. Tisch 1,5 m, erweiterbar auf 2 m  
€ 499,- € 349,-

### KAYVO Design Outdoor Teaktische



von 150 cm bis 280 cm

- Recycle Teaktische 160 bis 280 x 5 cm Top
- Recycle Teakbänke, Couchtische u. v. m.
- Indoorstühle Maßanfertigung aus div. Stoffen + Leder
- Stühle und Loungegruppen aus Polyrattan der deutschen Marke Rehau
- Riesenauswahl an klassischen Teak-Outdoor-Möbeln

### Exklusive In & Outdoormöbel zu Sensationspreisen

Teak-Lager GmbH  
Rissener Str. 106, Wedel  
(neben Burger King)

Tel 04103-1895726  
info@teak-lager.de  
Do. + Fr. 13 – 19 h Sa. 10 – 18 h



Das Zaunteam feiert Jubiläum

### Fünf Jahre Zaunteam

Mitte September feiert das Zaunteam Elbe-Pinnau sein fünfjähriges Bestehen. Der Fachhändler für über 350 Zaun- und Torsysteme ist außerdem besonders auf Privatgärten und die Bedürfnisse von Tierhaltern spezialisiert. Die Schwerpunkte liegen auf zeitlos eleganten und klassischen Zäunen einerseits und modernen Brix-Aluminiumzäunen und Balkongeländern andererseits, die den Vorteil haben, dass sie nicht rosten und nicht gestrichen werden müssen. Das Zaunteam berät nach telefonischer Absprache entweder in der Ausstellung oder direkt beim Kunden vor Ort (auch abends oder samstags). Der große Katalog und der Mustergarten in Rissen geben erste Eindrücke von dem, was das Zaunteam für seine Kunden möglich macht.

Zaunteam Elbe-Pinnau, Wedeler Landstraße 83a,  
Telefon: 81 97 65 17, www.zaunteam.de

### Markante Eichendielen

Ein Holzboden ist lebendig und vermittelt Wärme und Natürlichkeit. Uwe Lau ist Fachmann für Parkett und Dielen und berät seine Kunden bei allen Fragen rund um Fußbodenbeläge aus Holz. In seinem Sortiment hat er ein neues Produkt, das in verschiedenen Designs und Farben die unterschiedlichsten Wohnstile ergänzen kann. Die Rheinlanddielen von Belo-parkett ist in vier Sortierungen, also Designvarianten, erhältlich. „Premium“-Dielen haben ein ruhiges Erscheinungsbild und nur leichte Farb- und Strukturunterschiede. „Prestige“-Dielen sind schon lebhafter im Bild, während „Country“-Dielen mit markanten Farbunterschieden und einer betont lebhaften Struktur schon einen rustikalen Charakter vermitteln. Wer es richtig kernig mag, kann sich mit „Old Style“-Landhausdielen mit offenen Rissen, groben Ästen, starken Farbunterschieden und einem sehr lebhaften Erscheinungsbild die Natur nach Hause holen. Auch die Farben der, zur Zeit nur in Eiche erhältlichen, Dielen reichen von klassisch über weiß bis hin zu Coffee oder Lava. Das Besondere an der Verarbeitung der Dielen ist eine Trägerschicht aus besonders hartem Birkenperrholz auf die das Deckholz aufgebracht ist. Die Dielen bleiben dadurch formstabil und es können keine offenen Fugen entstehen.

Uwe Lau verlegt die Dielen für seine Kunden mit einem dauerelastischen Kleber, der außerdem den Trittschall um 50 Prozent dämpft.

Uwe Lau Parkett & Dielen, Bahnhofstraße 16, 25469 Halstenbek, Telefon: 04101/37 35 28, www.uwe-lau.de



**Modernste Technik**

Oliver Gessner von EP:Gessner berät seine Kunden individuell und bedarfsorientiert in Sachen LCD-TV, Plasma, Heimkinoanlagen oder Multiroom. In der integrierten Loewe Galerie präsentiert er seinen



**Oliver Gessner in der Loewe Galerie**

Kunden die exklusiven und technisch anspruchsvollen Geräte der Traditionsmarke in entsprechendem Ambiente. Neuheiten aus dem Hause Loewe sind beispielsweise das DR-Streaming, mit dem von Fernseher zu Fernseher übertragen werden kann. Die Follow-Me-Funktion ermöglicht außerdem, jederzeit auf einem Gerät eine Sendung anzuhalten und sie auf einem anderen Gerät fortzusetzen.

Das MediaNet ist als Plattform für interaktive TV-Anwendungen ein Portal zur grenzenlosen Medienwelt im Internet. Der Internetbrowser Opera macht außerdem das Surfen im Internet mit der Fernbedienung zum Kinderspiel. Mit verschiedenen, einfach zu bedienenden Soundsystemen lassen sich auch vorhandene Geräte zum Heimkino oder Multiroomsystem erweitern.

Zum Service der Schenefelder Experten von EP:Gessner gehören das Installieren der Geräte vor Ort sowie das Reparieren aller Geräte der Unterhaltungselektronik in der eigenen Meisterwerkstatt. Sat-Antennen und Kabelanlagen werden ebenfalls repariert oder neu installiert. Überzeugen Sie sich selbst von der Qualität der Schenefelder bei einem Besuch in der Loewe Galerie.

**Loewe Galerie EP:Gessner, Lornsenstraße 94, 22869 Schenefeld, Telefon: 830 55 44**

**Einrichten im Landhaus-Stil**

Wer auf der Suche nach schönen Einrichtungs-Accessoires im Landhaus-Stil ist, der sollte einen Ausflug nach Haseldorf machen. Im Landhaus Holst gibt es Möbel, edle Tischwäsche, Lampen, Geschirr, Seidenblumen und viele andere dekorative Accessoires, die ein Zuhause wohnlich und gemütlich machen.

Ob französisch verspielt oder skandinavisch rustikal – die verschiedenen Stilrichtungen werden hier in liebevoller Art dekoriert und auf über 300 Quadratmetern Ladenfläche präsentiert. Stöbern im Landhaus Holst geht am besten mit Zeit und Muße, um wirklich alles zu entdecken. Außerdem bleibt dann Zeit für einen Cappuccino zum Schluß, während Präsente für die Lieben schön verpackt werden. Achtung: Vom 26. September bis 1. Oktober ist das Geschäft wegen Weihnachtsdekoration geschlossen.



**Schönes für zuhause gibt es im Landhaus Holst in Haseldorf**

**Landhaus Holst, Hauptstraße 34, 25489 Haseldorf, Telefon: 04129/230, www.landhaus-holst.de**

**HANSA**<sup>®</sup>  
COMPLET-KÜCHEN



Neue  
Küchenideen  
jetzt exklusiv  
bei Hansa

Inspirierende Küchen  
für hohe Ansprüche.

**Studio-Neueröffnung: CONTUR EXKLUSIV**

Noch mehr Kompetenz bei CONTUR Küchen: Hansa Complet bietet Ihnen mit der neuen Ausstattungslinie CONTUR EXKLUSIV neue Küchenideen, neue Oberflächen, und noch mehr Modelle. Jetzt im neuen CONTUR-Studio.

Lübecker Straße 126, 22087 Hamburg, Tel. 040-2544900  
info@hansa-kuechen.de, www.hansa-kuechen.de

**contur**<sup>®</sup>  
exklusiv

Dieter Lübke  Schaumstoff Design

**Die Quatro**

ist eine Wohnlandschaft, die sich jeder Lebenssituation anpasst. Durch 3 Sessel, 2 Ecken und einen Hocker ermöglicht sie Ihnen eine individuelle Anordnung. Gestalten Sie Ihre Quatro ganz nach Ihren Vorstellungen. Es steht Ihnen eine große Stoffkollektion in vielen Farben zur Verfügung. Wir schicken Ihnen gerne Stoffproben.

**Rufen Sie uns an!**

**Das Quatrokonzept**

**ab 1380,- €**



**040 / 31 41 51**

**Schaumstoff in jedem Maß**

- Nach Vorlage oder Maßen
- individuelle Beratung
- Boots- und Caravanpolster
  - Wohnlandschaften
- Matratzen und Auflagen
- Gaststätteneinrichtung
- Sonderanfertigungen
- Spielpolster und Sitzsäcke
  - und vieles mehr...

Holstenstraße 194 (P im Hof)  
22765 Hamburg - Altona  
www.schaum-design.de

## Individuelle Kunstwerke

Sabine Maria Philippi steht mit ihrem Unternehmen Phil-Art für einzigartige Bilder und individuelles Design. Das Spektrum reicht von Haute Couture-Bildern über Raum- und Farbkonzepte bis hin zu außergewöhnlichem Produktdesign.



**Sabine Maria Philippi**

Die Diplom-Designerin und Malerin entwickelt gemeinsam mit den Kunden ein Konzept zu Motiv, Farbe, Format und Material. So entstehen Kunstwerke im Corporate Design des Unternehmens, die sich harmonisch in die Umgebung einfügen. „Ich habe auch schon ein Gemälde als Jubiläumsgeschenk für den Inhaber einer Firma entwickelt. Entscheidend ist, dass grundsätzlich der Kunden sowie das Farb- und Raumkonzept der Umgebung das Kunstwerk bestimmen.“

Ist einem Kunden noch nicht klar, wie das Kunstwerk aussehen soll, berät Sabine Maria Philippi dort, wo das Werk seinen Platz finden soll. Nach einem ersten Designgespräch recherchiert und entwickelt sie Motive, macht Skizzen und stimmt sie mit dem Kunden ab. Ist ein passendes Motiv gefunden, geht es an die Umsetzung. Besuche im Atelier der Künstlerin sind dabei erwünscht.

Im Bereich des Produktdesign kümmert sich die Künstlerin um Idee, Konzeption und Produktgestaltung. In Zusammenarbeit mit einem Produktionsmanager und einem -techniker entwickelt sie neue und innovative Produkte wie den Zahnputzbecher „Denti“. Der sorgt mit Musik- und Lichteffekten dafür, dass Kindern die tägliche Zahnpflege endlich Spaß macht.

Phil-Art, Sabine Maria Philippi, [www.PHIL-ART.eu](http://www.PHIL-ART.eu)

## Zuhause neu erleben

Ein Stoff, ein Design, eine Farbe kann jeden Raum verändern. Die Profis von Raumdesign Rudolf Meyer wissen, wie geschickt Akzente mit den richtigen Stoffen gesetzt werden können. Deshalb haben sie gerade wieder bei ihren namhaften Lieferanten außergewöhnliche und besondere Stoffe der aktuellen Herbstkollektionen ausgewählt. Mit den extravaganen Dekorationsstoffen, schönen Vorhangstangen oder auch interessanten Sicht- und Sonnenschutzsystemen wird ein Zuhause zum Erlebnisraum.

Rudolf Meyer und seine Team legen ihren Kunden aber auch Teppiche zu Füßen. Aktuell sind vier neue hochwertige Qualitäten in 114 Farben ins Sortiment aufgenommen worden. Die seidig schimmernden Teppiche sind handgefertigt, in nahezu jeder Größe lieferbar und für Allergiker geeignet.

Besuchen Sie die Firma Raumdesign Rudolf Meyer in der Wedeler Landstraße 53g oder vereinbaren telefonisch einen Beratungstermin.

**Raumdesign Rudolf Meyer, Wedeler Landstraße 53g, Telefon: 81 23 92**



**Anne Heuermann von Raumdesign Rudolf Meyer berät Sie gern**

**AGNETA MOLANDER SCHWEDENSTIL**

**NEUE AUSSTELLUNGSHALLE**

**ÜBER 100 M<sup>2</sup> MIT SCHWEDISCHEN MÖBELN VON ENGLESSION**

HAUPTSTRASSE 84  
22869 SCHENEFELD  
TEL. 040/830 29 60

[WWW.SCHWEDENSTIL.DE](http://WWW.SCHWEDENSTIL.DE)

## küchenfit

Der Küchenrenovierer

- neue Geräte
- Spülen
- neue Fronten
- Umzug/Montage

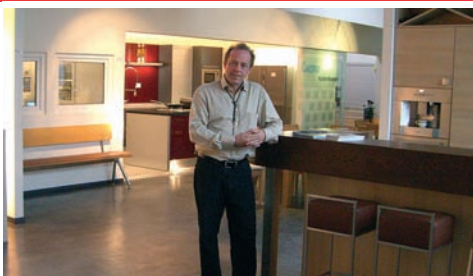

**Wedel, Rissener Str. 140 (neben Lüchau) • Tel. 0 41 03 / 93 43 19**

## Alte Küchen wie neu

Ihre Küche ist in die Jahre gekommen? Kühlschränke fressen Energie, die Arbeitsplatten oder Fronten müssen erneuert werden! Wir bringen Ihre Küche auf Vordermann. Machen Sie mit uns einen unverbindlichen Termin.



## cucina

Schöne Küche – schönes Leben.

## Küchen zum Wohlfühlen

**Wedel, Rissener Straße 140  
Tel. 0 41 03 / 93 43-0**

## Schönes Wohnen

Jeder, der in den Elbvororten wohnt oder hierher ziehen möchte, weiß um die Vorzüge des Hamburger Westens und stellt hohe Ansprüche an sein Zuhause. Dr. Ralf Egloff von Immo-Dr-Dr unterstützt Käufer und Verkäufer von Immobilien mit seinem Fachwissen, seinen Marktkenntnissen und einer ganz individuellen Betreuung. „Service und Dienstleistung professionell umzusetzen wird bei uns großgeschrieben. Der Erwerb oder Verkauf einer Immobilie ist für die Beteiligten meist damit verbunden,



**Dr. Ralf Egloff von Immo-Dr-Dr**

dass sich die Lebensumstände ändern. Durch unsere Arbeit wollen wir unseren Kunden in dieser Zeit die Stressfaktoren nehmen. Wir unterstützen bei Bewertung, Suche, Finanzierungsfragen, Behördengängen, beim Vorbereiten des Notartermins, beim Abschluss des Vertrages und auch darüber hinaus“, so Dr. Ralf Egloff.

Dr. Egloff ist persönlich unter der Telefonnummer 86 62 98 73 oder Mobil unter 0176/39 07 94 29 erreichbar und freut sich darauf, mit Ihnen in Kontakt zu treten.

**Immo-Dr-Dr, Wittland 10, Telefon: 86 62 98 73, [www.immo-elbvororte.de](http://www.immo-elbvororte.de)**

## Innenräume kreativ gestalten

Irgendwann wird in jedem Raum ein Tapetenwechsel fällig. Dann stellt sich allerdings die Frage: Wie soll's aussehen und was ist überhaupt möglich? Das Team vom Malereibetrieb Naumann weiß, dass Wohnräume sehr individuell sind und ihre Ausgestaltung viel Fantasie und Fingerspitzengefühl erfordert. Gerne beraten die Profis ihre Kunden und können dabei eine große Auswahl in Sachen Farbton, Tapetentrends oder speziellen Handwerkstechniken anbieten. Denn von der Decke bis zur Wand, vom Fenster bis zur Tür – Räume werden heute zu Kunstwerken, in denen sich ein Wohn- und Lebensstil in Farb-, Material- und Einrichtungskonzepten widerspiegelt. So spielt unter anderem die Wandbeschichtung eine wichtige Rolle, denn sie beeinflusst neben dem Farbeindruck auch die Lichtwirkung und die Atmosphäre des Raums. Außergewöhnliche Effekte lassen sich mit speziellen Maltechniken erzielen. Das Naumann-Team berät Sie gern. Selbstverständlich vor Ort, in dem Raum, der gestaltet werden soll. Denn dort können sich die Profis ein präzises Bild machen und konkrete Vorschläge machen.

**Malereibetrieb Naumann, Tinsdaler Weg 142d, 22880 Wedel, Telefon: 04103/843 54**



**Das Team von Malerei Naumann**



## UWE LAU PARKETT & DIELEN

### Warum verlegen wir Zwei-Schicht-Parkett aus dem Hause BeloParkett?

- Extrem hohe Trittfestigkeit
- Hohe Passgenauigkeit
- Große Auswahl an Holzarten, Oberflächen und Farben
- Höchste Brandschutzklasse
- Langlebigkeit
- Feuchtraumgeeignet
- Geeignet für Warmwasser-Fußbodenheizung
- Pflegefreundlich
- Made in Germany

Bahnhofstr. 16 · 25469 Halstenbek · Tel. 04101 / 37 35 30  
[www.uwe-lau.de](http://www.uwe-lau.de)

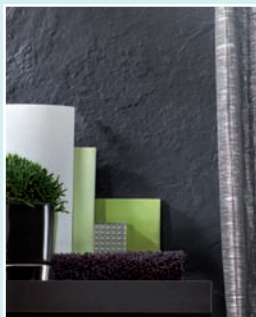

- STOFFE
- POLSTER
- JALOUSIEN
- TEPPICHE

HH-OTTENSEN · BAHRENFELDER STR. 71 · TEL. 39 60 93 · 10-19, SA 10-16  
HH-SCHNELSEN · FROHMESTR. 19 · TEL. 559 35 56 · 9.30-19, SA 9.30-14

[WWW.HELM-UND-HELM.DE](http://WWW.HELM-UND-HELM.DE)

**HELM & HELM**  
INNENEINRICHTUNG

## Umbau und Modernisierung sorgfältig planen

Heide Dittmer berät in ihrem Architekturbüro seit 15 Jahren Bauherren und begutachtet vorhandene Bausubstanz, meist vor dem Kauf einer Immobilie. „Jeder Umbau muss genau wie ein Neubau gut geplant werden. Auf Grundlage der Ideen der Bauherren entwickle ich Lösungen“, sagt Heide Dittmer. „Oft ist viel mehr möglich, als auf den ersten Blick denkbar ist. Räume lassen sich vergrößern, alte Schiebetüren können wieder gangbar gemacht werden, wertvoller Terrazzoboden mit gerissenem Marmormosaik kann originalgetreu ausgebessert und geschliffen werden. Die Kombination von historischen Baustoffen und handwerklichen Details in neuen Räumen mit neuen Materialien gibt einem Altbau seinen unverwechselbaren Charme zurück. Dafür stelle ich den Kontakt zu speziellen Fachfirmen her, die ihr Handwerk verstehen.“



**Architektin Heide Dittmer in einer modernisierten Jugendstilvilla**

Ein weiteres wichtiges Feld ist die Haustechnik. Ob Elektro-, Heizung- oder Sanitärinstallation – auch diese Arbeiten müssen vor Baubeginn genau geplant und beim Umbau termingerech koordiniert werden.“

**Heide Dittmer Architektin, Verbindungsstraße 2, Telefon: 89 70 96 19, [www.dittmer-architektin.de](http://www.dittmer-architektin.de)**

## Malerarbeiten und Beschriftung

Malermeister Heiko Leipholz ist seit 2007 mit seinem Unternehmen selbstständig. Vom Aufmaß bis zur termingerechten Fertigstellung betreut er seine Kunden persönlich und kompetent, wenn es um Maler-, Fassaden- oder Fußbodenarbeiten geht. Dazu gehören klassische Leistungen wie Maler- und Tapezierarbeiten, das Verlegen von Fußböden aller Art, das Gestalten von Fassaden, das Entfernen von Graffiti oder die Beseitigung von Schimmel-, Wasser- und Brandschäden.

Übrigens: Heiko Leipholz bietet auch Druckleistungen an. Er bedruckt Textilien und beschriftet Fahrzeuge, Schaufenster, Schau- und Reklametafeln. Im Internet sind eine Auswahl von Referenzen und weitere Informationen zu sehen und zu lesen. Surfen Sie doch mal vorbei.

**Malermeister Heiko Leipholz, Industriestraße 2a, 22869 Schenefeld, Telefon: 22 60 59 30, [www.malermeister-leipholz.de](http://www.malermeister-leipholz.de)**

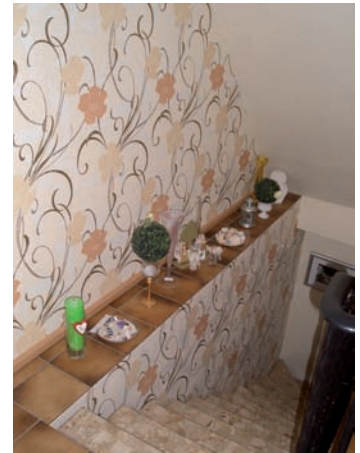

**Treppenhausgestaltung von Heiko Leipholz**



**LAMPODE®** Jens Elmenhorst T.: 040 52 59 28 27 [www.lampode.de](http://www.lampode.de)



Fachbetrieb des Fliesengewerbes

**FLIESEN-KLAUCK  
GMBH**



AUSFÜHRUNG VON

FLIESEN- · PLATTEN- · MOSAIKARBEITEN

MEISTERBETRIEB SEIT 1973

TELEFON: 040 / 830 48 47 · FAX: 040 / 830 52 15  
22869 SCHENEFELD

**imme witt**  
Raumausstattermeisterin

- | Fensterdekorationen
- | Sonnenschutz
- | exclusive Stoffauswahl
- | eigene Polsterei seit 1988
- | Nähatelier



Luruper Hauptstrasse 50 | 22547 Hamburg  
Fon 831 74 38 | [www.imme-witt.de](http://www.imme-witt.de)

**HOLGER RIEBE**  
**KÜCHENRENOVIERUNG**

- Einbaugeräte ▪ Spülen & Armaturen
- Arbeitsplatten ▪ Fronten ▪ Umbauten



## Ihre Küche ist mein Revier

Sie müssen Ihren Kühlschrank erneuern?  
Sie wünschen sich eine neue Arbeitsplatte?  
Sie brauchen eine bessere Dunstabzugshaube?  
All diese und viele andere Bedürfnisse Ihre Küche betreffend sind mein Fachgebiet!  
Rufen Sie mich an. Ich komme gerne zu einem kostenlosen und unverbindlichen Beratungsgespräch zu Ihnen nach Hause.

**Osdorfer Landstr. 188 (über „Das Futterhaus“) · 22549 Hamburg · Tel. 040-57 26 10 60**

## Farben und Tapeten

Sie stellen an Farben und Tapeten allerhöchste Ansprüche? Dann sind Sie beim CB Farbenkontor in guten Händen. Denn der Farben- und Tapetenhändler hat für seine Kunden die Farben von Farrow & Ball voller natürlicher Pigmente und Zutaten im Sortiment, die besonders rein und voller Tiefe sind.



### Das CB Farbenkontor

In der Tapetenabteilung führt das CB Farbenkontor Hersteller wie Arte International, Cole & Son, Flamant Tapeten, Omexco, Designers Guild, Ralph Lauren oder Tres Tintas. Die Experten für Raumdesign unterstützen ihre Kunden von der Planung bis zur fertigen Ausführung. Geöffnet ist das Geschäft montags bis freitags von 9 bis 17.30 Uhr und nach Vereinbarung. **CB Farbenkontor, Hermann-Behn-Weg 3, 20146 Hamburg, Telefon: 41 49 77 75, www.cbfarbenkontor.de**

## Starkes Team: Maler, Klempner und Tischler

Sie sind alle drei selbstständige Handwerker und seit vielen Jahren erfolgreich in den Elbvororten tätig. Dirk Fanter, Dieter Schulze und Michael Neumann haben sich immer wieder auf Baustellen getroffen und zusammengearbeitet. Jeder mit seinem Gewerk, aber letztlich doch aufeinander abgestimmt. Die Zusammenarbeit funktionierte so gut, dass sich die drei zusammengetan und gemeinsam einen Info-Point in Sülldorf eröffnet haben. Hier stellt jeder der drei sein Gewerk vor und zeigt an Mustern und Modellen ganz anschaulich, was mög-



**Dirk Fanter, Dieter Schulze und Michael Neumann**

lich ist. Dirk Fanter ist Spezialist für Heizung, Sanitär und Klempnerei und präsentiert innovative Lösungen aus allen drei Bereichen. Das Thema Badezimmer liegt ihm dabei besonders am Herzen.

Malermalermeister Dieter Schulze hat für seine Kunden verschiedene Formen der Boden-, Wand- und Deckengestaltung zusammengestellt, die einen Überblick über seine Handwerkstechniken und zu verwendenden Materialien ermöglichen.

Tischlermeister Michael Neumann zeigt im Info-Point mit Fenstern, Türen, Innenausbau, Einbruchschutz sowie Böden und Möbeln Beispiele seiner Arbeit.

„Wir sind ein eingespieltes Team, das trotz eigenständiger Arbeit die Arbeitsabläufe abstimmt und sich ständig gegenseitig auf Qualität überprüft“, so die drei Elbvorortler. Termine im Info-Point in der Sülldorfer Landstraße 17 sind nach Absprache möglich.

**Dirk Fanter, Telefon: 86 62 83 41; Dieter Schulze, Telefon: 870 45 87; Michael Neumann, Telefon: 870 03 30**

**Rensch Saunabau**  
*Der Spezialist seit 1980*  
**EIGENE HERSTELLUNG UND MASSANFERTIGUNG**  
 von Saunen in allen Variationen, Dampfbäder, Solarien, Strandkörbe Außen-Whirlpools von Hot-Spring  
**Komplettlösungen für Ihren Sauna- bzw. Wellnessbereich**  
**29640 Schneverdingen**  
 Hasenwinkel 20 - 24  
 Tel. (05193) 6827 • Fax (05193) 2511  
 www.rensch-saunabau.de  
 info@rensch-saunabau.de  
 Verkauf und Beratung nur zu den gesetzlichen Ladenöffnungszeiten

## Super-Sonderaktion

### Viessmann-Gas-Brennwert-Heizungsanlage mit Warmwasserspeicher

Vitodens 222F Kompakt-Brennwertgerät  
 4,8-19 kW Leistung mit integriertem Ladespeicher 100 Liter einschließlich:

- witterungsgeführter Regelung
- Abgassystem komplett bis 10 m
- Montagehilfe mit Absperrventilen
- Kondensatpumpe (wenn erforderlich)
- Anschlussmaterial mit Formstücken und Isolierung
- Weichwasserfüllung
- Montage, Anträge, Demontage und Entsorgung des alten Heizkessels (1 Tag)

Zum Festpreis von

**€ 4.900,-** inkl. MwSt.  
 bei Bestellung bis zum 25.09.2011

Selbstverständlich haben wir auch andere Varianten im Angebot z.B.: Vitodens 200 und 300 – sprechen Sie uns an!



- Heizungsanlagenbau • Öl- und Gasfeuerung • Brennwerttechnik • Tiefbau
- Solartechnik • Badsanierung • Exklusive Bäder • Dichtheitsprüfung
- Bautrocknung • Containergestaltung
- auch Lagerverkauf

**STAMPFF**  
 HEIZUNGSBAU & SANITÄRTECHNIK  
 GMBH

**Tornescher Weg 77 • 25436 Uetersen**  
**Tel. 041 22-2404 • info@stampff-heizung.de**

### Entrümpeln und Gutes tun

Vom Entrümpeln bis zum letzten Pinselstrich übernimmt Marcel Dadaras vom KM Umzüge und Kartonmarkt sämtliche Dienstleistungen rund um den Umzug. Für Privatkunden oder Büros aller Art organisiert er den Umzug. Auch ein Umzug ins Ausland ist kein Problem. Egal, wohin es geht – Marcel Dadaras kümmert sich auf Wunsch um alle Formalitäten, die erforderlich sind. Das Verpacken von Möbeln kann er mit seinen speziellen Maschinen ebenfalls übernehmen.



#### Marcel Dadaras unterstützt Menschen, die Hilfe brauchen

Besonders erwähnenswert ist seine Aktion „Mensch zu Mensch hilft zu helfen“. Wer umzieht und alte, aber erhaltene Möbel oder anderes Nützliches nicht mehr gebrauchen kann, der kann sich bei Marcel Dadaras melden. Er holt die Sachen kostenlos ab und lagert sie bei sich ein, damit Hilfsbedürftige hier eine Anlaufstelle haben. Bei Interesse genügt ein Anruf.

**KM Umzüge und Kartonmarkt, Rissener Straße 93, Telefon: 04103/903 32 29**

### In Holzfenster investieren

Sie schützen vor Lärm, Einbrechern und sie sparen wertvolle Energie – moderne Wärmedämmfenster aus Holz. Die Holzfenster von heute erfüllen höchste technische Standards und sind viele Jahre vor Verwitterung geschützt.

Die Spezialisten vom Buchholzer Fensterbau empfehlen den Einbau oder Austausch, denn angesichts steigender Energiepreise und der Tatsache, dass der Einbau staatlich oder regional mit zinsgünstigen Darlehen oder Zuschüssen unterstützt wird, ist dieser Schritt eine lohnende Investition in die Zukunft. Außerdem kann die Handwerkerleistung bei der jährlichen Steuererklärung geltend gemacht werden.



#### Den Charme alter Fenster erhalten die Profis von Buchholzer Fensterbau

Lassen Sie sich vom Buchholzer Fensterbau beraten und investieren Sie in Ihre Immobilie und damit in Ihre wohlige Zukunft.

**Buchholzer Fensterbau, Mühlenstraße 25, 21279 Wenzendorf, Telefon: 04165/218 00**

### GFHF - Architekten, Dipl. Ing. Gerhard Fischer



Fachgerechte Planung / Umsetzung von

- Sanierungen / Modernisierungen
- Umbauten / Anbauten / Neubauten
- Immobilienberatung
- Gutachtenerstellung
- Energieberatungen WK, BAFA, KfW

Seestraße 44 | 22607 Hamburg | Tel 040 - 881 416 69-0 | Fax 040 - 881 416 69-9  
Mobil 0179 - 370 370 9 | E-Mail G.Fischer@GFHF.de | www.GFHF.de



Einrahmungen nach Maß (über 5000 Leisten)  
Vergolderrahmen, Wechselrahmen in Holz und Aluminium  
Gemälde- und Rahmenrestaurierung in eigener Werkstatt

Gemälde, Aquarelle, Grafik und Poster, Passepartouts  
Spiegel und Rahmen nach Maß, antik und neu

Wedeler Landstr. 48 · 22559 Hamburg-Rissen · Tel. (0 40) 81 38 51

### LANGE GELLER KUEHL PARTNERS

### STOFFE MOEBEL LEUCHTEN TEPPICHE



### INNENRÄUME KNOW HOW KONZEPTE KUNST

www.lgk-partners.com

SHOWROOM: AUGUST-BOLTEN-WEG 3 22587 HAMBURG-BLANKENESE  
GERN NACH VEREINBARUNG 0172 44 14 711

## Moderne Küchenplanung

Die Qualität einer Küche ist nicht unbedingt beim Kauf erkennbar, sondern zeigt sich nach vielen Jahren des Gebrauchs. Mit diesem Credo planen und verkaufen Guido Krätzer, Inhaber vom Hamburger „Leicht Spezialisten HKS Einbauküchen“ und sein Team seit vielen Jahren Küchenmöbel in Hamburg und Umgebung. Weil die Profis aber nicht nur Neuplanung anbieten, sondern auch alte Küchen sanieren, wissen sie, wo Qualität wirklich sichtbar wird. „Es ist schön zu erleben, wenn die Kunden bei uns anrufen, um ihre alten Elektrogeräte

### Einbauküche von HKS

oder Arbeitsplatten zu erneuern und dabei ins Schwärmen über ihre 30 Jahre oder manchmal noch ältere „Leicht“ Einbauküche geraten“, erzählt der HKS-Chef. „Das ist ein gutes Gefühl und zugleich Ansporn und Motivation, noch viele Kunden mehr von dieser tollen Qualität zu begeistern.“

Erleben können Sie diese Qualität im Studio von HKS Einbauküchen im Hamburger Norden oder auf der Homepage unter [www.hks-kuechen.de](http://www.hks-kuechen.de).

HKS Einbauküchen, Kollaustraße 118, 22453 Hamburg, Telefon: 58 79 79, [www.hks-kuechen.de](http://www.hks-kuechen.de)

## Made in Hmamburg

Die Marke Schaumstoff Lübke ist seit Jahren bekannt für qualitativ hochwertige Schaumstoffprodukte aller Art. In der Werkstatt in Altona wird aus dem Allzweckmaterial alles produziert, was möglich ist: Vom Schaumstoff-Zuschnitt über Stuhlauflagen und Matratzen, medizinische Keile und Spielpolster, Boots- und Wohnwagenpolster bis hin zu Sofas und ganzen Wohnlandschaften wie dem Modell

„Q-System“. Das Q-System gibt es noch bis Ende September komplett sechsteilig zum Aktionspreis von 1.690 Euro anstatt 1.994 Euro. Dabei haben Kunden die Wahl zwischen verschiedenen Flachgeweben, Velour- und Microfaserstoffen in vielen aktuellen Farben. Für das Innenleben des „Q-Systems“ werden ausschließlich hochwertige Qualitätsschaumstoffe mit einer Garantie von fünf Jahren verwendet.

Bei Fragen zum Aktionsangebot oder rund um das Thema Schaumstoff steht das Schaumstoff Lübke Team kompetent und freundlich zur Seite. Die Produktion ist in Hamburg gleich zwei mal vertreten. In Altona bei der S-Bahn Königstraße mit Sofort-Zuschnitt-Service und in der Sternschanze bei den Wohngeschwistern Lübke.

Schaumstoff Lübke, Blücherstr. 7-9, Telefon: 98 26 15 55 und Schanzenstr. 34-36, Telefon: 63 65 75 94, [www.schaumstoff-luebke.de](http://www.schaumstoff-luebke.de)



**Das Q-System von Schaumstoff Lübke**



**Versicherungsmakler FRANK BEHLAU**

*Sie sind Genießer der guten, schönen, kostbaren Dinge. Ständiger Begleiter dabei: Die Angst vor Beschädigung oder Verlust Ihrer Preziosen. Glücklicherweise, wer dafür gesorgt hat, dass in solchen Fällen wenigstens der materielle Wert ersetzt wird.*

*Die All-Risk-Policen für wohlhabende Personen sichern Ihre Vermögenswerte ab! Wir haben seit über 25 Jahren Erfahrung in diesem Bereich und vermitteln Ihnen die für Sie geeignete Versicherung.*

Galgenberg 41 · 22880 Wedel  
Tel. 04103/800 10 0 · Fax: 04103/800 10 11  
E-Mail: [info@behlauvm.de](mailto:info@behlauvm.de)  
Internet: [www.BehlauVM.de](http://www.BehlauVM.de)



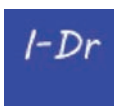

**Immobilien in den Elbvororten**

**Dr. Ralf Egloff, MBA**  
Wittland 10, 22589 Hamburg

**Mobil: 0176 39079429**  
**Tel.: 86629873**  
[www.immo-Elbvororte.de](http://www.immo-Elbvororte.de)

Wir vermitteln schönes Wohnen!

Wir freuen uns auf Sie.

## THOMAS WARNECKE INNENEINRICHTUNG

Vom 22.09. bis 25.09. veranstaltet Thomas Warnecke die zweite  
**„Sonder-Verkaufs-Aktion“** mit Teppichen aus der  
aktuellen Kinnasand-Kollektion zum **halben Preis.**

Do. 22.09. bis Sa. 24.09. von 10:00 - 18:00 Uhr | Verkaufsoffener Sonntag, 25.09. von 13:00 - 18:00 Uhr





Blankeneser Hauptstr. 157 | 22587 Hamburg | Tel: 040 86 10 10 | Fax: 040 869 427 | email: [info@athos-objekt.de](mailto:info@athos-objekt.de)

## Solaranlagen und Pelletsheizungen

„Meist ist es viel einfacher als gedacht, eine vorhandene Gas- oder Ölheizung um eine thermische Solaranlage zu ergänzen“, sagt Gas- und Wasserinstallateur Sven Heidorn, der sich in seinem Betrieb auf Heizungsanlagen, Solartechnik und Sanitärinstallation spezialisiert hat. Wer ganz auf regenerative Rohstoffe setzen möchte, entscheidet sich für die Kombination einer Solaranlage mit einer Holzpellets-Heizung. Damit kann bei jeder Witterung umweltfreundlich und kostengünstig Wärme für die Heizung und heißes Wasser für Bad und Küche erzeugt werden. Zudem beteiligt sich der Staat mit kräftigen Zuschüssen an der Investition in die zukunftsträchtige Technik“, erklärt der Spezialist für regenerative Energiesysteme. Der Handwerksbetrieb Sven Heidorn in Holm setzt auf die Produkte der Paradigma GmbH, dem Pionier für ökologische Heizsysteme. Paradigma bietet aufeinander abgestimmte Solaranlagen und Pelletsheizun-

gen an. Herzstück der Kombination ist die thermische Solaranlage, die mit ihrem ausgezeichneten System auch bei bewölktem Himmel die Sonnenenergie nutzen kann.

Ausgewählte Betriebe wie der von Sven Heidorn vertreten die Paradigma-Produkte in Deutschland. Die Mitarbeiter beraten die Kunden, helfen beim Beantragen von Zuschüssen, installieren die Anlagen und warten sie regelmäßig. Überzeugen Sie sich selbst.

**Sven Heidorn, Bredhornweg 72, 25488 Holm, Telefon: 04103/156 56, www.sven-heidorn.de**



**Sven Heidorn**



**ELEKTRO DUNCKER**  
FACHHANDEL & INSTALLATION



**LIEBHERR**  
Mehr Freude an der Frische.

86 13 64

Dockenhudener Str. 1  
22587 HH-Blankenese  
[www.elektro-duncker.de](http://www.elektro-duncker.de)

KEINE  
halben  
Sachen!

Komplettbäder  
Heizungsanlagen  
Solaranlagen

★★★★★  
Reparaturservice

Dacharbeiten  
Gasanlagen  
Undichte Gasleitung  
abdichten ohne Schmutz  
Abwassersicherheit  
mit Zertifikat  
Energieberater SHK

**Abram Sanitärtechnik GmbH**  
Flottbeker Drift 4  
22607 Hamburg  
**Tel.: 040 / 82 59 59**  
[info@abram-sanitaer.de](mailto:info@abram-sanitaer.de)  
[www.abram-sanitaer.de](http://www.abram-sanitaer.de)



**CORINNA RICHTER**



**Hamburg-Poppenbüttel**  
Individuelles Architektenhaus  
Bj. 2010, 1.117 m² Grdst.,  
216 m² Wfl., KP € 780.000,-

**Wann machen Sie Ihre Immobilie zur „Chefsache“?**  
Wir suchen ständig neue Objekte  
Häuser • Wohnungen • Grundstücke

040-51 90 40 67

[www.corinnarichter-immobilien.de](http://www.corinnarichter-immobilien.de)



mit 2€ im monat helfen!  
2-euro-helfen.de

01 80-2 22 22 10  
0,06 Euro/Anruf

MISEREOR  
DAS HILFESWERK

## Faszination Teppiche

In den Geschäftsräumen nahe der Binnenalster sowie auf internationalen Kunstmessen finden Kenner und Liebhaber von erlesenen und antiken Teppichen Exponate aus vier Jahrhunderten, aber auch den klassischen Einrichtungsteppich.

Durch ständige Einkäufe im In- und Ausland sowie die jahrzehntelange Erfahrung mit Reisen in die Ursprungsländer (Persien, Russland, Türkei, Indien, Nepal, Tibet und Afghanistan), wird ein umfangreicher Bestand schöner und außergewöhnlicher Teppiche, Brücken, Kelims und Textilien angeboten.



**Hans Eitzenberger mit Ehefrau Magreth und Sohn Peter**

Zahlreiche Publikationen in der Fachliteratur, im Kunstmarkt der Welt und die Zusammenarbeit mit Museen, unter anderem mit dem Museum für Völkerkunde sowie dem Museum für Kunst und Gewerbe in Hamburg, ergänzen die Aktivität des traditionsbewussten Hauses. Ebenso werden Gutachten und Expertisen erstellt. Im eigenen Atelier werden nach eingehender Begutachtung und verbindlicher Preisgestaltung fachgerechte Restaurierungsarbeiten und Handwäsche an Knüppteppichen und Flachgeweben, unter Verwendung originaler Materialien und Techniken, durchgeführt. Dies dient nicht nur der Wertsteigerung des Objektes, sondern lässt den Teppich auch für die nächsten Jahrzehnte wieder in authentischer Ausstrahlung aufleben. Er bleibt auch somit als Kulturgut der Nachwelt erhalten.

Die oberste Maxime von Hans Eitzenberger, der Sachverständiger ist und dem Verband Norddeutscher Kunsthändler, dem Bundesverband (BDKA) sowie dem Internationalen Kunstverband (CI-NOA) angehört, lautet: „Hochwertige Qualität zu akzeptablen Preisen.“

**Hans Eitzenberger, Alstertor 20, Telefon: 30 38 18 00, www.hans-eitzenberger.de**



## Vor dem Winter Renovieren

Sie möchten die kalten Herbststürme und verschneiten Wintertage in einem gemütlichen und schön hergerichteten Zuhause verbringen, aber so richtig wohl fühlen Sie sich in Ihren vier Wänden nicht mehr? Dann sollten Sie die Initiative ergreifen und noch vor der kalten Jahreszeit eine Renovierung planen. Ihr Maler Andreas Müller weiß, welche Farben und Wandbekleidung

besonders schön sind und eine ruhige Atmosphäre schaffen. Er steht mit seinem Team sowohl für kleine Einzelarbeiten als auch für das gesamte Wohnkonzept mit Wand- und Fußbodengestaltung zur Verfügung. Auch die Arbeit an Fassaden bietet er an.

Ein ganz besonderer Service ist das Rundum-Renovierungs-Paket. Vom Ausräumen der Schränke und verstauen des Hausrats übers Abkleben bis zum wieder Aufhängen der Bilder, übernimmt das Team jeden Handschlag. Lehnen Sie sich also zurück, genießen Sie den Sommer

und lassen Sie das Team von Ihr Maler Ihr Zuhause für die kalte Jahreszeit herrichten. Anruf genügt.

Ihr Maler Andreas Müller, Bredhornstraße 1a, 25488 Holm, Telefon: 04103/975 39, Mobil: 0160/96 86 57 24



**Andreas Müller und Wencke Müller-Classen**

## Handwerk mit Geschichte

1945 wurde Anton Dudka bei Hans Reimer Klempnergeselle und legte damit den Grundstein für eine Firmentradition, die bis heute weitergeführt

wird. Denn seit 1963 betreut die Firma Dudka ihre Kunden im Bereich Klempnerei und Sanitärtechnik. Bernhardt Dudka führt seit 1974 den Betrieb, in dem nach der Devise „klein, flexibel und nah am Kunden“ gearbeitet wird. Dazu gehört ausführliches Beraten, Planen und Ausführen von Badsanierungen aller Art, von einfach bis luxuriös.

Außerdem werden Gasheizungen fachgerecht und nach neuesten technischen Erkenntnissen erneuert. „Gerne beraten und unterstützen wir Sie bei Ihrem Vorhaben und lassen Ihre Ideen und besonderen Wünsche in ein detailliertes Angebot einfließen“, so Bernhardt Dudka.

**A+B Dudka, Kanzleistraße 13, Telefon: 82 27 81 67, Mobil: 0172/454 64 33, www.dudka-gmbh.de**



**Bernhardt Dudka und sein Mitarbeiter**

Meisterbetrieb

**MARKISEN**  
und Wintergartenbeschattungen

Insektenschutz

**ROLLÄDEN**  
in sämtlichen Ausführungen mit Einbruchsicherung. Reparaturservice

Meisterbetrieb  
**themann**  
ROLLADEN- UND MARKISENBAU GMBH

**markilux**

Luruper Hauptstraße 88  
22547 Hamburg  
Tel. 83 70 70 · Fax 832 35 35  
www.Themann-GmbH.de

**buchholzer fensterbau GmbH**

Wir fertigen für Sie individuell und in Spitzenqualität:

Fenster – Haustüren  
Holz-Glas-Fassaden  
Exklusive Wintergärten  
Beratung – Herstellung  
Montage – Service

Ständige Ausstellung  
20 km südlich von Hamburg

»NORDHEIDE«

natürlich aus Holz

Mühlenstr. 25 · 21279 Wenzendorf  
Tel. 0 41 65/21 80 0 · Fax 21 80 30  
www.buchholzer-fensterbau.de

**TEAM 7**

**cubus**  
Diele

**TEAM 7 Hamburg**  
Stahlwiete 14a (Phoenixhof)  
22761 Hamburg-Altona  
Tel. 040 39 84 10-0  
www.team7-hamburg.de

**TEAM 7 München**  
Herzogspitalstraße 3  
80331 München  
Tel. 089 232 49 50-0  
www.team7-muenchen.de



■ Wohnberatung  
 ■ Farbberatung  
 ■ Raumkonzepte  
 professionell - individuell - persönlich  
 Dipl.-Ing. **Petra Daniels-Abel**  
 Innenarchitektin  
 Tel.: 04103 - 876 62 Mobil: 0171 - 320 50 83  
[www.unsere-wohnberatung.de](http://www.unsere-wohnberatung.de)

**Küchenrückwände  
aus Glas**

**Glaserei Seibicke**  
Ihr Meisterbetrieb  
in den Elbvororten  
Tel. 87 00 74 04



[www.seibicke.com](http://www.seibicke.com)



**Gerhard Mehnert  
& Sohn GmbH**  
**ELEKTROMEISTER**

**Ausführung aller Elektroarbeiten**

Vosshagen 88 Tel.: 04103 / 51 96  
22880 Wedel Fax: 04103 / 59 75  
e-mail: kontakt@elektro-mehnert.de · internet: www.elektro-mehnert.de

**Wir sagen  
Danke!**

[www.zaunteam.de](http://www.zaunteam.de)



**Für die langjährige Treue unserer  
Kunden möchten wir uns herzlich  
bedanken.**

**Zaunteam Elbe-Pinnau**  
Wedeler Landstraße 83a  
22559 Hamburg-Rissen  
Tel. 040 81 97 65 17, Fax 040 81 97 65 23  
elbe-pinnau@zaunteam.de

**ta**  **teppichhaus  
Altona**

Wir bieten Ihnen eine große Auswahl an natürlichen Bodenbelägen, z.B. aus Schurwolle, Sisal und Kork, aber auch Tapeten, Farben und Gardinen. Profitieren Sie von unserer langjährigen Erfahrung und unserem umfassenden Service, darunter Vermessung, Lieferung, Verlege- und Malerarbeiten.



Bahrenfelder Str. 135 • 22765 Hamburg • Tel: 040/39 36 93  
Mo-Fr 10-13 Uhr/14-18 Uhr • Sa 10-16 Uhr  
[www.das-teppichhaus-altona.de](http://www.das-teppichhaus-altona.de) • [info@das-teppichhaus-altona.de](mailto:info@das-teppichhaus-altona.de)

## Räume gestalten

Ihr Zuhause soll schöner werden? Wohn- und Schlafräume, Bad, Küche, Terrasse oder Garten? Egal, wie Ihre Wohnwünsche aussehen, Bettina Georgius erarbeitet in ihrem Atelier für Architektur & Design kreative und funktionale Lösungen. Seit über 25 Jahren entwickelt sie innenarchitektonische Konzeptionen und kümmert sich um eine zuverlässige Bau- und Kostenüberwachung. „Sämtliche Gewerke werden unter meiner Regie koordiniert, abgestimmt und ständig überwacht. Vom Maurer über den Dekorateur bis zur Endreinigung“, so Bettina Georgius.

Mit ihrem Atelier ist sie bundesweit tätig. Kunden beauftragen die Blankeneser Geschäftsfrau mit der Umsetzung zeitgemäßer Innenarchitektur für Häuser und Wohnungen, aber auch für Ladengeschäfte, kleine Hotels, Bars und Restaurants, Praxisräume oder Terrassen- und Gartenanlagen. Gehören Sie auch bald dazu! Rufen Sie einfach an und lassen Sie sich von Bettina Georgius beraten.

**Atelier Bettina Georgius Architektur & Design,**  
Elbchausee 539, Telefon: 86 37 33,  
[www.atelier-bettina-georgius.de](http://www.atelier-bettina-georgius.de)

## Metall nach Wunsch und Maß

Zäune in speziell gefertigten Maßen und Höhen, Balkongitter in robuster Bauweise, Innen- und Außentreppe in traditionellem Stil und modernem Look. Dazu Lösungen für Terrasseneinfassungen, Tischgestelle und passende Stühle, Regale für alle Zwecke und vieles mehr – wenn es um hochwertige Metallarbeiten für die unterschiedlichsten Zwecke geht, sollten Sie mit „Ihrem Metallbaumeister“ Frank Schlegel in Appen sprechen. Und das nicht nur aus technischen Gründen, denn Frank Schlegel hat als gelernter Fotograf einen Blick für Details und mögliche Lösungen. Metall hat übrigens einen nicht zu vernachlässigenden Vorteil gegenüber Holz und Stein: Es ist kaum witterungsabhängig und muss – wie beispielsweise Holzzäune – nicht jedes Jahr repariert und gestrichen werden. Das gilt auch für Überdachungen für die Terrasse, Rankgitter, Trennwände oder langlebige Gefäße für Blumen und Pflanzen. Auch werden bei Schlegel in Stahl und Edelstahl Kombinationen mit Holz oder Glas hergestellt: Treppen und Treppengeländer, Balkonanlagen und Geländer, Hofeinfahrtstore und vieles mehr. „Ihr Metallbaumeister“, Frank Schlegel, Hasenkamp 8, 25482 Appen, Telefon: 04101/20 73 51



**Frank Schlegel**

## Fliesenarbeiten aller Art

Fliesen Klauck ist ein Meisterbetrieb, der in zweiter Generation und seit mittlerweile 38 Jahren sämtliche Fliesenarbeiten für seine Kunden ausführt. Bäder, Küchen, Terrassen oder Balkone – in allen Wohnbereichen sorgt Fliesen Klauck für ein schönes Wohngefühl. Dabei werden auch kleinere Maurerarbeiten, die in Zusammenhang mit dem Fliesen auftauchen mit ausgeführt. Der Familienbetrieb, der auch Innungsmitglied ist, kümmert sich außerdem um Natursteinarbeiten aller Art. Gerne berät Fliesen Klauck Interessierte und steht mit Rat und Tat zur Seite.

**Fliesen Klauck, 22869 Schenefeld, Telefon: 830 48 47,**  
[fliesen.klauck@t-online.de](mailto:fliesen.klauck@t-online.de)

### Natürliches Licht und frische Luft

Sie sind oft müde, unkonzentriert und haben Kopfschmerzen? Das kann daran liegen, dass Ihnen natürliches Licht und frische Luft fehlen. Denn beides wird in Wohn- und Büroräumen immer häufiger durch künstliche Beleuchtung und Klimaanlage ersetzt.



#### Wintergarten von Sonne Rundum

Moderne Wintergartenlösungen können hier Abhilfe schaffen, denn sie bringen die Natur – und damit Wellness – direkt nach Hause. Die Premium-Wintergärten von Solarlux, dem weltweit führenden Anbieter auf diesem Gebiet, schaffen solch wandelbare Räume von unverwechselbarem Stil. So bietet das erfolgreiche Bissendorfer Unternehmen eine vielfältige Auswahl an exklusiven und filigranen Aluminium- und Alu-/Holzprofilen an. Diese sorgen im Verbund mit den patentierten gläsernen Faltschleusen für ein Höchstmaß an Wohlbefinden. Besuchen Sie die Ausstellung von Sonne Rundum in Schenefeld und überzeugen Sie sich selbst. **Sonne Rundum, Hauptstraße 55, 22869 Schenefeld-Dorf, Telefon: 83 01 99 90, www.sonne-rundum.de**

### Vom Kauf bis zur Einrichtung

Das Unternehmen Maus Gebr. Immobilien ist seit April 2011 erfolgreich für seine Kunden im Einsatz. Die Brüder Fabian und Domenic Maus legen den Schwerpunkt ihres Geschäftes auf das Vermitteln und Entwickeln von Immobilien.

Doch hier hört die Arbeit der Jungunternehmer noch lange nicht auf. „Was die Architektur und die Inneneinrichtung einer Immobilie betrifft, so gehen wir mit der Zeit. Moderne und elegante Elemente bilden den Rahmen. Ausgewählte Highlights machen dann das besondere Etwas aus, das den Betrachter auf den ersten Blick verzaubert“, so die Brüder.

Durch ihre enge Verbindung mit dem Partnerunternehmen Maus Antiquitäten, das seit über 30 Jahren erfolgreich Häuser ausstattet, können die Kunden von Maus Gebr. Immobilien sicher sein, dass ihnen zwei erfahrene Partner zur Seite stehen. Sogar das Beziehen exklusiver Baustoffe wie Stein- oder Holzfußböden ist über das Unternehmen möglich. Machen Sie sich selbst ein Bild und schauen Sie ins Internet oder rufen Sie einfach an.

**Maus Gebr. Immobilien, Blankeneser Hauptstraße 140, Telefon: 87 60 55 90, www.maus-immobilien.com**



**Fabian und Domenic Maus**

### Fenster mit Wärmeglas ausrüsten

Die Glaserei Fechtner bietet sämtliche Arbeiten rund um's Thema Glas an. Dazu gehören Reparaturverglasungen und Verglasungsarbeiten für beispielsweise Dusche, Küchenschild und Spiegel. Auch das Umrüsten auf Wärmeschutzisoliertglas bietet Glasermeister Hans-Jürgen Fechtner an und sagt dazu: „Wer seine Fenster mit Wärmeglas ausrüstet, gibt zwar heute Geld aus, spart aber für morgen.“ Hans-Jürgen Fechtner tauscht auch Fenster und Türen aus Holz und Kunststoff aus, damit sie mit einer Wärme-



**Glasermeister Hans-Jürgen Fechtner**

schutzverglasung die Anforderungen an den heutigen Wärmeschutz erfüllen. Fenster können außerdem in ein- und zweifarbigen Tönen der RAL-Palette gefertigt werden.

Egal, um welchen Auftrag es geht, fachgerechter Einbau und das Entsorgen aller anfallenden Abfälle sind für Hans-Jürgen Fechtner selbstverständlich. Fordern Sie doch einfach ein Angebot an.

**Glasermeister Hans-Jürgen Fechtner, Wisserweg 16, Telefon: 87 35 64, für Notdienst und Termine: 0171/694 64 34**



### LAMPENMANUFAKTUR ASTRID HERTZ

Anfertigung von Lampen und Lampenschirmen

Osdorfer Landstr. 233, Kastanienhof  
22549 Hamburg  
Tel. 040 - 800 44 62  
Mo, Di, Do, Fr 10-13 Uhr  
Di u. Fr 16-18 Uhr

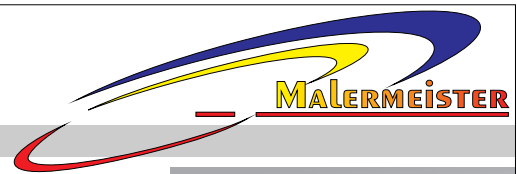

**Heiko Leipholz  
INDUSTRIESTRAßE 2A  
22869 SCHENEFELD  
TEL.: 040 / 226 05 930  
Mobil: 0172 / 413 05 20  
www.MALERMEISTER-leipholz.de**

- SÄMTLICHE MALERARBEITEN
- FASSADENGESTALTUNG
- Bodenbeläge
- Trockenbau
- Graffiti-Entfernung
- Folienbeschriftung

**modest**

- Garagensysteme
- Carportbau
- Schwimmbadbau
- Saunabau

**modest**

• Hauptstraße 43, 25436 Heidgraben • Telefon: 04122 900 767 • Fax: 04122 900 769  
• Email: boeck-heidgraben@t-online.de • Webseite: www.boeck-heidgraben.de

**Raumdesign**

Raumdesign Rudolf Meyer

Kreative  
Raumgestaltung  
von MeisterhandDekorationen · Sicht- und Sonnenschutz  
Polstern · Bodenbeläge aller Art  
InsektenschutzWedeler Landstr. 53 g · 22559 Hamburg · Telefon 0 40 / 81 23 92  
Fax 0 40 / 81 85 43 · [www.raumdesign-meyer.de](http://www.raumdesign-meyer.de)Ich verwalte, verkaufe & vermiete  
Ihre Immobilie mit  
Gefühl und Kompetenz.Rufen Sie mich gern an oder  
besuchen Sie meine Homepage:

## Gutes Wohnen

Bettina van de Loo  
Tel.: 040 – 500 906 04  
Mobil: 0173 – 240 20 78  
[www.vandeloo.info](http://www.vandeloo.info)KEINEN **Klönschnack** BEKOMMEN?Unsere Verteiler sind angewiesen, in Briefkästen mit dem Hinweis „keine Werbung“ keinen Klönschnack zu hinterlassen. Möchten Sie dennoch einen erhalten, bekommen Sie bei uns im Verlag diesen Aufkleber**TEL. 0800 86 86 006** KOSTENLOSE  
HOTLINE!BITTE RUFEN SIE AN, WENN DER KLÖNSCHNACK NICHT  
REGELMÄSSIG IN IHREM BRIEFKASTEN STECKT!**B O S**

Achim Prinzenberg

Büro · Objekt · Wohnen  
Elbchaussee 5  
22765 Hamburg  
Fon 040 / 39 12 37  
[www.bos-elbchaussee.de](http://www.bos-elbchaussee.de)

## Antiquitäten setzen Akzente

Sie atmen Geschichte, sind Jahrzehnte oder Jahrhunderte alt und schaffen eine besondere Atmosphäre – Antiquitäten. Als Akzente in einer modernen Einrichtung können Sie Wohnkonzepte bereichern und als besondere Einzelstücke für ganz besonderen Charme sorgen. Denn nicht immer sind Antiquitäten dunkel und kitschig. Im



### Schöne Kombination: Antike Möbel und frische Farben

Gegenteil. Aufgearbeitet und farblich gestaltet, können sie in jede Einrichtung integriert werden.

Torsten Speer bearbeitet in seiner Werkstatt für traditionelles Handwerk seit über 30 Jahren den Werkstoff Holz. Dazu gehören auch der Handel und das Restaurieren antiker Möbel und das Anfertigen von Einzelstücken. Dabei liegen ihm die Antiquitäten besonders am Herzen. Denn auch junge Kunden können hier fündig werden und sich mit einer Antiquität ein echtes Schmuckstück ins Zuhause holen, das den Wohnraum lebendig macht. Ein Blick ins Inter-

net verrät mehr, aber Torsten Speer berät Neugierige auch gern persönlich in seinem Haseldorfer Geschäft.

**Torsten Speer Antiquitäten, Hauptstraße 37, 25489 Haseldorf, Telefon: 04129/95 59 33, [www.speer-antiquitaeten.de](http://www.speer-antiquitaeten.de)**

## Kompetent und gut gelaunt

Die Immobörse Hamburg hat sich auf den Verkauf und die Vermietung von Häusern, Villen, Eigentumswohnungen und Grundstücken im Hamburger Westen spezialisiert. Besonders wichtig ist dem Team um Friedrich und Kai Wuttke, dass in der Immobörse viel gelacht wird. Auch der Umgang mit den Kunden ist von guter Laune geprägt. Trotzdem bleiben Betreuung und Service dezent und fachlich vorbildlich. Die trainierten und erfahrenen Mitarbeiter sind Architekten, Ju-

### Friedrich Wuttke, Yvonne Lundgreen, Lucia Frigge und Kai Wuttke

risten, Inneneinrichter und Softwarespezialisten. Diese Mischung ermöglicht auch neue Wege wie einzigartige Vermarktungstechniken durch spezialisierte Software und Mailings. Der gesamte Service der Immobörse Hamburg ist, inklusive der Immobilienbe-

wertung, für den Eigentümer kostenlos.

Vereinbaren Sie einfach einen unverbindlichen Termin.

**Immobörse Hamburg, Dockenhudener Straße 28, Telefon: 286 68 21 60, [boersehamburg.com">www.immoboersehamburg.com](http://www.immo<span style=)**

## Plissees als pfiffige Alternative

Die Idee ist nicht mehr neu, aber nach wie vor pfiffig und praktisch. Anstelle von muffigen Rollos oder Jalousien sind Plissees ein moderner Sicht und Sonnenschutz. Mit unterschiedlichen Transparenzstufen und einer nahezu unbegrenzten Auswahl von Farben und Mustern, lassen sie sich in jedes Wohnkonzept integrieren. Im Bad, in der Küche oder



### Plissees von Schröder Raumausstattung

im Schlafzimmer erfüllen sie ihre Funktion und sehen dabei noch hübsch aus. Besonders praktisch ist, dass das Fensterputzen bei zusammengezogenen Plissees völlig unkompliziert ist. Schröder Raumausstattung in Rellingen ist die richtige Adresse für Plissees aller Art. Komplexe Fensterelemente wie Trapeze oder Halbkreise werden problemlos ausgestattet. Und wenn die Falstores gereinigt werden müssen, geht das bei Schröder schonend, schnell und preiswert im Ultraschallbad.

Gerne misst das Team vor Ort – kostenlos und unverbindlich. Rufen Sie einfach an oder schauen Sie mal vorbei. Wochentags ist das Geschäft von 9 bis 18 Uhr und sonnabends von 9.30 bis 13 Uhr geöffnet. **Schröder Raumausstattung, Hauptstraße 76, 25462 Rellingen, Telefon: 04101/544 10, www.schroeder-raumgestaltung.de**

## Wertiges gut versichern

Wertvolle Möbel, Schmuck, Kunst und andere Sammlerobjekte machen einen besonderen Versicherungsschutz erforderlich. Denn eine klassische Hausratversicherung reicht im Schadensfall nicht aus. Frank Behlau ist Versicherungsmakler und weiß, wie wichtig guter Schutz ist und welche Möglichkeiten es gibt. „Wenn die Ming-Vase beschädigt wird, die teure Uhr plötzlich verschwunden ist oder die Weinsammlung durch ein Ereignis zerstört wird, kann man sich auch gegen diese Schäden versichern. Sogar das Hole-in-One beim Golfspielen beziehungsweise die Getränkerunde danach, kann versichert werden. Auch für hochwertige Sportwagen oder Oldtimer ist ein spezieller Schutz ratsam. Denn wer sich glücklich schätzen kann, diese Gegenstände zu besitzen, sollte auch für den Schadensfall gerüstet sein. Als Versicherungsmakler arbeiten wir mit mindestens fünf Gesellschaften zusammen, die Sonderkonzepte anbieten. Wir vermitteln beispielsweise auch Entführungs- und Erpressungsversicherungen oder Spielunfähigkeitsversicherungen für Profisportler.“

Lassen Sie sich von Frank Behlau beraten und sichern Sie ihre Vermögenswerte vorausschauend ab.

**Versicherungsmakler Frank Behlau, Galgenberg 41, 22880 Wedel, Telefon: 04103/80 01 00, www.Behlauvm.de**

## Neues und Altes verbinden

Wer seine Küche verschönern oder modernisieren, aber nicht neu kaufen will, sollte sich von Holger Riebe beraten lassen. Das Renovieren von Küchen ist sein Fachgebiet. „Es geht für mich darum, die neuen Wünsche bestmöglich in Bestehendes zu integrieren. Denn das Wichtigste ist, dass es nicht geflickt aussieht. Für meine Kunden soll das Gefühl einer neuen Küche entstehen.“ Die Nähe zum Kunden und Zuverlässigkeit sind ihm besonders wichtig. „Wer anruft, hat mich am Telefon. Ich arbeite allein, habe die Aufträge im Kopf und weiß immer, worum es geht.“ Hat Riebe eine Lösung entwickelt, geht sein Monteur an die Arbeit, mit dem er seit über zehn Jahren zusammen arbeitet.

Eingebaut werden nur klassisch hochwertige Marken wie Miele, Siemens oder Bosch, denn „die Namen sind bekannt und auch nach Jahren sind noch Ersatzteile erhältlich.“ Gerne verleiht Holger Riebe auch Ihrer Küche ein neues Gesicht.

**Holger Riebe  
Küchenrenovierung,  
Osdorfer Landstraße 188,  
Telefon: 57 26 10 60**



**Holger Riebe**

## Wir sind umgezogen



**Elbchaussee 517**

## Englische Stilmöbel

[www.stilmobel-jork.de](http://www.stilmobel-jork.de)



Meisterliches Handwerk aus England



Osterjork 154, 21635 Jork - Tel.: 04162 7218  
Mo.-Fr. 15-18, Sa. 10-14, So. 13-17 Uhr

**HABITARE**  
IMMOBILIEN HAMBURG

**Bewertung Vermietung Verkauf**

**GUTSCHEIN**

**für ein unverbindliches Erstgespräch  
und eine kostenfreie Immobilienbewertung**

**89 80 72 70**

Wedeler Landstrasse 27 [www.habitare-immo.de](http://www.habitare-immo.de) 22559 Hamburg

**ihr maler:**

Andreas Müller, Malerfachbetrieb

Bredhornstraße 1a  
25488 Holm  
Telefon 04103 / 97539

Malerarbeiten aller Art  
Fassadendämmung  
Bodenbelagsarbeiten

**Neue Trends  
2011/2012**

**„Der externe Hausmeister“  
Alexander Rasp**

Haushaltsauflösung, Gartenpflege,  
Handwerkervermittlung,  
Kfz-Überführung und Transporte

Grot Sahl 26, 22559 Hamburg  
Tel./Fax: 81 53 48 · Mobil: 0160 / 164 08 25  
Mail: [rasprave@alice-dsl.de](mailto:rasprave@alice-dsl.de)

 **Umzüge &  
Karton Markt**

Fachgeschäft für Umzüge und Verpackungsmaterialien  
Kartons · Kleiderboxen · Planen · Luftpolsterfolien etc.

Rüssener Str. 93 · 22880 Wedel  
Tel. (0 41 03) 9 03 67 97  
[www.km-umzuege.de](http://www.km-umzuege.de)



**Niemann BadKultur**

**JOOP!**  
Das Bad von JOOP!

Wedeler Landstr. 19  
22559 Hamburg-Rissen  
Telefon 040-81 27 47  
[www.sanitaertechnik-niemann.de](http://www.sanitaertechnik-niemann.de)



## Polsterei und Nähatelier

Polster für die Küche, das Boot, die Sitzecke oder den geliebten Sessel, ob antik oder modern – Raumausstattermeisterin



**Imme Witt bei der Arbeit**

Imme Witt setzt die Wünsche ihrer Kunden für ein schönes Zuhause in ihrer eigenen Polsterei und Näherei um. Auch Sonnen- und Sichtschutz oder Dekoratives von klassisch bis zum modernen Flächenvorhang, fertigt Imme Witt nach individuellen Vorgaben. Mit ihrer bezaubernden und umfangreichen Stoffauswahl kann sie für jeden

Geschmack etwas Passendes anbieten. Individuell betreuen, fachgerecht fertigen und Full-Service bis zur Montage – dieser Kombination vertrauen zahlreiche Stammkunden schon seit vielen Jahren.

**Imme Witt Raumausstattermeisterin, Luruper  
Hauptstraße 50, Telefon: 831 74 38, [www.imme-witt.de](http://www.imme-witt.de)**

## Recycle Teak, Klassisches und Modernes

Wer auf der Suche nach etwas Außergewöhnlichem ist, ist in Wedel bei In & Outdoorliving richtig. Denn hier gibt es immer Neues zu entdecken. So hat sich die Bandbreite der vor vier Jahren exklusiv entworfenen Teak und Recycle Teak Möbel der Marke Kayvo Design



**Karsten und Yvonne Preiksatz**

für den Innen- und Außenbereich vergrößert. Die Möbel sind von individuellem Design geprägt und immer zum sofortigen Einsatz lieferbar.

Wer Garten, Terrasse und Balkon bis in den Spätsommer nutzen möchte, sollte sich die Loungegruppen, Sessel und Stühle aus Kunststoffgeflecht der deutschen Marke Rehau Plastik anschauen, die sind – besonders kombiniert mit passenden Kissen und Polstern aus wasserabweisenden Stoffen – ein Blickfang im Außenbereich. Nach wie vor ist bei In & Outdoorliving aber auch eine große Auswahl an

Teak-Klassikern für draußen erhältlich.

Für den Innenbereich, in dem auch Recycle-Teak immer mehr eingesetzt wird, ist die Auswahl vielfältig. Dekorative Kleinmöbel, Stühle, Bänke, Kissen, Deko und Accessoires runden das breite Sortiment von Karsten & Yvonne Preiksatz ab.

Tipp: Viele Einzelteile und Ausstellungsstücke der Saison 2011 sind zur Zeit extrem reduziert.

**In & Outdoorliving Teak Lager, Rüssener Straße 106,  
22880 Wedel, Telefon: 04103/189 57 26**



**Wintergartenideen vom Familienbetrieb Thaden**

### Cabrio-Feeling für zuhause

Sie lieben es, so viel Zeit wie möglich an der frischen Luft zu verbringen, dabei aber vor Wind und Wetter geschützt zu sein? Dann hat die Firma Thaden die Lösung. Denn Thaden konstruiert zum Haus passende Terrassenüberdachungen als Flügel-, Spitz-, Pult- oder Walmdach. Wer sich für ein Schiebedach entscheidet, kann je nach Lust und Laune und durch einfachste Bedienung das Dach öffnen und die Sonne hereinlassen.

Mit der Glashaus-Version haben die Kunden gleichermaßen ein Terrassendach, einen geschlossenen Wintergarten oder beides. Denn mit wenigen Handgriffen lassen sich das Glasdach und die Seitenwände beliebig öffnen und schließen.

Klassische Wintergärten sind bei Thaden ebenfalls im Programm. Rundum verglast und gut beheizt sind sie das ganze Jahr über nutzbar. Wintergärten gibt es als Flügel-, Spitz- oder Pultdachversion. Im Internet bietet Thaden einen Online-Terrassendach-Konfigurator an, mit dem jeder Kunde sein eigenes Modell im Baukastensystem zusammenstellen kann.

In der wohl größten Wintergartenausstellung Deutschlands, in Rosengarten bei Hamburg, zeigen die Thaden-Brüder und ihr Team nahezu alle Terrassendächer und Wintergärten im Original und stehen jederzeit für Fragen zur Verfügung.

**TNL Wintergarten, Am Hatzberg 16, 21224 Rosengarten/ Nenndorf, Telefon: 04108/41 42 90 oder in Hamburg 769 18 00, [www.thaden-wintergarten.de](http://www.thaden-wintergarten.de)**

### Markisen für jeden Geschmack

Bei Themann werden Rollläden millimetergenau gefertigt. Das umfangreiche Sortiment besteht aus qualitativ hochwertigen Produkten namhafter Hersteller. Das Leistungsspektrum des Fachbetriebs

umfasst Beratung, Fertigung, Einbau und Service. Insektenschutz, Vordächer oder Markisen gehören ebenso zum Angebot wie eine umfassende Sicherheitstechnik. Besonders im Bereich Markisen finden die Profis von Themann mit ihrer Erfahrung aus 32 Jahren für jeden Wunsch die passende Lösung. Und weil ausschließlich Materialien und Produkte von bewährten Markenherstellern verarbeitet werden, sind auch nach Jahren noch die passenden Ersatzteile lieferbar.

**Themann, Luruper Hauptstraße 88, Telefon: 83 70 70, [www.themann-gmbh.de](http://www.themann-gmbh.de)**



**Burkhard Themann**

## HABITARE

IMMOBILIEN HAMBURG



Einfamilienhaus in Rissen  
180 m<sup>2</sup> Wohnfl., 869 m<sup>2</sup> Grdst.,  
EUR 820.000,-



Doppelhaus Neubau in Rissen  
120 m<sup>2</sup> Wohnfl., 470m<sup>2</sup> Grdst.,  
EUR 399.000,- zzgl. BNK



Gründerzeitvilla in Wedel  
Bj. 1911, Teilleblick, 8 Zl.  
EUR 525.000,-

# 89 80 72 70

Wedeler Landstrasse 27 [www.habitare-immo.de](http://www.habitare-immo.de) 22559 Hamburg

# Rundum Wohlfühlen!

## Vielfältige Zusatzausstattungen individuell für Sie!



**Energie sparen.**

**Sorglos sicher.**

**Exklusive Kombinationen für Fenster und Haustüren**

**Ausgesuchte rekord-Premiumprodukte**

**Tipps und Tricks zum effektiven Energie sparen**

**Jetzt informieren!**

**Energie sparen und sich sorglos sicher fühlen!**

**FENSTER + TÜREN**

# Ausstellung

Osdorfer Weg 147 • 22607 Hamburg



**rekord**  
FENSTER UND TÜREN  
[www.rekord-online.de](http://www.rekord-online.de)  
Telefon 0 40 / 85 19 77 90



## HANS EITZENBERGER

ERLESENE UND ANTIKE TEPPICHE

Mitglied des Bundesverbandes der Sachverständigen für orientalische Teppiche und Flachgewebe · BSOT



Alstertor 20 • Ecke Ballindamm • 20095 Hamburg  
 Telefon: 040/30 38 18 00 • Fax: 040/30 38 18 02 • Mobil: 0172/41 35 610  
 e-mail: [teppiche@hans-eitzenberger.de](mailto:teppiche@hans-eitzenberger.de) • <http://www.hans-eitzenberger.de>

## Design-Heizkörper

Heizkörper waren früher lästig und wurden hinter Verkleidungen versteckt, damit sie das Wohngefühl nicht stören. Heute sieht das anders aus. Denn die Vielzahl von Farben, Formen, Maßen und Funktionen moderner Heizkörper ermöglichen ihre Integration in das Wohnkonzept. Dabei können Designheizkörper spannende Akzente setzen, wenn sie als Gestaltungselement in Wohnräumen oder im Bädern eingesetzt werden.

Die Firma Eggerstedt Sanitärtechnik berät gern bei der Auswahl und unterstützt sowohl beim Sanieren der alten Heizungsanlage als auch beim Gestalten von Bädern. Rufen Sie einfach an oder informieren Sie

### Die Heizung als Stilelement

sich im Internet. Das Team ist gern für Sie da.  
**Eggerstedt Sanitärtechnik, Uetersener Weg 19, 22869 Schenefeld, Telefon: 830 81 32, [www.eggerstedt-sanitaertechnik.de](http://www.eggerstedt-sanitaertechnik.de)**



FOTO © ZEHNDER GROUP AG, GRÄNCHEN, SCHWEIZ

## Immobilien als Herzensangelegenheit

„Frau van de Loo ist so gar nicht die typische Maklerin. Das Besondere an ihr ist, dass sie nicht nur eine hohe Fachkompetenz besitzt, sondern ein besonders einfühlsames Herz. Und das gleichermaßen für den Interessenten, die Immobilie und den Verkäufer. Sie erkennt, worauf es bei der Immobilie ankommt und wer zu ihr passt. Dabei ist sie dem Interessenten wie auch dem Verkäufer gegenüber absolut ehrlich und authentisch.“ Mit diesen Worten beurteilt ein Kunde die Arbeit von Maklerin Bettina van de Loo. Sie selbst sagt: „Jedes Objekt ist für mich eine Herzensangelegenheit, denn der Besitz oder Verkauf einer Immobilie kann für alle Beteiligten nicht nur eine finanzielle, sondern auch eine emotionale Angelegenheit sein.“ Jeder Wohnraum hat für Bettina van de Loo seine eigenen Qualitäten. Sie nimmt sich Zeit, auch die Details individuell zu betrachten. „Ich habe Freude daran, das Besondere zu erspüren und auf die beste Weise herauszustellen.“



**Immobilienmaklerin Bettina van de Loo**

**Bettina van de Loo, Etzestraße 34, 22335 Hamburg, Telefon: 50 09 06 04, [www.vandeloo.info](http://www.vandeloo.info)**

## GLANZKLARE MÖBEL



Transparent und zeitlos – Möbel aus Acrylglas, mit jeder Stilrichtung kombinierbar. Größte Auswahl und jede Sonderanfertigung.



Alsterdorfer Straße 385  
 22297 Hamburg  
 Telefon 040 - 52 98 09 16

Onlineshop:  
[www.moebel-glanz.de](http://www.moebel-glanz.de)



Garten-Design 2011

## „Schöne Gärten – schöne Pflanzen“

*FRIEDERIKE VON EHREN*  
 Die Adresse für formschönes Grün

Pflanzenhandel Friederike von Ehren GmbH  
 Kanzleistraße 48 | 22609 Hamburg  
 Telefon: 040/82 29 47-44 | [www.pflanzendesign.de](http://www.pflanzendesign.de)

## Gutes Schlafen seit 1930



Daunendecken • Neu- und Aufarbeitung • Bettfederwaschanlage  
 Seniorenbetten • Karostepp und Kissen • Lattenroste und Matratzen

**BETTEN FUCHS**

Beerenweg 6 - 8 • 22761 Hamburg • Telefon 040/8951 24 • [www.betten-fuchs.de](http://www.betten-fuchs.de)



## Schöner Schrank für die Mülltonne

Egal, ob blau, gelb, braun oder schwarz – die Mülltonnen im eigenen Garten waren noch nie ein schöner Anblick. Deshalb hat der dänische Designer Henrik Boe jetzt eine Mülltonnenverkleidung geschaffen, die sich sehen lassen kann. Sein Produkt „Hide“ kombiniert gefälliges Design mit klaren Formen und Farben.



**Mülltonnenschrank „Hide“**

Die Basis von „Hide“ bildet ein Stahlkreuz, das wahlweise unter oder auf den Bodenbelag gelegt werden kann. Das feuerverzinkte Stahlgerüst wird ergänzt durch einen aufmontierten Deckel und Seitenteile nach Wahl. Zur Zeit sind Modelle aus kunststoffbeschichtetem Aluminiumkern in edlem Schwarz oder in rustikaler Holzverkleidung erhältlich.

„Hide“ gibt es in zwei Größen. Abfallbehälter für 110 bis 140 Liter Volumen finden ebenso Platz wie Behälter von 180 bis 240 Liter Volumen. Damit ist „Hide“ für die gängigsten Abfallbehälter geeignet. Der Preis liegt zwischen 149 und 209 Euro. Alle Modelle lassen sich leicht trans-

portieren und sind als einfacher Bausatz zum Selbstaufbau erhältlich. Der Gartenmarkt Meyers Mühle in Norderstedt ist Hamburgs einziger Exklusiv-Händler für die Mülltonnenschränke aus Dänemark. Weitere Infos auch unter [www.muelltonnen-schrank.de](http://www.muelltonnen-schrank.de).  
Meyers Mühle – Das Gartenparadies, Ohechaussee 20, 22848 Norderstedt, Telefon: 52 86 11 00

## Professionelle Wohnberatung

Sie möchten Ihre Wohnung renovieren, umbauen oder umgestalten, wissen aber nicht wie? Dann ist Dipl.-Ing. Petra Daniels-Abel genau die Richtige für Sie. Seit über 20 Jahren berät sie ihre Kunden und entwickelt maßgeschneiderte Konzepte für den Privat- und Geschäftsbereich. Sie berät und unterstützt bei der Auswahl der Farben, Materialien und Möbel.



**Petra Daniels-Abel**

Der Umfang ihrer Unterstützung hängt allein vom Kundenwunsch ab. Manchmal kann das Umstellen der Möbel oder das Aufhängen eines Bildes so viel bewirken, dass große Umbauarbeiten nicht nötig sind. „Viele haben Hemmungen eine Innenarchitektin zu beauftragen, weil sie hohe Kosten befürchten. Das muss aber nicht sein. Ich übernehme auch kleine Aufträge und unterstütze meine Kunden dabei, Ihr Zuhause

mit etwas Farbe oder einem besonderen Möbelstück einfach schöner zu machen. Ich begleite meine Kunden auch gern beim Einkauf von Möbeln. Von der kleinen Veränderung bis zum großen Umbau mit der Koordination aller Gewerke stehe ich meinen Kunden mit Rat und Tat zur Seite“, so Petra Daniels-Abel. Vereinbaren Sie doch einfach ein kostenloses Kennenlerngespräch.

Dipl.-Ing. Petra Daniels-Abel, Lülanden 83, 22880 Wedel, Telefon: 04103/876 62, Mobil: 0171/320 50 83, [www.unsere-wohnberatung.de](http://www.unsere-wohnberatung.de)



Erfahren Sie mehr über die Lügen des Lichts unter [www.lichtservice-schrader.de](http://www.lichtservice-schrader.de) und in unserem Geschäft in der Luruper Hauptstraße 125!

**Lichtservice Schrader**  
Tel. 040 831 99 64  
[office@lichtservice-schrader.de](mailto:office@lichtservice-schrader.de)

## ORIENTTEPPICH WASCH UND REPARATUR ZENTRUM NORD

**Teppichgroßwäscherei seit 1960**

Erfahrenes Personal kümmert sich um Ihre wertvollen Teppiche



Sparen Sie lieber mit uns durch waschen und reparieren, als teuer neu zu kaufen!!!

**kostenloser Abhol- & Bringservice für ganz Norddeutschland**

**0800 070 15 70**

Gebührenfrei anrufen!

### Service - Palette:

- Waschen mit Rückfettung und Imprägnierung
- Reparatur von Fransen, Kanten und Löchern
- Teppichgutachten
- Anti-Rutschunterlagen mit Verlegeservice
- Annahme von Verkaufsaufträgen

Wedel i. Holst., Bahnhofstraße 49 a (Eingang Spitzerdorfstr.)

Öffnungszeiten: Mo bis Sa 10 - 18 Uhr

**Erstkunden-Rabattaktion**  
30% auf alle Dienstleistungen

## Immobilienvermittlung mit Herz

Der Kauf oder Verkauf einer Immobilie ist eine wichtige Entscheidung im Leben eines Menschen. Bei Corinna Richter wird jeder Kunde von der Inhaberin persönlich bei diesem entscheidenden Schritt betreut. „Mir ist es sehr wichtig, direkter Ansprechpartner meiner Kunden zu sein. So ist ein unmittelbarer Informationsfluss mit kompetenten Entscheidungen in höchster Qualität gesichert. Dabei stehen die individuellen Wünsche und Bedürfnisse meiner Kunden für mich immer im Vordergrund. Deshalb nehme ich mir viel Zeit für eine qualifizierte, umfassende Beratung“, sagt Corinna Richter. Seit vielen Jahren vermittelt die fundiert ausgebildete Fachfrau Immobilien von Privatkunden, Bauträgern und namhaften Wohnungsunternehmen. Sowohl im Verkauf als auch bei der Vermietung setzt sie ihren reichen Erfahrungsschatz zum Vorteil ihrer Kunden ein.



**Corinna Richter**

**Corinna Richter Immobilien, Süllbergsterrasse 30, Telefon: 51 90 40 67, info@corinnarichter-immobilien.de, www.corinnarichter-immobilien.de**



## Chesterfieldgarnitur für Wohnen in englischem Stil

### Englische Stilmöbel

Original englische Stilmöbel, Antiquitäten und Ledergarnituren in hervorragender Qualität gibt es von der sehr guten Standardausführung bis zum besonderen Einzelstück im Geschäft für Englische Stilmöbel in Jork im Alten Land.

Paul und Karen Beard, gebürtige Engländer und Inhaber des Geschäftes, haben langjährige Erfahrungen im Umgang mit edlen und aufwendig gefertigten Möbelstücken. Sie nutzen ihre Verbindungen ins Heimatland, um die Möbel direkt vom Hersteller zu importieren und zu günstigen Preisen anbieten zu können.

Wer den englischen Stil liebt und sich ein Stück Kultur und Zeitgeschichte nach Hause oder ins Büro holen möchte, der sollte im Alten Land vorbeischauchen. Denn in der Ausstellung gibt es immer mindestens 15 verschiedene, traditionelle Chesterfield Ledersofas, Sessel, Büro- oder Ohrensessel und Hocker zum Probesitzen.

**Englische Stilmöbel Jork, Osterjork 154, 21635 Jork, Telefon: 04162/72 18**

## HAMBURGER Klön Schnack DAS STADTMAGAZIN PRÄSENTIERT:



## DIE EXPERTEN IM OKTOBER: KINDER UND FAMILIE

Die Experten-Anzeigensonderveröffentlichung im Oktober wird bunt. Kinder und Familie ist das Thema, bei dem vom Spielzeughändler bis zum Musiklehrer und vom Modespezialist bis zum Sportverein alle Branchen zu Wort kommen, die mit ihrer Arbeit das Leben von Kindern und Familien bunter machen. Sie möchten auch dabei sein? Rufen Sie an!

Anzeigenschluss: 15. September 2011, Druckunterlagenschluss: 19. September 2011

## DR. KLÖNSCHNACK-SPEZIAL IM OKTOBER

Im Oktober erscheint der Dr. Klön Schnack mit erweitertem Umfang für alle Themen rund um Gesundheit, Schönheit, Sport, Körper, Geist und Seele. Der Dr. Klön Schnack begeistert die Leser alle zwei Monate mit gesunden Seiten als Sonderteil im HAMBURGER KLÖNSCHNACK. Seien Sie dabei und zeigen Sie den Lesern, warum sie bei Ihnen in guten Händen sind.

Anzeigenschluss: 15. September 2011, Druckunterlagenschluss: 19. September 2011



**KSV** KLAUS SCHÜMANN VERLAG  
HAMBURG MEDIEN · HAMBURG EVENTS

Sülldorfer Kirchenweg 2 · 22587 Hamburg · Telefon 040 86 66 69-0 (Fax -41) · www.ksv-hamburg.de

## VERANSTALTUNG

**Sommerfest Quellental 2011**

Auch in diesem Jahr begeisterte das Sommerfest der Häuser „Quellental“ und „Schöne Aussicht“ am 13. August wieder alt und jung. Die legendäre Tombola fand statt und mit Christian Andersen konnte ein unvergesslicher Stern der Schlagerszene gewonnen werden. Magisches von Zauberer Thies traf auf Schobertos



Sommerfest bei blauem Himmel

Tiershow, Feuerschlucker. Kinder konnten sich schminken lassen, oder die Gesichtsverzerrungen mit Leckereien vom Grill, Eis, Waffeln oder Kakao selbst herstellen. Interessentengespräche und Hausbesichtigungen wurden angeboten und in Anspruch genommen.

Seniorenpflegeheim „Haus Quellental“, Wittekstraße 2, 25421 Pinneberg, Telefon: 04101/804 90

## WEDEL

**Runder Geburtstag im Autohaus Rosenbaum**

Im September 2011 feiert das Wedeler Familienunternehmen Autohaus Rosenbaum sein 20-jähriges Bestehen. Nach zwei Jahrzehnten als Toyota Partner zieht Geschäftsführer Frank Rosenbaum eine durchweg positive Bilanz. Sein Erfolgsrezept: hohe Servicequalität zu fairen Preisen und ein freundlicher Umgang mit allen Besuchern im Autohaus.

Gemeinsam mit seinen Kunden, Freunden und Bekannten feiert der Betrieb diesen Anlass gebührend. „Wir danken unseren Kunden für das langjährige Vertrauen und werden auch in Zukunft mit Top-Service zu Top-Konditionen mehr als nur konkurrenzfähig sein“, verspricht Frank Rosenbaum. „Die Zufriedenheit jedes einzelnen Kunden hat für uns höchste Priorität.

Dafür werden wir uns auch künftig die nötige Zeit nehmen.“ Das große Engagement wird auch von den Kunden honoriert. In den zwanzig Jahren als Toyota Vertragspartner hat sich das Unternehmen eine führende Position innerhalb des Marktverantwortungsgebietes erarbeitet. Lediglich die großen deutschen Hersteller liegen hier vor Toyota. Dabei liegt der Marktanteil in der Regel über dem bundesweiten Durchschnitt. Auch ein Verdienst des Wedeler Familienunternehmens.

Dass die Familie Rosenbaum mit ihrem erfahrenen Team das Unternehmen positiv entwickeln kann, hat sie unter Beweis gestellt. Der reibungslose und vor allem schnelle Ablauf sowie minimale Wartezeiten für Servicekunden sind ebenso Garant für zufriedene Kunden wie die Qualität der Leistung.

**Autohaus Rosenbaum, Tinsdaler Weg 142 b  
22880 Wedel, Telefon: 04103/121 15-0**

**Externes Personalmanagement seit 20 Jahren in Unternehmen aller Branchen.**

- Von der Mitarbeitersuche bis zum Personalabbau
- Interimsmanagement
- Durchführung betrieblicher Veränderungen
- Sicherung Ihres Lebenswerkes durch gezieltes Nachfolgemanagement

Ich freue mich auf Ihre Anfrage! Ihre Brigitte Strunck



Im Wiesengrund 16, 25474 Ellerbek  
Tel.: 04101 - 47 43-0 · Fax 04101 - 47 43 43  
www.inpuncto-deutschland.de

**Grone Wirtschaftsakademie GmbH – gemeinnützig –****Berufsbegleitende Fortbildung mit Abschluss**■ **Gepr. Management-Assistent/-in SAK\***

Managementlehre, Personalwirtschaft, Information, Kommunikation, Englisch  
Beginn: 04.10.11 • Dauer: 6 Monate • Kosten: € 880,00

■ **Gepr. Diplom-Business-Assistent/-in SAK\***

Englisch, Angewandtes und Internationales Management, Angewandte Betriebswirtschaft, Kommunikation, Interkulturelle Kompetenz, Marketing, Personalwirtschaft  
Beginn: 17.10.11 • Dauer: 8 Monate • Kosten: € 1.450,00

\* Abschlussprüfung und Zertifikat der Akademie für Sekretariat-Assistenz-Kommunikation e.V.



Grone Wirtschaftsakademie GmbH – gemeinnützig –  
☎ 040 23703-400



[www.grone.de/hh-wirtschaftsakademie](http://www.grone.de/hh-wirtschaftsakademie)

**Der Partner für Senioren in Flottbek, Nienstedten und Blankenese****Ambulante Pflege**

- Kranken-, Alten- und Hauspflege
- Haushaltshilfe • Familienhilfe
- Begleitende Dienste u.v.m.

**Diakoniestation Flottbek-Nienstedten**

Osdorfer Landstraße 17, 22607 Hamburg

Tel. (040) 82 27 44 - 0

**Seniorenwohnungen in Blankenese**

- Zentrale Lage direkt am S-Bahnhof
  - Einkaufsmöglichkeiten vor Ort
  - Schwellenfreie Wohnungen
  - Vielseitige Dienste, feste Kontaktpersonen
- Sülldorfer Kirchenweg 2b, 22587 Hamburg  
**Info-Tel. (040) 41 30 42 90** (Mo bis Fr 9 – 15 Uhr)



Martha Stiftung

[martha-stiftung.de](http://martha-stiftung.de)

**Mai 2012:**  
**Kein analoger Sat-TV!**  
**Sie wollen mdr, hr, rbb**  
**und SWR sehen?**  
**CI+ ?**  
**Ich berate Sie gern.**



*Jan Reinecke*  
**TV-Hifi-Video**  
 Reparatur und Verkauf  
 Kabel, Sat-Empfang und DVB-T

Blankeneser Hauptstr. 129  
 22587 Hamburg  
 Telefon 040 / 86 30 92  
 www.TV-Reinecke.de

Öffnungszeiten:  
 Mo - Fr 10<sup>00</sup> - 12<sup>00</sup>  
 15<sup>00</sup> - 18<sup>00</sup>  
 Sa 10<sup>00</sup> - 12<sup>00</sup>

## Designermode gesucht!

### Direkter Ankauf - Barzahlung sofort

Wir kaufen Damen- und Herrenbekleidung von privat und gewerblich. Gern auch ältere Modelle, neu und gebraucht.

**Jil Sander • Boss • Escada etc.!**

**Wir holen auch ab!**

*Second Herzog*

Di und Do 11-17 Uhr • Lehmweg 35  
 Telefon 040 - 87 88 28 93 • Handy 0177 / 85 05 555  
 www.secondherzog.de



**ARNIKA RIEKERS**  
**Mobile Physiotherapie**  
**in den Elbvororten**

**LEISTUNGEN**

- » Krankengymnastik
- » manuelle Therapie
- » manuelle Lymphdrainage
- » Massage
- » Heiße Rolle/Eisbehandlung



**mobil** 01 51. 50 68 12 56  
**mail** arnika@mobile-physio-elbvororte.de

NUR PRIVATPATIENTEN  
 UND SELBSTZÄHLER



**Peter Hasenkampf** G M B H  
**DACHDECKERMEISTER**

HAUPTSTRASSE 78 · 25492 HEIST

▲ DACHDECKER-&KLEMPNERARBEITEN ▲ DACHISOLIERUNG  
 ▲ VELUXFENSTER ▲ FLACHDACHSANIERUNG ▲ FASSADEN  
 ▲ SCHORNSTEINSANIERUNG ▲ REPARATUREN ▲ SOLAR

TELEFON (041 22) 9 84 90 - 0 [www.Hasenkampf.de](http://www.Hasenkampf.de)

**Peter Hasenkampf**  
 GEBÄUDEENERGIEBERATER  
 Hauptstraße 78 • 25492 Heist  
 Tel. 04122/9 84 90 - 0  
**Energieberatung • Energiepass**



Beautyfication in der Hafenstraße

ATTRAKTIVER - GRÖßER - SCHÖNER

### Wachstum dank Medical Wellness

Beautyfication eröffnet in der neuen „Wellness-Villa“ in der Hafenstraße 26. Neue Dienstleistungen, insbesondere aus dem Bereich Medical Wellness, ergänzen auf 260 Quadratmetern das bewährte Angebot. In der um die Jahrhundertwende erbauten „Wellness-Villa“ können die Kunden auf drei Ebenen in eine Wohlfühlwelt eintauchen, sich aber auch mit innovativen Medical Wellness-Konzepten Gesicht und Körper behandeln lassen. Ein Tag der offenen Tür findet am 17. September von 10 bis 17 Uhr statt.

**beautyfication, Hafenstr. 26,**

**Telefon: 04103/703 11 31, [www.beautyfication.de](http://www.beautyfication.de)**

TIERE

### ElbPfote – Hochwertiges für Hund & Katze

Seit dem 30. Juli können Tierfreunde in der Witts Allee 1 alles rund ums Tier kaufen. Maßgefertigte Lederhalsbänder, Geschirre und Leinen, Hundsofas, Kissen, Decken, Futter und Näpfe in Hotelporzellan-Qualität. Hinzu kommen Informationsveranstaltungen zu aktuellen Themen sowie ein Lieferservice.



Das neue Geschäft in der Witts Allee, Blankenese

Dieses vielfältige Angebot an hochwertigen Produkten wird sich innerhalb der nächsten Monate weiter ausweiten und je nach Jahreszeit werden interessante Neuheiten vorgestellt. Die Inhaber, die besonderen Wert auf Beratung und Service legen, wollen ihre Kunden auch mit monatlich wechselnden Aktionen überraschen. Als Eröffnungsangebot erhalten alle Hunde und Katzenfreunde im September 10 Prozent Nachlass auf das gesamte Nass- und Trockenfuttersortiment.

**ElbPfote, Witts Allee 1, Telefon: 79 02 72 93,**  
**[www.elbpfote-hamburg.de](http://www.elbpfote-hamburg.de), Mo.-Fr., 10-13.30 Uhr u.**  
**14.30-18.30 Uhr, Sa., 10-14 Uhr**

## Energie sparen

# Klöndör un Kieckfenster

Mit den passenden Fenstern und Türen sieht das Zuhause nicht nur schön aus, auch der Energieverbrauch sinkt. Seit 90 Jahren bietet „rekord-fenster+türen“ gelungene Lösungen für Haus und Hof an.



Gerd Zingler, Oliver Laars und Marco Boldt stehen den Besuchern mit Rat, Tat und vielen Produktmustern zur Seite

Im Westen sind die schönsten Häuser Hamburgs zu finden. Viel gerühmt werden die schicke Architektur und historischen Fassaden. Was viele nicht sehen: die Fenster sind undicht, durch die Ritzen pfeift der Wind, die Flügel und Rahmen sind marode. Alte Häuser brauchen sehr viel Pflege und Liebe, das weiß auch Oliver Laars von „rekord-fenster+türen“ (rekord). „Wir bieten moderne Fenster und Türen für jedes Haus an“, so der Vertriebsmitarbeiter.

Das Unternehmen, mit Hauptsitz in Dägeling (Schleswig-Holstein) baut seit Jahrzehnten Fenster und Türen mit klassischer Handwerkskunst.

Aus einer einfachen Tischlerei erwuchs das heutige Unternehmen mit 250 Mitarbeitern.

Die Leitidee lautet: „rekord – Werte für Generationen.“ Das ist in der Qualität des Materials, der Verarbeitung und bei der Installation spürbar.

Die Türen und Fenster sind Wertarbeiten die viele Jahre lang den Besitzer vor Feuchtigkeit, Wind und Wetter schützen sollen. Gleichzeitig wird auf schönes Design, zeit-

gemäße Technik samt Wärme- und Klimaschutz geachtet.

Das Fensterangebot umfasst Rahmen aus Holz oder Kunststoff – auch eine Kombination von Holz und Aluminium ist möglich. Ganz neu ist das Premium-Holzfenster „ligno blue“, das den gesetzlich vorgegebenen Wärmeleitwert unterschreitet.

Dieses neue Handwerkserzeugnis hilft nicht nur während des Heizens. „Rekord ist es wichtig, mit diesem neuen Fenster einen aktiven Beitrag zum Klimaschutz zu leisten,“ erklärt

Laars.

„Durch die Einsparung von beispielsweise 1.000 Liter Heizöl verringert sich die CO<sub>2</sub>-Emission um bis zu 3.000 Kilogramm pro Jahr“, sagt Laars. Das natürliche Material reguliert außerdem die Luftfeuchtigkeit und sorgt für ein angenehmes Raumklima. Variable Falztiefen, auch für historische Bauten geeignet, sorgen dafür, dass Glasstärken mit bis zu 52 Millimeter, wie Sicherheits-, Schallschutz- und Wärmeschutzgläser, halten.

Beim Thema Haustüren setzt rekord auf faserverstärkte Werkstoffe und moderne

Verriegelungstechnik gegen Langfinger. Das Model „dura blue“ ist mit einer stabilen Tresorverriegelung versehen, das ein „Drei-Fallen-Schloss“ mit einer durchgehenden Schließleiste und zwei zusätzliche Schwenkriegel hat. Ein zuverlässiger Schutz gegen sogenannten „Scheckkarteneinbruch“.

Die Kunststoffhaustür sorgt nicht nur für Sicherheit, sondern auch für „energetische Topwerte“ berichtet Laars. Der Dämmwert dieser Türen liegt bei bis zu 0,8 Watt pro Quadratmeter Kelvin. Das entspricht einem Wert, den sonst nur moderne Fenster erreichen, wie zum Beispiel in Passivhäusern. Wichtig ist neben Sicherheit und Wärmedämmung auch individuelles Design.

In den Ausstellungsräumen am Osdorfer Weg werden die aktuellsten Schöpfungen ausgestellt. „Insgesamt sind im rekord-Repertoire 500 Modelle für die verschiedensten Geschmäcker zu finden“, sagt Gerd Zingler vom Beratungsteam.

Im Ausstellungsraum klären die Berater erste Fragen mit den Kunden: Welches Fenster, Tür und Material passt zur Architektur des Hauses? Montagedauer und Kosten werden nach dem ersten kostenlosen Besichtigungstermin vor Ort besprochen. Der Service garantiert einen Festpreis, fristgemäße Durchführung, Sauberkeit und Ersatzservice.

Die Vertriebsmitarbeiter sind im ganzen Hamburger Westen unterwegs.

„Selbst eine Klöntür im Treppenviertel haben wir schon Maßangefertigt und energiesparende Fenster in Reethäuser eingebaut“, berichtet Zingler. „Wir bieten volle Leistung, vom Bauplan über die Materialien bis hin zum Einbau, und bei Bedarf auch die Wartung“, berichtet Laars.

Der gelernte Tischlermeister unterstützt seit einem halben Jahr das Team und schätzt besonders den Umgang mit Kunden und die bauliche Umsetzung beim Einbau von Türen und Fenstern. Kollege Zingler erzählt: „Jeder Kunde ist individuell, genauso wie sein Haus. Wir haben keine Standards, jeder Wunsch wird berücksichtigt.“

## „Wertarbeit für ganze Generationen ...“

**SERIE Der Klönschnack stellt vor:**  
Unternehmer in den Elbvororten

**REKORD AUSSTELLUNG GMBH**  
Osdorfer Weg 147  
22607 Hamburg  
Telefon: 85 19 77 90  
hamburg@rekord-online.de

Unternehmens-Auftritt: [www.rekord-online.de](http://www.rekord-online.de)  
Autor: [anna-lena.walter@kloenschnack.de](mailto:anna-lena.walter@kloenschnack.de) - [www.kloenschnack.de](http://www.kloenschnack.de)

# Tai Chi & Qi Gong

Gruppenkurse • Einzelunterricht • Ausbildung



## Kostenlose Einführungsstunden

Di. 6. Sept.'11, 10.15 - 11.15 h

Di. 13. Sept.'11, 10.15 - 11.15 h

Tel. 040.729 70 25 • [www.enjoy-taichi.de](http://www.enjoy-taichi.de)

Tai Chi Schule Birgit Siemssen • Kanzleistr. 30 in Nienstedten



Der Schaukelstuhl  
richtet ein...



Dekoration • Sichtschutz  
Insektenschutz • Bettsofas  
Sitzmöbel • Polstererei  
Teppiche • Accessoires

Der Schaukelstuhl GmbH • Ottenser Hauptstr. 41 • 22765 Hamburg  
Mo.-Fr. 10-19, Sa. 10-16 • [www.schaukelstuhl.de](http://www.schaukelstuhl.de) • Tel. (040) 39 71 30

## Hamburger Team

Change Management Navigation

Klaus-Ulrich Müller-Wolf  
Maria Wendeler  
Sven Kröger  
Michaela Schلودarik  
Dr. Wolfgang Steven  
Peter Hannemann



[kontakt@hamburger-team.de](mailto:kontakt@hamburger-team.de) +4940 8664 6240 Guldweg 8 22587 Hamburg

## Nasse Wände? Schimmel?



### Das gute Gefühl, in den besten Händen zu sein.

60.000 erfolgreiche Sanierungen in der ISOTEC-Gruppe. Wir gehen systematisch vor – von der Analyse bis zur Sanierung. Für ein gesundes Wohnklima und die Wertsteigerung Ihrer Immobilie.

**Rufen Sie uns an. Wir helfen gerne weiter!**

ISOTEC-Fachbetrieb Motsch & Westphal GmbH & Co. KG

Tel. 040-41339033

oder [www.isotec.de](http://www.isotec.de)



... macht Ihr Haus trocken!



Das Führungsteam des Regio Klinikums Wedel

### MEDIZIN

## „Exzellente wohnortnahe Versorgung“

Vertreter der Regio-Kliniken und des Klinikums Bad Bramstedt haben am 25. Juli in Wedel das gemeinsame Orthopädiezentrum Norddeutschland vorgestellt. Der Direktor des Zentrums, Prof. Dr. Wolfgang Rüter sowie die Geschäftsführer des Klinikums Bad Bramstedt Jens Ritter und der Regio-Kliniken Otto Melchert bezeichneten die Gründung des Zentrums als einen bedeutenden Schritt, um eine fachlich exzellente und gleichzeitig wohnortnahe Versorgung der Bevölkerung im Bereich Orthopädie und Unfallchirurgie einzurichten.

Bereits seit dem 1. Juli ist Dr. Ousman Doh neuer Chefarzt der Urologie in Wedel. Der 37-Jährige Mediziner wird in enger Zusammenarbeit mit dem UKE und der NUSS die Urologie am Wedeler Regio Klinikum weiterentwickeln und neue Operationsverfahren einsetzen.

**Regio Klinikum Wedel, Holmer Straße 155, 22880 Wedel, Telefon: 04103/962-0, [www.regiokliniken.de](http://www.regiokliniken.de)**

### „SCHLINGENBÄNDIGER“ UND QUALITÄTS-BEWÄHRER 25 Jahre Arno Schmidt und Möhring

Arno Schmidt ist eine Institution, genau wie das Wäschehaus, dem er und das ihm seit inzwischen 25 Jahren die Treue hält. Das wurde am letzten Juli-Sonntag unseres insgesamt eher durchwachsenen Sommers schnell deutlich. „Herr Schmidt“ hatte zum Jazz-Frühschoppen geladen in den Blankeneser Segelklub, direkt ganz unten am Strandweg, im Jollenhafen, mit herrlichem Blick auf die ein- und auslaufenden Schiffe und begleitet von den „Hot Jazz Stompers“. Die heizte Gästen und Gastgebern gehörig ein, nur kurz unterbrochen von einer launigen und etwas nachdenklichen Rede des Jubilars. Arno Schmidt wollte darin aber nicht nur zurück- sondern viel lieber nach vorn schauen. Wer so lange im gehobenen Einzelhandel zu Hause ist wie er, weiß genau, dass es so was wie Möhring „eigentlich gar nicht mehr gibt“. Er weiß aber ebenfalls, warum es Möhring noch gibt: „Wir geben uns eben noch Mühe mit jedem einzelnen Kunden, der sich bei uns wie ein Gast fühlen soll!“, erinnerte Schmidt an die Situation, wie sie sich vielerorts aktuell darstellt. „Das Gefühl, dass man als Kunde nur stört, das



Die Feier mit den „Hot Jazz Stompers“

haben Sie in den letzten 25 Jahren bei uns nicht erlebt und wir werden es auch künftig nicht erleben“, bezieht er als Geschäftsführer Position. Eine Einstellung, die er und seine Frau überzeugt („Bedienen heißt dienen!“) vorleben.

## IMMOBILIEN

**Die Makler vom Süllberg:  
zehn Jahre und noch immer leise**

2002 wurde der Süllberg wieder mit Leben erfüllt. Bereits ein Jahr zuvor bezog Förster & Hilms Premium Immobilien ihr Büro auf der Kuppe des Süllbergs. Für die Standortwahl gab es pragmatische Gründe. Denn das Maklerbüro sollte die 24 neu gebauten Wohnungen auf dem Süllberg vermarkten. Und Förster & Hilms heute? Residiert immer noch auf dem Süllberg. „Unsere Mitarbeiterzusammensetzung“, so Jubilar Peter M. Förster, „hat sich in der Tat den veränderten Gegebenheiten des Marktes angepasst: Wir sind mittlerweile ein Mehrgenerationenteam geworden und können so besser auf die Wünsche aller Altersgruppen eingehen. Und wir arbeiten mit mehr Spezialisten unter einem Dach zusammen.“ So ist Sohn Philipp Förster 2006 mit seiner Werbeagentur Kanal\_P ebenfalls in die Süllbergterrasse 2 eingezogen.

**Förster & Hilms Immobilien, Süllbergterrasse 2,  
Telefon: 866 24 30, [www.foersterhilms.de](http://www.foersterhilms.de)**



Das Team von Förster & Hilms mit Philipp Förster (2. v. r.)

## KÜCHEN

**Kochen Sie gut?!**

Seit 15 Jahren ist der Tischlermeister und Techniker Georg Mayer in Hamburg mit seinem eigenen Küchenstudio tätig. Er bietet seinen Kunden individuelle Küchenplanung, Küchenmöbel renommierter Hersteller wie Wandorf, Landhausküchen nach Kundenwunsch aus eigener Manufaktur und exklusiv in Hamburg das runde Küchenkonzept Rondo mit seinen fließenden Übergängen zwischen Wohn- und Kochbereich.

Zu sehen ist all das in der Ausstellung in Othmarschen.

Groß ist auch das Angebot an Küchengeräten der Marken Miele, Gaggenau, Neff und weiteren.

Zum 15-jährigen Firmengeburtstag gibt es eine Aktion: Neben der „Jubiläumsküche“ inklusive Einbaugeräten der Marke Miele zum Sonderpreis werden alle im Jubiläumsmonat September bestellten Miele-Geräte in Hamburg kostenfrei geliefert, montiert und angeschlossen.

**Hans Georg Mayer Kücheneinrichtungen, Ebertallee 20,  
Tel. 38 61 06 33, [www.hans-georg-mayer.de](http://www.hans-georg-mayer.de)**



Seit 15 Jahren in Othmarschen ...

**Malereibetrieb  
Horst Rudolph**

Ihr Fachmann für die Ausführung  
aller Malerarbeiten im Innen- und Außenbereich,  
sowie für Vollwärmeschutz

Bahrenfelder Steindamm 58 · 22761 Hamburg  
Telefon 040/853 32 70 · Telefax 040/853 32 799  
Tinsdaler Kirchenweg 232 · Tel. 040/819 90 997

**glücks.hand.WERK®**

Aufbruch | Umbruch | Neuorientierung

**Coaching für Einzelpersonen  
und Teams**

Dipl. Psych. & Businesscoach Rich Renate Schmidt  
Ophagen 3, 20257 Hamburg  
[www.glueckshandwerk.de](http://www.glueckshandwerk.de)  
[info@glueckshandwerk.de](mailto:info@glueckshandwerk.de)  
Tel. 040-81 95 59 45

**Lindhorst**  
UNTERNEHMENSBERATUNG**Sven F. Lindhorst**

zert. Gründungsberater & Coach (BQZ)

Businessplanberatung  
Unternehmer-Coaching  
Finanzierungsberatung

Fon | Fax 040 82 29 49 91 | 93  
[info@lub.info](mailto:info@lub.info) | [www.lub.info](http://www.lub.info)

**Bauklempnerei & Sanitärtechnik**  
• Heizung • Metallbedachung  
• Dichtheitsprüfung • Sanierung • Rohrspülung

**Oliver Schulz**

Tel.: 04103/ 70 184 91  
Fax: 04103/ 70 184 92  
Notdienst: 0177 / 75 15 826

Wreedenschlag 5  
25488 Holm  
E-Mail: [info@klempnerei-schulz.de](mailto:info@klempnerei-schulz.de)

**Ein guter Start  
für Ihre Gesundheit**

Service Telefon:  
(0 40) 57 20 19 25

[www.aerztenetz-hamburg.de](http://www.aerztenetz-hamburg.de)

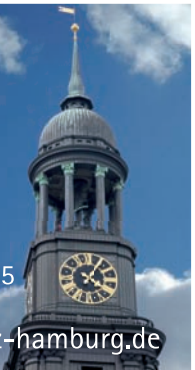

# Die Agentur.

Landet Ihre Werbung im Kopf  
oder im Papierkorb?



**Atelier Schümann GmbH**  
Agentur für  
Unternehmenskommunikation

**Wissen, welcher Wurm  
schmeckt**

*Quer denken, geradeaus handeln.*

Grafik-Design · Text · Bild  
Organisation · Service  
Beratung · Verständnis.  
Für Print und Internet.  
Auch für Ihr Unternehmen.  
Wir hängen uns rein.  
Bestimmt.

Sülldorfer Kirchenweg 2  
22587 Hamburg  
Telefon +49 (40) 86 66 69-0  
Fax +49 (40) 86 66 69-40  
E-Mail [info@atelier-schuemann.de](mailto:info@atelier-schuemann.de)  
[www.atelier-schuemann.de](http://www.atelier-schuemann.de)

*Erfolg ist planbar*

## ERÖFFNUNG

### Zacho in der Waitzstraße

Im August haben Andrea und Per Zacho ihre Othmarscher Filiale von Hörgeräte Zacho eröffnet. Ab sofort sind sie auch in der Waitzstraße 29a für ihre Kunden da. Geöffnet ist die neue Filiale montags bis freitags von 9 bis 13 und von 14 bis 18 Uhr, sonnabends von 9.30 bis 13 Uhr. Mit vielen Kunden, Bekannten und neugierigen Erstbesuchern war der Auftakt ein voller Erfolg.

**Hörgeräte Zacho, Waitzstraße 29a, Telefon: 88 09 99 88, [www.zacho.de](http://www.zacho.de)**



Andrea und Per Zacho

## GARTEN

### Fit für den Rasen

Rasen kränkelt gern. Nicht nur Unkräuter und Moose machen sich ungefragt breit, auch verdichtete Böden und mickrige Rasenflächen sind für viele ein Grund zum Verzweifeln. Doch Experten wissen, Rasenglück frisch und knackig ist für jeden machbar. Deshalb möchte die Osdorfer Baumschule Johs. Wortmann alle KLÖNSCHNACK-Leser in Nullkommanichts zu Rasen-Experten machen und lädt am Donnerstag, den 8. September um 16 Uhr zum Rasenseminar ein. Der kostenlose Vortrag dauert voraussichtlich

eineinhalb Stunden. Rasenpraxis kompakt und unterhaltsam – vom Aussäen bis zum Mähen. Seminar-Anmeldung telefonisch unter Telefon 80 45 00 oder per E-Mail [info@johs-wortmann.de](mailto:info@johs-wortmann.de).

**Johs. Wortmann Pflanzen Gartenbedarf, Am Osdorfer Born 52**



Tierisch weicher Rasen

## WELLNESS

### Vital und entspannt mit Tai Chi & Qi Gong

In Birgit Siemssens Tai-Chi- und Qi-Gong-Kursen lernen die Teilnehmer, das eigene Körpergefühl und die Wahrnehmung zu verbessern. Sanfte Bewegungen schulen Gleichgewicht und Beweglichkeit, lockern, dehnen und kräftigen die Muskulatur und fördern Konzentration und Koordination. Weiche, fließende Bewegungen bringen viel Freude, Entspannung, Harmonie und neue Lebensenergie. Jeder, der spazieren gehen kann, egal welchen Alters, kann auch diese Übungen leicht erlernen.

„Um die wohltuenden Wirkungen zu erfahren, sollte man einen Kurs mitmachen oder eine kostenlose Einführungsstunde besuchen“, empfiehlt Tai Chi Lehrerin Birgit Siemssen. Am Dienstag, den 6. September vormittags ab 10.15 Uhr und am Dienstag, den 13. September um 10.15 Uhr gibt es wieder kostenlose Schnupperstunden für alle Interessierten.

**Birgit Siemssen,**  
Telefon: 729 70 25,  
[www.enjoy-taichi.de](http://www.enjoy-taichi.de)



Birgit Siemssen lehrt Tai Chi & Qi Gong



# SPEZIAL

## Mode.

Zum perfekten Styling gehört mehr als nur ein schönes Outfit. Mit Make-up, Frisur, Beautyprogramm, Sport und vielem mehr, kommt Ihr Typ so richtig zur Geltung. Wie es geht, zeigen die Profis auf unseren Sonderseiten.

# Marken-Highlights 2011

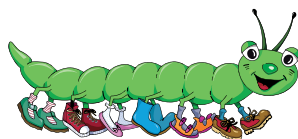

## TAUSENDFÜSSLER

Exklusive Kinderschuhe und Kindermode.

www.1000-fuessler.de



## STILSICHER

mit Prignitz



*Gant, Barbour, Henry Cotton's, Mania, Orwell,  
Not your daughter's Jeans, St. James, Schneiders*

EDGAR PRIGNITZ FASHION · 22607 Hamburg · Waitzstr. 27  
040-344187 · Sylt/Westerland · Friedrichstr. 44  
*Shop Online: WWW.PRIGNITZ-MODEN.DE*

## FLOTTBEK

### Mit Sport und Spaß zum Wunschgewicht

Mrs. Sporty ist die neue Adresse für Frauen, die endlich ihr Wunschgewicht erreichen oder einfach nur Spaß am Sport haben wollen. Denn hier trainieren Frauen jeden Alters zusammen nach dem Mrs. Sporty Konzept. „Unsere Mitglieder lernen im Club schnell andere Frauen kennen und tauschen gegenseitig ihre Erfahrungen aus. Die Erfolge kommen durch den Spaß am Training, das Gemeinschaftsgefühl und unsere Unterstützung fast schon von allein“, erklären Clubmanagerin Marion Schulte-Trux (Club Flottbek) und Anja Kurek vom Mrs. Sporty in Rissen.

„Das Mrs. Sporty Konzept bietet mit nur zwei bis drei mal 30 Minuten Training in der Woche ein Programm für Körper und Seele, das sich leicht in den Alltag integrieren lässt. Die Muskeln werden gestrafft, die Fettpölsterchen schwinden und durch das leicht umsetzbare Ernährungsprogramm wird das Wohlfühlgewicht auf gesundem Weg in kurzer Zeit erreicht. Auch wenn die Ziele von Stressabbau bis zur Wunschfigur sehr unterschiedlich sind, haben Frauen das gleiche Ziel: Sie wollen es schaffen. Und die Erfolge unserer Mitglieder können sich sehen lassen“, sagen Marion Schulte-Trux und Anja Kurek. Wer Mrs. Sporty unverbindlich kennenlernen möchte, sollte einen Termin zum Schnuppertraining vereinbaren.

**Mrs. Sporty Hamburg-Flottbek, Osdorfer Landstraße 2,  
Telefon: 79 02 81 24, www.mrssporty.com**



Erfolgreich abnehmen und fit werden mit Mrs. Sporty

## HANDARBEIT

### Feine Schmuckstücke

Seit über zwölf Jahren ist Goldschmiedemeisterin Petra-Flora Blume mit ihrem Geschäft in der Godeffroystraße ansässig. Zu ihrem Angebot gehören das Entwerfen, Anfertigen und Umarbeiten von Schmuck.

Im Gespräch mit dem Kunden entwickelt sie erste Ideen, die in Entwurfsskizzen umgesetzt werden. So entstehen sowohl ganz neue Schmuckstücke als auch neue Varianten bestehender Stücke. Denn mitgebrachte Edelsteine und Schmuckstücke können in den Prozess einbezogen werden.



Kette mit Schnecken Schloss

„Besonders in Zeiten hoher Goldpreise rechnet es sich, vorhandenes Gold wieder einzuschmelzen und etwas Neues daraus entstehen zu lassen“, sagt Petra-Flora Blume.

Ist ein Entwurf ausgewählt, fertigt die Goldschmiedemeisterin das Unikat in ihrer Werkstatt. Hier kann sie auch defekte Schmuckstücke reparieren oder aufarbeiten. Dazu gehören auch Perlenketten, die sie auf Wunsch reinigt und neu aufzieht.

**Petra-Flora Blume, Goldschmiedemeisterin,  
Godeffroystraße 48, Telefon: 86 22 25**

## PELZ &amp; LEDER

## Einmaliger Lagerverkauf

Wer Pelze und Leder liebt, der sollte sich das zweite Septemberwochenende frei halten. Denn vom 9. bis 11. September findet jeweils von 12 bis 18 Uhr im Showroom von Hebu Pelz & Leder Design ein einmaliger Lagerverkauf statt. Verkauft werden einmalige Modelle aus den Modenschauen von Couturier Jürgen Hartmann – jedes Stück ein Unikat. Außerdem wird auch eine Alpaca-Kollektion für Damen und Herren von Frau Kux angeboten.



Exklusive Unikate aus Pelz und Leder

Hebu Pelz & Leder Design ist ein seit knapp 50 Jahren in Norderstedt ansässiges Fachgeschäft für Pelze und Leder. Die heutige Inhaberin und Tochter des Gründerehepaars, Gabriele Heyer, ist Kürschnermeisterin und steht ihren Kunden bei allen Fragen und Wünschen zum Thema Pelz und Leder zur Seite. In der eigenen Werkstatt wird nach Maß gefertigt, geändert, repariert, gereinigt, aufbewahrt, verkauft und beraten. Bei Neukauf werden alte Stücke in Zahlung genommen. Im Rahmen des Lagerverkaufs wird auch Gabriele Heyer exklusive Einzelstücke anbieten.

Hebu Pelz & Leder Design Show Room, Niendorfer Straße 38, 22848 Norderstedt, Telefon: 523 19 42

## WEDEL

## Modehaus für Sie und Ihn

Seit 1899 ist das Modehaus Lüchau in Wedel für die Kunden eine gute Adresse rund um das Thema Mode. Auf 700 Quadratmetern finden Besucher heute Mode für Sie und Ihn. Darunter sind Marken wie Street One, Cecil, Gerry Weber, Mac, Camel active und Wellensteyn. Neben Bekleidung gibt es auch Wäsche und Socken für Damen und Herren und viele Accessoires vom Schal bis zur

Mütze vom Tuch bis zur Kette.

Auch Service wird bei Lüchau groß geschrieben. So gibt es einen Änderungsservice und die Möglichkeit der Auswahl, was bedeutet, dass die ausgewählte Ware zur Ansicht mit nach Hause genommen werden kann.

Mit der Kundenkarte vom Modehaus Lüchau gibt es drei Prozent Bonus auf nicht reduzierte Ware. Der Bonus wird zwei mal im Jahr per Brief ausgeschüttet.

Geöffnet ist von Montag bis

Sonnabend täglich durchgehend von 9 bis 19 Uhr. Vor und hinter dem Haus befinden sich kostenlose Parkplätze und es gibt einen barrierefreien Zugang. Wer den Weg nicht machen möchte, kann den Lieferservice nutzen. Das Modehaus Lüchau ist auch im Internet vertreten unter [www.modehaus-wedel.de](http://www.modehaus-wedel.de).

Modehaus Lüchau, Bei der Doppeleiche 5, 22880 Wedel, Telefon. 04103/51 48, [www.modehaus-wedel.de](http://www.modehaus-wedel.de)



Das Team vom Modehaus Lüchau in Wedel



bf-design

Wir laden Sie  
recht herzlich  
ein zur

# Ateliereröffnung

mit unserer Ausstellung  
„30 Jahre bf-design“  
vom 20. bis 24. September  
in Hamburg-Sülldorf, Wittland 1  
Tel 040 - 86 64 76 51  
geöffnet von 11 bis 18 Uhr

## BRIGITTE FREESE

- Goldschmiedin
- Schmuck-Restauratorin
- Diamantgutachterin
- individuelle Schmuckberatung

Ab dem 26.09. Beratung & Verkauf  
nach telefonischer Vereinbarung.

# Ella Schacht

Mode & Accessoires

## Die neue Kollektion 2011/2012



\* Diese Label nur in Blankenese erhältlich

B/A/S/L/E/R  
SCHNEIDERS<sup>®</sup>

Salzburg  
BRAX  
FEEL GOOD

Georg Maier

LE TRICOT PERUGIA  
CASHMERE

Wolff  
WIEN PARIS LONDON

MYBC

**CAMBIO**\*

Laurèl

LONGHIN\*

B.M.-company<sup>®</sup>

BLOUSEMAKERS

Joseph Ribkoff

**NVSCO**\*

Blankeneser Bahnhofstr. 34  
22587 Hamburg  
Tel. 040/86 93 30  
Mo.-Fr. 10.00-18.30,  
Sa. 10.00-13.30

Wedeler Landstr. 30  
22559 Hamburg  
Tel. 040/81 23 03  
Mo.-Fr. 10.00-18.00,  
Sa. 10.00-13.00

# Ava

w o m a n

## New Collection



- Blankenese
- Keitum
- Norderney
- Timmendorf
- Bremerhaven
- Warnemünde
- Krefeld
- Singen
- Wertheim

Cashmere gehört zu Blankenese wie Süllberg und Treppenviertel. A VA – woman, längst ein Synonym für sportlich-elegante, feminine Mode, ist vor allem für seine Cashmere-Strick-Kollektion bekannt. Ergänzt wird diese durch Hosen, Blazer, Kleider, Lammfell-Mäntel und Accessoires wie Tücher und Taschen. Die neuen Herbstfarben sind sensationell edel und harmonisch. Lassen Sie sich überraschen. Bei uns wird Shoppen zum Erlebnis!



[www.ava-woman.de](http://www.ava-woman.de) Blankeneser Bahnhofstr. 8



**DIE NEUESTEN**  
**ITAL. MODETRENDS 2011-12**

*Teuer aber gut!*

Das wärmste **LAMMFELL** aller Zeiten, **federleicht!**  
Auch in **BELSETA** (Stoff), als **WENDER** oder **PELZ**.  
Meisteratelier für Service und Super-Inzahlungnahme:  
**ALT gegen NEU**. Mehr am Telefon: **040/85 72 41**

**CDMOCHN**  
Collection  
früher das Pelzschloss

Einmalig: Nur Isebekstr. 14, Hamburg (Altona)  
[www.dmoch-collection.de](http://www.dmoch-collection.de)

HERRENMODE

**Herbst- und Winterkollektionen**

„Es gibt sie, die Männermode, die Jedermann tragen kann, ohne deswegen auf einen individuellen Stil verzichten zu müssen“, so Paul Zander von Meyland.



Rolf Knickmeier, Modeberater bei Meyland

„Unser Meyland-Store im Wedeler Zentrum liefert eine überzeugende Auswahl, zu der inzwischen auch die Marken Brax und Camper zählen. Unter

den neuen Herbst- und Winterkollektionen entdecken Sie garantiert anziehende Beispiele für stilbewusste Outfits. Dabei legen wir natürlich immer größten Wert auf die Verarbeitung und Qualität der Mode, die wir bei Meyland anbieten.“

Einen Vorgeschmack gibt es unter [www.meyland.de](http://www.meyland.de)  
**Meyland, Rosengarten 10, 22880 Wedel,**  
**Telefon: 04103/188 29 18**

JUBILÄUM

**„Wir sind stolz“**

Seit 25 Jahren frisiert das Team im Friseursalon „Ryf of Switzerland“ seine Gäste – dabei besteht das fünfköpfige Team nicht nur aus alten Hasen. Dazu gekommen sind neue Gesichter, der jüngste Zuwachs ist die erfahrene Stylistin Mürvet Flaschel. Darüber freut sich auch die Salonleiterin Angela Taskin: „Wir sind stolz auf unseren Salon“.

In den 25 Jahren wurde bei Ryf vieles weiterentwickelt. So gibt es bereits in der fünften Generation ein ganz besonderes Ausbildungskonzept – das „Ryf Junior College“ – wo die Nachwuchskräfte ein Intensivtraining bekommen. Aber auch erfahrene Stylisten bilden sich regelmäßig weiter und sind mit modernsten Techniken, wie beispielsweise der Haarverlängerung, vertraut.

Neben den hohen Qualitätsstandards gehört der menschliche Umgang miteinander zur Philosophie im Hause Ryf, das allein im Raum Hamburg mit 22 Salons vertreten ist.

Übrigens: Interessierte Berufsanfänger und Professionals können sich unter [www.ryf.de](http://www.ryf.de) bewerben.

**Ryf of Switzerland, Blankeneser Bahnhofstraße 15,**  
**Telefon: 86 31 22**



Ryf of Switzerland in der Blankeneser Bahnhofstraße

## SPORT

**Merino für Sport und Freizeit**

Die Firma Icebreaker ist Hersteller des einzigartigen Hochleistungsgewebes, das die Vorteile von synthetischen Stoffen mit den natürlichen Vorteilen von Wolle verbindet. Die Produkte des 1994 in Neuseeland gegründeten Unternehmens sind mittlerweile bei über 2.000 Händlern in 24 Ländern Europas, Asiens, Australiens und Nordamerikas erhältlich. Einer dieser Händler ist Hollstein Sport in der Blankeneser Bahnhofstraße. Hier gibt es die Produkte von Icebreaker, zu deren Sortiment Unterwäsche, Socken, Base Layer, Sport- und Reisebekleidung sowie eine Linie für Kinder und Accessoires gehören.

Alle Produkte haben gemeinsam, dass sie pflegeleicht, schnell trocknend, leicht, warm, atmungsaktiv, geruchshemmend und biologisch abbaubar sind. Sie sind geeignet fürs Fitnessstudio, fürs Laufen oder Wandern, zum Klettern, Biken, Skifahren, Snowboarden und vielem mehr. Besonders auf Reisen sind sie ein guter Begleiter, weil sie leicht sind und keine Gerüche entwickeln.

**Hollstein Sport, Blankeneser Bahnhofstraße 22,  
Telefon: 86 41 64**

## OPTIK

**Brillentrends und Einzelstücke**

Bei Schoneweg Optik in Othmarschen sind die neuen Herbsttrends bekannter Labels wie Prada, Tom Ford oder Gucci eingetroffen. Aber auch Trendlabels wie Mykita, Lind-



Aktuelle Brillenmode bei Schoneweg Optik in Othmarschen

berg, Götti und Oliver Peoples kommen nach dem Sommer mit einer Fülle neuer Modelle und Farben auf den Markt. Wer es individuell und besonders liebt, sollte sich von der „Schoneweg Handarbeit“ die Brille anfertigen lassen. Denn hier werden aus einer großen Auswahl Farbe, Form und Ausdruck des Modells ausgesucht, um anschließend ein wirkliches Einzelstück anzufertigen.

Um das Anpassen besonders schnell und einfach zu machen, wird vor Ort ein Foto vom Kunden gemacht, damit am Bildschirm ausprobiert werden kann, was am besten passt.

**Schoneweg Optik, Beseler Platz 12, Telefon: 899 19 88,  
www.schoneweg.de**

# Pierre lang

**Diamanten fahren nicht in den Urlaub!**  
Hochwertiger Designerschmuck zu realen Preisen

**After Work schnuppern**  
am 11.10.2011 17 - 20 Uhr

Lornsenstraße 128-130, Schenefeld  
D.Diedrichsen-Brandt 0176 - 10 33 82 56



Studio Di Cosmica  
Maria Avino

## Fußpflege

NEU im Programm seit 01.07.2011

Hautbehandlung • Gesichtsbildung • Straffung • Körperbehandlung  
Wohlfühl-Massagen • Teenager Specials

Blankeneser Hauptstr. 133 • 22587 Hamburg • Telefon: 040. 86 68 18 41  
Fax: 040. 86 68 18 42 • contact@maria-avino.de • www.studio-di-cosmica.de

# coiffeur Rothe

Inh. Dorit Ollhorn

Hamburg-Rissen \* Gudrunstraße 7 \* Tel.: 040/ 817060

**Wir arbeiten mit Herzblut  
und**

**FUENTE**  
Glamorous BY NATURE

Di.Do.Fr. 8.30 h - 18.30 h Mi. 8.30 h - 20.00 h  
Sa. 8.00 h - 13.30 h

*Christina Schumacher*

*Schönes  
Aus erster und  
zweiter Hand*

*Öffnungszeiten:  
Montag - Freitag  
10 - 13 u. 15 - 18 Uhr  
Sonnabend  
10 - 13 Uhr*

*Up de Schanz 6  
22609 Hamburg*

*Telefon 040 - 81 99 22 50*

# Avoir Mode

PRÄSENTIERT:



BOGNER



BOGNER JEANS

*vanLaack*

♥ f t c ♥ f t c ♥ f t c ♥  
CASHMERE

original spinning by  
N X D lift track technology  
LOS ANGELES

BLANKENESER BAHNHOFSTR. 60  
22587 HAMBURG  
TEL. 639 44 041

MO.-FR. 9.30-18.00 H  
SA. 10.00-14.00 H



## PETRA-FLORA BLUME Goldschmiedemeisterin

Godeffroystr. 48  
22587 Hamburg  
T 040 - 86 22 25

**Nisades**  
MODEDESIGN

Neue Kollektion  
jetzt auch bei  
Pom's Kreativ Mode  
Georg-Bonne-Str. 118  
22609 Hamburg

Nina Ikgöfke Modedesignerin - info@Nisades.de - www.Nisades.de

# Liebling OTTENSEN

www.liebling-ottensen.de

Erdmannstrasse 16 · 22765 Hamburg · Tel.: 040.41 30 40 30

**HeBu**  
PELZ & LEDER DESIGN

Individuelle Maßarbeit  
von Meisterhand!

Höchste Qualität aus Tradition. Neben Verkauf und Reparatur bieten wir Ihnen auch Änderungen nach Maß oder Neugestaltung Ihres alten Pelzmantels.

Auf Wunsch besuchen wir Sie auch gerne bei Ihnen zu Hause!

**040 / 523 19 42**

Mehr über unsere aktuelle Aktion in der Pressemitteilung...

**Niendorfer Str. 38  
22848 Norderstedt**

**www.pelzundlederprofi.de**

## OSDORF

### Hoffest bei Mütter & Consorten

Leben, erleben, genießen – das ist das Motto von Mütter & Consorten. Mit schönen und liebevollen Produkten für Kinder und zauberhaften Ideen für die eigenen vier Wände hat das Team schon zahlreiche Stammkundinnen überzeugt. Nun ist auch ein großes Modersortiment dazugekommen, mit dem Mütter &



Mode mit liebevollen Details gibt es bei Mütter & Consorten

Consorten Wohlfühlmode in höchster Qualität anbieten wollen. T-Shirts von 81 hours passen mit ihrem klaren Design und den verspielten Details ebenso zur Jeans wie zum Business-Outfit. Pullover, Tuniken und Strickjacken von Dear Cashmere sind zum Herbst und Winter in neutralen Tönen oder knalligen Farben ein echter Klassiker.

Am 17. September feiert Mütter & Consorten von 10 bis 16 Uhr ein Hoffest und lädt alle Neugierigen herzlich ein, dabei zu sein. Ein Kinderprogramm und viele tolle Angebote versprechen einen schönen Tag für die ganze Familie.

Mütter & Consorten, Osdorfer Landstraße 253 (Parkplätze vor der Tür), Telefon: 86 64 86 65, www.MuetterundConsorten.de

## KINDER

### Woolrich, Burlington, Ugg und mehr

Tausendfüßler und Tausendschön sind in Blankenese eine feste Adresse für Schuhe und Mode für Kinder. Und auch in diesem Herbst gibt es viel Neues zu entdecken. So gibt es



Die Junior-Kollektion von Burlington gibt es jetzt bei Tausendfüßler

wieder die beliebten, wunderbar warmen Outdoor-Jacken und die Strickkollektion für Jungen und Mädchen von Woolrich. Die Füße haben es in der erstmals erhältlichen Junior-Kollektion von Burlington muckelig warm. Und in den Schuhen von Momimo oder Ugg Australia sind kalte Füße im Winter kein Thema mehr. Die Auswahl an Formen und Farben ist groß und auch andere

Marken haben sich für die kalte Jahreszeit ins Zeug gelegt. Wer mehr wissen möchte, kann im Internet unter [www.1000-fuessler.de](http://www.1000-fuessler.de) im Sortiment stöbern oder direkt im Laden vorbeischaun.

Tausendfüßler & Tausendschön, Probst-Paulsen-Str. 1, Telefon: 866 37 05, [www.1000-fuessler.de](http://www.1000-fuessler.de)

## STILVOLL

**Merino, Kashmir und Seide**

Zur Herbstmode bei Ella Schacht gehört unter anderem die neue Kollektion von „Le Tricot Perugia“, die sich besonders durch hochwertige Verarbeitung und Qualität der Naturmaterialien Merino, Kashmir und Seide auszeichnet. Der Stil ist modisch, klassisch und lässig zugleich. Die Strickjacken, mal grob mal feiner im Design,



Feine Mode von Le Tricot Perugia

lassen sich beispielsweise schön mit passenden Shirts kombinieren. Anders als beim klassischen Twinset sind die feinen Wollshirts eine feine Ergänzung, die einfach ein harmonisches Gesamtstyling schafft.

Ganz besonders in der Kollektion von „Le Tricot Perugia“ sind die Gehröcke, die mit feinen und leichten Materialien ein angenehmes Tragegefühl schaffen und die Eleganz des Gehrocks ohne steife Formen erhalten.

Dominierende Farben sind helles Beige, Steingrau und Anthrazit. Kombinieren lässt sich die feine italienische Mode mit rustikal, sportlichen und lammfellgefütterten Stiefeln von „Mania“ und farblich stimmigen Hosen von Cambio oder Brax.

Der Herbst wird feminin und elegant, aber trotzdem lässig und bequem. Lust auf Herbstmode? Lassen Sie sich überraschen.

**Ella Schacht Mode & Accessoires,**

**Blankeneser Bahnhofstraße 34, Telefon: 86 93 30**

## AKZENTE

**Strähnchen zum Komplettpreis**

„Wenn es um Akzente im Haar geht, setzen viele auf Strähnchen, um ihren Look aufzupeppen“, weiß Gaby Lindemann von GL-Cut Beauty in Blankenese. „Aber welche



Gaby Lindemann

Haarfarben sind überhaupt geeignet und welche sind die richtigen Strähnchen für den jeweiligen Haartyp? Ob leuchtend rote Kontraste oder blonde Akzente – wir erklären unseren Kunden sehr gern die unterschiedlichen Varianten. Gern auch am Donnerstag oder Freitag bei einem Gläschen Sekt und einem Stück Butterkuchen.“

Das achtköpfige Team steht seinen Kunden montags bis sonnabends mit Rat und Tat zu Seite. Tipp: Im September gilt

für Strähnchen ein Komplettpreis von 55 Euro.

**GL-Cut Beauty, Erik-Blumenfeld-Platz 19,**

**Telefon: 86 41 45**

salon

LEBKÜCHNER

damen - herren - kinder

blankeneser hauptstraße 130 · 040 86 17 63  
schenefelder landstraße 95 · 040 870 19 28

di - fr 9.00 - 18.00 uhr und sa 9.00 - 13.00 uhr

**Fell-Decken**

in sehr großer Auswahl

made in germany  
direkt vom Hersteller

Sie sparen **40%**

**Voss**<sup>®</sup>  
www.brunovoss.de

Spaldingstr. 85 / Ecke Nagelsweg - 20097 Hamburg  
Verkauf 3. und 4. Etage Mo. - Fr. 10.00 - 17.00 Uhr  
Parkplätze hinter dem Haus

LEBEN  
IN WEDEL.

Modehaus  
**LÜCHAU**



www.mode-luechau.de



**ELB ACOUSTICS**  
DAS HÖRHAUS



*Vanessa Nommensen*  
Hörgeräteakustik-Meisterin  
Päd-Akustikerin

„Ich arbeite bei Elb Acoustics, weil ich dort die Kunden nicht nach ‚Schema F‘ betreuen muss, sondern individuell auf jeden Einzelnen eingehen kann.“

ELB ACOUSTICS DAS HÖRHAUS GMBH  
Blankeneser Bahnhofstraße 6  
22587 Hamburg  
Tel: +49 (0)40 28 66 89-95  
www.elb-acoustics.de

## IHRE SPENDE MACHT UNS MUT

### Die Seenotretter



Finanziert nur  
durch Spenden



Bitte spenden auch Sie!  
Spendenkonto 107 2016  
BLZ 290 501 01 | Sparkasse Bremen  
www.seenotretter.de

## STRICK

### Die Zöpfe sind zurück

Jetzt ist genau die richtige Zeit, um nach der neuen Kollektion für die Herbst- und Winter-saison Ausschau zu halten. Mit einem kuscheligen Begleiter aus Cashmere oder einem edlen Mantel ist Frau immer gut gekleidet. Feminine, sportliche Eleganz steht



Camel ist die Farbe der Herbst- und Wintersaison

im Mittelpunkt des Geschäfts-konzeptes von Ava Woman. In diesem Jahr bedeutet das: Traumhafte Cardigans mit Zöpfen in allen Variationen – von Fein- bis Grobstrick in den Farben Grau, Beige, Olive und Mauve – kombiniert mit Lederjacken im Bikerstil aus weichem

Kalbsnappa. In der Herbst- und Winterfarbe Camel wirken sie besonders edel, sportlich und jung. Feincord-Hosen mit schmalen Bein in den Farben Camel oder Dunkel-Cognac verleihen dem Casual Chic den letzten Schliff und werden von Ballerinas, High-Heels oder Stiefeln gleichermaßen gut begleitet. Ein weiteres Highlight sind die federleichten und dennoch wärmenden Lapin-Longjacken. Ein Lieblingsstück – nicht nur für diese Saison.

**Ava Woman, Blankeneser Bahnhofstraße 8, Telefon: 86 62 34 41, www.ava-woman.de, info@ava-woman.de**

## UETERSEN

### Ladigesfriseur verstärkt

„Legen Sie Ihren Kopf in unsere Hände“, sagt Carola Ladiges, die sich gemeinsam mit ihrem Team um das perfekte Styling der Kunden kümmert. Zu dem Team der Ladigesfriseur gehören seit kurzem auch zwei neue Mitarbeiter. Auch sie werden die saloneigene Schneidetechnik anwenden, mit der Frisuren entstehen, die mitwachsen und lange natürlich schön aussehen. „Natürlichkeit wird bei uns großgeschrieben, denn aufgesetzte Kreationen wirken nicht. Wir arbeiten gradlinig, aber immer mit dem Auge fürs Detail.“ Diese Philosophie spiegelt sich auch im Salon wieder, in dem satte Töne und ein klares Design

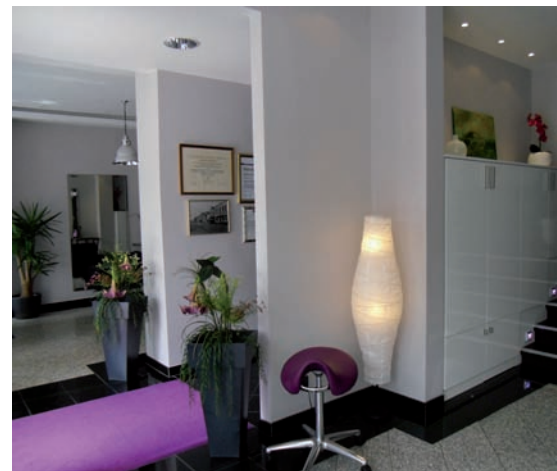

Lila und weiß sind die Farben der Ladigesfriseur

das Bild prägen. Für Abwechslung sorgen dabei immer wieder Exponate von Laienkünstlern, die ihre Werke hier zeigen können.

**Ladigesfriseur, Damen und Herren Frisör, Marktstraße 27, 25436 Uetersen, Telefon: 04122/28 22**

## REISEBÜRO

### Spezialistin für Shopping-Reisen

Sie lieben Mode und wollten schon immer in den Metropolen dieser Welt huppen? Dann ist Heide Ute Lehner von Welt der Reisen genau die richtige Ansprechpartnerin für Sie. Seit März verstärkt sie das Team von Reiseprofis und bringt mit der Erfahrung von 34 Jahren im Beruf außerordentliche Fachkenntnisse mit, die nun den Kunden von Welt der Reisen zugute kommen.

Ihr Schwerpunkt liegt zwar auf Fluss- und Seereisen, aber durch ihre eigene Reiselust hat sie so viele Länder und Städte gesehen, dass sie ihren Kunden immer gute Tipps geben kann. Kompetente und erfahrene



Heide Ute Lehner

Mitarbeiter gehören zur Philosophie von Christian Ehrmann, Inhaber von Welt der Reisen, der sagt: „Die oberste Prämisse sind zufriedene Kunden, die sich gut beraten fühlen. Nur so können wir auch mit Stolz auf unsere

zahlreichen zufriedenen Stammkunden verweisen. Ein modernes Reisebüro zeichnet sich heute durch kundenfreundliche Öffnungszeiten und überdurchschnittlich gut ausgebildetes Personal aus. Deshalb sind wir auch von Montag bis Sonntag telefonisch bis 22 Uhr erreichbar. Für uns gilt: Wir sind erst zufrieden, wenn Sie es sind.“

**Welt der Reisen, Isfeldstraße 23, Telefon: 27 86 44 10, www.welt-der-reisen.de**



SCHMUCK & KUNST

**Atelier-Eröffnung**

„Mode ist weit mehr als ein schicker Blazer oder ein zeitloser Hosenanzug. Mode ist Ausdruck der eigenen Person und Persönlichkeit. Und somit hört Mode auch nicht bei der individuellen Modewahl auf, sondern beginnt erst.“



Goldschmiedin Brigitte Freese

Dies ist der Leitspruch von Brigitte Freese, die seit über 30 Jahren individuellen und hochwertigen Unikatschmuck designt und in ihrem Atelier in Handarbeit herstellt. Dabei greift sie ausschließlich auf Gold, Diamanten und Perlen zurück, wobei die Perle oder der Diamant im Mittelpunkt stehen.

Brigitte Freese, die Goldschmiedin, Schmuckrestauratorin und Diamantgutachterin ist, eröffnet nun ihr neues Atelier in Sülldorf, im Wittland 1. Hier bietet sie neben ihren eigenen Kreationen auch hochwertigen Schmuck namhafter Hersteller an. In der Eröffnungswoche vom 20. bis 24. September ist sie von 11 bis 18 Uhr im Atelier. Anschließend finden Beratung und Verkauf nach Terminabsprache statt.

**Schmuck & Kunst Brigitte Freese, Wittland 1, Telefon: 86 64 76 51, bf-design@t-online.de**

TRENDS

**Kurze Schnitte, straightes Styling**

Die Schnitte sind kurz und geometrisch, die Farben metallisch glänzend, das Styling mühelos zu variieren – das ist nur einer der Trends für den Herbst und Winter 2011, aber einer der goldrichtig für alle ist, die sich selbstsicher und ungewöhnlich präsentieren wollen.

„Alle Welt sucht das Supermodel. Dabei ist doch jede Frau schön“, so Friseurmeisterin und Inhaberin des Friseursalons Liebling Ottensen, Bettina Rittermann. „Entscheidend für eine kompetente Beratung ist das Wahrnehmen der Persönlichkeit, also Kleidung, Sprache, Auftreten und die Wünsche, die eine Kundin äußert – das alles versuchen wir im Dialog zu erfahren und realistisch umzusetzen.“ Wir bedeutet in diesem Fall



Bettina Rittermann, Kristin Böttcher und Sylvia Rohwedder von Liebling Ottensen

Bettina Rittermann und ihre Mitarbeiterinnen Sylvia Rohwedder, Diplom-Colouristin mit langjähriger Erfahrung und die junge, innovative Friseurin Kristin Böttcher. Liebling Ottensen ist eine mehrfach ausgezeichnete Top-Adresse und die drei Stylistinnen freuen sich, ihren Kundinnen ein gutes Gefühl mit auf den Weg zu geben. Überzeugen Sie sich selbst.

**Liebling Ottensen, Erdmannstraße 16, 22765 Hamburg, Telefon: 41 30 40 30, www.liebling-ottensen.de**

**MEYLAND®**  
HERRENAUSSTATTER



**WÄRMSTENS EMPFOHLEN:**  
die neuen Herbst/Winterkollektionen!

Neu dabei:  
**BRAX und CAMPER!**



Bahnhofstr. 18 · 22880 Wedel · Tel. 04103 - 18 816 00 · www.meyland.de  
Öffnungszeiten ▶ Mo-Sa · 9-19 Uhr

**Mütter & Consorten**  
kreativ und individuell!

**MamaDeluxe**

**Sie sind herzlich eingeladen!**

**Zum Hoffest am 17.9. von 10<sup>00</sup> – 16<sup>00</sup> Uhr**

Es locken tolle Angebote und ein kreatives Kinderprogramm zum Shoppen auf die besondere Art.

Osdorfer Landstr. 251 b / 253 · www.muetterundconsorten.de · www.mamadeluxe.de

## OTHMARSCHEN

**Damen- und Herrenmode**

Bei Edgar Prignitz Fashion in der Waitzstraße ist Mode der Marke Barbour jetzt auch für Männer erhältlich. Die Steppjacke ist beispielsweise ein echter Klassiker, der in keinem Kleiderschrank modebewusster Herren fehlen sollte. Für die Damen bietet die neue Herbstkollektion beispielsweise gerüschte Blusen von Gant oder Blazer im englischen Stil. Aber auch Schals aus Schottland oder gemütliche Hausschuhe der Firma Mania sind schöne Hingucker in der kalten Jahreszeit.

**Edgar Prignitz Fashion,**  
Waitzstraße 27,  
Telefon: 34 41 87,  
[www.prignitz-moden.de](http://www.prignitz-moden.de)



Schick in den Herbst mit Prignitz

## KOSMETIK

**Frischer Teint**

Maria Avino kümmert sich seit vielen Jahren um die müde Haut ihrer Kundinnen. In ihrem Studio di Cosmetics in der Blankeneser Hauptstraße sorgt die Kosmetikerin mit verschiedenen Behandlungsmethoden dafür, dass sich die Kundinnen wieder in ihrer Haut wohlfühlen.

Für einen strahlenden Teint setzt sie beispielsweise hochkonzentrierten Sauerstoff ein, der regeneriert, vitalisiert und Energie spendet. Im September bietet sie die Intensiv-Behandlung für 49 anstatt 74 Euro an. Neugierig? Dann vereinbaren Sie doch einfach einen Termin.  
**Studio di Cosmetics, Blankeneser Hauptstraße 133,**  
Telefon: 86 68 18 41



Maria Avino

## FRISÖR

**Neue Mitarbeiterinnen bei Lebküchner**

„Wir sind umgezogen“, freuen sich die Friseurmeisterin Kathrin Barth, die früher in der Schere im Hochrad gearbeitet hat und Daniela Hochmuth, die im Salon Hartwigsen in Sülldorf tätig war. „Jetzt sind wir zwei alten Hasen bei Gudrun Lebküchner im Salon Lebküchner in der Blankeneser Hauptstraße angekommen und würden uns freuen, Sie oder Euch bald wieder zu sehen.“



Daniela Hochmuth und Kathrin Barth von Salon Lebküchner

Der Salon ist von Dienstag bis Freitag von 9 bis 18 Uhr und Sonnabend von 9 bis 13 Uhr geöffnet.  
**Salon Lebküchner, Blankeneser Hauptstraße 130,**  
Telefon: 86 17 63

*Professionelles und erfahrenes  
Team sorgt für wohlfühlende  
Stunden in stylischen Räumen.*

Telefon 040 / 890 72 01  
Telefax 040 / 81 95 56 66  
web. [www.salon-aldo.de](http://www.salon-aldo.de)  
Beselerstrasse 24 • 22607 Hamburg

**Unser September Spezial  
von und mit „la prairie“:**

„la prairie“-Kosmetikkoffer  
mit diversen Probiertöpfen  
zum Aktionspreis von € 160,-

**Beratung & kostenlose Behandlung  
durch eine „la prairie“-Kosmetikerin  
am Dienstag, den 6.9.2011  
nach Terminabsprache.**

PARFÜMERIE : MODE : KOSMETIK

NIENSTEDTENER MARKTPLATZ 31 · TEL: (040) 820 270

## NIENSTEDTEN

**Herbstliches von Nisades**

Bei Pom's Kreativ-Mode in Nienstedten gibt es seit Mai auch Mode und Accessoires von Nisades. Die Hamburgerin Nina Ikogho fertigt unter diesem Label feine Mode, die mit liebevollen Details sowohl im Job als auch in der Freizeit ein Hingucker ist. Zum Herbst gibt es kuschelige Ponchos



Nina Ikogho von Nisades

zum Wenden und Krägen, die als Alternative zum Schal getragen werden und mit passenden Stulpen modisch und gemütlich zugleich sind. Weiterhin sind die Nisades-Röcke erhältlich, die auch in der kalten Jahreszeit passend für jeden Anlass sind. Mäntel und Jäckchen machen die Herbstgarderobe komplett. Aus der Accessoires-Linie sind im Winter die Dinkelwärmlinge zum Umbinden und Entspannungsmasken mit Lavendel oder Dinkel ein Muss. Alle Accessoires sind schöne Geschenkideen, die sich – wie die Kosmetiktäschchen – eigentlich das ganze Jahr über verschenken und einsetzen lassen. Ein Besuch bei Pom's Kreativ-Moden lohnt sich. **Pom's Kreativ-Mode, Georg-Bonne-Straße 118, Telefon: 822 33 76 und Nisades, Nina Ikogho, Telefon: 38 64 31 41, www.nisades.de**



Dmoch Collection, Hamburg

## ITALIENISCHES DESIGN

**Kuscheliges Lammfell**

Herbst und Winter können kommen, denn das wärmste Lammfell aller Zeiten macht die Mode warm und kuschelig. Hamburgs Dmoch Collection setzt in ihrer Mode auf Design aus Italien und Lammfell in allen denkbaren Varianten. Dazu gehören sportliches Soft-Nappa und echtes Neuseeland-Curly, das leichteste Lammfell der Welt mit der typischen Naturkräuse. Aber eben auch Merino- und Toscana-Vellours – das wärmste Lammfell aller Zeiten. In der Dmoch Collection kann schon jetzt erfüllt werden, wie viel Spaß die Mode im Herbst und Winter in diesem Jahr machen werden.

**Dmoch Collection, Isebekstr. 14, Telefon: 85 72 41, www.dmoch-collection.de**

## MÜTTER

**MamaDeluxe goes online**

Schwanger und schön angezogen ist leichter gesagt als getan. Mit den exklusiven Schwangerschaftsmoden von MamaDeluxe ist das jetzt anders. Denn fürs Büro, den Alltag, die Gartenparty oder die eigene Hochzeit – werdende Mütter können sich mit internationaler Mode aus den USA, Großbritannien, Frankreich, Italien, den Niederlanden einkleiden. Für jeden Anlass und jedes Budget. „Die ersten Verkaufsmonate haben meine Erwartungen übertroffen“, erzählt Inhaberin Franziska Ebertowski, die selbst zweifache Mutter ist. Hier, und wirklich nur im Online-Shop von MamaDeluxe, gibt es Marken wie Love2Wait und Brunelli, die in Deutschland sonst nicht erhältlich sind.“

**MamaDeluxe – schöner schwanger, Osdorfer Landstraße 251b, Telefon: 86 62 77 72, www.mamadeluxe.de**

**Wir wachsen!**

Frau Mürvet Flaschel

**FREUT SICH  
AUF IHREN BESUCH**

jetzt im Ryf of Switzerland,

Blankeneser Bahnhofstr. 15, 22587 Hamburg,  
Telefon: 040/863122



www.ryf.de

## TRADITION

**Große Pelzauswahl**

Seit über 60 Jahren beliefert Bruno Voss weltweit den gehobenen Facheinzelhandel mit einer großen Auswahl an Jacken, Mänteln, Westen, Capes, Boleros, Stolen und Accessoires wie Fell-Taschen, Kragen, Stirnbändern oder Armringen. Zum Angebot gehören exklusive Modelle aus Cashmere, Samt und Seide, Nerz, Swakara oder Breit-schwanz und auch feinste Tuche mit oder ohne Pelzbe-satz. Bruno Voss ist außer-dem Spezialist für pelzgefüt-



Pelzmode von Bruno Voss

terte Modelle in Belseta. Herge-stellt wird das Sortiment aus-schließlich in Deutschland. Ab Oktober können Kunden je-weils donnerstags und freitags von 10 bis 17 Uhr direkt einkau-fen und bis zu 40 Prozent auf den empfohlenen Verkaufspreis spa-ren. Der Verkauf findet im eige-nen Haus von Bruno Voss & Co in der Spaldingstraße 85, Ecke Na-gelsweg statt. Kundenparkplätze gibt es auf dem Hof hinter dem Haus.

**Bruno Voss & Co,**  
Spaldingstraße 85,  
20097 Hamburg,  
Telefon: 237 83 30

## MODE UND ACCESSOIRES

**Der Zeit voraus**

Der Herbst steht vor der Tür und damit kommt auch die neue Herbstmode. Damit Sie der Zeit voraus sind, werden Sie bei Petra Lorger exklusiv eingekleidet. Denn dort wartet bereits die trendige Mode in Beige, Braun und Blautönen. Entdecken Sie schon jetzt den modischen Herbst bei Petra Lorger in Blankenese und Rissen.



Bei Petra Lorger gibt es herbstliche Outfits für jeden Geschmack

Schauen Sie rein und probieren Sie in aller Ruhe aktuelle Marken an. Im Sortiment sind unter anderem Kollektionen von Frieda + Freddie's, Fransa, Mac, Milano Blusen, Public, Rosemunde und Opus – alle in den Größen von 36 bis 46.

Für das komplette Styling gibt es außerdem eine schöne Auswahl an Accessoires von Schals, Tüchern, Taschen und Schmuck bis zu Gürteln mit Wechselschnallen, die sich jedem Outfit anpassen lassen.

**Petra Lorger – Mode Schmuck, Accessoires, Blankeneser Bahnhofstr. 31, Telefon: 86 19 13**

## STYLINGPRODUKTE

**Nachhaltig und glamourös**

Dorit Ollhorn ist Inhaberin von Coiffeur Rothe und Fachfrau für alle Fragen rund um modernes Styling. In ihrem Salon bietet sie mit den Produkten von „Fuente“ Farb-, Form-, Pflege- und Stylingbetreuung auf Basis natürlicher Bestandteile ohne chemische Zusätze an.

„Mann und Frau tragen weiche, wellige oder auch lockig und natürlich gestylte Frisuren“, so Dorit Ollhorn und ergänzt: „Mit dem Hairtransformer von 'Fuente' erreichen wir geschmeidige Looks mit Kontur ohne aggressive chemische Zusätze einsetzen zu müssen. Mit 'Glamorous by Nature' vereint 'Fuente' die regenerativen Kräfte der Natur mit modernster Technologie zu einer exklusiven Marke und tritt den Beweis an, dass ökologisch nachhaltige Haar-pflege-Produkte durchaus luxuriös und glamourös sein können.

Wir legen außerdem grundsätzlich großen Wert darauf, dass die Produkte mit denen wir arbeiten nicht an Tieren getestet werden und frei von Parabenen sind.“ Überzeugen Sie sich selbst vom nachhaltigen Konzept bei Coiffeur Rothe.

**Coiffeur Rothe, Inh. Dorit Ollhorn, Gudrunstraße 7, Telefon: 81 70 60**



Dorit Ollhorn



Wir lieben das, was wir täglich tun!

Tel.: 040-27 86 44 10 · [www.weltderreisen.de](http://www.weltderreisen.de)

Täglich bis 22.00 Uhr telefonisch für Sie da!

Ausgebildete Reisefachverkäufer sind jederzeit für Sie da!  
Vor - während - und nach der Reise!



# GL CUT Beauty

Immer in Mode: Helle oder farbige Strähnchen.

**Angebot im September**

Komplettpreis: Strähnchen für 55,00 Euro

Machen Frisur und Gesicht lebendiger.

Wir freuen uns auf Sie.

Erik-Blumenfeld-Platz 19 · Tel. 86 41 45

AKUSTIK

Hörsysteme als Accessoires

Elb Acoustics – das Hörhaus macht Hörsysteme zum modernen Schmuckstück. Aktuelle Design-Hörsysteme ergänzen in limitierten Sondereditionen das Produktportfolio der Hamburger Hörsystem-Manufaktur. Inhaberin Evelyn Herter erzählt: „Die Brille ist ein gutes Beispiel und gleichzeitig Vorbild für den Weg zum modischen Lifestyle-Produkt. Brillengestelle werden in verschiedensten Formen und Farben eingesetzt,



Elb Acoustics in Blankenese

um die Persönlichkeit des Einzelnen zu unterstreichen. Die gleiche Entwicklung kann man mittlerweile auch bei modernen Hörsystemen beobachten.“

Gerne laden Evelyn Herter und ihr Team Interessierte auf eine Tasse Kaffee in ihre Räumlichkeiten ein. Hier führen sie eine Hörprofil-Analyse durch und stellen neue Design-Hörsysteme vor.

Elb Acoustics – das Hörhaus, Blankeneser Bahnhofstraße 6, Telefon: 28 66 89 95, www.elb-acoustics.de

NIENSTEDTEN

Mode und Kosmetik

In der Parfümerie Wohlers in Nienstedten finden Kundinnen Mode und Kosmetik unter einem Dach. Im Modebereich sind superdünne, taillierte Daunenjacken in verschiedenen Farben das absolute Herbsthighlight – die idealen Begleiter für herbstliche Elbspaziergänge. Für Kinder ist die neue Bellrose-Kollektion eingetroffen.

In Punkto Kosmetik steht der September im Zeichen von „la prairie“. Im Angebot ist ein Kosmetikkoffer, der mit verschiedenen Produkten in Probiergröße gefüllt und zum Aktionspreis erhältlich ist. Außerdem berät eine Kosmetikerin aus dem Hause „la prairie“ am Dienstag, den 6. September kostenlos die Kundinnen, die sich im Vorfeld angemeldet haben. Wenn Sie sich beraten und pflegen lassen möchten, melden Sie sich telefonisch unter 82 02 70 direkt in der Parfümerie Wohlers. Asta Breckwoldt und ihr Team freuen sich auf Ihren Besuch. Parfümerie Wohlers, Nienstedtener Marktplatz 31, Telefon: 82 02 70



Die Parfümerie Wohlers in Nienstedten

Vererben Sie Menschlichkeit

Nachhaltige Hilfe für Kinder in den ärmsten Ländern der Welt. Bedenken Sie Not leidende Kinder in Ihrem Testament und schenken Sie ihnen eine bessere Zukunft. Wir informieren Sie gerne.

Mehr Informationen unter: 0203.77 890

www.kindernothilfe-stiftung.de

Kindernothilfe-Stiftung  
Düsseldorfer Landstr. 180  
47249 Duisburg



*hollsteinsport*

... alles für den Sport



Icebreaker – die Sportkleidung

aus nachhaltiger, nachwachsender, purer Merinowolle aus den Südalpen Neuseelands finden Sie jetzt bei uns!

Blankeneser Bahnhofstr. 22, 22587 Hamburg, Tel. 040 / 86 41 64

Mrs.Sporty – Ihr persönlicher Sportclub.

Jetzt 7 Tage gratis trainieren!

Auch Sie können Ihr persönliches Ziel in nur 30 Minuten mit der Unterstützung von Mrs.Sporty erreichen. Einfach Gutschein ausschneiden und im Mrs.Sporty Club in Ihrer Nähe abgeben.

Einmalig an 7 aufeinander folgenden Tagen für ein Nicht-Mitglied. Gültig bis 31.10.2011.



Mrs. Sporty Hamburg-Rissen  
Am Rissener Bahnhof 19  
22559 Hamburg  
Tel.: 040 8750 6366

Mrs. Sporty Hamburg-Flottbek  
Osdorfer Landstraße 2  
D-22607 Hamburg  
Tel.: 040 7902 8124

www.mrssporty.de

Mrs.Sporty  
Ihr persönlicher Sportclub

MUST-HAVE

**Wunderjeans aus den USA**

Sie sind das Must-Have der Saison – die „Not your daughter's Jeans“. Die Wunderjeans aus den USA lassen die Figur eine Konfektionsgröße kleiner

erscheinen, machen einen knackigen Po und einen flachen Bauch. Avoir Mode in Blankenese hat unter anderem genau diese Jeans im Sortiment. Im September feiert die Boutique ihr einjähriges Bestehen und freut sich über viele Neu- und Stammkunden. Zum Sortiment gehören außerdem klassische



Moderne Marken und mehr bei Avoir Mode

elegante bis sportive Mode von Bogner Woman und van Laack, Puder- und Naturtöne von FTC sowie eine große Auswahl an Bogner-Handtaschen. Einen Besuch sind auch die schönen Kleider des Pariser Modelabels Sinéquanone wert. Also, schauen Sie bei Avoir Mode vorbei und werden sie zum modischen Trendsetter. **Avoir Mode, Blankeneser Bahnhofstraße 60, Telefon: 63 94 40 41**

SCHMUCK

**Diamanten fahren nicht in Urlaub**

Dieta Diedrichsen-Brandt ist die neue Pierre Lang Schmuckberaterin im Hamburger Westen und freut sich, schmuckbegeisterten Kundinnen unverbindlich die aktuelle Winterkollektion vorstellen zu können.



Dieta Diedrichsen-Brandt

„Pierre Lang Designerschmuck ist die bezauberndste Möglichkeit, dem Alltag zu entfliehen und sich um sein eigenes Wohlbefinden zu kümmern“, so die Beraterin. „Ich präsentiere meinen Kundinnen ein österreichisches Qualitätsprodukt, das zu 80 Prozent in Handarbeit gefertigt wird.“ Alle Leser sind herzlich eingeladen, am 11. Oktober von 17 bis 20 Uhr zum unverbindlichen After Work Schnuppern in die Lornsenstraße 128-130, 2. OG, in 22689 Schenefeld vorbeizuschauen.

**Dieta Diedrichsen-Brandt, Telefon: 04103/189 58 47, Mobil: 0176/10 33 82 56**

VERSTÄRKUNG

**Neue Mitarbeiterin bei Aldo Calligaro**

Dilek Kilic ist wieder zurück im Friseursalon Aldo Calligaro. Sie freut sich darauf Ihre Kunden mit neuen Erfahrungen und viel Kreativität stylen zu können. In dem Wohlfühl-salon in der Beselerstraße stehen die Kunden im Mittelpunkt. Das Team achtet besonders auf die perfekte Balance von Schnitt und Farbe.

Auf Anfrage werden „Style your face“-Workshops angeboten und Mädchengeburtstage ausgerichtet. Schauen Sie doch mal vorbei. **Friseursalon Aldo Calligaro, Beselerstraße 24, Telefon: 890 72 01, www.salon-aldo.de**



Dilek Kilic ist zurück im Friseursalon Aldo Calligaro

NIENSTEDTEN

**Second Hand**

In Nienstedten liegt etwas abseits der Einkaufsmeile der kleine und feine Second Hand Laden von Christina Schumacher. Seit bald acht Jahren findet Frau hier tolle Garderobe für alle Anlässe. „Die Preise sind unschlagbar günstig, weil die Bringerin mehr als 50 Prozent erhält. Eine bezahlbare Miete, treue Einlieferinnen und Kundinnen und der tägliche Einsatz mit viel Freude und Herzblut machen das möglich“, freut sich Christina Schumacher. Hier finden Kundinnen nicht nur Edelmarken, sondern auch Mode für den täglichen Einsatz. Vorbeischaun lohnt sich.

**Christina Schumacher, Schönes aus erster und zweiter Hand, Up de Schanz 6, Telefon: 81 99 22 50**



Modeschnäppchen für besondere Anlässe und den alltäglichen Einsatz



**Mode, Schmuck & Accessoires**

Inhaberin: Petra Lorger

■ Blankeneser Bahnhofstr. 31  
22587 HH-Blankenese  
Tel. 040 · 86 19 13

■ Wedeler Landstr. 33  
22559 HH-Rissen  
Tel. 040 · 81 97 63 78

**ladigesfriseure.**

Marktstraße 27 · 25436 Uetersen-Altstadt  
Tel. 04122 - 28 22 · Fax 04122 - 4030034

**Der Steuertipp:****Steuervereinfachungs-  
gesetz 2011**

**D**urch das Steuervereinfachungsgesetz 2011 wird der Arbeitnehmer-Pauschbetrag auf € 1.000 erhöht. Diese Erhöhung wird noch im Jahr 2011 bei den Gehaltsabrechnungen für den Dezember berücksichtigt.

Bei der Vermietung einer Immobilie an nahe Angehörige ist ab 2012 bereits eine Miete in Höhe von 2/3 der ortsüblichen Miete ausreichend, damit das Mietverhältnis von der Finanzverwaltung als voll entgeltlich anerkannt wird, d. h. ein steuerlicher Verlust wird in vollem Umfang anerkannt. Bislang musste eine Überschussprognose erstellt werden, sofern die Miete unter 75 Prozent lag und Verluste erwirtschaftet wurden. Liegt die Miete aber unter 2/3 der ortsüblichen Miete, so werden künftig die Werbungskosten nur teilweise anerkannt. Vor diesem Hintergrund sollten die vereinbarten Mieten überprüft werden. Ab 2012 sind Kinderbetreuungskosten nicht mehr als Werbungskosten oder Betriebsausgaben absetzbar, sondern werden über einen einheitlichen Abzug als Sonderausgaben berücksichtigt. Damit entfallen die persönlichen Anspruchsvoraussetzungen wie Erwerbstätigkeit u. a.

Kindergeld und Kinderfreibeträge werden ab 2012 für Kinder, die sich in Schul- oder Berufsausbildung befinden, ohne Einkommensprüfung gewährt, sofern die wöchentliche Arbeitszeit weniger als 20 Stunden beträgt. Auch kann ab 2012 der hälftige Kinderfreibetrag von einem Elternteil auf den anderen übertragen werden.

Rückwirkend ab 2007 können Kosten für ein häusliches Arbeitszimmer bis zu € 1.250 berücksichtigt werden, wenn für die betriebliche oder berufliche Tätigkeit kein anderer Arbeitsplatz zur Verfügung steht. Dies ist jeweils tätigkeitsbezogen zu beurteilen. So kann bspw. ein angestellter Krankenhausarzt wieder Kosten für ein häusliches Arbeitszimmer ansetzen, wenn er neben dieser Tätigkeit noch freiberuflich als Gutachter tätig ist. Gegebenenfalls sollte eine Änderung der Steuerbescheide ab 2007 beantragt werden, um Kosten für ein häusliches Arbeitszimmer geltend zu machen.



**Annette Hoffmann, Steuerberater,**  
Tel. 86 62 86 62, [www.praxissteuerrecht.com](http://www.praxissteuerrecht.com)

**Der Rechtsberater**

§

**Allgemein**

**RAinnen Bartels & Eckhardt**, [www.Eckhardt-und-Bartels.de](http://www.Eckhardt-und-Bartels.de),  
Ottenser Hauptstr. 5, 22765 HH, gegenüber EKZ Mercado,  
Tel. 040/391135, Fax: 040/3902651, Tätigkeitsschwerpunkte:  
Familien-, Arbeits-, Miet- und Verkehrsrecht, Strafrecht

**RA DR. JOACHIM GRANZOW, LL. M.**, [www.carlos-clausen.de](http://www.carlos-clausen.de)  
Mönckebergstraße 31, 20095 Hamburg (am Rathausmarkt)  
Telefon 040 / 30 96 40-0, Fax 040 / 30 96 40-99  
Wirtschafts-, Erb-, Familien- und Internetrecht

**RAin Jasmin Merck**  
Hilgendorfweg 34, 22587 Hamburg, Tel.: 040 - 86 64 20 72  
e-mail: [jasminmerck@t-online.de](mailto:jasminmerck@t-online.de) – Casemanagement,  
Betreuungsrecht, Erbrecht, Familienrecht, Jugendstrafrecht

**RA ANDREAS ULEMAN** [www.elbanwalt.de](http://www.elbanwalt.de)  
Wedeler Landstraße 27, 22559 Hamburg  
Telefon 040 / 822 45 70-0, Fax 040 / 822 45 70-15  
Miet-, Wohnungseigentums-, Familien- und Erbrecht

**Arbeitsrecht**

**as-law, RAe Dr. Peter Ahner und Michael Nau**  
Fachanwälte für Arbeitsrecht  
Van-der-Smissen-Straße 2, 22767 Hamburg, nahe dem Fischmarkt  
Telefon +49 40 3899890, [www.as-law.de](http://www.as-law.de)

**RA Hendrik Horn, Kanzlei horn. hofacker. mc veigh.**  
Elbchaussee 16, 22765 Hamburg, Tel. 040 / 399 09 315  
[www.hhmv-recht.de](http://www.hhmv-recht.de)  
Kündigung, Abfindung, Teilzeit, Scheinselbstständigkeit

**RA Reinhard Münchow**, Fachanwalt für Arbeitsrecht  
Rechtsanwälte Münchow Commandeur + Partner  
Neuer Wall 2-6, 20354 Hamburg, Tel. 040 344 844  
Kündigungsschutz, Abfindung etc., [www.mc-partner.de](http://www.mc-partner.de)

**RA Heiko Ormanschick**  
Rechtsanwalt • Dozent • Redakteur  
Blankeneser Bahnhofstraße 46, 22587 Hamburg, Tel.: 040/86 60 60-0  
[www.ormanschick.de](http://www.ormanschick.de)

**RA Ralph Sandler**, Fachanwalt für Arbeitsrecht  
Sozietät Prinzenberg Prien Sandler, Elbchaussee 112  
22763 HH, Telefon: 040 39 15 51, Fax: 040 390 19 55  
[www.prinzenberg-partner.de](http://www.prinzenberg-partner.de)

**Erbrecht • Familienrecht**

**Rechtsanwälte Curow & Wreesmann**  
Fachanwälte für Erb- und Familienrecht  
Tel.: 040 / 38 54 44, E-Mail: [kontakt@curow-wreesmann.de](mailto:kontakt@curow-wreesmann.de)  
Max-Brauer-Allee 87, 22765 Hamburg

**Erbrecht • Immobilienrecht**

**RAin Dr. Edith Regerbis**  
Auguste-Baur-Straße 13, 22587 Hamburg-Blankenese  
Telefon: 040 / 86 34 05, Fax: 040 / 86 66 28 67  
[www.dr-edith-regerbis.de](http://www.dr-edith-regerbis.de)

**Erbrecht • Vermögen • Testamentsvollstreckung**

**Andreas Ackermann**, Web: [www.anwaltskanzlei-ackermann.de](http://www.anwaltskanzlei-ackermann.de)  
Rechtsanwalt, zertifizierter Testamentsvollstrecker (AGT)  
Grimm 12, 20457 Hamburg, Tel.: 040/32 35 00  
Fax: 040/32 35 74, E-Mail: [mail@anwaltskanzlei-ackermann.de](mailto:mail@anwaltskanzlei-ackermann.de)



[www.kanzlei-blankenese.de](http://www.kanzlei-blankenese.de)



Arbeitsrecht | Internetrecht | Mietrecht

RECHTSANWÄLTE  
KEREN & HOGEFORSTER

Blankeneser Landstraße 7  
22587 Hamburg  
Tel.: 040 822 447 17  
[anwalt@kanzlei-blankenese.de](mailto:anwalt@kanzlei-blankenese.de)

## Der Rechtsberater



### Erbrecht • Scheidungsrecht • Familienrecht

**Mossdorf & Holzhäuser**  
Rechtsanwälte für Familienrecht  
Blankeneser Bahnhofstraße 46, 22587 Hamburg-Blankenese  
Telefon: 040-86 64 61 71, Fax: 040-86 64 61 93

### Familienrecht • Scheidungsrecht

**RAin Dr. Stephanie Matthiessen**  
Fachanwältin für Familienrecht  
Blankeneser Bahnhofstraße 46, 22587 Hamburg  
Tel.: 040 / 86 60 60-0, www.ormanschick.de

**RAin Astrid Weinreich**, Infos unter: www.astrid-weinreich.de  
Fachanwältin für Familienrecht und Mediatorin  
Blankeneser Bahnhofstraße 29, 22587 Hamburg  
Tel. 040-866 031-0; E-Mail: info@astrid-weinreich.de

### Familienrecht • Vermögensstreit

**RA Andreas Ackermann**, Anwaltskanzlei Ackermann  
Grimm 12, 20457 Hamburg; Tel.: 040/32 35 00  
Fax: 040/32 35 74, Web: www.anwaltskanzlei-ackermann.de  
E-Mail: mail@anwaltskanzlei-ackermann.de

### Geschäfts- und Wohnraummiete • Wohnungseigentum

**RA Heiko Ormanschick**  
Rechtsanwalt • Dozent • Redakteur  
Blankeneser Bahnhofstraße 46, 22587 Hamburg, Tel.: 040/86 60 60-0  
www.ormanschick.de

### Medizinrecht

**RA Christian Schuler**, Fachanwalt für Medizinrecht  
Beratung von Ärzten, Zahnärzten, Apothekern und anderen  
Heilberuflern, Alte Rabenstr. 32, 20148 Hamburg  
www.roggelin.de, Tel. 040/76 99 99 40

### Mietrecht • Wohnungseigentum • Nachbarrecht

**Rechtsanwaltskanzlei Jungmann & Kaut**  
Blankeneser Landstraße 39 a, 22587 Hamburg  
Tel. 040/86 55 58, Fax: 040/866 36 24  
www.jungmann-rechtsanwalt.de

### Steuerstrafrecht • Erbschaft- • Schenkungsteuer

**Dr. Jürgen Steckmeister**, www.steckmeister-alldata.de  
Fachanwalt für Steuerrecht, Steuerberater  
Auguste-Baur-Straße 5, 22587 Hamburg  
Tel. 040/866 61 61-0, Fax 040/866 61 61-20

## Der Sachverständige



**Jörg Bastian**, Zertif. Sachverständiger. Reg. Nr.: 02641  
Für Bauschäden, Abdichtungen, Schimmelpilzprävention  
Mitglied im Sachverständigenkreis des DHBV und TÜV  
Tel. 040 / 41095160 oder j.bastian@generalbaubastian.de

**Norbert Nielsen – Maurermeister**, Öffentlich best. und  
vereidigter Sachverständiger der Handwerkskammer HH  
für Bauleistungen – Altbausanierung – Wohnungsmängel,  
Tel.: 040 / 39 11 46, email: info@nielsen-construction.de

## Kommentar im September

# Teilzeitarbeit nach der Baby- pause – Wunsch und Wirklichkeit



Rechtsanwalt Hendrik Horn,  
Tel. 39 90 93 15

Das größte Potenzial an Fachkräften liege bei den Frauen, sagte Bundesarbeitsministerin Ursula von der Leyen nach dem am 22.06.2011 im Bundeskabinett beschlossenen Fachkräfte-Konzept. Mehr als sechs Millionen seien nicht berufstätig, viele wollten aber arbeiten.

Die arbeitsrechtliche Praxis zeigt jedoch, dass der Wunsch vieler Mütter, nach Beendigung der Elternzeit in Teilzeit in das Unternehmen zurückzukehren, allzu oft abgelehnt und ihnen so die Rückkehr in den Beruf erschwert wird.

Arbeitgeber argumentieren meist, es sei nicht wirtschaftlich oder nicht möglich, den Arbeitsplatz als Teilzeitstelle anzubieten. In Wahrheit wird unterstellt, eine Mutter habe höhere Ausfallzeiten und setze zulasten des Arbeitgebers nunmehr andere Prioritäten. Dass dieser Personenkreis tatsächlich hochmotiviert ist und wertvolle (Lebens-)Erfahrung in die Betriebe einbringen kann, dass zwei Teilzeitkräfte eine Stelle sogar besser ausfüllen können als eine Vollzeitstelle und dass in hochqualifizierten Frauen ein enormes Fachkräftepotential schlummert – diese Erkenntnis hat sich in vielen Betrieben noch nicht durchgesetzt.

Die Mütter stehen dann vor dem Problem, auf ihren Arbeitsplatz nur in Vollzeit zurückkehren zu können, welches ihnen mangels Kinderbetreuung nicht möglich ist. Nicht wenige Arbeitnehmerinnen geben ihren Anspruch auf Rückkehr auf den alten Arbeitsplatz schließlich ganz auf, vielleicht noch mit einer kleinen Abfindung – und finden oft gar nicht mehr zurück in das Arbeitsleben.

Diese Problematik hat der Gesetzgeber bereits seit längerem erkannt und den Arbeitnehmern im Teilzeit- und Befristungsgesetz und Bundeselterngeld- und Elternzeitgesetz einen Anspruch auf Reduzierung der Arbeitszeit eingeräumt. Der Arbeitgeber kann diesen Anspruch nur ablehnen, wenn betriebliche Gründe entgegenstehen – wird die Teilzeitarbeit noch während der Elternzeit beansprucht, müssen es sogar dringende betriebliche Gründe sein. Die Anforderungen an die Darlegungen des Arbeitgebers sind in jedem Fall hoch. Er muss seine Personalplanung und sein dahinter stehendes Konzept darlegen, muss – nicht nur vorgeschobene – konkrete Umstände benennen, die dem Arbeitszeitverlangen des Arbeitnehmers tatsächlich entgegenstehen und die seine betrieblichen Belange wesentlich beeinträchtigen.

Berufsrückkehrerinnen ist daher zu raten, rechtzeitig die Reduzierung der Arbeitszeit zu beantragen und sich von einer Ablehnung nicht verunsichern, sondern sich zunächst fachkundig beraten zu lassen. Nicht selten wird – notfalls nach Erhebung einer Klage – doch eine Lösung gefunden, so dass die Betroffene unter Reduzierung ihrer Arbeitszeit im Betrieb bleiben kann.

### Berendsohn – Rechtsanwälte in Partnerschaft

#### Acht Partner – eine Sorge - Ihr Recht

Vertretung von **Unternehmen** in allen arbeits- und gesellschaftsrechtlichen Fragen sowie bei rechtlichen Problemen der Kundenbeziehung. Vertretung von **Privatpersonen** insbesondere in den Bereichen Familie, Erbe, Arbeit, Miete, Verkehr und Aufenthalt.

**FRIEDENSALLEE 118b • 22763 HAMBURG • TEL.: 040 /398474-0**  
**FAX: 040 / 398474-21 • info@bmr.de • www.bmr.de**



## Der Finanztipp

# Energetische Sanierung schont Umwelt und Geldbeutel, steigert den Wert der Immobilie

**80** Prozent der Hamburger halten das Thema Klima- und Umweltschutz grundsätzlich für sehr wichtig. Dies ergab das Haspa Trendbarometer, eine repräsentative Umfrage unter 800 Hamburgern. Beim Geld hört jedoch bei vielen die Solidarität mit der Umwelt auf. Bei immerhin 49 Prozent der Hamburger besteht eine hohe Bereitschaft, Einschränkungen und Mehrkosten für den Klimaschutz in Kauf zu nehmen, bei elf Prozent gibt es sogar eine sehr hohe Bereitschaft. Es kann auch anders gehen: Wer will, kann etwas für das Klima tun und gleichzeitig seinen Geldbeutel langfristig entlasten.

Undichte Fenster, Risse in der Fassade oder mangelhafte Wärmedämmung führen zu unnötigem Energieverlust – insbesondere bei Immobilien, die vor 1995 gebaut wurden. Hier wird im wahrsten Sinn des Wortes Geld verbrannt oder zum Fenster hinausgeworfen. Energetische Sanierung heißt das Zauberwort. Durch eine kompetente Energieberatung mit entsprechenden Folgeschritten können bis zu 70 Prozent der bisherigen Heizkosten eingespart werden. Das schont nicht nur langfristig den Geldbeutel, sondern bremst auch die absehbar anhaltende Kostensteigerung durch den Anstieg bei den Brennstoffpreisen. Neben dieser Entlastungswirkung, die natürlich auch der Umwelt und dem Klima hilft, wird der Wert der Immobilie gesteigert und deren Raumklima verbessert.

Die Hamburger Sparkasse unterstützt Sie mit einer umfassenden Beratung und Betreuung durch unsere renommierten Partner: Architekten, Ingenieure und andere erfahrene Bauexperten mit ausgewiesenem Know-how auf dem Gebiet Energieberatung, Planung und Umsetzung stehen Ihnen zur Verfügung. Einen ersten Überblick können Sie sich im Internet unter [www.haspa.de](http://www.haspa.de) verschaffen. Klicken Sie in der Rubrik *Privatkunden* auf das Feld *Eigenheim & Immobilie*. Dort finden Sie dann einen Button zum *Haspa EnergieCheck* mit den entsprechenden Informationen. Mit professionellen Bildern aus der Wärmebildkamera und den nötigen Erläuterungen der Experten entdecken Sie bei Ihrer Immobilie schnell die Potenziale zum Energiesparen.

Selbstverständlich können Sie für mehr Informationen auch in Ihrer Filiale vorbeischauchen. Oder Sie besuchen unser Haspa Wissensforum zum Thema Immobilie und Energieeinsparung. **Hier gibt es noch freie Plätze am 27. September, 25. Oktober und 22. November.** Dort erhalten Sie Informationen rund um die Immobilienfinanzierung sowie zum Energiesparen und zur energetischen Sanierung inklusive der Finanzierungsmöglichkeiten. Unsere Partner vom CO<sub>2</sub>-Sparhaus werden vor Ort sein. An dem Haspa Wissensforum können Sie übrigens auch teilnehmen, wenn Sie noch kein Kunde der Hamburger Sparkasse sind.

Melden Sie sich gern bei mir, wenn Sie am Haspa Wissensforum teilnehmen möchten, weitere Fragen zur Immobilienfinanzierung oder unseren anderen vielfältigen Finanzdienstleistungen haben. Sie erreichen mich unter Telefon (040) 3579-6510 und per E-Mail an [thomas.sobania@haspa.de](mailto:thomas.sobania@haspa.de).



Thomas Sobania, Leiter Individualkunden-Center Blankenese der Haspa

## Der Steuerberater

§

### Allgemein

**Frost & Ecke Anwaltskanzlei, Steuerberaterkanzlei**  
Klaus Ecke, Steuerberater, Witts Allee 1a, 22587 Hamburg  
Telefon: 040 / 85 50 61-0, Fax: 040 / 85 50 61-49  
Email: [info@frost-ecke.de](mailto:info@frost-ecke.de), [www.frost-ecke.de](http://www.frost-ecke.de)

**Diplom-Kauffrau Annette Hoffmann, Steuerberater**  
Hasenhöhe 128, 22587 Hamburg-Blankenese  
Telefon: 040 86 62 86 62, Fax: 040 87 08 07 02  
email: [kontakt@hoffmann-stb.de](mailto:kontakt@hoffmann-stb.de)

**Dipl.-Finanzwirt Andreas Kück, Steuerberater**  
Nienstedtener Marktplatz 29, 22609 Hamburg  
Telefon 89 80 74-0, Fax 89 80 74-22  
E-Mail: [office@stb-kueck.de](mailto:office@stb-kueck.de)

**Maren Lambrecht, Bernd Krivohlavek**  
Vereidigte Buchprüfer, Steuerberater  
Strübelhorn 7, 22559 HH, Telefon: 040 81 23 82, Fax: 040 81 16 55  
E-mail: [office@stb-rissen.de](mailto:office@stb-rissen.de), [www.steuerberatung-lkb.de](http://www.steuerberatung-lkb.de)

**Hamburger Steuerberatungsgesellschaft mbH**  
Marco Meyer, Sülldorfer Kirchenweg 2a, 22587 Hamburg-Blankenese  
Fon 040/86 60 13-0, Fax 040/86 60 13-12  
[www.steuerberater-hamburg.de](http://www.steuerberater-hamburg.de)

**Dr. Steckmeister, Karau & Partner, Tel. 040/8 66 61 61-0**  
Dr. Jürgen Steckmeister, StB, WP, RA, Jürgen Keßler, StB  
Anneliese Karau, StB, Sigrid Steckmeister, RÄin  
Auguste-Baur-Str. 5, 22587 HH-Blankenese, [www.steckmeister-karau.de](http://www.steckmeister-karau.de)

**Dipl. Finw. M.I. Tax Ekkehart D. Voß, Steuerberater**  
Wedeler Landstraße 93, 22559 Hamburg  
Telefon: 040 81 51 11, Fax: 040 81 51 71  
E-mail: [info@steuer-voss.de](mailto:info@steuer-voss.de), [www.steuer-voss.de](http://www.steuer-voss.de)

## MOSSDORF & HOLZHÄUSER

RECHTSANWÄLTE FÜR FAMILIENRECHT

Familienrecht · Erbrecht · Scheidungsrecht

Blankeneser Bahnhofstraße 46, 22587 Hamburg  
Telefon 040/86 64 61 71, Telefax 040/86 64 61 93  
[info@familienrecht-blankenese.de](mailto:info@familienrecht-blankenese.de), [www.familienrecht-blankenese.de](http://www.familienrecht-blankenese.de)

Seit über 20 Jahren Ihr kompetenter Partner in allen Steuerfragen



Harnald Henze  
Wirtschaftsprüfer Steuerberater  
Tel.: 040/688 7721-0

- » Optimierung von Kauf- und Verkaufsverträgen bei Immobilien
- » Gestaltungsüberlegungen bei Vermietung und Verpachtung
- » steuerliche Behandlung von Sanierungsaufwendungen
- » Gestaltung bei vorweggenommener Erbfolge

Dr. Walter Burger & Partner Steuerberatungsgesellschaft  
22609 Hamburg · Rupertstraße 21a · [www.BurgerundPartner.de](http://www.BurgerundPartner.de)



Blankeneser Kirchen Gemeinde organisiert Vorträge

aus unterschiedlichen Jahrhunderten wird verbunden mit Improvisationen von Helge Burggrabe (Flöte) und Claus Bantzer (Klavier). Einer der Höhepunkte des Konzertes sind die Wasserklangbilder von Alexander Lauterwasser, die live zur Musik entstehen und in der Kirche durch Projektion zu sehen sind. Weitere Interpreten sind Geraldine Zeller (Sopran) sowie die Solocellistin der Hamburger Philharmoniker, Olivia Jeremias. **Einführung um 19.30 Uhr. Das Konzert beginnt um 20.30 Uhr in der Kirche, Eintritt: 18 Euro. Karten erhältlich im Gemeindehaus. Telefon: 866 25 00**

MUSIK

**Wasserkonzert**

Am 24. September wird eine Hommage mit Musik, Sprache und Wasserklangbildern für Flöte, Sopran, Cello und Klavier in der Blankeneser Kirche erklingen. Alexander Lauterwasser ist Autor, Wasserforscher und Medienkünstler, er leitet das Konzert und gibt eine kurze Einführung zum Thema. Das Wasser steht im Mittelpunkt des Kulturprojektes: Wassermusik

Lyrikvormittag

**Die Nachtigallen schlagen**

Lyrikvormittag „Die Nachtigallen schlagen / Hier in der Einsamkeit“ zu Joseph von Eichendorff und Ingeborg Bachmann mit Maria Leonarda Castello am 28. September um 10 Uhr. **Gemeindehaus Blankense, Mühlenberger Weg 64, Telefon: 866 25 00**

BLANKENESE

**Naturlyrik**

Die Evangelische Gemeinde Akademie Blankenese wartet im September wieder mit einem vielfältigen Programm auf. Um die „Einführung in die Kunst der Naturlyrik“ geht es am 21. September.

Um 20 Uhr spricht Professor Detlef Haberland, Bundesinstitut für Kultur und Geschichte der Deutschen im östlichen Europa, Oldenburg über Pflanzen – „vom Palmenbaum bis zur blauen Blume“.

**Mühlenberger Weg 64, Telefon: 866 25 00**



Prof. Haberland hält einen Vortrag über Pflanzen und Lyrik

FISCHERHAUS

**Ausflug**

Der monatliche Ausflug geht am 27. September

nach Meldorf. Das ausführliche Programm können Sie im Fischerhaus anfordern. **Elbterrasse 6, Tel. 86 40 53**

Zukunftsforum Blankenese

**Ökostromparty**

Vertreter der Kirche sowie regionale Ökostromanbieter beantworten bei Musik, Wein und Brot, Fragen zum Thema Ökostrom. Die Anbieter stellen ihre Angebote vor, beraten und geben Interessierten die Möglichkeit, sofort und ganz unkompliziert auf Strom aus regenerativen Energien umzustellen, so kann jeder zur Schöpfungsbewahrung beitragen am 27. September um 20 Uhr. **Gemeindehaus Blankenese, Mühlenberger Weg 64**

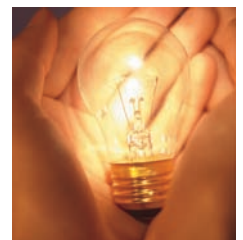

Ökostromvertreter in der Kirche

VORTRAG

**Wasser in Not**

„Wasser in Not – Wege einer neuen Wasserpolitik“ ist der Titel eines Vortrages von Franz Alt, Journalist und Buchautor. Am 25. September um 18 Uhr wird er im Gemeindehaus Blankenese über das Thema Wasserpolitik referieren. **Mühlenberger Weg 64**

WEDEL

**Neue Referentin**

Anfang August begrüßte Pfarrer Ansgar Hawighorst Ines Möntmann als neue Gemeindefereferentin in der Wedeler St. Marienkirche. Ines Möntmann war bisher Gemeindefereferentin in der Pfarrei St. Bonifatius in Lübeck.

● ● ● ● ●

## Tag & Nacht

Ambulante Pflege  
Kastening GmbH

- Häusliche Krankenpflege
- Ambulante Seniorenbetreuung
- Familienpflege
- Haushaltshilfe/-führung
- Kinderbetreuung
- Arztbesuche, Behördengänge
- Pflegeberatung/-anleitung
- Sterbebegleitung
- Freizeit- u. Reisebegleitung
- Psychosoziale Betreuung

**Wir beraten Sie gern. Tel.: 040 / 82 77 44**

**Tag & Nacht · Charlotte-Niese-Straße 3 · 22609 Hamburg**

ANKERLAND

**Hamburg wach auf!**

Der Verein Ankerland organisiert ab September die Veranstaltungsreihe „Hamburg wach auf – Stoppt Jugendgewalt!“.

Ankerland ist ein Förderverein zur Hilfe schwer traumatisierter Kinder und Jugendlicher, die beispielsweise einen Verkehrsunfall, Gewalt auf dem Schulweg, Missbrauch oder eine Flutkatastrophe erlebt haben. Täglich werden Kinder und Jugendliche psychisch schwer verletzt (medizinisch „Posttraumatische Belastungsstörung“). Wie der Körper, braucht auch die Seele nach schwerer Verletzung Behandlung. Allerdings fehlt es bislang an ausreichenden Angeboten. Ankerland hat das Ziel, über das The-



Prävention ist wichtig beim Thema Jugendgewalt

ma Jugendgewalt aufzuklären und zu informieren, Betroffene und Ihre Angehörigen zu unterstützen und ein Therapie-Zentrum aufzubauen, das die Möglichkeiten für die optimale multiprofessionelle Versorgung betroffener Kinder und junger Menschen dauerhaft und in ausreichendem Umfang ermöglicht. Den Anfang macht am 22. September ein Schülerworkshop (5. bis 7. Klasse) im Hörsaal des Völkerkundemuseums, Rothenbaumchaussee 64. Dr. Andreas Krüger wird einen kindergerechten Vortrag mit anschließender Diskussion zum Thema Jugendgewalt führen. Moderiert wird der Workshop von Kai Wiesinger (Redaktionsleiter bei n-tv). Beginn ist um 12 Uhr bis 18.30 Uhr. **Informationen unter Telefon: 76 08 08 55 oder [www.ankerland.org](http://www.ankerland.org)**

MUSIK

**Sing doch mit**

Die Martha Stiftung lädt zum offenen Singtreff ein. Zwei Mal im Monat werden Lieder aus aller Welt, mit Gitarrenbegleitung und leicht nachzusingenden Melodien, gesungen. Wer mitmachen möchte, braucht keine Notenkenntnisse. Probierschnuppern ist am 6. September von 17 bis 18.30 Uhr. Die Teilnahme kostet zwei Euro.

**Martha Stiftung, Blankenese, Sülldorfer Kirchenweg 2 b**

FERIEN FÜR SENIOREN

**Reise nach Kolberg**

Die „Deutsche Hilfsgemeinschaft“ ist eine Einrichtung der Freien Wohlfahrtspflege. Sie organisiert Ferienreisen für Rentner die nur Grundsicherung oder eine geringe Rente beziehen. Es werden zwei Reisen angeboten. Vom 8. bis 15. Oktober geht es ins Riesengebirge. Dort wird die Schneekoppe per Gondel erklommen und Prag ein

Besuch abgestattet. Die zweite Reise (22. bis 29. Oktober) führt in ein Kurhotel nach Kolberg mit Kurwanderungen, Badespaß und einer Besichtigung der Marienkirche mit Orgelkonzert in Kamien Pomorski stehen auf dem Plan. Die Reisen kosten jeweils 30 Euro. Es sind noch Plätze frei.

**Anmeldung und Info unter Telefon: 250 66 20, [www.deutsche-hilfsgemeinschaft.de](http://www.deutsche-hilfsgemeinschaft.de)**

Ab Ende 2011 mit eigener Trauerhalle

Beerdigungs-Institut  
**Seemann**  
& Söhne

[www.seemannsoehne.de](http://www.seemannsoehne.de)

Das **Leben** ist eine **Reise**,  
die **heimwärts** führt. *Hermann Melville*

Dormienstraße 9 · 22587 Hamburg · Telefon 040-8 66 06 10  
Blankenese · Rissen · Groß Flottbek · Wedel

**KLEINANZEIGEN BIS: 18. SEPTEMBER 2011**

TEL. 86 66 69-0 oder FAX 86 66 69-40 Klönshack

Am 29. Juli 2011 ist unsere liebe Schwägerin, Tante, Oma und Uroma friedlich eingeschlafen.

**Erna Schweda**  
geb. Dohrn  
\* 14. Dezember 1922

Gerda Dohrn  
Susanne Loos, geb. Dohrn  
Thomas Dohrn  
Tina Langenbach und Familie  
Nicola Wilder und Familie

Die Beisetzung hat am 4. August stattgefunden.

**EV. FRIEDHOF  
GROSS FLOTTBEK  
SEIT 1909**

INDIVIDUELLE BESTATTUNG  
GÄRTNERISCHE GRABANLAGEN  
100 JAHRE FRIEDHOFSKULTUR

**BERATUNG UND VERWALTUNG**  
IHRE ANSPRECHPARTNER VOR ORT:  
MICHAELA CORDTS / KIRSTEN WOLTER

STILLER WEG 28 22607 HAMBURG  
TEL. 040 - 82 90 74

**CLAUDIA POHL**  
STEINBILDHAUERMEISTERIN

**GRABMALE AUS NATURSTEIN**  
NACHSCHRIFTEN - STEINREINIGUNGEN  
RENOVIERUNGEN - RESTAURIERUNGEN

LIEFERUNG AUF ALLE FRIEDHÖFE  
[WWW.GRABSTEIN-HAMBURG.DE](http://WWW.GRABSTEIN-HAMBURG.DE)

AM FRIEDHOF GROSS FLOTTBEK  
STILLER WEG 24 · 22607 HAMBURG  
TELEFON 040 / 82 51 64

<b>ABELS MALER</b>	Iselfdstraße 1 Dekorative Werterhaltung Innen und Außen	<b>87 72 62</b>
<b>ABONNEMENT</b>	Klönsschnack € 18,- pro Jahr (Ausland auf Anfrage)	<b>86 66 69-0</b>
<b>ANWALT</b>	VON PIECHOWSKI Rechtsanwaltskanzlei www.vonpiechowski.de	<b>34 92 47 93</b>
<b>ANZEIGEN</b>	Gewerbliche Anzeigen im Klönsschnack, einfach anrufen, und los geht's	<b>86 66 69-50</b>
<b>COMPUTER</b>	Schulung, Beratung, Verkauf & Betreuung CompCarePCBetreuungsges.	<b>81 50 20</b>
<b>CREATIVE</b>	für Grafik-Design in der AS Werbeagentur Sülldorfer Kirchenweg 2	<b>86 66 69-0</b>
<b>DACHDECKEREI</b>	KLAUS SCHMOLKE Bredkamp 101 22589 Hamburg	<b>870 31 30</b>
<b>DRUCKVORLAGEN</b>	Atelier Schümann GmbH Grafik und Satztechnik Sülldorfer Kirchenweg 2	<b>86 66 69-61</b>
<b>ELEKTRO-LENECKE</b>	Elektrotechnik Tinsdaler Weg 181 22880 Wedel	<b>81 61 17</b>
<b>IMMOBILIEN</b>	WEST-ELBE, Bauträger- und Handels GmbH Wedeler Landstr. 38	<b>822 905 58</b>
<b>MALERMEISTER</b>	Thomas Haut Gärtnerstr. 21 20253 Hamburg	<b>822 797 43</b>
<b>TEXTILPFLEGE</b>	Brigitte Schmidt Blankeneser Landstraße 29	<b>86 25 18</b>
<b>TIERARZTPRAXIS</b>	Dr. von Manteuffel Hasenhöhe 3 22587 Hamburg	<b>86 64 74 55</b>

Sagen Sie den Hamburger Elbvororten, dass es Sie gibt!  
Sagen Sie es Ihren neuen Kunden durch den Klönsschnack –  
denn da sind Sie immer in guter Gesellschaft:

**Tel. 86 66 69-50**

**Erfolgreich lernen in Mathe, Deutsch und Englisch!**

Noch in Klasse drei können sie kaum ihren Namen richtig schreiben oder bis zwanzig rechnen. Während ihre Mitschüler ihre Geschichten lesen oder im Kopf rechnen, sammeln sie mühsam Buchstaben für Buchstaben oder zählen mit den Fingern. Obwohl sie sonst pffiffig sind und viel üben, bleiben Lesen, Schreiben und Rechnen ihr Problem.

Diese Kinder leiden womöglich an einer **Lese-Rechtschreib-Schwäche** oder **Rechenschwäche**. Mit einer **integrativen Lerntherapie** können Kinder mit Lernschwächen die Defizite

überwinden, eigene Lernwege entdecken und Anschluss an den normalen Unterrichtsstoff erlangen. Wir analysieren das Lernproblem Ihres Kindes und machen es in Einzelbetreuung fit für die Schule. Nehmen Sie jetzt Kontakt zu uns auf, damit die Lernschwierigkeiten nicht zu unüberwindlichen Hindernissen werden und Ihr Familienalltag sich wieder harmlos gestalten kann.

**Ihr Kind ist weder dumm noch faul! Geben Sie ihm eine Chance!** Lassen Sie sich kostenlos beraten.

[blankenese.duden-institute.de](http://blankenese.duden-institute.de)

Duden Institut für Lerntherapie  
Goßlers Park 4, 22587 Hamburg  
Tel. 040/70384745



Klönsschnack 8/2011

**Die Redaktion** behält sich vor, Leserbriefe zu kürzen. Anonyme Zuschriften werden grundsätzlich nicht berücksichtigt. Ihren Leserbrief senden Sie bitte

- ▶ per Post an:  
Hamburger Klönsschnack  
Sülldorfer Kirchenweg 2,  
22587 Hamburg
- ▶ per Telefax an:  
040 - 86 66 69 40
- ▶ per E-Mail an:  
[leserbriefe@kloenschnack.de](mailto:leserbriefe@kloenschnack.de)

**Moralische Anmaßung!**

Betr.: „Nicht korrekt“, Leserbrief von Wolfgang Kaeser (KLÖNSCHNACK, 7.2011)

*Die moralische Anmaßung von Herrn Kaeser ist nicht unbekannt und steht im umgekehrten Verhältnis zu dessen Wahrheitsliebe. Die Bishop GmbH gewann unter ca. elf Bietern im Juni 2007 die Ausschreibung der FHH für den Katharinenhof und den Musenstall. Das Votum des Vergabegremiums war einstimmig. Die geplante Nutzung der Bishop GmbH überzeugte. Noch im Juni 2007 bat die FHH die Bishop GmbH, ob sie nicht Gespräche mit dem Blankeneser Bürger-Verein (BB) aufnehmen könne wegen des Wunsches eines Bürgerhauses im Musenstall. Über ein Jahr wurden viele Gespräche geführt, moderiert von Frau Reinert, Finanzbehörde Immobilienmanagement. Auf Seiten der Bishop GmbH nahmen zwei Architekten und die Unterzeichnete teil. Die Bishop GmbH beauftragte sogar die Architekten mit der Planung für das Miteinander im Musenstall. Sie hat das gesamte Obergeschoss im vollständig restaurierten Zustand dem BB auf Mieterbasis für 500 Euro netto für eine Gesamtfläche von 175,60 Quadratmeter zuzüglich eines Aufzuges angeboten. Dies kann man redlicherweise nicht als Dachkammerchen oder ein Büro bezeichnen. Es waren auch keine Scheinverhandlungen, wie der BB nicht aufhört zu behaupten. Die Unterzeichnete hat mit Herrn Rechtsanwalt Libbert, der den BB beriet, nach vielen Verhandlungen auch den Entwurf eines Mietvertrages erarbeitet. Da der BB kein Angebot für ausreichend erachtete, wurden die Gespräche im Oktober/November 2008 beendet. Die Bishop GmbH hat das Gebäudeensemble erst Ende Februar 2009 erwerben können. Die Unterzeichnete hat nicht behauptet, dass noch keine Baugenehmigung vorläge, sondern die Genehmigung der Parkplätze und Außenanlagen noch aussteht – KLÖNSCHNACK Juni 2011, Seite 26 –, die jedoch für die gesamte Nutzung und für den Beginn der Bauarbeiten mitentscheidend ist. Dass das Gebäudeensemble verkommen ist, kann man nur der FHH anlasten. Die Vision der Bishop GmbH von einem unabhängigen Forschungsinstitut für Luftfahrtforschung kann angesichts der unübersehbaren Verkleinerung des Flugzeugproduktionsstandortes von Airbus in Hamburg ein guter Weg sein, die Ressourcen an Wissen zu nutzen. Es wäre schön, wenn die Beteiligten erkennen würden, dass sie in persona Herrn Bishop danken müssten, weil er nicht nur in die Restaurierung der Immobilie investiert, sondern mit seinem Nutzungskonzept eine Grundlage für die bis jetzt vernachlässigte Luftfahrtforschung in Hamburg schaffen möchte.*

DR. EDITH REGERBIS  
BLANKENESE

...?

Betr.: KLÖNSCHNACK-Titel Oktober (KLÖNSCHNACK, 0.2008)

*Liebe Klönschnacker, ein seitenverkehrtes Titelbild steht für ...?*DEL F SCHMIDT  
PER E-MAIL

Anm. d. Redaktion: ... die Dualität des Seins, lieber Herr Schmidt, unter Einbeziehung einer spiegelbildlichen und damit weder moralischen noch aufklärerischen Dialektik.

**Mangelhafte Planung**

Betr.: „Die Stimmung muss sich drehen“, Interview Nikolaus Schües (KLÖNSCHNACK, 8.2011)

*Herrn Schües' Optimismus und Euphorie in Ehren. Doch dass die Stimmung in weiten Teilen der Bevölkerung weiterhin kritisch ist, lässt sich nicht allein auf die steigenden Kosten des Projektes zurückführen, sondern deren Ursache durch Missmanagement sowie mangelhafter Kommunikation zwischen Stadt, Hochtief und den Architekten. Denn die massiven Kostensteigerungen gehen u.a. auch auf dilettantische Planungsfehler zurück, die zahlreiche Korrekturen und Nachbesserungen zur Folge haben.*

*So fehlte im Erstentwurf eine Orgel, Aufenthaltsräume für Künstler, Übungsräume für Proben sowie ein Backstagebereich. Dadurch ging ein ganzes Parkdeck verloren. Von den jetzt noch vorhandenen 540 Parkplätzen sind allerdings schon 170 für die 60 Luxuswohnungen und das Hotel reserviert. Da allein der große Saal 2.150 Besucher fasst, sind 370 Parkplätze für die überwiegend mit dem PKW anreisenden Gäste sehr wenig. Wie stümperhaft das gesamte Verkehrskonzept ist, offenbart die Anbindung an den öffentlichen Nahverkehr. Nicht nachvollziehbar ist, dass ein gerade erst gebauter zur Philharmonie führender Kreisverkehr am Sandtorkai wieder zu einer starr beampelten Kreuzung umgewandelt wurde. Statt eine städtebaulich und touristisch attraktive Hochbahnanbindung vom Baumwall abzweigend mit Station an der Philharmonie zu realisieren, entschied sich die Baubehörde für die teurere U 4-Variante. Diese unterquert nun das Konzerthaus. Doch statt dies für die Einrichtung einer Station zu nutzen, haben die Planer 100 Meter entfernt einen Notausstieg fertiggestellt – falls mal ein Zug liegenbleiben sollte. So befindet sich die erste Station 700 Meter entfernt am Kreuzfahrtterminal.*

*Auch die Busanbindung ist mangelhaft und das nächste Parkhaus am Sandtorkai liegt 500 Meter entfernt. Ein weiter Weg für Gäste in Abendgarderobe. Abschließend ist festzustellen, dass die mangelhafte Verkehrsplanung bedauerlicherweise für die Zukunft wenig Spielraum für Verbesserungen bietet.*

STEFAN BICK  
BLANKENESE**Salziges Obst?**

Betr.: „Neue Wege im Hamburger Hafen“, Wirtschaft und Ökologie (KLÖNSCHNACK, 8.2011)

*Den Aspekt der von Salzwasser bedrohten Obstanbaugebiete durch die Elbvertiefung hätten Sie gerne noch ein wenig weiter ausführen können. Ich denke, dass genau dieser Punkt zu den erwähnten „Überraschungen“ führen wird.*

RICHARD KRUG  
OTHMARSCHEN**Re: Mangelhafte Planung**

Betr.: „Die Stimmung muss sich drehen“, Interview Nikolaus Schües (KLÖNSCHNACK, 8.2011), Antwort auf Leserbrief von Stefan Bick, nebenstehend

*Herr Bick sieht die Probleme der Verkehrsanbindung der Elbphilharmonie auch aus Sicht des Freundeskreises Elbphilharmonie + Laeishalle e.V. richtig. Wir machen allerdings den Unterschied, dass wir Gespräche mit den für diese Angelegenheit Verantwortlichen der Stadt führen, um Lösungen zu finden, soweit das nach den von Herrn Bick geschilderten verpassten Optionen überhaupt noch möglich ist. Die vor einigen Jahren vorgeschlagene „Golden Bridge“ von der U-Bahn-Station Baumwall bis zur Elbphilharmonie sollte 16 Millionen Eur kosten und das hat der damalige Senat nach unserer Einschätzung zu Recht nicht akzeptiert. Selbstverständlich muss für die Fußgänger, die mit der U-Bahn vom Baumwall an- und abfahren eine einfache, aber zweckmäßige Lösung geschaffen werden, denn wir werden nicht müde zu betonen, dass die Elbphilharmonie für alle Alters- und Einkommensgruppen da sein soll, also auch für die Bahnfahrer, die nicht nass werden dürfen. Auch dafür setzt sich unser Freundeskreis ein.*

*Mein Vorschlag an Herrn Stefan Bick ist, dass er bei uns Mitglied wird, nachdem er unsere am 1. September erscheinende Broschüre „Ein magischer Ort: Hamburg freut sich auf die Elbphilharmonie“ gelesen hat, damit er sich mit seinen sehr guten Detailkenntnissen einbringen kann.*

NIKOLAUS W.SCHÜES  
VORSITZENDER DES VORSTANDES  
FREUNDESKREIS ELBPILHARMONIE + LAEISZHALLE E.V.

Anm. d. Redaktion: Wir haben Herrn Schües noch vor Redaktionsschluss den Brief von Herrn Bick lesen lassen. Daher die schnelle Antwort in der selben Ausgabe.

**Hoffnung auf Wiederholung!**

Betr.: Klönschnackfest

*Wirklich schade, dass das Wetter auf dem Marktplatz nicht mitspielte. Aber ein Lächeln von Niels J. in seinem niedlichen durchsichtigen Regenmantel war fast so gut wie Sonnenschein ;-) Ich hoffe auf Wiederholung im nächsten Jahr.*

MARTINA MEIER  
PER E-MAIL**IHRE POST AN UNS**

Sülldorfer Kirchenweg 2  
22587 Hamburg  
Fax 040/86 66 69 40  
E-Mail [leserbriefe@kloenschnack.de](mailto:leserbriefe@kloenschnack.de)



**JOHANN ABELS**  
**MALEREIBETRIEB GMBH**  
ISFELDSTR. 1 • 22589 HAMBURG

**FRISCH  
GESTRICHEN!**

87 72 62

**Dekorative Werterhaltung  
Innen und Außen**



## Wohnen im Generalsviertel

### Hamburg-Hoheluft West

Helle 2-Zi.-ETW, 4.OG, in zentraler aber ruhiger Lage, ca. 43 m<sup>2</sup>, 2007 vollständig saniert; hochw. Laminatboden, helle Fliesen, Gartennutzung, Keller- und Dachbodenraum, energiesparende, moderne Nachtspeicheröfen, Iso-Fenster, TG-Stellplatz, sofort frei  
**KP 139.000,- €**



Wrangelstraße 100  
20253 Hamburg  
Telefon 040 2263034-50  
hamburg@densch-schmidt.de • IVÖ

HAMBURG - IMMOBILIEN  
**Densch & Schmidt**  
*Träume an Alster und Elbe.*

**Suche Häuser, Eigentumswohnungen,  
Grundstücke in allen Preislagen  
für solvente Kunden.  
Keine Kosten für Verkäufer!**

**Makler Norbert Oehlers**  
erfahren · kompetent · persönlich  
Partner der Finline Immobiliengruppe  
Tel. 0170-9002545 · [www.finline.ag](http://www.finline.ag)



**FRANZ  
WERNER**  
HAUSMAKLER

Inhaber:  
Reinhard Wunnerlich

Blankeneser Bahnhofstraße 52  
22587 Hamburg  
Fernruf: 040/86 57 57



**Vermittlung von  
Haus- und Grundbesitz  
Vermietungen  
Grundstücksverwaltung**



**Nehmen Sie sich wieder Zeit  
für die wichtigen Dinge des Lebens.**

[www.ursula-eckelmann.de](http://www.ursula-eckelmann.de) | 040 - 89 97 92 12

**Wir kümmern uns um Ihre Immobilie.**

**ue** Ursula  
Eckelmann

## IMMOBILIEN



FOTO: BVE

Bauprojekt Buchenhof in Iserbrook

BAUVEREIN DER ELBGEMEINDEN

### Buchenhof: Vermietung läuft auf Hochtouren

Die ersten Wohnungen des BVE-Projektes in Iserbrook „Buchenhof“ werden noch in diesem Jahr bezugsfertig. Am Ende werden 24 Stadtreihen Häuser und 42 Wohnungen entstanden sein. Die ersten der zukünftigen Mieter haben sich bereits jetzt ihr neues Zuhause gesichert.

„Die fünf runden, beziehungsweise halbrunden dreigeschossigen Baukörper wirken von außen betrachtet vielleicht etwas futuristisch“, so Petzer Finke, Leiter der Wohnungswirtschaftlichen Abteilung beim BVE. Manch einer der Mieterinteressenten stelle schon mal die Frage, wie denn die Grundrisse aussähen und ob die Wände in den Wohnungen auch rund seien. „Mit einem Blick auf die Grundrisse“, so Franke weiter, „haben sich die Fragen meistens erübrigt. Auf Wunsch haben unsere Interessenten aber auch die Möglichkeit unsere Musterwohnung zu besichtigen.“

Gebaut werden in Iserbrook sechs unterschiedliche Wohnungstypen mit einer Größe von zwei bis vier Zimmern mit einer Größe von 70 bis 146 Quadratmetern. Die Durchschnittsmieten liegen dabei unter neun Euro pro Quadratmeter (kalt). Die zukünftigen Mieter kommen dabei in den Genuss modernster Technik: Wohnraumlüftung mit Wärmrückgewinnung sowie ein Blockheizkraftwerk, optimale Dämmung und damit verbundenen geringen Heizkosten.

**[www.bve.de](http://www.bve.de), Besichtigungstermine unter Telefon: 24 42 22 59**

HAUSMAKLER SIMMON

### Dirk Steffens feiert 25jähriges Jubiläum

Am 1. September kann Dirk Steffens auf 25 Jahre beim Unternehmen Ernst Simmon & Co und der Grundstücksverwaltung G. & O. Böning zurückblicken. Seit 13 Jahren führt er dabei als Mitinhaber diese 90 und 171 Jahre alten Unternehmen, die seit 1922 an der Waitzstraße beheimatet sind. Der Immobilienfachwirt setzt somit erfolgreich fort, was den Ruf seiner Firmen über diese Jahrzehnte prägte: Tradition, Seriosität, Diskretion – gepaart mit persönlichem Service und ständiger Einsatzbereitschaft.

Die Ausbildung des beruflichen Nachwuchses liegt dem Vater eines vierjährigem Sohnes bei seiner Arbeit besonders am Herzen.

Für seine Hobbys Fußball, Segeln, Radfahren und Golfen bleibt dem Nienstedtener allerdings nur wenig Zeit.

**[www.simmon.de](http://www.simmon.de)**



Dirk Steffens

JUBILÄUM

**Iserbrooker Familien feiern**

Mit einem groß angelegten Straßenfest für jung und alt feiern Iserbooker Familien am 10. September ab 11 Uhr im STEENREHM das 75-jährige Bestehen ihrer Siedlung „TRAUN“.

1936 wurden im Winkel der Osdorfer- und Schenefelder Landstraße auf den ehemaligen Traunschen Gutskoppeln die ersten Siedlerhäuser gebaut. Der Namensgeber, der Fabrikant H.O. Traun (1870-1943) betrieb dort über viele Jahre ein Gestüt. Seine Villa und einige Stallungen sind heute noch erhalten.

Die Siedlerhäuser waren sehr einfach ausgestattet. Es gab weder Heizung noch Bad. Eine Wasserstelle in der Waschküche war vorhanden und ein Trockenklo mit „Goldeimer“ stand zur Verfügung. Als Grundausstattung erhielten die ersten Siedler Gartengeräte, eine Schubkarre oder Bollerwagen, Hühner und Obstbäume. Der Anfang war sehr schwer. Es gab keine Straßen, der Garten musste erst urbar gemacht werden und ohne die Nachbarschaftshilfe wäre die viele Arbeit gar nicht zu meistern gewesen. Die Freude über erste Ernteerträge kann sicher nur nachempfinden wer selbst einmal Brachland in einen Nutzgarten verwandelt hat.

Das Festprogramm:  
Ein Flohmarkt lädt ab 11 Uhr zum Bummeln und Feilschen ein. Kulinarisches aus eigener Herstellung wie z.B. Honig aus „siedlungseigener“ Imkerei kann gekauft werden. Eine Square Dance Gruppe zeigt ihr Können zu den Klängen von Country-Musik. Für die jüngeren Besucher gibt es neben weiteren Attraktionen auch einen Gocart-Parcour. Am Nachmittag spielt im Festzelt Livemusik. Für das leibliche Wohl ist ausreichend gesorgt.

Als Highlight startet um 14.00 Uhr unter musikalischer Begleitung des Spielmannszug FTSV Komet Blankenese der traditionelle Blumenumzug durch die Siedlung.



KOLUMNE

**Sicher anlegen in das Elbgold der Elbvororte**

Ein Gang durch das Treppenviertel, den Blankeneser Dorfkern oder entlang der Elbchausee zeigt: Die Elbvororte bieten vielfältige Lagen für Immobilien. Deutschlands größtes zusammenhängendes Villengebiet zeichnet sich durch eine abwechslungsreiche Bebauung aus: Hier finden sich prachtvolle Gründerzeit-Villen, charmante Kapitäns- und Einfamilienhäuser in Gebieten mit altem Baumbestand und moderne

Andreas Kunze

Häuser, die einen Architekturpreis verdienen. Diese Mischung aus Glanz und Patina macht den unverwechselbaren Charme der Elbvororte aus. Daher sind Immobilien in den Elbvororten äußerst gesucht und erleben eine ungebrochen starke Nachfrage. Aufgrund der sich zuspitzenden Eurokrise hat die Nachfrage nach werthaltigen Immobilien weiter zugenommen, die meisten Anlage- und Kaufentscheidungen werden aktuell vom Sicherheitsgedanken geleitet. Denn eine Investition in „Betongold“ gilt in Zeiten instabiler Aktienmärkte, zunehmender Inflation und allgemeiner Unsicherheit als besonders wertstabil. Neben den Lagen an der Alster ist die Nachfrage in den bevorzugten Elblagen daher am höchsten. Folglich lassen sich derzeit gerade zwischen Othmarschen und Rissen sehr gute Preise bei einem Immobilienverkauf erzielen. Für Eigentümer ist dies ein geeigneter Zeitpunkt, einen Immobilienverkauf in Erwägung zu ziehen, um die derzeitigen Marktchancen optimal zu nutzen.

ANDREAS KUNZE, GROSSMANN & BERGER

**Bad mit Flair**

Jens Niemann

Telefon: 0176-54 75 29 29  
oder 04101-569 41 20

Hauptstr. 42a  
25469 Halstenbek

- Komplett-Bäder von A bis Z
- Beratung vor Ort, Planung, Verkauf
- Dienstleistungen zum Festpreis

**Ihr Ski- und Ferienparadies Schweiz**

- \* 18 Chalets in Konstruktion
- \* 12 Luxus-Wohnungen mit Wellness

Fordern Sie gerne unsere Dokumentation an:

Lila Schmidt Tel. 0041 77 46 280 44  
e-mail: info@heidi-home.ch · www.heidi-home.ch



**Tischlerei Behn GbR**

Bau- u. Möbeltischlerei

- Möbelbau • Fenster + Türen in Holz und Kunststoff
- Innenausbau • Aufarbeitung von Möbeln
- Einbruchsicherung • Fertigparkett/Laminat
- Verglasungen • Velux-Fenster • Reparaturen



Gudrunstraße 31 • 22559 Hamburg-Rissen  
Tel. 040 - 81 26 54 • Fax 040 - 811 97 58  
www.tischlerei-behn.de



**Immobilien service seit 1976**

Bauträger & Makler  
bei uns in guten Händen



**Rissen Einfamilienhaus**

Charmant, elbnah und ruhig, schöner Garten ca. 870 qm, Wohnfläche ca. 128 qm, 4 Zi., Baujahr 1957/1987, 550.000,- €  
Besichtigung nach Vereinbarung

Neue Objekte in den Elbvororten gesucht

Tel. 040 81 47 62

Holger Doorentz GmbH

www.dasgutehaus.de mail@dasgutehaus.de



**Wir bringen Sie nach Hause.**  
In hanseatischer Tradition.

www.wullkopf-immobilien.de  
T. 040 - 89 97 92 13



**Wullkopf Immobilien**

# THORSTEN HAKER ELEKTROTECHNIK

Meisterbetrieb für  - Gebäudetechnik

- E-Installation in Alt- u. Neubau
- Photovoltaik (Solarstrom)
- Beleuchtungstechnik
- Planung / Beratung
- Antennentechnik
- Netzwerktechnik
- E-Warmwasser
- Kundendienst

Breslauer Straße 46 • 25421 Pinneberg  
 Fon: 04101 / 835 195  
[www.haker-elektrotechnik.de](http://www.haker-elektrotechnik.de)

## BauTeam

seit 1985

Planung · Betreuung · Ausführung · Qualität nach Maß  
 Individuell geplante Häuser



Einfamilien-, Doppel- und Mehrfamilienhäuser  
 als freie Planungen nach den Wünschen unserer Bauherren

Wir suchen ständig geeignete Grundstücke für unsere Bauprojekte

### Der HS-BauTeam Katalog

Auf über 50 Seiten präsentieren wir Ihnen eine Vielfalt von Gestaltungsmöglichkeiten und Informationen rund ums Bauen.

Wir bauen auch auf Ihrem Grundstück zum garantierten Festpreis.

HS-BauTeam · Hauptstr.83 · 25462 Rellingen  
 Tel. (04101)59 40-0 info@hs-bauteam.de www.hs-bauteam.de

## Service rund um Haus und Grund

Seit 1832



Ihre Mitgliedschaft lohnt sich immer!  
 Viele gute Gründe auf einen Blick:

- **Kostenfreie** persönliche oder telefonische Rechtsberatung durch unsere Rechtsanwälte im Informations-Centrum Glockengießerwall 19 und durch unsere Stadtteil-Vereine
- **Kostenfreie** Beratung in allen steuerlichen Fragen bei Einkünften aus Vermietung, Verpachtung und selbstgenutztem Wohneigentum
- **Kostenfreie** Beratung in allen Bewertungsfragen von Eigentumswohnungen, Ein- und Mehrfamilienhäusern sowie Grundstücken
- **Kostenfreie** technische Beratung durch Architekten bei Neubau, Umbau oder Modernisierung, gegen Entgelt auch vor Ort
- **Kostenfreie** Beratung zu Energieeinsparung und Umweltfragen
- Gartenberatung vor Ort durch unsere Gartenbauingenieurin
- Mietverträge, Formulare, Fachzeitschriften, Broschüren und Bücher, Software
- Interessenvertretung gegenüber Behörden, Politik, anderen Verbänden und Öffentlichkeit
- Seminare, Vorträge, Veranstaltungen, Reisen, Mitgliedertreffen
- Online-Service per E-mail und Internet

Grundeigentümer-Verein der Elbvororte Blankenese, Nienstedten  
 Erik-Blumenfeld-Platz 7 · 22587 Hamburg  
 Telefon 040 8664490  
 Telefax 040 8663590  
[www.grundeigentuemerverband.de](http://www.grundeigentuemerverband.de)

 **Grundeigentümer-Verband Hamburg**

## KLEINANZEIGEN

### HAUS & HOF

### Immobilienangebote

**Haus ohne Makler im Großraum Rissen** gesucht. Angebote und Kontaktaufnahme unter Chiffre 11000

**Mehrfamilienhaus** m. ausbaufähigem DG od. freier Wohnung zu kaufen gesucht.  
 Tel. 0171/64 37 514

**Mehrgenerationenhaus** in den Elbvororten gesucht. Werbekauffrau aus Blankenese mit zwei fröhlichen, hilfsbereiten Kindern, möchte gerne mit netter Familie, Gleichgesinnten od. Senioren, gemeinsam in einem Haus wohnen u. ein wenig füreinander sorgen. Bei Einkäufen, Haushalt, Garten u. Kinderbetreuung unterstützt man sich. Erwünscht: 3 - 4 helle Zimmer, 100qm, gern Treppenviertel. Bis 1.400 Euro Miete od. Kauf.  
 Tel. 0176/22 85 67 24

**PENTHOUSE gesucht? SIE verkaufen uns Ihr Grundstück, WIR planen gemeinsam die neue Bebauung und SIE suchen sich die schönste Wohnung aus!** WEST-ELBE GmbH  
 Tel. 040/822 905 58

**Liebe, junge Familie** sucht dringend ein Haus (EFH, DHH, RH) in Bahrenfeld (gern in der Steenkampsiedlung), Groß Flottbek, Othmarschen oder Blankenese ab 110 qm und mind. 4 Zimmern.  
 Tel. 0173/62 17 188

**Liebe junge Familie** mit zwei Kindern sucht Einfamilienhaus in Nienstedten ab 200qm und mindestens 6 Zimmer, gerne renovierungsbedürftig.  
 Tel. 0172/62 17 248

**Mehrfamilienhaus gesucht! Kapitalanleger sucht zwischen Ottensen und Blankenese, Kaufpreis bis 2.000.000 Euro. Angebote bitte an urbanesleben immobilien 866 25 180**

**Baugesellschaft Ramcke** seit 1910 im Familienbesitz

- Fliesenverlegung
- Altbauarbeiten
- An- und Umbauarbeiten

Meisterbetrieb  
 Leibnizstr. 12 · 22607 Hamburg  
 Tel. 890 55 56

**SCHWARZ**

21079 Hamburg · Großmooring 17  
 Tel. 040 / 77 27 37 · Fax 040 / 77 59 94

[www.schwarztor.de](http://www.schwarztor.de)  
**Tore & Automatik**  
 Bitte Prospekt anfordern!

**GREBAU**  
 IMMOBILIEN

[www.grebau.de](http://www.grebau.de)  
[info@grebau.de](mailto:info@grebau.de)  
 86 21 21

**Seemann/Rentner 70J.** angenehm - freundlich und ruhige Person, NR, sucht demnächst kleine Wohnung von Privat in den Elbvororten, da das jetzige Haus vom Eigentümer in nächster Zeit verkauft wird. (Parkmöglichkeit wäre schön) aber keine Bedingung. Email: oscar42@live.de oder Tel/Fax 040/80 60 04 24 / Mobil 0151/20 61 02 01

**Lehrer (43J.) sucht Haus** oder kl. Grundstück im Westen von Hamburg (Bahrenfeld-Rissen)  
 Tel. 040/70 17 807  
 oder mobil 0178/68 20 896

**Lebens(t)raum gesucht!** Dipl. Betriebswirtin, PR/Marketg/Berat u.a. in Baumschule/Gärtnerei u. Fünftjährige su. „Einliegerwohnung“ betreu. Garten, Kinder, Haus b. Abwes., Assistenz, Reisebegleitung.  
 Tel. 040/81 99 13 11

**Kleine Wohnung (1 - 2 Zi.) für unsere Rechtsanwältin gesucht. Nimbus Unternehmensberatung, Blankeneser Hauptstraße, Tel. 040/86 66 32 62**

**Familie bietet Liebhaberpreis** für Ihr Haus / Grundstück in Blankenese oder Nienstedten, u. U. auch vermietet. Bitte nur von privat. Wir garantieren Ihnen eine unkomplizierte und diskrete Abwicklung.  
 Chiffre 11094

**Krankenschwester, 52 Jahre,** sucht möbliertes Zimmer ca. 12 Tage im Monat vor Ort hauptsächlich zum Übernachten.  
 Tel. 0172/32 59 830

**GERNE ELBBLICK!** Für zwei ältere Ehepaare suchen wir je eine altengerechte 3-4 Zi.-ETW in Zentrumsnähe von Blankenese, ab 600.000 Euro und bis 1,2 Mio., HA-BITARE  
 89 80 72 70

**Blankenese / Nienstedten** 3 - 4 Zi. ETW von alleinstehender Dame gesucht, von/an Privat.  
 Tel. 040/86 30 40

**Wir (junge Familie, 1 Tochter, 3 J.)** suchen ein kleines Haus mit Garten im HH Westen. Ab 4 Zi. max. 300.000 Euro.  
 Tel. 040/59 37 04 99

**Ich, männlich, 39J.** netter & ruhiger Typ, arbeite u. wohne seit 15Jahren in meinem geliebten Blankenese. Nun suche ich eine neue Wohnung (1 - 2 Zi. oder bis ca. 40qm) ab sofort, sehr gerne von Privat.  
 Tel. 0151/59 24 05 92

**Psychologin (57),** selbstständig im Hospizbereich tätig, mit wohlzögerner Hündin, sucht kleine Wohnung mit Garten.  
 Tel. mobil 0176/64 82 07 36

**Alleinerziehende Mutter sucht für sich und ihre Töchter ein Haus zwischen Groß Flottbek und Blankenese, Kaufpreis bis 600.000 Euro. urbanesleben immobilien 866 25 180**

**Segler, 50 Jahre,** alleinstehend, Inhaber Handwerksbetrieb sucht 2,5 - 3 Zi. Whg. in Blankenese von privat zu mieten. Bitte keine Maklerangebote. Solventnachweis selbstverständlich.  
 Tel. 0170/90 33 258

**Grundstücke** für Mehrfamilienhausbebauung in Wedel und Hamburger Elbvororten gesucht.

**REHDER**  
 WOHNUNGSBAU GMBH  
 Tel./Fax: (0 41 03) 91 51-0/-51  
[info@rehder-wohnungsbau.de](mailto:info@rehder-wohnungsbau.de)

*Private Gartenpflege*

Uwe Schallhorn & Angelika Krämer  
 Gehölzschnitt, Baumpflege, Dauerpflege.  
 Günstige Festpreise!  
 Tel./Fax: 80 51 45



**Wir suchen für unsere** Kinderfrau ein Zimmer od. 1-Zi-Wg im HH-Westen zur Miete. von Platen  
Tel. 040/81 99 76 17

**Blankenese, in fußläufiger Entfernung zum Ortskern: ältere Dame sucht eine Wohnung mit 2 - 3 Zimmern, Kaufpreis 200.000 bis 300.000 Euro. urbanes Leben Immobilien** 866 25 180

**Paar, berufstätig, sucht** DG-Mais. oder Haus ab 120qm z. Kauf zw. Blankenese und Otten. othmarschen@web.de  
Tel. 0151/21 06 99 25

**Siedlungshaus in Iserbrook** zum Aus- und Anbau gesucht. Familie mit 3 Kindern sucht passendes Objekt mit ruhigem Grundstück.  
Tel. mobil 0176/48 82 42 69

**Suche Wohnungen auch für Airbus-Mitarbeiter in Blankenese und Umgebung, www.fraukefrenz-immobilien.de, Frauke Frenze** 386 70 396

**Familie aus Blankenese sucht** Haus von Privat bis 500.000 Euro. Tel. 040/86 62 80 72

**Othmarscherin** sucht ruhige, gemütliche Mietwohnung (ca. 100qm / 1 Person) Chiffre 11105

**Sie wollen verkaufen oder vermieten? Wir arbeiten schnell & diskret! Immobilien-Kompetenz in den Elbvororten! WEST-ELBE** Tel. 040/822 905 58

**Immobilienangebote**

**Blankenese von / an Privat** Individuelle Wohnung über zwei Ebenen, 84qm netto, 3 Zimmer, offene Küche, Vollbad, Süd-West Balkon, Kamin. Miete 1080 Euro, Nebenkosten zur Zeit 200 Euro. Stellplatz oder Garage möglich. An seriösen Einzelmietler. Samstags, Sonntags und Montags von 10 - 12 Uhr und ab 18 Uhr Tel. 040/86 85 85 oder Samstags, Sonntags und Montags von 16 - 18 Uhr Tel. 040/38 64 84 18

**Blankenese, direkte Elblage, modern. ETW über 2 Ebenen in ZFH, Bj. 1900, ca. 120qm Wofl., 3,5 Zi., 2 Bäder, 2 Balk., Gar./Stellpl. 575.000 Euro. Grossmann & Berger GmbH/IVD, www.grossmann-berger.de, Jan-Eric Behnke,** Tel. 040/350 80 2-211

**Sehr hübsche, möblierte** 1,5 DG-Wg., ca. 50qm, Pantry-Küche, D-Bad, Pitchpine, Parkblick von privat zu vermieten, 750 Euro + 50 Euro NK. Tel. 0172/42 65 156

**Nienstedten, Erstbezug in der Elbchaussee!** 3 1/2 ZW, 188qm, Balkon, Terrasse. 2.700 Euro ex. NK./Kt. Karla Fricke Immo. IVD 822 992 494

**GUDEWER**  
DIE GARTENEINRICHTER

DIE SCHÖNSTE GARTENEINRICHTUNG FÜR IHR NEUES ZUHAUSE  
www.gudewer.com

**Verkauf Häuser/Wohnungen:**

- Wedel, Kronsamp, ETW, Kapitalanlage, ca. 68 m² Wohnfl., 3. OG, Bj 1960, Kellerraum, Dachbodenraum, € 89.000,00
- Hoheluft-West, Bismarckstr., Ladenfläche, Nettomiete p. a. € 21.765,60, Kapitalanlage, EG + Keller, Bj 1908, ca. 80 m² Ladenfläche + ca. 70 m² Abstellfläche, € 335.000,00
- Rissen, Grete-Nevermann-Weg, vermietete ETW, Kapitalanlage, Nettomiete p. a. € 4.032,00, ca. 43 m² Wohnfl., 3. OG, Fahrstuhl, Balkon, Kellerraum, € 79.000,00
- Wedel, Schillerstraße, 5 Zi. DHH, Bj. 1994, Gasheizung, Vollkeller, schöne und ruhige Lage, Elbnähe, € 349.000,00
- Pinneberg, Brombeertwiete, 4 Zi. DHH, Bj. 2004, Gasheizung, ca. 115 m² Wohnfl., ruhige und familienfreundliche Gegend, **Neuer Preis € 229.000,00**

**Vermietung Häuser/Wohnungen:**

- Rellingen, Wacholderweg, 2 Zi., ca. 66 m² Wohnfl., incl. Stellplatz, Parkett, **VERMIETET!** € 530,00 zzgl. NK/KT/CT
- Rissen, Herwigredder, 3 Zi., ca. 60 m² Wohnfl., 1. OG, EBK, Balkon, Parkett, Duschbad, € 550,00 zzgl. NK/KT/CT
- Wedel, Ansgariusweg, 2 Zi., ca. 60 m² Wohnfl., EG, Vollbad, Terrasse, € 445,00 zzgl. NK/KT/CT
- Rahlstedt, Nydamer Ring, 1 Zi., ca. 37 m² Wohnfl., ca. 20 m² Terrasse, Parkett, **VERMIETET!** € 320,00 zzgl. NK/KT/CT
- Rissen, Ginsterstieg, 2,5 Zi., ca. 64 m² Wohnfl., EG, EBK, Terrasse, Parkett, Duschbad, € 695,00 zzgl. NK/KT/CT
- Wedel, Rolandstraße, 2,5 Zi., ca. 80 m² Wohnfl., 1. OG, EBK, Balkon, Parkett, Vollbad, incl. Stellplatz, € 680,00 zzgl. NK/KT/CT
- Rahlstedt, Nydamer Ring, 2,5 Zi., ca. 69 m² Wohnfl., 1. OG, EBK, Balkon, Parkett, Vollbad, € 550,00 zzgl. NK/KT/CT

Eine Vielzahl von Vermietungs- und Verkaufsangeboten finden Sie auf unserer Internetseite.

**040/81990751**

Fax: 040 / 81 990 752  
Am Rissener Bahnhof 1, 1.0G  
22559 Hamburg  
www.nowak-immobilien.de

**NOWAK** IVD VIII  
IMMOBILIEN

Sanitäre Anlagen  
Bauklempnerei · Dacharbeiten  
Gasheizungen · Kundendienst

**MÖLLER SANITÄRTECHNIK**  
Holtkamp 13 · 22589 Hamburg · Tel. 870 20 22

**ALTSTÄDTER IMMOBILIEN**

Wir bewerten unverbindlich Verkaufs- und Vermietungs-**IMMOBILIEN** von Altona bis Holm.

Sie finden uns in Hamburg-Rissen  
Wedeler Landstr. 24  
Tel. 040/89807322  
www.altstaedter-immobilien.de

Schneiden Sie uns einfach aus ✂

**KLEINANZEIGEN IM Klönschnack = HOHE ERFOLGSQUOTE!**

**TEL. 86 66 69-54 oder FAX 86 66 69-40**

**Nah- und Fernumzüge**

**John F. OLDENDORF**

Grete-Nevermann-Weg 22 · 22559 Hamburg (Rissen)  
Tel./Fax (040) 81 25 19 · Mobil: 0172 - 96 49 085  
www.oldendorf-umzuege.de · info@oldendorf-umzuege.de

**NIELS ANDERS BAUELEMENTE**

Fenster Treppen  
Türen Parkett  
Baulemente  
Wintergärten  
Markisen  
Terrassendächer  
Innenausbau

Ausstellung & Beratung  
25488 Holm Hauptstr. 16a  
(04103) 800 290

FACHMONTAGE

**maus** Gebr.  
Immobilien

**Miet-Angebote**

**Blankenese – EFH mit Elbblick**  
4 Zimmer, Garten, Balkon, ca. 140 m² Wfl., NKM € 2.600,- zzgl. NK

**Blankenese Zentrum – Neubau**  
3 Zimmer, Balkon, barrierefrei mit TG, ca. 127 m² Wfl., NKM € 1.850,- zzgl. NK

**Kostenfreie - diskrete Bewertung Ihrer Immobilie !**

**Vermietung von Ferienwohnungen**  
In Kampen auf Sylt.  
2-6 Personen – Terrasse / Garten.

Wir freuen uns auf Ihren Anruf  
**Tel. 876 055 90**  
www.maus-immobilien.com

**STURZENBECHER + PARTNER**  
**VERSICHERUNGSMAKLER GMBH**

BLANKENESER LANDSTRASSE 9 · 22587 HAMBURG · TELEFON 040 / 86 66 77 00 · FAX 040 / 86 66 77 88

**TG Stellplatz** Dockenhudener Straße zu vermieten 60 Euro/Monat. Tel. 040/86 48 02

**Verkaufe in Rissen** 2-Zi.Whg. 54qm, mit Blick ins Grüne sehr gepflegt, 2 OG Endetage, Bj. 1966, San. 2004/2010 Einbauküche, Bad, Loggia nach SW. VB 138.000 Euro. Tel. 0176/48 52 94 50 ab 18Uhr

**Heller Büroraum 16qm** in zentraler Lage in Blankenese von privat ab 1.10. zu vermieten, 350 Euro. Chiffre 11103

**LÄSST KEINE WÜNSCHE OFFEN 4 Zi.-Penthouse, Erstbez. Blankenese ca. 174qm, EBK, Lift, TG NKM 2.450 Euro NKO 465 Euro + Kt. + 2,38 NKM Ct. www.eliteimmogroup.com T 80 79 94 62**

**Blankenese Elbblick direkt am Strand, hochwertige Zwei-Zimmer-Wohnung, Bj. 05, ca. 95qm, große Terrasse, 1.440 Euro + Nk + Kt + Ct, Stellplatz 60 Euro, www.fraukrefrenz-immobilien.de, Frauke Frenz 386 70 396**

**Blankenese Elbblick:** 2 - 3 Zi.Komfort-Wohnungen zu vermieten, bis 100qm, barrierefrei, Südbalkon, Bad m. Fußbodenheizung, Gäste-WC, Aufzug, Parkplatz möglich, sehr guter Standard. Tel. 04343/85 08 o. mobil 0173/622 42 31

**Ventschau, freist. EFH Neubau, Niedrigenergie, Wfl. ca. 118qm (4 Zi., WoKü, Bad) Grdst. ca. 1.500qm, sehr ruhige Lage. KP:149.000 Euro www.dr-lehner-immobilien.de Tel. 03877/70 006**

**Kreativ - Arbeitsraum,** Othmarschen, für Journalisten, Schriftsteller, hell, ruhig, grün, Souterrain, incl. Bad, kl. Küche, Internet. Tel. 040/82 26 084 od. 0174/91 87 017

**Blankenese unter Reet** möbl. 1 1/2 Zi.Einliegerwohnung. 2 Ebenen ca. 44qm Grundfl., Terrasse, ruhige Lage, Elnähe 550 Euro zzgl. Strom u. Gas an NR v. priv. Tel. 040/81 96 76 32

**Ferienwohnung/Erst/Zweitwohnsitz.** Penthouse Palma/Mallorca. Märchenhafter Traumblick auf Palma und die Bucht, oberhalb vom Club de Mar/Paseo Marítimo, 110qm plus 50qm private Dachterrasse, 2 Balkone, 2 Schlafzimmer, 1Bad, Wohn-/Esszimmer, Kamin offene Einbauküche, Fußbodenheizung, Aircondition warm/kalt. Von privat zu verkaufen.545.000 Euro. Kontakt: 0034 97 17 02 056 cornelia@kleinanzeigenmallorca.com

**WALDRANDNÄHE! Rissen - Südgrundstück mit Altbestand, ca. 1.097qm, bebaubar mit EFH oder DHH. 494.000 Euro. HABITARE 89 80 72 70**

**3 Zimmer-Wohnung in Rissen** von Privat zu vermieten: 70qm, Bj. 61, energiemodernisiert, Parkett, Loggia, Bad, EBK, Keller, Waschküche, Trockenraum, Garten, Garage, NKM 695 Euro zzgl. NK und Kaution, Tel. 0173/61 23 494

**ELBBLICK - Nienstedten, charmantes Stadthaus, 3,5 Zi., 120qm, EBK, Vbad, S-Terrasse, Keller 2.190 Euro NKO 275 Euro + Kt + 2,38 NKM Ct. www.eliteimmogroup.com T 80 79 94 62**



**Ehepaar sucht** deutsches Fahrzeug ab Baujahr 1999. Tel. 040/83 24 133

**Motorboot mit 30PS** Evinrude und Trailer. VHB 1.500 Euro: Tel. 0160/16 40 825

**Wowo Hobby 495 UL** Bj 07, ein Sahnestück mit allem drum u. dran, was man zum Campen braucht. (Reisevorzelt Berger) alles 1Jahr alt u. im besten Zustand, nur 1 x unterwegs gewesen, wegen Krankheit zu verk., VB 11.990 Euro. Tel. 0179/13 16 751

**Smart for2 Coupe** 05/10 Klima / Regen- / Lichtsensor / Sitzheizg. / elektr. Fensterheber / Beheiz.Aussensp. elektr.verstellb. / Head-Thorax Airbag / Getränkehalter / RadioCD MP3Schnittst. / Kofferraumabdeck / StartStop Auto (ECO) / Berganfahrhilfe 15.000km VB 10.900 Euro. Bölder Tel. 040/69 66 88 99 od. 0178/28 68 688



**Attraktive Frau sucht** ehrlichen Freund, 65 - 75 Jahre alt, für gemeinsame Stunden. Chiffre 11097

**Skatrunde aus d. Elbvororten** sucht noch weitere Mitspieler. (w/m) Tel. 040/87 02 424 od. 0175/56 15 657

**Sportlicher Allgemeinmediziner** mit Praxis sucht Kollegin ca. 30 zwecks Heirat und Kinder. Zuschrift bitte mit Bild. Koordinaten 51° 19' N, 9° 30' O Chiffre 11094

**Pädagogin 66/175** neu im Raum Blankenese möchte gern eine motorisierte Dame o. Herrn für gute Gespräche, Fahrten in die Umgebung, Restaurantbesuche u. kulturelle Veranstaltungen kennenlernen. Chiffre 11096

**FIRST CLASS IM NORDEN** Partnervermittlung mit Herz & Verstand www.first-class-pv.de

**Blonde Schönheit** Akademikerin (50/170) mit Top-Figur, schlank, weibl., mit langen blonden Haaren und einem wunderschönen Lächeln. Aus bester Familie, mehrsprachig, finanziell absolut unabhängig, sportl. - ein liebenswerter Sonnenschein mit heiterem Wesen. Ein stillvoller Mann, auch älter, wäre der ideale Lebenspartner. (Kennwort Sandra)

**Ein Mann mit Herz** Erfolgr. Klinikbetreiber (59), Rotarier, promoviert u. habilitiert, s. vermögend, sportl. (Alpin Ski, Golf, Segeln), naturverbunden, attraktiv & schlank, Kavalier & Gentleman. „Nach gr. Enttäuschung möchte ich gerne für einen Neuanfang eine warmherzige Frau kennenlernen, mit der ich mein Leben teilen kann.“ (Kennwort Erika)

Erstkontakt bitte über **Tel.: 04394 / 22 43 01** täglich 10-19 Uhr

**urbanesleben immobilien**

**Neue Häuser und Wohnungen!**

Die Sommerferien sind vorbei und wir haben viele Überraschungen für Sie. Wir freuen uns sehr über Ihren Anruf! **866 25 180 urbanesleben.com**

**Wir übernehmen wieder Verwaltungen:** WEG-Verwaltung Zinshaus-Verwaltung

**AXEL NOWAK IMMOBILIEN**

Blankeneser Landstraße 79b • 22587 Hamburg-Blankenese  
Telefon: 0 40 / 8 66 40 38 • Telefax: 040 / 86 66 28 85  
axel-novak@t-online.de

**Umzüge** 25 Jahre

Nah & Fern - Ausland / Lagerung preisw. - zuverl. - sorgsam m. Voll-Service o. mit Selbsthilfe **TRUDAK's TRANSPORTS, Wedel** Tel./Fax (0 41 03) 8 36 16 Handy 01 77 - 2 29 50 43

**Von Privat: Haus im Park und Peugeot 404 für Kenner.**



Südlage in Rissen. Helle Villa für große Familie. 330 qm für Wohnen / Büro / Aupair und 95 qm Nutzfläche. 2.041 qm Grundstück. Traumhafter Garten mit Rhododendren + Bäumen. Kurzfristig verfügbar. € 1.090.000. Tel. 0163-81.79.913

**Hier sitzen Sie in der ersten Reihe!**



**Sensationelle Elbblick ETW** in Blankenese, 4 Zi., Wfl. ca. 180 m², Schwimmbad u. Sauna in gepfl. Wohnanlage direkt am Strandweg, Bj. 1975, 2 Terr. mit unverbaut. **Elbblick, TG-Stellpl. Preis auf Anfrage**

**W.E. HEITMANN IMMOBILIEN**

Tel. 040 - 822 41 64-0  
www.heitmann-immo.de

**GREBAU IMMOBILIEN**

**Bewertung Vermietung Verkauf**

**86 21 21**

**MARQUARDT & NOACK IMMOBILIEN SEIT 1905**

**Wir bewerten unverbindlich Ihre Immobilie für Verkauf und Vermietung**

Unsere Angebote finden Sie auf unserer Homepage: **www.marquardt-noack.de**

Blankeneser Landstr. 15  
22587 Hamburg  
Tel. 040 - 86 60 160  
info@marquardt-noack.de

**IHRE KLEINANZEIGE IM Klönschnack**

**ANZEIGENPREISE\***

bis zu 5 Zeilen à 40 Zeichen € 15,- (privat) € 44,44 (gewerblich) € 30,- (privat)

bis zu 10 Zeilen à 40 Zeichen

in den Rubriken Ferien & Ruhe, Kurs & Kursus bis zu 5 Zeilen à 40 Zeichen € 18,91 (halbgewerblich)

2 Zeilen-Eintrag in Netz & Netze € 15,- (privat) € 18,91 (gewerblich)

\* Die Preise für Privatanzeigen verstehen sich inkl. und für gewerbliche Anzeigen exkl. MwSt. Preise gültig für 2011. Chiffre zzgl. € 10,-.

**SIE HABEN NOCH FRAGEN ZU IHREM AUFTRAG?**

Sülldorfer Kirchenweg 2 • 22587 Hamburg • Tel. 040/86 66 69 0  
Fax 040/86 66 69 40 • E-Mail kleinanzeigen@kloenschnack.de

**Mitspielerinnen** (bis 70 Jahre) für private Doppelkopfturne in den Elbvororten gesucht. Näheres unter Tel. 040/87 23 51

**Akzeptabler Fisch**, NR, humorvoll, geistig u. körperlich fit sucht aufrichtige Freundschaft mit feinsinniger Frau die viel weniger als ich wiegt u. wesentlich jünger als ich ist: 84, 177, 78 Chiffre 11099

**Wo ist die Motorrad-Crew** zu der ich passe? Triumph Triple Frau sucht PS-starken Anschluss! Tel. 0172/57 17 176

**Ich bin eine lebenslustige**, attraktive, gebildete, gemütvoll u. zärtliche Frau (65J.) und suche einen ähnlichen Freund mit dem ich eine beachtliche interessante Zeit verbringen möchte. Chiffre 11100

**60igerin sucht Mann mit Herz** und Verstand, aufgeschlossen für Natur und Kultur, mit Tiefgang und Leichtigkeit, humorvoll, warmherzig; einfach liebenswert mit Lust auf harmonische Zweisamkeit. Chiffre 11104

## FLOHMARKT

**Kaufe antiquarische Bücher**, alte Dokumente und Postkarten aus Kunst, Literatur und Wissenschaft. Othmarschen, Tel. 040/79 30 50 14 od. 0171/21 24 160

**Bücher nicht wegwerfen**, ich hole kostenlos bei Ihnen ab. (Gerne auch größere Mengen wegen Umzug, Nachlass, etc) Tel. 04122/92 93 10

**Sie suchen ein Poster? Wir besorgen es!** Bilder- und Rahmenladen, Wedeler Landstr. 48 Hamburg-Rissen. Tel. 81 38 51

**Flohmarkt beim Nienstedtener Jahrmarkt** am 18. September 2011 von 9 - 14 Uhr. 3 Meter 18 Euro. Tel. 0175/56 61 038

**Schö. 28"Da.-Tourenrad**, 3Gg u. 5Gg, Bestzust. 129,- / 149,- u. hochw. Da.-Alu-Rad, 86g! Rücktr.N'dynamo, w.neu! NP 620,- nur 239,- u. schw. 28"He.-Bike, 7Gg 129,- u. Alu-Elektro-Rad. fabrneu! 3 J. Garantie nur 619,- Tel. 83 06 865

**Engl.Kaffee- und Essservice** „Spode, Camilla pink“ für 7 Personen. Ab 19Uhr Tel. 040/86 63 003

**Großer Familienflohmarkt** mit vielen Ständen am 4.09. von 10.00 - 14.00Uhr in Sülldorf „Am Waldpark“

**Hole kostenlos von Geschirr** bis Kleinmöbel für Frauen und Kinder in Not. Gemeinnütziger Verein Frauen und Kinder in Not. Tel. 040/64 66 29 20

**Rennsportrad** Cycles Gitane Grand Sport S, 28", RH 57cm, 10-Gang, silbermetallisch/verchromt, techn./opt. absolut makellos 180 Euro. Tel. 040/53 87 071 (Blank.)

**Briefmarken + Münzen kauft sofort Kleine und Grosse Sammlungen, kompl. Nachlässe zu fairen Preisen. Kostenlose Hausbesuche. Rasche-Verlag** Tel. 040/79 27 125 od. 0171/2436 624 tägl. bis 20 Uhr

**Verkaufe 5 Puppen**, 2 von Schildkröte, 1 davon 73 J. alt. Kristallgläser: 6 gr. Weinrömer, 6 Sherrygläser, 6 bräunl. Cognac-Schwenker, div. Kristallgläser, verschiedene Typen. Verschiedene Parfümflakons. Tel. 040/38 94 898

**Philosoph kauft private** Bibliotheken und Büchersammlungen gegen Barzahlung. Bitte melden unter Tel. 0170/23 26 211

**Gemäldebegutachtung und Ankauf. Bilder- und Rahmenladen, Wedeler Landstr. 48 Hamburg-Rissen.** Tel. 81 38 51

**Tisch zu verkaufen** Hersteller: Vereinigte Werkstätten, Höhe: 75cm, Quadratisch: je Seite 92cm, Ausgezogen rund: 130cm Durchmesser, Tischplatte: weiß, Fuß: Stahl silber, Preis: 150 Euro. Tel. 040/80 01 294

**Verk in Rissen wg. Umzug:** Frisko, Birke, Chippendale m. Klappspiegel; Kiefernchränke: Frisko, KüSchrank; Vitrine, alt; Aufsatz-Vertiko, Nusswurzelholz, 1880; eleg. Schreibtisch, Palisander m. Stuhl, eleg. Vitrine, Palisander; Couchgarnitur, aufw. Holzarbeit; div. maritime Ölgemälde. Tel.0172/45 76 488

**E-Mobil, 4 Räder**, neuwertig, VB 999 Euro. Tel. 040/87 93 27 97

**Dekorative Tierpräparate** Bussard (fliegend), Specht, Rotkehlchen, Wiesel. Preis Verhandlungssache. Tel. 040/87 15 20

**Stöbern u. Klönen** beim Flohmarkt mit Kaffee, Kuchen, Suppe u. Würstchen am 17.09.2011, Hexentwiete 2 -9 von 11 - 14Uhr.

**Schöne Damenkleider** (50er - 70er Jahre) Größe 40 - 42 und Hamburg Kinderkleidung: 2 dunkelblaue Mäntel u. 2 Schottenkleider, Gr. 116 u. 128. Von 18 - 19 Uhr AB Tel. 040/85 50 67 73

**Designer-Glastisch** von Möbel-Cramer, 1,70m lang auf 2,50m ausziehbar. 2.200 Euro (NP 4.000 Euro) Tel. 0160/84 01 041

**Grzimeks Tierleben, 13 Bände.** Erstausgabe Kindlerverlag, ganz Leder, Lexikonformat VP 260 Euro von privat. Tel. 040/81 84 87

**Vier Teakholzessel** günstig abzugeben. Tel. 040/89 58 53

**Perser-Teppich Täbriz**, 210 x 150 cm, handgeknüpft, 500.000 Knoten/qm, m. Seide, 500 Euro sowie Perser-Teppich Nain, 197 x 137 cm, 360.000 Knoten, 300 Euro, beide sehr gut erhalten, mit Zertifikat, Tel. 040/87 27 43

**Meissen, eine Meissenpagode** und diverse Meissenfiguren auf Anfrage. Preis VHB Tel. 0176/38 83 38 38

**Vormerken:** Privater Herbst-Flohmarkt in der Witts Allee am Samstag, 8. Oktober ab 10Uhr. Herzlich willkommen.

**IKEA Stockholm Sessel**, 1,5 Sitzr, Artikelnr.: 901.031.50, NP 699 Euro, sehr gut erhalten, ohne Flecken, Farbe gammelbo hellbraun, neuer Bezug in weiß inkl. (NP 249 Euro) an Selbststuhler in Nienstedten für 365 Euro. Tel. 0172/593 18 93 ab 18Uhr

**Riesenauswahl an Bilderrahmen, Bilder- und Rahmenladen, Wedeler Landstr. 48 Hamburg-Rissen.** Tel. 81 38 51

## FERIEN & RUHE

**Westerland / Sylt** komf. 2-Zi.App.m. Südlögja 2-4 Pers. rhg. gelegen, Strand- u. Stadtnah, Stellplatz, noch Termine frei [www.wiking-sylt.de](http://www.wiking-sylt.de), Dr. Roß-Str. 20, Tel. 04651/83 001

**Gästeapp. Elbchausee** u. FeWo Blankenese, Fischerhaus, Treppenviertel, Elblage, lux. u. voll eingerichtet, tage-wochenweise zu vermieten. (Prospekte) Vorzugskonditionen bei Monatsmiete. Tel. 05223/69 93 72



AB ENDE SEPTEMBER IM HANDEL

## DIE FREIMAURER DAS VERSCHWIEGENE HAMBURG

Eine Geheimgesellschaft? Noch immer gibt es viele Vorurteile über den größten Männerbund der Welt – der sich nun gegenüber der Gesellschaft öffnet. Zum 275. Jubiläum der Freimaurerei in Deutschland und dem 275. Geburtstag der Hamburger Loge „Absalom zu den drei Nesseln“, geben Meister, Gesellen und Lehrlinge Auskunft über Ziele, Sinn und Gebräuche und informieren über den „Tempel“.

Erhältlich im Buch- und Zeitschriftenhandel oder direkt im Klaus Schumann Verlag. Preis: € 6,00



KLAUS SCHÜMANN VERLAG  
HAMBURG MEDIEN · HAMBURG EVENTS

Sülldorfer Kirchenweg 2 · 22587 Hamburg  
Telefon 040 86 66 69-0 (Fax -41) · [www.ksv-hamburg.de](http://www.ksv-hamburg.de)

**Kunsthandel Helmrich**  
Schätze antiker Vetsachen kauft sämtliche wertvolle Antiquitäten  
**Kunst & Antiquitäten**  
Schmuck, Münzen, Uhren, Silber, Gemälde, Skulpturen, Teppiche, Möbel, Bücher, Porzellan, Orden & Urkunden, Postkarten, Pelze.  
Sofortige Barzahlung ist selbstverständlich  
**Hamburg 040 - 35 71 27 37**  
[www.kunsthandel-helmrich.de](http://www.kunsthandel-helmrich.de)

**HH Rissen, Kft. Appartm.** 1- 8 Pers., separat in ruhigem Einzelhaus. Tel. 040/81 60 45

**Sylt, charmante u. komfortable** Doppelhaushälfte unter Reet i.d. Westerheide - List für bis zu 4 Pers. zu vermieten. Ruhige Lage. www.fewo-di-rekt.de Objekt 527539 Tel. 0177/491 20 37

**Spätsommer auf Sylt** in ruhiger Dünenlage mit Wattblick, Reth-Haushälfte, 4 Personen und 2 Kinder, 15 Gehminuten zum Weststrand. Tel. 0170/89 34 007

**Gästeappartement für 1-2 Personen**, Duschbad u. Miniküche, in HH-Rissen, Wedeler Landstr., zwei Min. zur S-Bahn und einkaufen. Tel. 040/81 99 08 12

**Bed & Breakfast in Blankenese** von privat in freundlicher Atmosphäre, mit separatem Eingang. Tel. 040/87 97 12 43 oder 0173/63 50 699

**HH-Othmarschen**, ruhige DG-Ferienwhg., 2 Zi., Küche, Bad, Nähe S-Bahn, Bus + Elbe, 2-4 Pers., bei Bedarf Kinderbett + Hochstuhl, tage- u. wochenweise zu vermieten. Tel. 040/82 89 05 od. 0170/801 79 46

**Reif für die Insel?** www.ferienhaeuserammer.de

**Entdecke Deine Insel!** Ferienwohnungen im Kapitänshaus in Nebel auf Amrum, Ihr Nordsee-Urlaub www.frieseninsel-amrum.de. Tel. 04682/739

**Gästeappartement für 1 - 2 Pers.**, mit Duschbad u. Miniküche, in HH-Blankenese, Blankeneser Landstr., gegenüber Goßlerpark, 2 Min. zur S-Bahn, Bus, einkaufen, Tel. 040/86 01 94

**Lilly's Gästezimmer im sep. OG eines EFH** für Urlaub, Geschäftsleute. Komfortable Zimmer in Elb- u. Parknähe in Blankenese ab 40 Euro inkl. Frühstück. www.zimmer-in-hamburg.com Tel. 040/86 66 26 96

**La Palma/Kanaren:** Ferienhs. in Tazacorte (Westseite) zu verm. bis zu 4 Pers., kompl. ausgest., SAT-TV, 2 Terr. m. Meerblick, zentral + ruhig, 36 Euro/Tag f. 2 Pers., 5 Euro f. jede weitere Pers. Hausprospekt. Tel. 04103/91 99 42

**Appartement am Park**, neu eingerichtete helle 3 Zi. Fw. 65qm am Gosser Park in Blankenese zu vermieten. Infos Tel. 040/86 66 30 18

**Herbstsonne/Stürme** an der Ostsee, nahe Insel Poel, hochwertig eingerichtetes Ferienhaus von 2010 mit herrlichem Blick auf die Ostsee ab 15 September für Sie frei. Tel. 0172/77 51 437

**Sylt von Privat** - noch freie Termine in den Herbstferien! Gepflegte, ruhige u. komfortable 3-Zi.-Whg. mit Terrasse in Westerland, 300 m zum Strand. Infos unter www.immerwiedersylt.de oder Tel. 04103/90 20 999

**Sehr schön eingerichtete** 2 Zimmer-Einliegerwohnung ca. 50qm in Jugend-Stil-Villa in Blankenese als FeWo. oder länger zu vermieten. Tel. 0174/ 17 65 345

**b.St.Peter-Ording**, voll ausgestattetes Reetdachhaus wochenweise für bis zu 4 Pers. zu vermieten. Ruhige Lage, Garten, Terrasse, direkt im alten Ortskern von Tating, keine Haustiere. Tel. 0176/74 52 53 92

**CSI** Ferienwohnungen Ferienhäuser Immobilienverkauf Hausverwaltung www.csi-usedom.de  
**Christian Schuldt Immobilien**  
  
 Wilhelmstraße 14 · 17419 Seebad Ahlbeck  
 Tel.: 038378 80 613 · Fax: 03878 80 627  
 Handy: 0171 89 23 199  
 eMail: ch.schuldt-csi@t-online.de

**HH-Rissen Gästewhg.:** romantisches Gartenhäuschen f. 1 - 3 Pers. Idyllische Elbstrandnähe, ruhig u. warm, D-Bad, Küche, PKW-Platz, tage- / wochenweise zu mieten. Tel. 040/81 76 18

**Lust auf Sonne und Meer!** Ferienhs. unter Reet in Quern, 150qm, 3 Schlafz., grosser Wohn/Essber. im Scandinavischem Stil! Von privat landhaus-quern.de Tel. 0177/79 30 009

**Sonnenhungrig?** Fe.-Wo. i. d. Provence von privat, Alleinlage, schön u. ruhig gelegen, 25km südl. von Avignon. Tel. v. D 0033 4 90 49 01 40 v. F 04 90 49 01 40

**www.föhrlockend.de**

**List/Sylt Ferienhaus**, 6 Personen, frisch renoviert, wgrimme@web.de

**JOB & ARBEIT**

**Rentner restauriert** und drehselt alte Möbel, Stunde 8 Euro. Tel. 040/89 26 29

**Ihre pers. Assistenz i. d. Elbvororten:** Fahrdienste, vertrauensv. Begleitung u. kultiv. Gesellschaft, Hilfe im u. ums Haus. Ref. vorh.- Einen sonnigen Herbstanfang wünscht Ihnen Ihr Elbservice Andreas Rohde. Tel. 040/86 62 66 09

**Trockenbau, Fliesenlegen, Pflasterarbeiten, Malen, Gartenarbeit, Zbigniew Kuczynski, Hamburg Blankenese**  
 Tel. 0152/03 79 20 74  
 oder 0157/83 55 31 20

**„Babysitter“:** Ich bin 14 Jahre (weibl.) und total kinderlieb! Suchen Sie jemanden, der zuverlässig auf Ihr(e) Kind(er) aufpasst, wenn Sie gern mal weggehen möchten? Wenn Sie in Hochkamp, Nienstedten oder Blankenese wohnen, freue ich mich auf Ihren Anruf und darauf Ihre Kinder kennen zu lernen! Tel.: 0172 - 27 100 03 oder 513 12 554

**Lassen Sie sich doch mal bekochen.** Bio-Gourmet Köchin kocht für Ihre Feier. Näheres unter Tel. 040/39 90 12 43

**Renovieren: Malen, sämtl. Bodenbeläge wie Teppich, Linoleum, PVC, Liefen und Verlegen.** Tel. 04103/65 44 oder 0172/46 50 779

**Dekonählerin näht Gardinen**, Rollos, Kissens und vieles mehr, auch Hausbesuche, nach Ihren Wünschen. Tel. 04103/90 25 50

**Kunstberatung.** Pressearbeit und Profilierung für KünstlerInnen. Nasslassbetreuung, Beratung bei An- und Verkauf von Kunst und Antiquitäten für SammlerInnen und Laien. Tel. 040/29 89 80 08

**Haushaltshilfedienst: Regelmäßig oder nach Bedarf, Langjährige Erfahrung, Zufriedener Kundenstamm.** Tel. 04103/803 81 61

**Haarstudio in Blankenese sucht Frisör(in) ab Oktober 2011 in Vollzeit**  
 Wir freuen uns auf Ihre Bewerbung: haarStudio Silvia Meyer, Blankeneser Hauptstr. 162, 22587 HH, Tel. 86 86 59

**Klaviere Bader**  
 Verkauf  
 Di.&Do. 11-18 Uhr  
 Sa. 9-14 Uhr  
 Klaviere Bader  
 Elbchausee 518  
 Tel. 040/87932539  
 www.klaviere-bader.de

**Waldemar Bader** - Klavierstimmen mit Qualitätsgarantie. Tel. 040/87 93 25 39

**Junge Frau mit** Erfahrung sucht Arbeit in Büro, Praxis oder Privathaushalt. Tel. 0177/67 12 982

**Deutsche, flinke Frau bügelt gern Ihre Wäsche und reinigt Ihr Heim in Hamburgs Westen.** Tel. 0151/59 11 39 87

**Liebevolle Kinderfrau gesucht.** Wir suchen für unsere zwei Kinder (4 und 8) eine flexible und mobile Kinderfrau, die die Kinder an 3 Nachmittagen/Woche von Kita/Schule abholt und 2 - 3 Stunden betreut. Wir wohnen in Blankenese und freuen uns auf Ihren Anruf unter Tel. 040/42 06 079

**Handwerkerservice in den Elbvororten für die Elbvororte, gerne mit Referenzen, Hans-Martin Bachter, Tel. 040/25 48 49 86**

**Kinderfrau sucht neue** Beschäftigung. Die Kinder der Familie bei der ich tätig bin verlassen das Nest und ich habe Zeit für eine neue Aufgabe. Tel. 04142/81 0065 oder 0176/64 33 09 07

**Fensterreinigung nach Hausfrauenart.** Tel. 832 51 21

**Bügelhilfe gesucht?** Hole Ihre Wäsche ab u. bringe Sie innerh. von 2 Tagen gebügelt zurück. Mein Name ist N.Gärtner u. wohne in Rissen. Gerne stelle ich mich Ihnen pers. vor. Tel. 040/38 66 15 56 od. 0177/63 38 758

**Haushaltsaufösungen. Seriös und Zuverlässig. „Der externe Hausmeister“ Alexander Rasp aus Rissen.** Tel./Fax: 81 53 48

**Hilfe und Pflege** in Ihrer gewohnten Umgebung rund um die Uhr. Junge Frau mit guten Arbeitszeugnissen, Deutschkenntnissen u. Erfahrung im Bereich Seniorenbetreuung sucht Arbeit ab Sept. Tel. 040/82 52 51 oder 0157/76 54 03 51

**Suche Friseur/in nach Blankenese, geringfügig.** Tel. 040/86 17 18 od. 0160/68 62 660

**Ich mache Sie mobil** - mit Ihrem oder meinem PKW. Ob zu einem Termin in der Nähe o. für längere Fahrten (Ausflüge/Reisen), auch Kleintransporte mögl. Andreas Rohde Tel. 040/86 62 66 09

**Gärtner übernimmt: Hecken-/Sträucherschnitt, Baumfällung, Rollrasen, Maulwurfnetz, Grundreinigung, Pflege, Neu/Umgestalten, Hochdruck- u. Teichreinigung, Zäune, Bepflanzen, Pflasterarbeit.** Tel. 04103/188 25 60

**Agiler Rentner** ehem. kfm. selbst. sucht interessante Nebentätigkeit, Fahrerservice, Büroarbeit, Verkauf etc. Bevorzugt HH-Westen. Tel. 0171/99 05 516

**Bauunternehmen übernimmt: Instandsetzungsarbeiten an Fassaden, Mauerwerk, Decken, Wänden, Sanierung von Frostschäden und sonstigen Feuchtigkeitsschäden. Stefan Hannemann Bauunternehmen.** Tel. 040/86 64 55 17

**Putzfrau mit Erfahrung** sucht Arbeit. (Putzen, Bügeln, Waschen etc.) Rufen Sie an unter Tel. 0152/26 44 36 56

**Sehr erfahrene, fleissige,** zuverlässige Polin, mit allen Aufgaben eines Privaten Haushaltes vertraut, sucht neuen Wirkungskreis. Bitte Angebote an Tel. 0162/113 62 346

**Liebevolle Kinderbetreuung** übernimmt flexible Rentnerin, 67, mit PKW u. Westi 1 - 2 x wöchentlich nachmittags. Tel. 040/53 68 229

**Suche Gartenarbeit aller Art, Dauerpflege, Rollrasen, Bäume fällen, Heckenrückschnitt mit Abf. usw.** Tel. u. Fax 04191/50 20 49, Mobil: 0170/48 24 911

**Portugiesin** (dt.spr.) m. sehr guten Referenzen und langjähriger Erfahrung im Haushalt u. Büro sucht Tätigkeit für 20 Std./Wo. auf Steuerkarte. Tel. 0176/70 47 40 35

**Übernehme Büroreinigung** auf Steuerkarte. Tel. 0176/74 18 09 92 oder 040/57 13 76 90

**Familie mit drei Jungs** (6, 4 Jahre / 8 Monate) sucht ab sofort liebevolle, flexible u. engagierte Kinderbetreuung für ca. 12 Std./Wo. Präferiert Di, Mi, Do. PKW erwünscht. Bitte melden unter Tel. 040/86 48 12

**Frauenarztpraxis in HH-Othmarschen sucht zur Verstärkung des Teams eine Arzthelferin für 25 - 35 Wochenstunden.** Tel. 040/89 92 425

**Zur Betreuung meiner Tochter** 12J. suche ich kurzfristig eine gute Seele, die mit ihr nach der Schule Mittag isst u. die Hausaufgaben betreut, Di - Do f. 2 - 3 Std. täglich. Tel. 0175/57 48 135

**Mann übernimmt** Gartenarbeit u. handwerkliche Tätigkeiten. Mit eigenem PKW und Arbeitsgerät. Sehr zuverlässig. Tel. 0176/10 30 82 17

**Ordnung und Übersicht im Büro. Freiberufliche Sekretärin ordnet Ihre Ablage, schafft Ordnung am Arbeitsplatz, erstellt Aktenpläne und erledigt vorbereitende Buchhaltung.** Tel. 040/35 70 81 75

**Kindersitter für 2 Jungen** (4 u. 10 J.) in Blankenese gesucht. Tel. 040/83 09 99 33

**Großeltern gesucht?** Seniorenehepaar übernimmt gerne die Betreuung Ihres Kindes ab 5 Jahren stundenweise 1 - 2 x i.d.Woche im Hamburger Westen. Wir freuen uns auf Ihren Anruf unter Tel. 0170/80 94 550

**Auf freiberufl. Basis biete ich kurzfr. eine flexible, engagierte u. vertrauenswürdige administrative Unterstützung für Ihr Unternehmen oder Ihre privaten Büroarbeiten. Mein Profil umfasst u.a.eine langjährige Erfahrung als Assistent der Geschäftsleitung. Bei Interesse erreichen Sie mich jederzeit unter service@office-management-hamburg.de oder Tel. 040/41 11 30 16**

**Brötchen suchen Chauffeur!**  
 Morgengold Frühstücksdienste suchen Frühaufsteher mit PKW (gerne Hausfrauen) für 1,5-2 Std. tgl. als Ausfahrer für die Tour Rissen, ca. 750,- €/Monat.  
 Telefon Mo.-Fr. 9-16 Uhr  
 040/271 658 87, Herr Ingwersen

**GARTENPFLEGE**  
 S. Richter  
 Gartenarbeiten aller Art, Gartendauerpflege, Bäume fällen u. entsorgen. Günstige Preise.  
 Lornsenstr. 124a, 22869 Schenefeld  
 Tel. 86 62 67 92  
 Handy 0172 / 91 90 555 ab 16<sup>00</sup>

**STOLLE SERVICE**  
 Beratung  
 Neukauf  
 PC-Reparatur  
 Netzwerke  
 Computertechnik  
 Datenrettung  
 Virenschutz  
 Internet und DSL  
 www.stolle-service.de  
 Tel. 040/86 69 34 99  
 Ihr fairer Partner im Hamburger Westen

**Service für Senioren**  
 Freizeit-Begleitung und Assistenz im Alltag  
 Besorgungen, Fahrdienste, Spaziergänge, Cafe-Besuche etc.  
 Buchung pro Stunde (keine Pflege)  
 Warmherzig, aufgeschlossen und seriös bin ich gerne für Sie da.  
 Frau Andrea Querfurt 0157 - 88 74 34 74

**Frau sucht Arbeit** im Haushalt oder Betreuung von älteren Dame oder Herren.  
Tel. 0157/38 91 49 15

**Das Restaurant „Rudolph“ in Blankenese sucht ab sofort eine erfahrene Aushilfe für den Service am Abend. Restaurant Rudolph**  
Tel. 040/86 33 41

**Ich, einsatzfreudige,** freundliche Rentnerin, 68, helfe Ihnen bei der Kinderbetreuung o. einem älteren Menschen bei der Bewältigung d. Alltags (keine Pflege, kein Putzen) auf 400 Euro Basis.  
Tel. 04103/78 69

**Sekretärin / Assistentin,** sehr gute Referenzen, Organisationsstalent; sucht neue Tätigkeit (VZ - TZ) ggf. 400 Euro Basis (am Abend u. Wochenende).  
Tel. 040/88 07 089

**Morgengold Frühstücksdienste suchen Schüler/-innen für Haushaltsbefragung in den frühen Abendstunden. Verdienst ca. 9 Euro/Stunde. Tel. Hr. H. Ingwersen**  
040/27 16 58 87 von 9 - 17Uhr

**Welche Putzhilfe,** ca 50 Jahre alt, hat wirklich Interesse meine gepflegte 2-Zimmer-Wohnung zu reinigen, 2 x im Monat/3,5 Std in Rissen.  
Tel. 040/81 76 93

**Sie möchten zum Friseur/Shoppen u. können Ihr Kind / Angehörigen nicht allein lassen? Exam. Krankenschwester übernimmt die Betreuung.**  
Tel. 0176/75 48 60 74

**Kleiner Kindergarten in Blankenese sucht Unterstützung für das Mittagessen (kein Kochen) f. 7,5 Std / Woche auf Mini-Job-Basis.**  
Chiffre 11101

**Haushaltshilfe gesucht!** Bitte zuverlässig, erfahren, gute Deutschkenntnisse. Putzen, Waschen, Bügeln, 2 x 4 Std. Mo u. Mi Vorm., S-Bahn Hochkamp. Tel. 040/82 45 00 (auch AB)

**Modeunternehmen sucht Assistent/in der Geschäftsleitung (Vertrieb, Marketing) auf 400 Euro-Basis. Vollständige Bewerbungsunterlagen an**  
info@Petit-Amour.com

**Sauber und rein ...** so muss es sein! Junge Polin mit 7 Jahre Erfahrung bietet Ihnen eine überzeugende Reinigungsleistung für Privathaushalte, Büros, Praxen, etc. Gerne auch bügeln!  
Tel. 0157/89 35 90 50

**Physiotherapeut/-in für Massagen u. Krankengymnastik auf 400 Euro-Basis im Raum Blankenese gesucht.**  
Chiffre 11102

**Aktive Familie aus Ottensen** mit 4 Kindern (11,8,6,1 Jahr) sucht ab sofort täglich liebevolle Unterstützung mit FS für Haushalt und Kinder für ca. 35h/Woche (ca. 12 - 18 Uhr). Putzfrau vorhanden.  
Tel. 0172/28 82 208

**Gardinenwaschen n. Hausfrauenart, strahlend weiß, innerhalb von 24 Std.**  
Tel. 832 51 21

**Engagierte u. vielseitige** Marketingfachfrau (45 J.) hat noch Kapazitäten frei: 10 - 15 Std./Woche oder projektbezogen für kaufm. Tätigkeit / Beratung / Coaching / Organisation / Konzeption / Text.  
Tel. 0172/41 91 111

**Fensterputzer in Nienstedten** gesucht. Preis nach Vereinbarung.  
Tel. 040/82 29 34 24

**Italienische Tafelbar in Rissen braucht Unterstützung. Freundliche Tresenkraft gesucht.**  
Tel. 040/82 24 49 24

**Approbierte Psychologin,** 68, VT, unterstützt Sie in Ihrer Praxis (Empfang, Therapie) auf 400 Euro Basis oder mehr. Tel. 0176/28 31 05 40

## KURS & KURSUS

**Le Francais, c'est Facile!** Französisch erteilt Französischunterricht alle Stufen.  
Tel. 040/86 66 20 69 (Othmarschen)  
od. 0176/22 99 35 07

**Liebevoll u. kompetent** Hausaufgabenbetreuung Kl. 1 - 6 (Lehrerin)  
Tel. 01525/33 64 328

**Englisch (Kl.5-13)** Promovierte Lehrerin (Universität London) mit vielseitiger Unterrichtserfahrung an Hamburger Schulen erteilt Nachhilfe, Hausaufgabenhilfe u. Vorbereitungshilfe für Prüfungen aller Schulformen.  
Tel. 040/86 15 40

**Gitarrenunterricht** für Kl. u. gr. Leute, Rock, Pop, Blues bis Klassik u. Liedbegleitung f. Anf., aber auch für Profis. Andreas Schädler, Moorweg 38a, 22880 Wedel. Kostenlose Probestd. www.musikkontor-wedel.de  
Tel. 04103/80 89 550

**Klavierunterricht erteilen** Dipl. Pianistin Michèle Schröder u. Dipl. Pianist Stefan Matthewes - langjährige pädagogische Erfahrung als Privat- und Hochschuldozenten.  
Tel. 040/98 23 38 19

**Mathematik für besondere Ansprüche**  
„Schüler, die sich wohl fühlen, lernen leichter!“ Ich Sorge für mehr Freude beim Mathematik-Training.  
• Ergebnisorientiert  
• Für Schüler & Studenten  
• Gute Referenzen sind vorhanden.  
• Auf Deutsch oder Englisch  
Fon: 040 76 75 79 60  
exklusives-mathematik-training.vpweb.de

**Klavierunterricht**  
Erfahrene Lehrerin für jedes Alter. Klassisch & modern - mit Spaß & Disziplin. Gern auch bei Ihnen Zuhause.  
Tel. (040) 870 821 09  
www.KLAVIER-KLASSIK.de  
Tanja Begovic (Otto-Ernst-Straße)  
Ich freue mich auf Sie!

## Ganzheitliche Nachhilfe zu Hause



- Geschulte Lehrkräfte für alle Fächer für **erfolgreichen Einzelunterricht** zu Hause
- Von der **ersten Klasse** bis zum **Abitur**
- Systematisches Training von **selbständigem Arbeiten, Lerntechniken, Konzentration und mentaler Prüfungsvorbereitung**
- Speziell auch bei **Hochbegabung, IRS (Legasthenie), Dyskalkulie und AD(H)S**

**Die Überflieger** www.die-ueberflieger.de  
**63 708 208**

**CleaningSerwis.com**

- Haushaltsreinigung
- Treppenhausreinigung
- Büro-/Praxisreinigung
- Fensterreinigung

Tel. 0179-634 32 18  
www.CleaningSerwis.com

**Wir suchen Sie:**  
zur Unterstützung unseres jungen Teams.  
**Steuerfachangestellte/n in Vollzeit (ab 01.09.2011)**  
**Auszubildende/n zum Steuerfachangestellte/n (ab 01.08.2012)**  
Steuerberater Torsten Kahre  
Wedeler Landstr. 26, 22559 Hamburg-Rissen  
Tel. 040 / 81 66 16 – info@steuerberatung-kahre.de

**PIETSCH BAUWERKERHALTUNG GMBH**  
**Feuchtigkeitsprobleme?**  
Abdichtung von nassen Kellern, Fassaden und Balkonen  
● Putz- und Mauerwerkssanierung ● Injektionen  
Heisterweg 12 • 22869 Schenefeld • Tel (040) 830 67 68  
www.pietsch-bauwerkserhaltung.de

**Elbmaler**   
**ANDREAS HECTOR**  
Maler- und Lackiermeister  
Akademie für Farbe und Gestaltung  
staatl. geprüfter Fachwirt · Elbchausee 518  
Tel. 82 241 300 · www.elbmaler.de · Mobil 0170/20 25 24 7

**Schlosserei**  
**Frank Bockwoldt**  
METALLBAUMEISTER  
**Gitter • Geländer • Tore**  
Wedeler Landstraße 107 • 22559 Hamburg-Rissen  
Tel.: 81 48 09 • Fax 81 47 76  
www.schlosserei-bockwoldt.de

Meine Mutter ist ein Organisationstalent. Was sie jetzt braucht, ist ein Beruf, in dem sie gut verdienen kann, der Freude macht und Freiraum lässt.

Na, wenn sie neuem gegenüber aufgeschlossen und lernbereit ist, dann soll sie mal bei uns anrufen.

Wir bieten die Vereinbarkeit von Familie und Beruf durch eine interessante, zeitlich flexible Tätigkeit im hauptberuflich selbstständigen Außendienst.

Ruf: 040 / 23 70 23 77  
am Montag, den 05.09.2011  
von 09.00 bis 16.30 Uhr.

Übrigens: Wenn Dein Vater ein Organisationstalent ist, freuen wir uns auch auf seinen Anruf.

**Geige u. Bratsche** unterrichtet erf. Musiklehrerin, Kinder u. Erwachsene. Tel. 040/28 94 92 94

**Italienerin erteilt Unterricht** in ihrer Muttersprache, flexibel und individuell als Einzelunterricht od. in kleinen Gruppen. Tel. 040/81 52 15

**Spanisch-Unterricht** von erf. Lehrkraft (Muttersprache aus Madrid), auch für Kinder, Schüler (Abi, Examen) Tel. 040/88 30 17 67

**Saxophon- und Querflötenunterricht** erteilt Musiklehrer. Probestunde gratis. Tel. 040/80 99 53 33

**Ihre Singstimme entdecken**, können Sie bei qualifizierter Gesangspäd. u. Konzertsängerin, Einzelunterricht im Bereich Klassik, Pop, Musical etc. Vorkenntnisse nicht erf., Regelmäßige Studententage, Einzelunterricht f. Berufstätige, die Ihre Sprechstimme stark beanspruchen, wie Pastor/Innen, Lehrer/Innen etc. Unterrichtsorte in Othmarschen u. Winterhude. Tel. 040/82 29 45 09

**Cellounterricht f. Anf. + Fortgeschrittene** in Lurup, Luckmoor in der Celloschule Sven Döring. Tel. 040/59 46 78 71 o. 0160/63 64 744 cello@svendoering.net

**Lehrerin erteilt Nachhilfe** in Mathematik, Deutsch und Englisch, Klasse 1 - 13 sowie Hausaufgabenhilfe und Abiturvorbereitung. Tel. 040/82 29 08 88

**Deutsch für Ausländer!** Individuellen Intensiv-Unterricht erteilt Lehrerin mit Zusatzstudium „Deutsch als Fremdsprache“ Tel. 040/82 29 08 88

**Spanisch-Muttersprachlerin** Vorbereitung auf Reisen, Nachhilfe u. Prüfungen. Tel. 040/41 30 89 39 od. 0176/21 72 44 42 www.sprachschule-mistral.de

**ENGLISCH-FRANZÖSISCH-NACHHILFE** Einzeltraining, über 20 J. Erfahrung, professionell u. günstig, Probestunde / 10er Karte möglich, Wedel, Beatrice Schildknecht. Tel. 04103/14 668 AB

**Malen und Zeichnen** lernen. Kursangebote für Erw. in Ottensen und in Wedel. Info: Claudia Hoffmann, www.malenzeichnen.de Tel. 040/63 60 89 73

**Dipl. Musiklehrerin** mit viel Erfahrung erteilt Klavier- und Gesangsunterricht in Klassik, Jazz, Pop, u. Musical für Kinder u. Erwachsene (Anfänger u. Fortgeschrittene) Tel. 0176/62 35 55 28

**Italienisch / Spanisch** Einzel- oder Gruppen-Unterricht: Individuell, professionell, intensiv (Muttersprachler) in gemütlicher Atmosphäre, in Blankenese. Tel. 040/86 23 43

**Erfahrener Lehrer** erteilt gründliche Nachhilfe in Latein, Englisch und Deutsch, Tel. 040/80 15 66

**SENIORENGYMNASTIK**, Einzelunterricht bei Ihnen zu Hause. Langjährige Erfahrung! Tel. 040/89 03 397

**Gymnastik u. Fitness, 60Plus, Privattraining, Kleingruppen, Massagen, Hochkamp / Blankenese.** Tel. 040/89 70 98 54

Am 12. September 2011 eröffnet Mathias Koseil (Steinway Künstler) sein Musikstudio mit Kursen, Coaching und Workshops in Klavier, Lied, Oper, Musical, Schauspielgesang und Chor.

Musikzentrum Schulauer Hof, ABC-Straße 16, 22880 Wedel  
Anmeldung unter: Tel. 04103-70 346 97 oder 0170-93 69 743

**Qualitäts-Nachhilfe** zu Hause, alle Fächer, auch Latein und Altgriechisch, TÜV-zertifiziertes QM  
www.hauslehrer.de  
Telefon 040-36 00 68 73

**Malen und Zeichnen im Atelier**  
Gisela Fahrenberger  
Tel.: 82 87 92  
kleine Gruppen - alle Techniken  
www.Atelier-Fahrenberger.de

**Englischlehrerin gibt Nachhilfe** in Englisch, Französisch, Deutsch. Kennenlernstunde umsonst! Ohne Vertrag! 25 Euro/volle Stunde! Ich komme auch in's Haus! britta@dauer-hamburg.de Tel. 040/81 16 61 oder 0173/84 06 729

**Computerunterricht bei Ihnen zu Hause.** Ich helfe Ihnen privat am PC beim Briefe schreiben, zeige Ihnen das Internet u. helfe bei E-Mails. Sie wollen Bilder bearbeiten o. CDs brennen - ich zeige es Ihnen. Gripp (Rissen) Tel. 040/25 06 694

**Musikunterricht mit Spaß** bei Ihnen zuhause. Klavierunterricht: Tel. 0176/60 84 82 97. Geigenunterricht: Tel. 0176/80 09 30 34

**Gitarre und Blockflöte** unterrichtet Dipl.-Musiklehrer für Kinder und Erwachsene in Gruppe- oder Einzelunterricht (auch Hausbesuche). Tel. 040/89 72 70 71

**Querflötenunterricht** für Anfänger u. Fortgeschrittene, Kinder u. Erwachsene erteilt erfahrene Lehrerin. Tel. 040/81 99 02 74 od. 0151/10 32 02 81

**Wer sucht** zuverlässige, langjährig erfahrene Nachhilfe f. viele Schul-Belange, f. Mathe, Franz., Dtsch., Engl., Lat., usw. längerfristige Betreuung auch schon ab Kl. 5 mgl. Komme ins Haus. Tel. 040/46 01 094

**Gitarrenlehrer kommt ins Haus.** Unterricht für Kinder und Erwachsene, Anfänger und Fortgeschrittene. E-Gitarre, Akustikgitarre, Ukulele. Tel. 0179/22 25 384

**Hormonyoga nach Dinah Rodrigues** Wochenendworkshop 24./25. September 2011 in Blankenese Prof. Anleitung durch Yogalehrerin / Physiotherapeutin Antje Reuter Tel. 040/86 62 33 41 www.ya-hh.de

**NEU: Yoga speziell für Männer** in Blankenese. Prof. Anleitung durch Physiotherapeutin/Yogalehrerin. Krankenkassenbezuschung. Antje Reuter Tel. 040/86 62 33 41 www.ya-hh.de

**Hatha-Yoga-Kurse in Blankenese** noch freie Plätze in den Vormittagskursen vorh. Prof. Anleitung durch Yogalehrerin/Physiotherapeutin. Bezuschung durch Krankenkassen. Antje Reuter Tel. 040/86 62 33 41 www.ya-hh.de

**Realschulabschluss - Vorbereitung** Englisch und Deutsch. 25 Euro/volle Std.! Ich komme auch in's Haus! britta@dauer-hamburg.de Tel. 040/81 16 61 oder 0173/84 06 729

**Spaß beim TÖPFERN**  
Herbstferienkurse für Kinder  
04.10. - 07.10.2011  
10.10. - 13.10.2011  
Kindergeburtstage  
Ute Arndt  
Telefon 870 39 43  
www.utearndt.de

**COMPCARE**  
COMPUTER BERATUNG UND BETREUUNG  
PC Probleme?  
Wir haben was dagegen!  
040/81 50 20  
www.compcare.de  
Schulung, Verkauf Netzwerke, Internet

**Kennenlern-Gutschein\***  
76 €/Mon.  
\*Gültig bis 30.09.2011  
Englisch, Deutsch, Spanisch, Mathe, Physik oder Chemie  
Nachhilfe in allen Hauptfächern  
Luruper Hauptstr. 139a ☎ 840 79 230  
Osterstr. 42 ☎ 40 188 424  
www.easylearning-nachhilfe.de

**Konzertpianistin** mit langjähriger pädagogischer Erfahrung erteilt Klavierunterricht für alle Stufen. Tel. 040/81 32 50

**Deutsch, I teach you in German** at home, auch Unterricht in Firmen und Nachhilfe. Tel. 040/880 33 46

**1.Theaterwerkstatt für Kinder** und Jugendliche (Anzahl begrenzt), 2.Unterricht in Latein und Deutsch. Näheres unter Tel. 040/86 63 530

**KIND & KEGEL**

**Großer Flohmarkt „Rund um's Kind“** am 17.09.2011 von 9.00 - 13.00 Uhr in Sülldorf, Sülldorfer Kirchenweg 187. Mehr als 60 Verkaufsstände! Infos: www.kinderflohmarkt-suelldorf.de

**Großer Herbst-Flohmarkt** rund um's Kind: Sa. 24.09.2011, 10 - 13h, Bilinguale Kita, Schenefelder Landstr.1. Erstaussstattung, Kleidung, Spielzeug, Fahrzeuge, Kinderwagen, Autositze uvm. Café geöffnet.

**Kindergartenplatz** in Groß Flottbek. Der Kinderkreis 52 e.V. in der Onckenstraße 1b hat kurzfristig noch einen Kindergartenplatz (5h) frei! Wenn Sie einen kleinen, besonderen Kindergarten suchen, melden Sie sich gerne (auch bei Interesse für Sommer 2012) bei Susan Risius unter Tel. 0173/14 95 759

**Früherziehung** in Nienstedten: kreativ, inspirierend u. fröhlich, in kl. festen Spielgruppen für 2-3 Jährige in Begleitung od. alleine, vor- o. nachmittags je 15 Std./Wo. Nur noch wenige Plätze frei. Infos unter Tel. 0174/37 56 934

**Kinderfahrrad 22er, rot-silber** mit 3 Gang-Schaltung 70 Euro, Trip-Trap-Stuhl Buche natur 30 Euro, Kindertrampolin Jako 40 Euro, Herrenfahrrad 30 Euro. Tel. 040/87 75 20

**Emmaljunga Classic Chrom** Sportwagen m. Softtragetasche, dkl.-blau zzgl. Rollbrett. 150 Euro. Tel. 0172/29 56 296

**KNÖPFCHEN & ANTON**  
Second Hand für Kinder  
Zieh' mal an!  
• Alle Top-Marken und Designer  
• in riesiger Auswahl  
• gepflegt und günstig  
• Warenannahme jederzeit kostenlos + ohne Voranmeldung  
• Parkplätze direkt vorm Haus!  
22589 Hamburg-Sülldorf • Sülldorfer Landstraße 159  
☎040/8705220 ☎040/870531 www.knoepfchen-und-anton.de  
Mo-Fr: 9<sup>h</sup>-12<sup>h</sup> und 15<sup>h</sup>-18<sup>h</sup> ♦ Sa: 9<sup>h</sup>-13<sup>h</sup> Uhr

**KATZ' & HUND**

**Ihr Cat-Sitter in den Elbvororten**, kümmert sich liebevoll um Tiere und Pflanzen während Ihrer Abwesenheit. Tel. 040/86 64 25 50

**Erfahrene Familie** (erwachsene Kinder) bietet Urlaubsbetreuung für Ihren Hund an. Haus u. Garten vorhanden. Tel. 040/83 24 133

**Suche dringend günstiges** Zweitwohnsitz für einen Hund. Wer hat ein Herz für mich: Ich heiße Paul, bin 11J., fast blind u. Diabetiker (Spritzen) aber noch sehr mobil, freundl., mag nicht allein sein! Tel. 0160/32 20 953

**ElbPfote - Qualitativ Hochwertiges für Hund & Katze.** Zubehör, Ernährung, Dienstleistungen, Accessoires. Witts Allee 1, 22587 Hbg., Mo-Fr. 10h -13:30 u. 14:30 - 18:30, Sa 10h - 14h, www.elbpfote-hamburg.de, T.: 79 02 72 93

**KlönSCHNACK**

**Einzelnachhilfe - zu Hause -**  
Der erfolgreiche Weg zu besseren Noten  
Im gesamten Westen Hamburgs  
• Über 17 Jahre Erfahrung  
• Alle Fächer, alle Klassen  
• Das Lernen lernen  
• Jeder 3. Schüler kommt auf Empfehlung  
• Unser ABACUS-Institut wurde bereits mehrfach ausgezeichnet  
Geschäftsstellen:  
040 / 8 39 75 03  
040 / 50 04 90 95  
04 103 / 8 38 65  
www.nachhilfe-hh.de

**BALLETSTUDIO**  
BLANKENESE  
DIE TANZMAUS  
TÄNZERISCHE FRÜHERZIEHUNG  
ab 3 J. mit oder ohne Eltern  
BALLETT  
4-10 J. Kinder, Jugendl., Erw. Leistungsgruppe ab 7 J. Spitzentanz ab 12 J.  
- Unterricht nach dem System der Royal Academy of Dance  
- Kleine Gruppen 4-8 Kinder -  
Erw.: Pilates, Flamenco, Modern, Hip-Hop(ab 10J.)  
Inform: Tel. 040/860 146  
Saboteils Weg 4  
www.tanz-stunde.de

Wissenschaft der Spiritualität  
**Meditation in Wedel**  
Dienstags 19 Uhr | (04103) 189 47 61  
Deutsches-Rotes-Kreuz, Begegnungsstätte  
Ort: Wedel, Rudolf-Höckner-Str. 6b  
Vortrag & Workshop „MEDITATION MACHT STARK“  
Vortrag: Fr. 30.09.11 | 19.30-21.30 Uhr  
Seminar: Sa. 01.10.11 | 10.00-15.00 Uhr  
Entdecke und entwickle dein volles Kraftpotential durch Meditation. G. Böhm gibt Einsichten in die Kräftezusammenhänge aus Quantenphysik und dem menschlichen Geist. Mit Übungen zu Gedankenkräften & Einführung in die Technik der Meditation. G. Böhm: ist Erfolgstrainerin und Begründerin der Innerlogie  
KOSTENFREI!  
Veranstaltungsprogramm:  
www.wds-online.eu/hamburg-wedel.html

Herbst 2011 € 5,-

# Ein magischer Ort

HAMBURG FREUT SICH AUF DIE ELBPHILHARMONIE

**Das neue Wahrzeichen**  
Warum Hamburg die  
Elbphilharmonie braucht

**Musik über den  
Wassern...**

Sie gestalten die  
Elbphilharmonie:

- Die Architekten
- Der Bauherr
- Die Baufirmen  
und Handwerker
- Die Musiker
- Die Stifter und Freunde

**Kultur und Musik**

Gespräche mit

- Barbara Kisseler
- Pierre de Meuron
- Thomas Hengelbrock
- Simone Young
- Martin Hoffmann

Ein Magazin des Freundeskreises Elbphilharmonie + Laeiszhalle e.V. im Klaus Schümann Verlag

AB 1. SEPTEMBER IM HANDEL

## **EIN MAGISCHER ORT HAMBURG FREUT SICH AUF DIE ELBPHILHARMONIE**

Der „Freundeskreis Elbphilharmonie und Laeiszhalle e.V.“ ist Herausgeber dieser längst fälligen Publikation. Positive Perspektiven für die Zukunft des neuen Hamburger Wahrzeichens – optimistisch, enthusiastisch, realistisch. Eine Hamburger-Pflichtlektüre.

Erhältlich im Buch- und Zeitschriftenhandel oder direkt im Klaus Schümann Verlag.  
Preis: € 5,00



KLAUS SCHÜMANN VERLAG  
HAMBURG MEDIEN · HAMBURG EVENTS

Sülldorfer Kirchenweg 2 · 22587 Hamburg  
Telefon 040 86 66 69-0 (Fax -41) · [www.ksv-hamburg.de](http://www.ksv-hamburg.de)

**SUCHE & FINDE**

**Schallplatten (SI + LP)**, internat. Titel, 60er + 70er Jahre, von Sammler zu kaufen gesucht. Gern auch große Sammlungen! Tel. 04103/82 171

**Märklin-Eisenbahn**, älteren Datums, auch große Spurweiten von Liebhaber gegen Bezahlung gesucht. Tel. 040/85 15 97 95

**Mehrfamilienhaus** m. ausbaufähigem DG od. freier Wohnung zu kaufen gesucht. Tel. 0171/64 37 514

**Weinbestände abzugeben?** Wir kommen gerne zu Ihnen und kaufen auch kleine Mengen zu fairen Preisen auf. Tel. 040/86 85 01 oder mobil 0178/54 88 112

**Markenporzellan An- und Verkauf. Wir kaufen Service, Einzelteile u. Figuren. Bahrenfelder Chaussee 10, 22761 Hamburg, Öffnungszeiten: Montag bis Freitag 10 - 18Uhr. Tel. 040/80 06 406**

**Kaufe, Orden, Uniform, Säbel**, Pickelhaube, Reservistenkrug, Luftwaffenpokal, Fotos, Bücher, Militärspielzeug, WHW-Abzeichen u. alles von Heer/Luftwaffe, Marine auch Einzelstücke ab 18Uhr. Tel. 04105/76418

**Altes Spielzeug:** Eisenbahnen, Dampfmaschinen, Blech- Wiking- Siku-Autos, Steiff Tiere, Puppen, Ritter, Cowboys, Indianer u. Soldaten aus Masse o. Kunststoff usw. auch Einzelstücke kauft ab 18Uhr. Tel. 04105/76 418

**KOST' GAR NIX**

**Zu verschenken:** Büffett, Kirsche B 1,96 / H 0,75 / T 0,41 cm. Tel. 0177/74 62 748

**Herlag-Kinderbett**, stabil für Kinder bis 6 Jahre plus Matratze zu verschenken! Tel. 040/86 17 91

**Wäschemangel zu verschenken** Nur an Selbstabholer. Tel. 040/86 89 28 od. 0171/12 46 754

**Alte (auch kaputte) Armband- oder Taschen-uhren** ... irgendwo in der Schublade? Bitte nicht wegwerfen. Uhrensammler freut sich sehr über Bastelnachschub. Christian Eggers, Tel. 040/38 61 15 22

**NETZ & NETZE**

**www.buchbinderei-erdmann.de** - Sie lesen? Wir binden! Sie schreiben? Wir binden!

**www.hochrad.de** Gymnasium Hochrad: Bilinguals Gymnasium im Hamburger Westen

**www.gyri.de** Das Gymnasium Rissen im Internet

**www.schule-schela.de**  
E-Mail: Schule.Schela@t-online.de

**www.schule-iserberg.de**

**www.waldorfschule-nienstedten.de** Veranstaltungskalender und allgemeine Informationen

**www.bsc-hamburg.de** - Segeln vor'm Süllberg: Blankeneser Segelclub

**www.msc-elbe.de** - Neues vom Mühlenberger Segel-Club

**www.svaooe.de** - Die Seglervereinigung Altona-Ovelgönne im Netz

**www.gymnasium-blankenese.de** - Das Blankeneser Gymnasium im Internet

**www.gymnasium-willhoeden.de** - Aktivitäten des Marion-Dönhoff-Gymnasiums

**www.hh.schule.de/lmg** - Die Homepage des Lise-Meitner-Gymnasiums

**www.blankeneser-mtv.de** Blankeneser Männer-Turnverein v. 1883 e.V. (BMTV) stellt sich vor."

**www.komet-blankenese.de** - Die FTSV Komet Blankenese 1907 e.V. stellt sich vor

**www.sv-blankenese.de** - Neues von der Spielvereinigung Blankenese

**www.ff-blankenese.de** - Die freiwillige Feuerwehr Blankenese stellt sich vor

**www.gsbl-hh.de** - Informationen und Nachrichten von der Gesamtschule Blankenese

**www.grotefendweg.de** ... die „neue“ staatliche Grundschule im Herzen der Elbvororte

**KÖRPER, GEIST & SEELE**

**GESTALT psychol. Beratung u. Coaching. Heilpraxis Sülldorf www.heilpraxisuell-dorf.de** Tel. 040/86 62 80 84

**FUNDBÜRO**

**Italienischer Hut** im Witts Park, am 18.8.2011 auf der Straße gefunden. Tel. 0160/85 58 996

**DIESES & JENES**

**Abschliessbare Garage** o.ä. Raum zum Unterstellen von Möbeln im Westen Hamburgs gesucht. Tel. 0172/41 03 694

**Sponsor gesucht!** Für ehrenamtliche Hospiz u. Betreuungsarbeit m. Nachw.; tageweise kl. Auto mit finanzieller Hilfe erwünscht. Spende Lebenszeit, nach Bedarf auch für Sie. Tel. 0175/73 27 547

**Polarweißes Schlafzimmer** sehr edel, neu 10.000 Euro nach neun Wochen Nutzung abgegeben. Besichtigung VB 4.600 Euro und abzuholen in Nienstedten / Up de Schanz Tel. 0176/49 64 19 52 Email: traum.schlafglueck@web.de

**HausMenue - Ihr „Essen“ auf Rädern für Wedel, Rissen, Blankenese - tägl. 2 versch. Gerichte - Speiseplan: www.hausmenue.de Bestellung: Frau Möllmann Tel. 04103/93 35 11**

**Alte Deutsche Schreibschriften** (Sütterlin u.a.) übertrage ich für Sie in die heutige Schrift, Tel. 04106/61 35 39 od. 0176/96 22 66 80

**Erfahrene Privatsekretärin** ordnet/verwaltet zuverlässig und diskret Ihre Unterlagen (auch im Trauerfall), Referenzen vorhanden. Tel. 04106/61 35 39 od. 0176/96 22 66 80

**Suchen Sie einen Uhrmacher** für Ihre antiken Stand-, Tisch- und Wanduhren, auch Armbanduhen? Rufen Sie mich an. Uhrenwerkstatt Cordes Tel. 040/54 44 92

**Fröhliche Schmuckdesignerin fertigt aus Edelsteinen, Perlen, Korallen, Lava u. Ebenholz unverwechselbare Unikate - auch nach Ihren eigenen Vorstellungen! Gerne nehme ich auch Altsilber an. Tel. 040/82 52 13**



Ihre Super 8 / N8, 16mm, 35mm Familienfilme, Ihre alten Tonträger als CD, Video- oder DVD-Kopie. Digitale Nachbearbeitung, Schnitt und Vertonung Ihres Video- und Filmmaterials, übernimmt gerne Cineservice Hamburg Tel.: 040 - 87 71 85

**JAEGER & DANCKER OPTIKER**



NIENSTEDTENER STR. 1 NIENSTEDTEN

TELEFON: 82 60 30 TELEFAX: 82 43 56

**Original Alt-Chinesisches Hochzeitsbett** (ohne Futonmatratze!) Maße: ca. 2,40 x 2,40 x 3;00m. Das Bett ist transportfertig demontiert zur Abholung (HH-Rissen). VHB 1.500 Euro - Tel. 0151/25 33 74 87

**Trauerrednerin würdigt individuell Biographie + Lebenswerk. Information: traueransprachen-texte@web.de + Tel. 040/75 11 50 77**

Ausgezeichnet in der Kategorie **Bester Getränkemarkt Deutschlands GRAEFF**



da, wo das Flugzeug parkt  
Alt-Osdorf • ☎ 040-807 88 70  
www.graeff-getraenke.de

**REIFEN-JACK.DE**

DER MOBILE REIFENWECHSEL BEI IHNEN VOR ORT

- KEIN TRANSPORT
- KEIN WARTEN
- KEIN STRESS!

**NEU!**



JETZT dran denken & Termin vereinbaren  
**89 700 838**

www.Reifen-Jack.de

**GRUSS & KUSS**

**Hallo Bunki!** Bin Anfang Oktober wieder in Deiner Nähe und hoffe dann auf ein Treffen ... Viele Grüße aus Hamburg von Andreas mit Anhang

**Liebe Dana!** Wir wünschen Dir zum Start auf dem Gymnasium alles Gute und viel Spaß! Alles Liebe Mami + Papi

**EFFEKTIV WERBEN? Klönschnack BUCHEN!**



Buchung und Information: **040 86 66 69-0**

Mediadaten auch im Internet: **WWW.KLOENSCHNACK.DE/ANZEIGEN**





**AB OKTOBER IM HANDEL**

## **DER BLANKENESER NEUJAHRSEMPFANG GÄSTE, REDEN, REDNER, HINTERGRÜNDE, MACHER**

Der „Blankeneser Neujahrsempfang“ zählt seit 1995 zu den herausragenden Empfängen der Stadt. Der einmalige Sonderband „Blankeneser Neujahrsempfang“ zeigt, wer schon alles dabei war, wie alles begann und natürlich die Arbeit hinter den Kulissen.

Erhältlich im Buch- und Zeitschriftenhandel oder direkt im Klaus Schümann Verlag.  
Preis: € 6,00



**KLAUS SCHÜMANN VERLAG**  
HAMBURG MEDIEN · HAMBURG EVENTS

Sülldorfer Kirchenweg 2 · 22587 Hamburg  
Telefon 040 86 66 69-0 (Fax -41) · [www.ksv-hamburg.de](http://www.ksv-hamburg.de)



## MEIN ARBEITSPLATZ! ... im Karussell

**MEIN ARBEITSPLATZ:** „... zieht Groß und Klein in seinen Bann, denn hier ist Action angesagt. Laute Discomusik, 20.000 blinkende Lichter und eine wilde Berg- und Talfahrt locken 6- bis 60-Jährige in mein Karussell. Mit einer Geschwindigkeit von bis zu 45 Kilometern pro Stunde rasen die Wagen immer im Kreis. Das Adrenalin steigt, ich höre meine Fahrgäste begeistert lachen und kreischen. Vier Minuten lang steuere ich das Geschehen – dann ist die Fahrt vorbei.“

### MANFRED OHLROGGE, SCHAUSTELLER

#### Action Man ...

Seit vier Generationen betreibt Familie Ohlrogge Fahrgeschäfte auf Volksfesten und Weihnachtsmärkten. Besonders gern ist Inhaber Manfred Ohlrogge auf dem Hamburger DOM. „Wir wohnen nahe gelegen in Bahrenfeld, der Transportweg für unsere Berg- und Talbahn ‚Action‘ ist nicht weit“, erklärt der Schausteller. Das Fahrgeschäft ist 20 Meter breit und 17 Meter tief, die Familie schafft es, das Karussell in zwei Tagen komplett aufzubauen. Die 31 Jahre alte Attraktion hat schon eini-

ges mitgemacht. Es stand sogar schon auf dem Hyde Park in London. „Der Transport alleine hatte 15.000 Euro gekostet – ganz zu schweigen von dem logistischen Aufwand, aber es hat sich gelohnt.“ Die Familie reist im Winter oft nach London und verkauft dort Mandeln und Bratwurst auf Märkten. Von Hamburg aus fahren die Ohlrogges im Umkreis von 150 Kilometern zu Rummelplätzen. „Wir übernachteten



Manfred Ohlrogge (49) arbeitet seit seinem 16. Lebensjahr als Schausteller

auf den Märkten und haben viele Freunde unter den anderen Schaustellern. Wir sind eine familiäre Gemeinschaft.“

Familiär geht es auch mit den Kunden zu. „Wir haben Stammkunden, darunter auch Rollstuhlfahrer, die warten jedes Jahr auf uns und den Kick, den eine rasante Tour mit unserer Bahn bringt. Darüber freue ich mich“, berichtet Ohlrogge. Seit 40 Jahren ist er Schausteller, hat sein Herz an den Jahrmarkt verloren und hier sogar seine große Liebe kennengelernt.

**MEIN ARBEITSPLATZ.** Gern stellen wir unseren Lesern auch Ihren Arbeitsplatz vor. Melden Sie sich per E-Mail oder Telefon in der Redaktion: [anna-lena.walter@ksv-hamburg.de](mailto:anna-lena.walter@ksv-hamburg.de).



# PRAXIS KLINIK

## DR. MED. OLIVER MEYER-WALTERS

Facharzt für Plastische und Ästhetische Chirurgie



- Facelift
- Lidstraffung
- Nasenkorrektur
- Ohrkorrektur
- Brustvergrößerung
- Brustverkleinerung
- Bruststraffung
- Fettabsaugung
- Bauchdeckenstraffung
- Schamlippenkorrektur
- Botoxbehandlung
- Faltenbehandlung

**Terminvereinbarung für unverbindliche Beratungsgespräche unter:**

040/41 910 120, Rothenbaumchaussee 22, 20148 Hamburg

[www.Plastischer-Chirurg-Hamburg.de](http://www.Plastischer-Chirurg-Hamburg.de)

Ordentliches Mitglied der Vereinigung der Deutschen Plastischen Chirurgen VDPC

Vereinigung der Deutschen Ästhetisch-Plastischen Chirurgen VDÄPC

FRISCH EINGETROFFEN

## DIE HERBST- & WINTERKOLLEKTION

### 2011/12

Deutschlands  
größte Auswahl  
an gesunden  
Schuhen – auch  
für lose Einlagen.



Modellbeispiele



**Think!**  
ShopHamburg

**EL NATURA LISTA**  
ShopHamburg

*Vabeene.*

**schockmann**

Schuhe die passen

Amelungstraße 5 / Axel-Springer-Platz • 20354 HH  
Telefon 040 - 413 49 85 - 0 • Mo. – Fr. 10 bis 19 Uhr  
Sa. 10 bis 18 Uhr • [www.schockmann-schuhe.de](http://www.schockmann-schuhe.de)

BMW  
Niederlassung  
Hamburg

www.bmw-  
hamburg.de



Freude am Fahren



# DER NEUE BMW 1er.

Ein einzigartiger Charakter verdient ein einzigartiges Automobil. Wie den neuen BMW 1er. Erleben Sie modernes, sportliches Design, beeindruckende Agilität durch die kraftvollen TwinPower Turbo Motoren und höchste Effizienz dank des neuen ECO PRO Modus. Entdecken Sie den ganz besonderen Charakter des neuen BMW 1er: als Urban oder Sport Line mit vielfältigen Individualisierungsmöglichkeiten, unverwechselbaren Designs und technischen Innovationen am besten direkt bei einer Probefahrt **ab dem 17. September 2011** in Ihrer Filiale Elbvororte der BMW Niederlassung Hamburg. Wir freuen uns auf Sie.

Kraftstoffverbrauch innerorts: 7,6 - 7,5 l/100 km, kombiniert: 5,9 - 5,8 l/100 km, außerorts: 4,9 - 4,8 l/100 km, CO<sub>2</sub>-Emission kombiniert: 137 - 134 g/km.

## EINE FRAGE DES CHARAKTERS.

**BMW EfficientDynamics**  
Weniger Verbrauch. Mehr Fahrfreude.

## BMW Niederlassung Hamburg

www.bmw-hamburg.de

### Filiale Elbvororte

Filialleiter Erik Matzke  
Osdorfer Landstraße 50  
22549 Hamburg  
Tel.: 040-55301-5100