



# HAMBURGER Klönschnack

Wahrheit in Hamburg und den Elbvororten | Jeden Monat neu | ...000

*Schwer  
was los an den  
warmen Tagen!*

Interview zur Lage  
Ex-US-Botschafter  
John Kornblum

Brot und Spiele  
Saison der Feste  
und Spektakel

Wind of Change  
Wie grün sind  
die Elbvororte?



## Risserer Dialog zur Gelenkprothetik

Gesprächsrunde mit den beiden Operateuren Dr. W. Herzberg und Dr. S. Lander, dem Chirurgen Dr. H. Herberhold und der pflegerischen Stationsleitung Frau F. Materna

Wann: Dienstag, 31. Mai 2011, 18:00-20:30 Uhr  
Wo: Seminarraum Haus 4, Asklepios Westklinikum in Rissen  
Wer: Betroffene und Interessierte



In Deutschland werden pro Jahr ca. 160.000 Hüft- und ca. 90.000 Knieprothesen eingesetzt. Durch diese Operationen wurde schon vielen Menschen geholfen und ein schmerzfreies Leben mit verbesserter Mobilität ermöglicht. Das wiederum führt zu einer erhöhten Lebensqualität.

Unsere Veranstaltung richtet sich insbesondere an betroffene Personen (Patienten und Angehörige), die sich über die Themen künstliche Hüft- und Kniegelenke, die Operations- und Therapiemöglichkeiten und den Ablauf des Krankenhausaufenthaltes informieren möchten.

Während der Veranstaltung haben Sie die Möglichkeit, sich direkt mit unseren Experten vor Ort auszutauschen.

### Programmablauf:

- 18:00 Begrüßung
- 18:10 Qualitätsbausteine in der Gelenkprothetik
- 18:30 Hightech-Prothesen in der Medizin
- 18:50 Schulterprobleme – Wann hilft eine Operation?
- 19:10 Moderne Anästhesieverfahren
- 19:30 Ablauf des Krankenhausaufenthaltes
- 19:50 Zeit für individuelle Gespräche mit den Ärzten und dem Pflegeteam bei einem kleinen Imbiss
- 20:30 Ende der Veranstaltung

Hinweis: Nach jedem Vortrag ist eine kurze Fragerunde von ca. 10 Minuten Dauer eingeplant.



Asklepios Westklinikum Hamburg GmbH  
Frau Silke Zacharias • Suurheid 20 • 22559 Hamburg  
Tel.: (0 40) 81 91-20 00 • Fax: (0 40) 81 91-20 01  
E-Mail: s.zacharias@asklepios.com  
Internet: www.asklepios.com/hamburg-rissen

Jeden Tag aufs Neue:

## Genussreich und Erlebbar in Blankenese

Dienstags  
„Salat, wie ich ihn mag!“  
„Evergreen“ zum selbst  
zusammenstellen!



Samstags & sonntags  
„Pizza individuelle“  
... aus über 30 Belägen wählen und  
die eigene Pizza kreieren.

Montags bis freitags  
After Work



Zwischen 17 und 20 Uhr Cocktails  
zum ermäßigten Preis genießen.

Mittwochs

„Tapas Los  
miércoles“

Tapas nach Lust und Laune!



Sonntags  
Frühstück

... ab 10 Uhr mit vielen typischen  
und untypischen Morgenleckereien.



**Linde** Bar & Restaurant

Dockenhudener Straße 12, Tel. 040 / 866 638 01, www.Linde-Blankenese.de





**Mai 2011**  
Seit 1983 · 29. Jahrgang

KLAUS SCHÜMANN VERLAG  
HAMBURGER KLÖNSCHNACK  
Sülldorfer Kirchenweg 2, 22587 Hamburg  
Telefon: 040 86 66 69-0  
Fax: 040 86 66 69-40/-41  
ftp://mail2.atelier-schuemann.de  
Internet: www.kloenschnack.de  
www.ksv-hamburg.de

**Titelfoto:** Collage Jana Schellhorn mit

Bildern von G.Light, Oleg Zabielin und Jonas Glaubitz/Fotolia.com

**Herausgeber**

Klaus Schümann

**Veranstaltungen**

Sigrid Lukaszczyk (-11), sigrid.lukaszczyk@ksv-hamburg.de  
Anne Schlag (-61), anne.schlag@ksv-hamburg.de  
www.blankeneser-neujahrsempfang.de  
www.hamburger-hafen-empfang.de

**Redaktion**

redaktion@kloenschnack.de, leserbriefe@kloenschnack.de  
Klaus Schümann (Ltg.), klaus.schuemann@ksv-hamburg.de  
Tim Holzhäuser (-63), tim.holzhauser@ksv-hamburg.de  
Helmut Schwalbach (-20), helmut.schwalbach@ksv-hamburg.de  
Anne Schlag (-61), anne.schlag@ksv-hamburg.de  
Anna-Lena Walter (-12), anna-lena.walter@ksv-hamburg.de

**Autoren**

Dr. Jürgen HogeForster, Claudia Schmidt

**Bildbearbeitung/Lithografie**

Judith Jacob (-65), judith.jacob@ksv-hamburg.de

**Datentechnik**

Andreas Sommer (-21), andreas.sommer@ksv-hamburg.de

**Kleinanzeigen**

kleinanzeigen@kloenschnack.de, Telefon 040 86 66 69-54,  
Fax 040 86 66 69-40, Annahme bis zum 18. des Vormonats.

**Anzeigenleitung**

Gitta Schäfer (-56), gitta.schaefer@ksv-hamburg.de

**Anzeigenverkauf**

anzeigen@kloenschnack.de  
Es gilt Anzeigen-Preisliste Nr. 21/2009. Anzeigenverwaltung beim Verlag. Media-Unterlagen auf Anforderung. Media-Beraterinnen: Birte Schulze-Behrendt (-72), birte.schulze-behrendt@ksv-hamburg.de  
Panja Bohlmann (-55), panja.bohlmann@ksv-hamburg.de  
Julia Wehrhahn (-53), julia.wehrhahn@ksv-hamburg.de  
Rebecca Hartmann (-50), rebecca.hartmann@ksv-hamburg.de

**Internet**

Tim Holzhäuser (-63), tim.holzhauser@ksv-hamburg.de

**Herstellung**

Atelier Schümann GmbH, Sülldorfer Kirchenweg 2, 22587 Hamburg,  
Tel.: 040 86 66 69-0, Fax: 040 86 66 69-40,

**Druck**

Kröger-Druck GmbH, Wedel, Auflage: 60.000 Exemplare

**Verbreitungsgebiet**

Im Abonnement und über kostenlose Haushaltsverteilung (93 bis 95 Prozent Abdeckung garantiert) in den Hamburger Stadtteilen Othmarschen, Flottbek, Nienstedten, Blankenese, Sülldorf, Iserbrook, Osdorf, Rissen und in Wedel/Schleswig-Holstein. Zusätzliche Auslage an Kiosken, Tankstellen und in der Gastronomie.

**Vertrieb**

Gudrun Göller (-57), gudrun.goeller@ksv-hamburg.de  
Haushaltsverteilung: Team Direkt (0800 86 86 006, kostenlose Nr.).

**Jahresabonnement**

Jahresbezugspreis 18 Euro innerhalb der Bundesrepublik Deutschland, europäisches Ausland/Übersee 72 Euro (inkl. MwSt., Zustellgebühr). Der Klönsschnack erscheint monatlich zum Ersten.

**Abonnementbetreuung und Leserservice**

Gabriele Milchert (-54), gabriele.milchert@ksv-hamburg.de

Mit Namen gekennzeichnete Artikel geben nicht unbedingt die Meinung der Redaktion wieder. Nachdruck oder sonstige Wiedergabe und Veröffentlichung, auch auszugsweise, nur mit Genehmigung des Verlages. Für unverlangt eingesandte Manuskripte, elektronische Datenträger und Fotos wird keine Haftung übernommen. Nicht namentlich gekennzeichnete Fotos sind redaktionseigene Fotos.

Im Klaus Schümann Verlag erscheinen auch:

▶ **HAMBURGER SEITEN** –

Die Stadt kompakt: Geschichte, Architektur, Freizeit u.v.m. 14,80 € im ausgewählten Buch- und Zeitschriftenhandel

▶ **KLÖNSCHNACKS SONDERBÄNDE** –

Die schönsten Ecken der Hansestadt, Bemerkenswertes aus der Hansestadt, Erinnerungen an die Vergangenheit 7,50 € im ausgewählten Buch- und Zeitschriftenhandel

▶ **VORORT-REPORT 2010** –

Zahlen, Daten und Fakten aus den Elbvororten 7,50 € im ausgewählten Buch- und Zeitschriftenhandel

Erscheinungsort und Gerichtsstand ist Hamburg.

▶ **Anzeigenschluss für die Juni-Ausgabe ist Freitag, der 13. Mai 2011**

**Der Hamburger Klönsschnack im Mai 2011**

- ▶ **MENSCHEN** 6 Persönliches aus den Elbvororten
- ▶ **INTERVIEW DES MONATS** 9 John Kornblum, US-Botschafter a.D.
- ▶ **MENSCH DES MONATS** 12 Gerade von einer Kreuzfahrt zurückgekehrt, probt Caroline Fortenbacher in diesen Wochen für „Das Orangenmädchen“. Die Gaarder-Adaption hat im Mai am Altonaer Theater Premiere.
- ▶ **BROT UND SPIELE** 14 Ab dem Wonnemonat Mai zieht es wieder Tausende auf die Straßen: Feste feiern,
- ▶ **KUNST UND KÖNNEN** 40 Neuigkeiten aus Ateliers und Museen
- ▶ **SPORT IM WESTEN** 42 Geschichte des Derby, Trabrennbahn
- ▶ **SCHIFFE UND MEERE** 43 Dampfeisbrecher „Elbe“, Stockmaritime
- ▶ **KINDER UND JUGEND** 44 Jugend forscht, Spendenlauf, Kabarett
- ▶ **DER FOTORÜCKBLICK** 46 Ein Mai-Sonntag im Jahre 1911
- ▶ **BEMERKENSWERTES** 48 Amtsgeschicht, Kurt Grobecker erzählt



Sportler anfeuern und Musik lauschen. Der KLÖNSCHNACK stellt die wichtigsten Veranstaltungen vor und gibt Tipps für Anwohner und Besucher. Wo ist am meisten los? Wann sind die Straßen dicht?

- ▶ **WIE GRÜN IST DER WESTEN?** 18 Lebensmittelskandale, Energiekrisen machen auch vor den Elbvororten nicht halt. Die Wahlergebnisse sprechen für mehr Ökologie und Nachhaltigkeit. Strohfeuer oder dauerhafte Entwicklung?
- ▶ **HAUSBESUCH** 22 Monika Lühmann, Lühmanns Teestube
- ▶ **POLITIK** 24 Interview Karin Prien, CDU-Vorsitz
- ▶ **SCHULAUER FÄHRHAUS** 26 Die Traditions-Gastronomie am Schulauer Fährhaus bekommt einen neuen Betreiber
- ▶ **HOGEFORSTERS WORTE** 27 Vertrauen und Glaubwürdigkeit
- ▶ **VERKEHR** 28 Parken am Museumshafen
- ▶ **LANDHAUS AM FALKENSTEIN** 30 Sonderausstellung zum Jahrestag



- ▶ **MELDUNGEN I** 31 Politisches Leben im Westen
- ▶ **MELDUNGEN II** 33 Wirtschaft und Handel
- ▶ **MELDUNGEN III** 34 Kultur und Panorama, Auto und Motor



- ▶ **SONDERTEIL DIE EXPERTEN** 51 Genuss und Lebensart
- ▶ **SONDERTEIL HANDEL UND WANDEL** 79 Unternehmer des Monats, Nachrichten aus der Geschäftswelt
- ▶ **SONDERTEIL COACHING** 83 Wege zum Erfolg
- ▶ **BEMERKENSWERTES** 94 Naturschutz in Klein Flottbek, Poetry Slam
- ▶ **LITERARISCHE SEITEN** 100 Buchtipps und literarisches Leben
- ▶ **LEBEN UND TREIBEN** 102 Jubiläum Klövensteen, Couple of the Year, Grillfest Landhaus Flottbek



- ▶ **LESERBRIEFE** 110 Lesermeinung, Dienstleistungsllexikon
- ▶ **DIE FISCHERHAUS-REDAKTION** 112 Informationen aus der Altentagesstätte
- ▶ **DIE FAMILIENSEITE** 113 Preis für Mathe-Genie, Miniatur Wunderland
- ▶ **KLÖNSCHNACK-SERVICE** 115 Steuertipp, Rechtliches, Finanztipp, Anwälte und Steuerberater
- ▶ **IMMOBILIEN** 118 BVE, Engel & Völkers, Kolumne
- ▶ **KLEINANZEIGEN** 124 Alles, was der Westen so hergibt oder sucht
- ▶ **MEIN ARBEITSPLATZ** 130 Steffen Groß, Busfahrer

**DAHLER & COMPANY**  
IMMOBILIEN

**ZUHAUSE IN BESTEN LAGEN**



**RISSEN**

Frisch saniertes Einfamilienhaus am Naturschutzgebiet, Bj. 1975, ca. 175 m<sup>2</sup> Wohnfl., 4 Zi., exkl. Wohnküche, 2 elegante Bäder u. Gäste-WC, Kamin, edle Bodenfliesen, Südtterrasse und Balkon, ca. 1.169 m<sup>2</sup> Südgrdst., Garage, KP: EUR 819.000,-



**OTHMARSCHEN**

Helle Penthouse-Wohnung in begehrter Lage nahe Waitzstraße, Bj. 2002, ca. 76 m<sup>2</sup> Wohnfläche, 2 Zimmer, moderne Wohnküche, Parkett, weißes Duschbad, Süd-West-Balkon, Fahrstuhl, TG-Stellplatz möglich, KP: EUR 310.000,-



**FLOTTBEK**

Familienfreundliches Rotklinker-Endhaus, Erstbezug nach Renovierung, ca. 130 m<sup>2</sup> Wohnfl., 4 Zimmer, neue Hochglanz-Küche, neues Vollbad, neue Bodenbeläge, Terrasse und Garten, Stellplatz, MP: EUR 2.000,-/Monat zzgl. NK/Kautio



**OTHMARSCHEN**

Luxus-Erdgeschoss-Wohnung mit beeindruckendem Elbblick, Bj. 2008, ca. 244 m<sup>2</sup> Wohnfl., 4 Zi., Natursteinböden, 2 edle Bäder, mod. Küche, Kamin, Fußbodenhgz., sonn. Südtterrasse und Garten, Fahrstuhl, 2 TG-Stellpl. möglich, KP: verkauft

**FILIALE OTHMARSCHEN | 040.89 71 31-0 | AUCH AM WOCHENENDE  
OTHMARSCHEN@DAHLERCOMPANY.DE**



**Perfekt - bis hin zur Leasingrate.**

Die neue Generation C-Klasse<sup>1</sup>.  
Jetzt zu attraktiven Konditionen.

- Komplettpaket aus Leasing, Versicherung und Kaufoption
- Neue Telematik-Generation mit Internetzugang und 3-D-Optik<sup>2</sup>
- 10 führende Fahrassistenzsysteme<sup>2</sup> für mehr Sicherheit und Komfort

C 180 CGI BlueEFFICIENCY mit Plus3-Finanzierung<sup>3</sup>

**292 €**  
plus Anzahlung



**Mercedes-Benz**  
Niederlassung Hamburg

**Mercedes-Benz Niederlassung Hamburg der Daimler AG**

Center Wandsbek: Friedrich-Ebert-Damm 115; Center City Süd: Heidenkampsweg 96; Center Niendorf: Kollaustraße 171, Tel. (040) 69 41-29 43; Autohaus Lorenz: Nienstedter Marktplatz 30-34, Herr Ollenschläger, Tel. (040) 69 41-45 06; Leseberg Automobile: Osdorfer Landstraße 193-217, Frau Meyer-Efland, Tel. (040) 800 90-49 36, Frau Sottmeier, Tel. (040) 800 90-49 26, Herr Gärtner, Tel. (040) 800 90-49 23; Pkw-Jahres-/Werkswagen-Verkauf: Bornkampsweg 146, Tel. (040) 69 41-99 99; Pkw-Service: Bornkampsweg 137, Tel. (040) 69 41-77 77; [www.hamburg.mercedes-benz.de](http://www.hamburg.mercedes-benz.de)

<sup>1</sup>Kraftstoffverbrauch innerorts/außerorts/kombiniert: 5,9-6,3/4,1-4,7/4,8-5,3 l/100 km; CO<sub>2</sub>-Emission kombiniert: 125-139 g/km. Die Angaben beziehen sich nicht auf ein einzelnes Fahrzeug und sind nicht Bestandteil des Angebots, sondern dienen allein Vergleichszwecken zwischen verschiedenen Fahrzeugtypen. <sup>2</sup>Teilweise Sonderausstattung. <sup>3</sup>Angebotsdetails C-Klasse 180 CGI BlueEFFICIENCY: Kaufpreis ab Werk 32.695,25 Euro; Anzahlung 7.900,00 Euro; Gesamtkreditbetrag 24.795,25 Euro; Gesamtbetrag 25.544,26 Euro; Laufzeit 36 Monate; Gesamtlauflaufleistung 45.000 km; Sollzins, gebunden, p. a. 1,24%; effektiver Jahreszins 1,25%; Schlussrate 15.039,82 Euro; mtl. Plus3-Finanzierungsrate 291,79 Euro. Ein zeitlich begrenztes Plus3-Finanzierungsbeispiel der Mercedes-Benz Bank AG.

# HEYMANNs Buchtipps

**Josh Westrich und  
François Joyaux:  
»Alte Rosen«**

Der Klassiker unter den Rosen – traumhaft fotografiert, meisterhaft beschrieben! Die atemberaubend schönen Farbaufnahmen von Josh Westrich fangen diese Faszination in wunderbar detailreichen ganzseitigen Rosenportraits ein – nicht nur für Rosenliebhaber! Die meisterhaften Fotografien werden kongenial begleitet von Texten des europäischen Rosenpapstes François Joyaux, der kenntnisreich in die Kulturgeschichte der Rose einführt und zu jeder dargestellten Rose ausführliche botanische Informationen liefert. Die Kooperation der Meister ihres Fachs sowie Format und Ausstattung des unvergleichbar opulenten Bandes machen ihn einzigartig.

Edition Fackelträger, 256 Seiten

**Früher € 78,-  
jetzt überall bei  
HEYMANN für  
nur € 29,95**

Treffpunkt Bücher  
**HEYMANN**

Erik-Blumenfeld-Platz 27 • Blankenese  
Tel. 86 42 68 • [blankenese@buecher-heyman.de](mailto:blankenese@buecher-heyman.de)

Wela-Arcaden • 22880 Wedel  
Tel. 04103/1 30 39 • [wedel@buecher-heyman.de](mailto:wedel@buecher-heyman.de)

## DAS TAGEBUCH

NEUES AUS DER  
KLÖNSCHNACK-REDAKTION

**Mi., 23.3.:** Wankelmütige Frauen! Rebecca reitet lautstark auf den Wellen ihres Privatlebens, will aber keine Berichterstattung über die Details im Redaktionstagebuch. Zensur!

**Mi., 30.3.:** Helmut stellt betrübt fest: „Wenn du in der ‚Aalreue‘ nach Sushi fragst, gib't gleich was aufs Maul.“

**Fr., 1.4.:** Tim gibt zu, wenig Plattdeutsch zu verstehen und wird daraufhin beugelt wie ein enttarnter Saboteur aus Nordkorea.

**Di., 5.4.:** Elf „Landfrauen“ besuchen den glücklichen Helmut. In „Landfrauen aktuell“ findet sich die Perle: „Man ist froh, Landfrau zu sein.“ Alice wäre begeistert!

**Mo., 11.4.:** Kuchen aus der Flottbeker Schmiede – vielen Dank!

**Di., 19.4.:** Gitta wünscht am Telefon „schönes Wochenende“ und scheint auch ansonsten von Quantenphysik geträumt zu haben.

**Mi., 20.4.:** Anna-Lena gießt statt des Oleanders versehentlich einen Praktikanten. Der gibt vor, es nicht zu merken. Dada?

Feinkosthaus **Ahrend** Blankenese

*Delikatessen in Blankenese*

**SEIT MEHR ALS 60 JAHREN STEHEN WIR  
FÜR QUALITÄT UND FRISCHE**

UNSER PARTYSERVICE ARRANGIERT SOWOHL KALTE UND WARME BUFFETS ALS AUCH VERSCHIEDENSTE FINGERFOOD-KREATIONEN UND DELIKATESSE-CANAPÉS.

WIR STELLEN IHNEN GLÄSER, GESCHIRR, BESTECK UND LIEFERN ALLES FREI HAUS IN BLANKENESE UND UMGEBUNG.

**UNSER SERVICE BELIEFERT SIE AUCH AN ALLEN  
SONN- UND FEIERTAGEN.**

WIR STEHEN IHNEN GERN ZU EINEM PERSÖNLICHEN BERATUNGSGESPRÄCH ZUR VERFÜGUNG ODER FORDERN SIE EINFACH UNSEREN KOSTENLOSEN KATALOG AN.

NEBEN UNSEREM PARTYSERVICE-ANGEBOT FINDEN SIE BEI UNS EINE GROSSE WELT KULINARISCHER GENÜSSE, HAUSGEMACHTER SPEZIALITÄTEN ODER ERLESENER WEINE.

VERWÖHNEN SIE IHRE SINNE!

WIR FREUEN UNS ÜBER IHREN BESUCH!

BLANKENESER LANDSTR. 81 • TEL. 86 07 72 U. 86 41 34

# KAY



GOLDSCHMIEDEMEISTER  
VERENA UND MICHAEL KAY

*Handarbeit  
geschmiedet – nicht geprägt*

Klopstockstr. 31/Elbchaussee • 22765 Hamburg • Tel. 39 44 14  
Eigene Parkplätze hinter dem Haus und auf dem Hof Klopstockstr. 27

*Fräuleins*  
SCHUHE & ACCESSOIRES

IM MAI  
**15%**

ABSCHLUSSBALL-  
RABATT FÜR ALLE  
ABITURIENTINNEN

Blankeneser Bahnhofstraße 12  
22587 Hamburg  
Telefon (040) 800 304 71

**Munic Eyewear**  
und mehr  
bei

**BLICK  
FANG**  
(AUGENOPTIK GMBH)

BLANKENESER  
BAHNHOFSTRASSE 29  
22587 HAMBURG  
TELEFON 040/86 88 04

RAUM  
AUSSTATTUNG

**K+R**

BODENBELÄGE  
PARKETT  
DEKORATIONEN  
SONNENSCHUTZ

BERATUNG  
PLANUNG  
AUSFÜHRUNG



Kronskamp 136  
22880 Wedel  
Tel.: 04103.124-0  
[info@kr-raumausstattung.de](mailto:info@kr-raumausstattung.de)  
[www.kr-raumausstattung.de](http://www.kr-raumausstattung.de)

**Albert Darboven,**

„Kaffee-König“ und Pferdezüchter, traute seinen Augen nicht. Da stoppt am 15. April mitten auf der Blankeneser Landstraße Bäckermeister Hartmut Körner das Auto des Kaffee-Unternehmers. Hintergrund: Dem Bäcker war nicht entgangen, dass Albert Darboven an diesem Tag seinen 75. Geburtstag feiert. Eine Torte und eine gebackene 75 im Kranz waren vorbereitet. Hinzu kam im Glanz der gerade aufgegangenen Sonne, ein Ständchen – vom singenden Bäckermeister persönlich. Albert Darboven war sehr gerührt. Die Körners haben mit Darboven seit Jahren eine sehr gute Zusammenarbeit. Die Torte musste übrigens später mit Darbovens Mitarbeitern im Büro dranglauben. Neues gibt's auch von Körners Tochter, Meisterin Sabine Möller, zu berichten. Sie wird in Kürze den freigeordneten Backshop im Supermarkt Kröger in der Blankeneser Bahnhofstraße übernehmen – per Handschlag besiegelt.



Hartmut Körner überreicht Albert Darboven eine gebackene „75“



Blankeneser Lions-Freunde im Frühling in Cadenabbia

**Konrad Adenauer,**

erster Bundeskanzler (1949 bis 1963) der Bundesrepublik Deutschland, liebte bekanntermaßen die Rosen und das Bocciapspiel. Beides genoss er liebend gern in Cadenabbia am Comer See. Noch heute präsentiert sich die legendäre Villa Collina den Besuchern mit liebenswertem Charme in pastellfarbener Landschaft hoch über dem See. Die Konrad-Adenauer-Stiftung, Herrscher über die Einmaligkeit in einem unvergleichlich von der Natur bevorzugten Seengebiet, hat heute die Finger drauf und bietet zu wirklich akzeptablen Preisen Bildungsreisen in die Villa an. Eine 15 Personen starke Gruppe des Lions Clubs Hamburg-Blankenese nutzte die Möglichkeit und reiste von der Elbe an den Comer See. Erstaunlich informative Vorträge („Adenauers Feindbild im Kalten Krieg“), eine landestypische italienische Küche und ein stilles Refugium zum Nachdenken ließen „den Alten“ wieder ein Stück näher kommen. Empfehlenswert! Info: [www.kas.de](http://www.kas.de)



Konrad Adenauer (1876 - 1967)

Immobilien in den Elbvororten



Immobilien

MEISSLER & CO

86 44 44

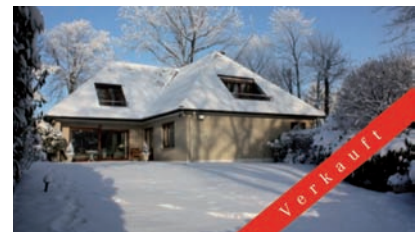

Gern verkaufen oder vermieten wir Ihre Immobilie. Wir freuen uns auf Ihren Anruf!

Nienstedtener Marktplatz 29 & Elbchaussee 585 \* Internet: [www.meissler-co.de](http://www.meissler-co.de)

86 44 44



**Stefan Gwildis und Ina Müller ...**

... und weitere Künstler bitten zum Benefizkonzert in die Blankeneser Kirche. Ihr Keyboarder Ralf Schwarz starb Anfang des Jahres und hierließ seine Frau mit zwei kleinen Kindern. Um dieser Familie in ihrer finanziellen Not zu helfen, haben Stefan Gwildis und Ina Müller viele Freunde von Ralf zusammengetrommelt, um ein Benefizkonzert in der Blankeneser Kirche zu organisieren. Ralf Schwarz war Keyboarder bei Stefan Gwildis und Ina Müller (auch in der Sendung „Inas Nacht“). Er hat mit vielen Musikern in Hamburg musiziert, u.a. auch in der NDR-BigBand. Am Abend nehmen außerdem teil: Aprillfrisch MäGäDäM, Rolf Claussen, Andrea Bongers, Hidden Shakespeare, Julia Schilinski + Band, Eddy Winkelmann, Herrchens Frauchen (Lisa Pollit + Gunther Schmidt), Christian von Richthofen, Marion Martienzen, Peter Urban, Cornelia Schirmer und Laurenz Wannemacher. Sonntag, 22.05.2011, 19.00, Beginn: 20.00, Tickets: 25,- € (vorbestellen unter Telefon: 040 86 62 500 oder direkt im Kirchenbüro abholen. Der KLÖNSCHNACK wünscht ein volles Haus.

Stefan Gwildis, Ina Müller

FOTO STADTEUM KULTUR- UND TAGUNGSZENTRUM



**Prof. Barbara Kisseler**

Senatorin der Behörde für Kultur und Medien, wird am 1. September auf der Treudelberger Landpartie im Steigenberger Hotel Treudelberg die „Treudelberger Landrede“ halten. Nachdem in den Jahren zuvor Ex-Senator Udo Nagel „Hamburg aus Münchner Sicht“ und Olaf Scholz als Berliner Politiker „Hamburg aus Sicht von der Spree“ darlegten, wird die Kultursenatorin „Hamburg aus kultureller Sicht“ erläutern. Der Klaus Schumann Verlag bittet bereits zum dritten Mal mehr als 500 geladene Gäste zur Treudelberger Landpartie mit Barbeque in den Nordosten der Stadt.

Kultursenatorin Prof. Barbara Kisseler

**Jost Deitmar,**

Direktor im Louis C. Jacob und neben der Luxusmarke Montblanc und der Society-Zeitschrift „Gala“ Gastgeber der jährlichen Auszeichnung von Liebespaaren („Couple Of The



Laudator Jost Deitmar

Year“), hielt auch in diesem Jahr wieder eine Laudatio auf einen der vier Preisträger. Mit amüsanten Worten würdigte Deitmar das Ehepaar Britta und Johannes B. Kerner (4 Kinder) als „Family Couple“. Peter Lewandowski, Chefredakteur der „Gala“ bot dem Hoteldirektor darauf spontan eine Kolumne in einer der nächsten Ausgaben an. Mehr zum Abend im Jacob lesen Sie auf Seite 104.

Abfahrt:  
23.58 Uhr  
23.59 Uhr  
0.00 Uhr  
0.01 Uhr  
0.02 Uhr...

**TAXI**  
BLANKENESE  
**86 06 02**

**HANNEMANN**  
**IMMOBILIEN**  
*Zuhause im Westen*

Wir bewerten  
Ihre Immobilie  
unverbindlich  
und kostenlos

www.hannemann-immobilien.de  
info@hannemann-immobilien.de  
Telefonnummer 040-890 845 -10

**Hamburg ganz neu sehen:  
brillanter, klarer, schärfer!**

Testen Sie die Brillengläser der nächsten Generation:\*

- › Augenprüfung mit dem i.Profiler® von ZEISS jetzt kostenlos
- › ZEISS Brillengläser mit Geld-zurück-Garantie

[www.sehen-neu-erleben.de](http://www.sehen-neu-erleben.de)

Blankenese, Bl. Bahnhofstr. 14, 040. 866 03 00 · Othmarschen, Waitzstr. 29a, 040. 89 47 11

**LÜHR**  
OPTIK

**IDEEN**  
FÜR IHREN  
LIEBLINGSPLATZ...  
**WINTERGÄRTEN &  
SONNENSCHUTZ**

**Sonne** RUNDUM  
WWW.SONNE-RUNDUM.DE



**Klein Flottbek:** Neuwertige Luxus-Doppelhaushälfte in bester Lage, Baujahr 2006, ca. 175 m<sup>2</sup> Wfl., drei Schlafzimmer, zwei Bäder, Wohnbereich mit Kamin, ca. 30 m<sup>2</sup> Wohnküche, Alarmanlage, ca. 907 m<sup>2</sup> großes Südwestgrundst. mit Pavillon, Doppelgarage, € 1,39 Mio., ID-Nr. 1243645



**Rissen:** Familienfreundliche DHH, ca. 129 m<sup>2</sup> Wfl., 4 Zimmer, Wohnber. mit Kamin, ca. 400 m<sup>2</sup> Grundst., Carport, € 485.000,-, ID-Nr. 1243397



**Nienstedten:** Landhaus auf wunderschönem, ca. 1.300 m<sup>2</sup> großen Südwestgrundst., ca. 260 m<sup>2</sup> Wfl., 7 Zimmer, € 1,57 Mio., ID-Nr. 1242699



**Blankenese:** Wohnung mit Panoramaelbblick in Bestlage, 2 Zimmer, ca. 57 m<sup>2</sup> Wfl., sehr guter Zustand, Südbalkon, € 399.000,-, ID-Nr. 1244698



**Othmarschen:** Luxuriöse Endetage über zwei Ebenen, ca. 220 m<sup>2</sup> Wfl., 5 Zimmer, Dachterrasse, 2 TG-Stellpl., € 880.000,-, ID-Nr. 1131862

Blankenese · Telefon 040-866 06 50  
 Othmarschen · Telefon 040-897 14 60  
[www.engelvoelkers.com/elbe](http://www.engelvoelkers.com/elbe) · Immobilienmakler



**ENGEL & VÖLKERS**<sup>®</sup>

## Jürgen Warmke-Rose,

Altonas souveränster Bezirksamtsleiter seit langem, feierte seinen 50. Geburtstag. Der Chef von über 1.000 Mitarbeitern hatte, gerade von Madeira zurückgekehrt, Dezernenten und Abteilungsleiter zu einem kleinen Umtrunk geladen. Den kommenden Amtsjahren sieht der weithin beliebte Bezirkschef gelassen entgegen. Groß gefeiert werden soll in drei Jahren. Dann blickt der 50-Jährige auf 25. Dienstjahre zurück.



Bezirksamtsleiter Warmke-Rose vor dem Altonaer Rathaus

## Andreas Meyer,

Haspa-Banker und Mitglied im Lions-Club Hamburg-Blankenese, überreichte gemeinsam mit Klaus Schümann dem Verein Jugend in Arbeit e.V. einen Scheck über 5.000 Euro. Der Betrag ist Teil der Losverkauf-Aktion auf dem HAMBURGER HAFEN EMPFANG im März, bei dem rund 14.500 Euro zusammenkamen. Jugend in Arbeit e.V. bietet Ausbildungsplätze für Bootsbauer an. Die Erfolgsquote des Vereins ist hoch. Die Lehrlinge restaurieren unter Anleitung Oldtimer-Schiffe („Scharhorn“, „Elbe 5“ u.a.). Auch eine römische Galeere wurde nach alten Plänen nachgebaut.



FOTO: BEATE ZOELLNER

Andreas Meyer vom Lions-Club Hamburg-Blankenese

## DER SABELBÜDEL

BELANGLÖSES · BEWEGENDES · EMPÖRENDES

„Das Gras auf der anderen Seite des Zaunes!“ ist so ein Bonmot über die stete Unzufriedenheit des Individuums. Immer muss es das Andere, das Unerreichbare sein. Gern wird auch aus dem hauseigenen Blickwinkel genörgelt, dass die Schwarte kracht. Der Autofahrer flucht über Radfahrer, kaum ist er selbst Radfahrer, flucht er über die Autofahrer. Der Rentner schimpft auf die Jugend, die wiederum motzt über die Rentner. Die Frauen ärgern sich über die Männer, und den Männern fehlt bisweilen jedes Verständnis für die Frauen. Wer oben ist, schimpft über unten, und wer unten ist krakeelt über oben. Linke mokieren sich über Konservative und die wiederum schütteln den Kopf über die Linken. Vegetarier mögen keine Fleischkonsumenten, Fleischesser lächeln über Vegetarier. HSV-Fans lästern über St. Pauli-Anhänger, St. Pauli-Anhänger über HSV-Fans. Und die Moral von der Geschicht': Yin und Yang hält die Welt im Gleichgewicht.



John Kornblum, US-Botschafter a.D.

## „Weniger Verträge, mehr Zusammenarbeit“

Unter der Überschrift „Wieviel Europa braucht Amerika?“ sprach John Kornblum im Haus Rissen. Am Rande traf KLÖNSCHNACK-Redakteur Helmut Schwalbach den ehemaligen Diplomaten zum Gespräch.

### Herr Kornblum, Sie waren bereits Mitte der 60er Jahre zum ersten Mal in Hamburg. Wie hat die Stadt sich verändert?

Die Optik hat sich sehr verändert. Damals war der Zweite Weltkrieg gerade vorüber und die Menschen waren noch deutlich vom Krieg gezeichnet. Für mich als 21-Jährigen, der vorher nicht aus Nordamerika herausgekommen war, eine dramatische Erfahrung. Die Stadt war damals zwar wieder aufgebaut, aber nicht so schön angepinselt wie heute. Und die Autos waren damals fast alle von VW.

### Auch in den 80er Jahren waren Sie häufig in Hamburg.

In den 80er Jahren hatte ich viele dramatische Erlebnisse in Hamburg. Es ging dabei um die Stationierung der Mittelstreckenraketen. Da diskutierten wir mit den Grünen und den Russen. Für die ich natürlich immer der Gegner war.

### Sie nennen Grüne und Russen in einem Atemzug...

Nicht immer, aber in diesem Fall stimmte es.

### Zum Zeitpunkt ihres ersten Deutschland-Aufenthaltes galt die Bundesrepublik als kleiner Bruder der USA. Wann veränderte sich das?

Aufgrund meines Alters hatte ich damals im Konsulat häufiger mit Studenten

zu tun. Schon damals habe ich begonnen, Vorträge zu halten. 1965/66 ging es dabei häufig um Vietnam. Mitte 1966 haben wir damit aufgehört, weil es keinen Sinn mehr hatte. Denn man konnte kein Gespräch mehr führen. Es wurde nur noch geschrien und beleidigt. Was sich da abzeichnete, gipfelte dann im Schah-Besuch 1967.

### Verlassen wir die Historie. Sie gelten als großer Transatlantiker. Gibt es in Amerika davon auch junge?

In Amerika gibt es sehr viele junge Leute in ganz verschiedenen Organisationen. Bei der Bosch-Stiftung etwa hatte es schon Mitte der 80er Jahre wichtige Austauschprogramme gegeben. So gibt es heute eine ganz Menge Leute, die ähnliche Erfahrungen haben. Schwer ist es, die Menschen hier davon zu überzeugen, dass das Bild von Deutschland in der Welt sehr positiv ist. Man bewundert Deutschland in den Vereinigten Staaten.

### Wofür genau?

Man bewundert Deutschland für seine Demokratie, seine Industrie, die Produktion, die Autos und vieles mehr. Dass hier alles so wunderbar funktioniert. Menschen die in Deutschland waren, kommen immer sehr beeindruckt nach Amerika zurück. In Umfragen „Welches ist das meist respektierte Land der Welt?“ liegt Deutschland fast immer weit vorn. Dieses Bild scheint in

Deutschland selbst fast so gut wie unbekannt zu sein. Und wenn man es den Menschen sagt, ist es nicht nur unbekannt, sondern

die Leute glauben es nicht. Viele glauben, dass die Amerikaner denken, die Deutschen seien immer noch Nazis. Sie glauben auch, Amerika habe kein Interesse an Europa. Wer etwas Positives über Deutschland sagt, hört regelmäßig als erstes einen Satz der Selbstablehnung.

### Gilt das denn auch für die höhere Politik?

Ich war nicht während meiner ganzen Karriere in Deutschland. Vielleicht ein Viertel der Zeit, die Hälfte über war ich in Washington. Dort habe ich mich sehr viel mit Europa beschäftigt. Aus dieser Perspektive heraus kann ich sagen: Aus Gründen, die wir alle gut kennen und sogar verstehen können, hat man von Anfang an von der EU ein Idealbild aufgestellt ...

### Wer profitiert davon?

... das von Frankreich besonders gepflegt wurde. Der Grund hierfür liegt im allgemeinen Antiamerikanismus und der Ansicht, in der EU eine Konkurrenzveranstaltung zu Amerika zu sehen. Die Bundesrepublik stand dabei immer in der Mitte. Um die EU funktionsfähig zu gestalten, musste Deutschland sich viel mehr in Richtung Frankreich drehen als beabsichtigt war, aber schon Adenauer hat es verstanden, Frankreich für deutsche Interessen zu gewinnen. Heute ist diese Selbstbegrenzung nicht mehr gesund. Die EU wird idealisiert, aber ist nicht immer in der Lage, die konkreten Bedürfnisse der Wähler zu stillen. Frankreich wurde auch idealisiert, weil man Europa bauen wollte. Die Vereinigten Staaten dienten immer wieder als Ausgleich für die Frustrationen gegen Frankreich. Das war für den Wähler ein Riesengefälle zwischen Realität und Ideal.

### Nach zwei Weltkriegen und der engen Nachbarschaft war das deutsch-französische Verhältnis lange Zeit ein besonderes.

Von diesem furchtbaren Zweiten Weltkrieg mussten sich alle erholen. Tatsache ist aber, dass einige Politiker vergessen haben, den Menschen zu sagen, dass trotz Krieg, trotz der Römischen Verträge, die Europäer noch Menschen waren. Menschen, die Gefühle, Frustrationen und Vorurteile haben. Dass es auch 2.000 Jahre Geschichte vor den Römischen Verträgen gab. Da wurde viel verdrängt. Jetzt sind wir neue Menschen. 1945 gab es eine Zäsur – vor '45 war alles schlimmer und nach '45 gibt es eine neue, wunderbare Welt.

### Welches Fazit ziehen Sie?

Jetzt, 50 Jahre später, lebt man ein bisschen mit den Ergebnissen von damals. Gerade habe ich auf der Fahrt ins Haus Rissen mit der Vertreterin der Deutschen



„...eine Konkurrenzveranstaltung zur USA.“

Bundesbank darüber gesprochen, warum die Politik sich so schwer tut, den Menschen klarzumachen, warum der Euro gut für sie ist. Und der Euro ist sehr gut. Man sollte glücklich sein, dass man den Euro hat. Es gibt gewisse Probleme, aber so etwas Kompliziertes wie der Euro darf auch Probleme haben.

**Was sagen Sie den Euro-Kritikern heute?**

Es ist es kein Armutszeugnis, wenn man zehn Jahre später sagt: Wir haben eine Krise gehabt, die wir nicht erwartet haben und wir müssen einiges ein bisschen besser abstimmen. Das ist gute Politik. Jetzt muss sich beweisen, dass Europa mit dem Euro auf dem richtigen Weg ist.

**Das gängigste Argument für den Euro ist das des nun schon weit über 60 Jahre währenden Friedens.**

Dieses Argument finde ich abwegig. Es ist sehr gut, dass in Europa so lange Frieden herrscht. Aber heute wird das Friedensargument als Krücke benutzt. Anstatt wirklich an die Probleme ranzugehen, benutzt man diesen Friedensregenschirm sozusagen, um die wichtigen Probleme nicht zu diskutieren.

**Hat das vereinte Europa den Frieden nicht garantiert?**

Natürlich war der Frieden eine Errungenschaft. Aber für mich kam das große „Aha-Erlebnis“ schon vor über zehn Jahren. 1998/99 kamen Helmut Kohl und Francois Mitterand zusammen und sagten: „Wir brauchen den Euro, damit es in Europa nie wieder Krieg gibt. Das ist abwegig. Sie haben den Euro als Vorwand benutzt. Er ist ein wichtiges, ein finanzpolitisches, wirtschaftliches und kulturelles Projekt. Das hätte man sehr detailliert darstellen müssen. Außerdem hätte man sagen müssen: Möglicherweise gelingt uns nicht alles wie wir es uns vorstellen. Stattdessen haben die Politiker gesagt: „Wir werden jetzt Frieden haben.“

**Der Euro ist doch längst auch Bestandteil der Globalisierung ...**

Statt sich nach innen zu drehen, sollte Europa fertig gebaut werden. Denn Europa ist eine Errungenschaft ersten Grades. Aber Europa hat heute keinen Plan B. Trotzdem gilt: Wir leben seit 2.000 Jahren zusammen, die Erfahrungen dieser Zeit werden durch ein paar Institutionen nicht ausgelöscht. Wir brauchen weniger Verträge, mehr echte Zusammenarbeit. In Berlin kenne ich drei Anti-Europäer, die jetzt sagen: „Das war alles Lüge, wir haben alle unsere Illusionen verloren. Wir sind belogen worden.“ Dabei hat die Politik nur vergessen, strategisch zu denken.

**Haben Sie ein Beispiel?**

Nehmen wir die Türkei. Für uns in Europa gibt es kaum ein wichtigeres Land. Die Türkei ist für die EU viel wichtiger als Russland, wirtschaftlich und strategisch gesehen – nicht historisch. Historisch hat die Türkei ein so schwieriges Erbe wie Russland. Griechenland hingegen hat man lange unterstützt. Und nun hasst man Griechenland, einige zumindest. Vorher hat man Griechenland immer gegen die Türkei unterstützt. Bis hin zu dem Punkt, dass die EU wahrscheinlich, einen nicht wettzumachenden historischen Fehler gemacht hat. Sie haben ein geteiltes Zypern in die EU gebracht.

**Wie stellt sich für Sie das deutsch-amerikanische Verhältnis heute dar?**

Das deutsch-amerikanische Verhältnis wird auf der pragmatischen Seite immer tiefer, immer besser. Der Unterschied zwischen großen Unternehmen wie General Electric

und Siemens ist kaum noch zu merken. Der Atlantische Raum wird dabei immer enger. Das Problem ist, dass die Politik und zum Teil auch die Bevölkerung, nicht mitkommt.

**Macht das Tempo der Globalisierung den Menschen vielleicht Angst?**

Viele Menschen haben das Gefühl, dass ihr Leben außer Kontrolle geraten ist. Das ist ein gemeinsamer Trend in Europa und Amerika. In diesen Tagen sieht man gerade in Deutschland, wie die Bevölkerung sich zurückzieht und vor allem auf der Basis ihrer Ängste handelt. Hier ist es im Moment die Kernkraft, in Amerika ist es im Moment die Insolvenz, eine zu große Regierung und die Gesundheitspolitik. Aber in den meisten Fällen sind die Strukturen und die Prozesse genau dieselben. Ganz normale, auch gut ausgebildete Bürger ziehen sich hinter ihre Ängste zurück. Und die Politik steht mehr oder weniger hilflos da. Und weiß nicht was sie tun soll.



Adelheid Sailer-Schuster von der Deutschen Bundesbank und Dr. Philipp-Christian Wachs (rechts) hatten John Kornblum zum Vortrag ins Haus Rissen eingeladen

Fragen: helmut.schwalbach@kloenschnack.de

**ZUR PERSON  
John Kornblum**

wurde 1943 in Dearborn/Michigan geboren, studierte Politik und Germanistik, bevor er 1964 in den diplomatischen Dienst der USA eintrat. Kornblum arbeitete in den US-Vertretungen in Bonn, Berlin, Brüssel und Helsinki. Von 1997 bis 2001 war Kornblum Botschafter in Berlin. Heute sitzt der Vater von zwei Söhnen im Aufsichtsrat mehrerer deutscher Unternehmen.



**Öffnungszeiten:**

Mo. 15-19 Uhr, Di.-Fr. 10-13 u. 15-19 Uhr, Sa. 10-14 Uhr

**Röhr & Rudolph im Mai...**

Der letzte Jahrgang war schnell ausgetrunken, jetzt ist der neue Jahrgang auf der Flasche:

**2010 Blanc de Noir, Dr. von Bassermann-Jordan 0,75 Fl. EUR 8,95**  
Sie suchen den passenden Wein für Ihre Konfirmation?  
Wir beraten Sie gern und liefern in Kommission!

**Maischolle & Spargelgerichte**

mit den passenden Weinen aus unserem Weinhaus, z.B. 2010 Silvaner Volkacher Kabinett trocken, Weingut Zur Schwane

**DIENSTAG, 31. MAI 2011 – 20 UHR**  
**Maigeflüster & Frühlingsfrivolitäten**

Hawe Herbig serviert Sinniges und Sinnliches zur Jahreszeit

**Haben wir Ihr Interesse geweckt? – Reservierung erbeten**



Der Rudolph ist für Sie da:  
montags bis freitags von 17 bis 23 Uhr

Blankeneser Landstraße 29 · Tel. 86 33 41 · Fax 866 40 03



Uwe Karkuschke



Eric Schafer



Sören Peterson

## Langjährige Berater garantieren höchste Qualität Service hat viele Gesichter

Im September 2002 wurde die Filiale Elbvororte der BMW Niederlassung Hamburg eröffnet. Und von Anfang an sind die Serviceberater Rüdiger Matheia, Ralf Gehbauer, Erik Schafer, Uwe Karkuschke und Sören Peterson mit an Bord und kümmern sich mit viel Herzblut und vollem Einsatz um ihre Kunden. Zu den besonders erfahrenen Serviceberatern gehört dabei Uwe Karkuschke, der schon seit

38 Jahren für die Marke BMW tätig und somit ein richtiges „Urgestein“ ist. Für die besondere Qualität rund um den Service wurde die Filiale Elbvororte im Jahr 2010 sogar mit dem „BMW Service Award“ ausgezeichnet. Diesen Award bekommen nur die besten Servicebetriebe in Deutschland mit herausragender Kundenorientierung und Serviceleistung.

Dabei garantiert die Filiale Elbvororte der BMW Niederlassung Hamburg ihren Kunden Leistungen, die weit über den Standard hinaus gehen.

Ein Service, der sich auszahlt: Ob bei Wartung, Inspektion oder Reparatur, ob Pflege oder Recycling – all das natürlich in bewährter BMW Qualität. Für ein Höchstmaß an Fahrfreude.



Ralf Gehbauer



Rüdiger Matheia

BMW Niederlassung Hamburg  
Filiale Elbvororte  
Filialleiter Erik Matzke  
Osdorfer Landstraße 50  
22549 Hamburg  
Tel.: 040-55301-5100  
E-Mail: nl.hamburg@bmw.de



## AT-Traumhaus baut in den Elbvororten



*Wir bauen für Sie durch unsere Architekten frei geplante Einfamilien-, Doppel-, Reihen- und Mehrfamilienhäuser. Auf Wunsch mit TÜV-Überwachung sowie mit Fertigstellungs- und Gewährleistungsbürgschaft zu Ihrer 100% -tigen Sicherheit. Gern unterbreiten wir Ihnen ein Angebot. Fordern Sie uns.*



*Da unsere Bauvorhaben über eine Erdwärmepumpe mit Warmwasserspeicher beheizt werden, sind Sie unabhängig von Öl- oder Gaspreissteigerungen.*

**Infos Tel.: 87 47 00 oder direkt im Musterhaus, Schenefelder Landstr. 22, 22587 Hamburg.**



**Wir kaufen Ihr Grundstück, auch mit Althaus.**





FOTO: FRANTITSCH

„Das Orangenmädchen“ ist ursprünglich ein philosophischer Roman des Autors Jostein Gaarder

Carolin Fortenbacher, Sängerin und Schauspielerin

## Bitte keine Schubladen

Gerade von einer Kreuzfahrt zurückgekehrt, probt Carolin Fortenbacher in diesen Wochen für „Das Orangenmädchen“. Die Gaarder-Adaption hat im Mai am Altonaer Theater Premiere.

**W**er Künstler, Schauspieler im Besonderen trifft, erlebt mitunter Bizarres. So gab es mal einen Hollywood-Mimen, der beim Interview kein Wort von sich gab. Berühmt-berüchtigt sind auch die Auftritte von Klaus Kinski.

Carolin Fortenbacher hingegen gehört zu den umgänglichen Menschen. Vielleicht liegt die entspannte Stimmung in der zurückliegenden Kreuzfahrt auf dem Fünf-Sterne-Plus-Schiff „Europa“ begründet. Doch die Begeisterung, so stellt sich im Gespräch heraus, hält sich in Grenzen. Es gäbe viele seltsame Begegnungen von der Kreuzfahrt zu erzählen. Die Diskretion verbietet es.

Wer wie Carolin Fortenbacher seit 26 Jahren auf der Bühne steht, der hat einige Routine mit mal mehr, mal weniger neugierigen Fragestellern entwickelt. In den Berichten über die Sängerin und Schauspielerin geht es fast immer auch um Humor und Melancholie. Gern spricht die Künstlerin über diese beiden Gemütszu-

stände. An ihrer Rolle in der Jostein Gaarder-Adaption „Das Orangenmädchen“ reizt sie, „dass ich melancholisch sein darf. Außerdem hat mich das Buch sehr gerührt“.

Da die Melancholie als der Humus des Humors gilt, trifft sich das gut. Denn Carolin Fortenbacher schätzt auch den Humor. Der geht bedauerlicherweise nicht so weit, dass sie auf die Bitte hin so glockenhell lacht, wie anderenorts beschrieben wird.

Auf der „Europa“ stand die Künstlerin mit ihrem Solo-Programm „Unverfroren aufgetaut“ auf der Bühne. Unverfroren sei auch sie, behauptet die 48-Jährige.

Was versteht sie darunter? „Dass ich mir nicht alles gefallen lasse“, kommt prompt die Antwort.

Mit ihrer offenen Herzlichkeit beweist Carolin Fortenbacher, Mutter einer 16-jährigen Tochter, neben aller großen Kunst auch, dass Hamburgerinnen nicht unbedingt als Eisenten unterwegs sein müssen. Wer erlebt, wie sie Freunde auf der Straße begrüßt, der denkt an südliche Länder,

**„Ich lasse mir nicht alles gefallen.“**

mindestens aber an München. Wenn die Künstlerin etwas nicht mag, dann sind es Schubladen. In die des „Musical-Stars“ wird sie zu ihrem Verdruss gern gesteckt. Mit einer Schublade wird sie leben müssen und können: Die der „brünetten Schönheit“.

[www.altonaer-theater.de](http://www.altonaer-theater.de)  
Autor: [helmut.schwalbach@kloenschnack.de](mailto:helmut.schwalbach@kloenschnack.de)

### ZUR PERSON Carolin Fortenbacher

wurde am 26. Juni 1963 in Hamburg geboren und lebt mit Lebensgefährtem in Hamburg-Eppendorf. Sie absolvierte ihre Ballettausbildung zur Tänzerin bei Monika Radler am Volker Ullmann Studio und eine dreijährige Ausbildung an der International Movers Dance Company. Ihre Stimme wurde von Liliana Aabye ausgebildet. Von November 2002 bis September 2007 spielte sie in 1.200 Vorstellungen die Rolle der Donna im Musical „Mamma Mia!“ in Hamburg. Ab Mai steht sie in „Das Orangenmädchen“ auf der Bühne des Altonaer Theaters. Premiere: 8. Mai, Vorstellungen bis zum 9. Juli.

## *Willkommen in Ihrem neuen Rundum-Service-Domizil*



ab Herbst 2011

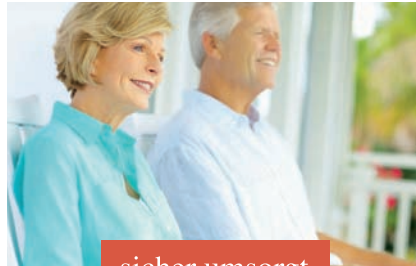

sicher umsorgt

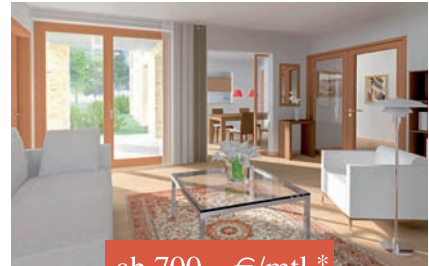

ab 700,- €/mtl.\*

Hochwertige Wohnanlage für Servicewohnen  
 Fünf moderne Villen mit 58 unterschiedlich geschnittenen  
 2- bzw. 3-Zi-Wohnungen zwischen 50 m<sup>2</sup> und 106 m<sup>2</sup>

\* bei Wohnungstyp 1 (ca. 50 m<sup>2</sup>)

- Top-Qualität
- exklusive Ausstattung
- vollwertige Küche
- geräumiges, barrierefreies Bad mit Fenster
- Balkon oder Terrasse und Tiefgarage
- attraktives Tageszentrum
- bei Bedarf moderner Wohnpflegebereich

Ihre Anfrage richten Sie bitte direkt an Herrn Christoph Nemitz:

Tel.: 040 - 81 95 80 · [www.hanna-reemtsma-haus.de](http://www.hanna-reemtsma-haus.de)



Vorsprung durch Technik



## Die Audi A6 Limousine\* – die neue Leichtigkeit der Eleganz.

Alle Angaben basieren auf den Merkmalen des deutschen Marktes.  
 \* Kraftstoffverbrauch l/100 km: kombiniert 8,2 - 4,9; CO<sub>2</sub>-Emission g/km: kombiniert 190 - 129

**Die neue Audi A6 Limousine –  
 sportlich, souverän, stilsicher.**

**Audi Elbvororte**  
 Audi Zentrum Hamburg GmbH

Rugenbarg 248, 22549 Hamburg  
 Tel.: 0 40 / 8 79 74 46-0  
 Fax: 0 40 / 8 79 74 46-49  
[www.audi-elbvororte.de](http://www.audi-elbvororte.de)



FOTO: C. SPAHRBIER MEDIASERVER HAMBURG

## 6. bis 8. Mai 2011 822. HAMBURGER HAFENGEURTSTAG Partytage

**1** Beim ersten offiziellen Hafenfes-  
t vor 35 Jahren waren es noch  
eine Handvoll Schausteller, die sich  
mit ihren Ständen entlang der Hafemei-  
le präsentierten. Heute ist die Feier  
um ein vielfaches größer. Bei der Ein-  
laufparade am 6. Mai um 16.30 Uhr  
sind die „Cap San Diego“, „Sea Cloud“  
und erstmals die „Dar Młodzieży“, das  
Schwesterschiff der „Mir“ dabei.



Wer auf Musiker statt  
Schiffe steht, ist bei der  
„Lotto Cruiser“-Bühne  
an den Landungsbrü-  
cken richtig: Queens-  
berry, Planet Emily und  
Mehrzad Marashi sind  
zu sehen. Am 8. Mai,  
von 14 bis 18 Uhr, wird  
das Finale des Nach-  
wuchswettbewerbs „Hamburg rockt“  
ausgetragen, ein Plattenvertrag ist  
der Hauptpreis. Autofahrer gelangen  
über den Ring 2 in die Stadt.

### Mit Norwegern feiern

In diesem Jahr steht der Geburts-  
tag unter dem Motto „Norwegen  
Festival – Die Oslo Region rückt  
näher“. Ein Wikingerdorf für Kin-  
der, Stände mit norwegischen  
Speisen und ein Erlebniszelt ste-  
hen parat und die Region „Ost-  
landssamarbeidet“ stellt sich vor.



FOTO: HOCHZWEI

## 22. Mai 2011 26. HAMBURG MARATHON Laufstrecke

**2** Der Countdown für den diesjäh-  
rigen Haspa Marathon läuft –  
am Sonntag, 22. Mai, ist es soweit. Ge-  
startet wird vom Millerntordamm,  
dann geht's mit Vollgas über die Kö-  
nigstraße, Bernadottestraße bis zum  
Halbmondsweg. Im Bogen geht es  
dann über die Elbchausee, am Fisch-  
markt entlang, am Hafen vorbei wie-  
der zurück zum Millerntor – dem Ziel!  
Insgesamt laufen die Sportler 42,195  
Kilometer. Zur Vorbereitung ist ein  
Gesundheitscheck angesagt. Dieser  
kann vorab am Millerntor gemacht  
werden. Auch Zuschauer und An-  
wohner sollten sich vorbereiten, in-  
dem sie sich auf Absperrungen ein-  
stellen.

Der erste Läufer startet um 9 Uhr. Ge-  
sperrt werden die Etappen allerdings  
schon ab 5 Uhr. Die Elbchausee ist  
ab 8 Uhr dicht, wieder abgebaut wird  
ab 12 Uhr.

[www.marathon-hamburg.de](http://www.marathon-hamburg.de)

### Trainingstipp

Passend zum Marathon wird  
am 20. und 21. Mai die Mara-  
thon Expo – die Sportartikel-  
messe für Laufsport und Well-  
ness auf dem Heiligengeistfeld  
veranstaltet. Von 9 bis 20 Uhr  
geben Laufexperten Trainings-  
und Ernährungstipps.



## 1. bis 19. Juni 2011 13. ALTONALE Kultur- und Festmeile



**3** Das Motto der  
13. Altonale  
lautet „altonale  
goes green“, mit  
dem Bund für Um-  
welt- und Natur-  
schutz wurde ein  
schonendes Festi-  
val-Programm entwickelt. Die Veran-  
stalter legen Wert auf Klimaschutz  
und effizienten Wasser- und Energie-  
verbrauch während des Straßenfes-  
tes. Auf dem Programm stehen  
Kunst-, Literatur-, Theater-, Musik und  
Film. Drei Wochen lang werden Party-  
bummler, Straßenkünstler, Sänger  
und Künstler eine gemeinsame Feier  
zelebrieren.

Am 17. Juni beginnt das „altonale  
Straßenfest“ mit zwei neuen Attrak-  
tionen: zahlreiche Kleinkünstler ver-  
wandeln die Straße zur Bühne und  
Berufs- und Amateurmusiker musi-  
zieren gemeinsam mit den Gästen.

### Kinder, Kinder

„Selber machen“ heißt es am  
18. und 19. Juni, bei Kinderak-  
tionen können die Kleinen  
werkeln, forschen, tüfteln und  
toben. In der Rothestraße und  
auf der Fabrikbühne wird die  
„Kinder altonale“ veranstaltet.  
[www.altonale.de](http://www.altonale.de)



## 16. bis 17. Juli 2011 10. HAMBURGER TRIATHLON Top-Sportler

**4** Ein ganzes Wochenende dreht sich in der Hamburger City alles um den Sport. Zum zehnten Mal wird der Hamburger Triathlon ausgetragen. Auf den Olympischen Strecken starten über 9.000 Hobbytriathleten neben 130 echten Profis – darunter Olympiasieger Jan Frodeno. Beim „Jedermann-Wettkampf“ schwimmen die Sportler in der Alster, radeln

entlang der Elbchausee am Jenisch Haus vorbei und in der City tauschen sie die Bikes gegen ihre Laufschuhe. Ziel-einlauf ist am Rathausmarkt. Am 16. Juli

sind auch die Internationalen Deutschen Paratriathlon Meisterschaften.



### Triathleten gesucht

Eine Anmeldeungen ist online oder schriftlich unter: [www.hamburg-triathlon.org](http://www.hamburg-triathlon.org) möglich. Die Teilnahme kostet zwischen 70 und 92 Euro. Falls dabei das eigene Rad kaputtgeht ist ein Fahrradverleih vor Ort.



## 14. August 2011 20. BLANKENESER KLÖNSCHNACKFEST Nachbarschaft

**5** Es ist soweit, das Klönschnackfest ist wieder da! Auf dem Blankeneser Marktplatz wird ab morgens um 11 Uhr gefeiert, gegessen und geschmakt. Die Bigband „Westend Jazz“ leitet

ab 11 Uhr mit Jazz-Klassikern der 20er bis 60er Jahre den Tag ein. Der Veranstalter „Landhaus Flottbek“ baut extra eine Lounge mit eigenem Bio-Grill auf und versorgt die Gäste mit frischen Leckereien. Das Fest spricht Groß und Klein an: Kinderschminken, Salsa und ab 18 Uhr legt das DJ Team Stephan Preuß und Tim Lafferenz (Foto) Partymusik für jedes Alter auf.

Infos unter Telefon: 82 27 41- 0



### Rückblick

Das letzte Klönschnackfest mitten auf dem Marktplatz wurde 2003 gefeiert. Danach zog es auf die Süllbergterrasse um und wurde bis 2009 im kleineren Rahmen fortgesetzt. Jetzt ist es wieder da und lädt alle Nachbarn, Freunde und Gäste zum Mitfeiern ein.

Die Stadt läuft und rennt, isst und trinkt, feiert und singt

# Brot und Spiele

Ab dem Wonnemonat Mai zieht es wieder Tausende auf die Straßen: Feste feiern, Sportler anfeuern und Musik lauschen. Der KLÖNSCHNACK stellt die wichtigsten Veranstaltungen vor und gibt Tipps für Anwohner und Besucher. Wo ist am meisten los? Wann sind die Straßen dicht?

Die Sonne scheint, die Laune ist gut und der Spaß an Open-Air-Feiern kommt wieder auf. Ab Mai beginnt in Hamburg wieder die Saison der großen Veranstaltungen. Hafengeburtstag, Welt-Astra-Tag, Harley Days und Vattenfall Cyclassics – all diese Feste, Wettkämpfe und Spektakel ziehen jährlich tausende Besucher und Teilnehmer auf die Straßen.

Die Mehrheit findet Gefallen an derlei Vergnügen, aber einige Umstände treiben selbst die ruhigste Seele zur Verzweiflung – die Massen drängen aneinander vorbei, so dass ein Durchkommen kaum möglich ist – egal ob zwischen engen Buden oder großen Maschinen. Das Gleiche gilt für Autofahrer, diese müssen weite Umwege fahren, um in die Stadt zu gelangen oder einen Parkplatz zu finden. Deswegen lohnt sich vor jedem Event der Blick ins Internet, um Stress auf den Straßen zu vermeiden.

Am meisten los ist auf dem Hafengeburtstag vom 6. bis 8. Juni. Mehr als eine Million Gäste tummeln sich dann entlang den Landungsbrücken bis zum Museumshafen Övelgönne, um sich an Würstchenbuden, Karussells, Musikbühnen und Getränkeständen zu vergnügen. Mehr als 500 Stände bieten Abwechslung vom schnöden All-

tag. Die Feier ist natürlich kostenlos, aber für Verpflegung und Fahrgeschäfte sollten einige Groschen eingesteckt werden. Ein Blick auf die Homepage [www.hafengeburtstag.de](http://www.hafengeburtstag.de) zeigt alle wichtigen Eckdaten, Straßensperrungen und Umleitungen. Bester Tipp: Gleich auf's Auto verzichten und gemütlich mit der S-Bahn bis zu den Landungsbrücken fahren – das spart viel

**S-Bahnfahren spart viel Zeit und schont die Nerven**



FOTO: M. SCHWARTZ

**21. August 2011**  
**15. VATTENFALL**  
**CYCLASSICS**  
**Rennstrecke**

**6** Die Vattenfall Cyclassics sind das größte Jedermann-Fahrradrennen Europas. Bei dem Wettkampf starten 22.000 Hobbyradler und über 800.000 Zuschauer feuern sie an. Die Strecke des Jedermannrennens verläuft entlang der Elbchausee über Wedel bis Holm. Insgesamt müssen 55 bis 155 Kilometer überwunden werden.

Neu sind die „Youngclassics“, hier starten Nachwuchsräder bis 15 Jahre. Vom 18. August bis 20. August beweisen 120 junge Fahrer bei der drei-



tägigen Etappenfahrt ihr Talent. Die Anmeldegebühr liegt bei 57 bis 71 Euro. Anmel-

deschluss ist der 18. Juli. Die genau Streckenführung ist auf [www.vattenfall-cyclassics.de](http://www.vattenfall-cyclassics.de) zu finden.

**Umwege**

Autofahrer sollten die Gebiete, des Rennens weiträumig umfahren. Sie können der Veranstaltung über die Autobahnen oder nördlich über den Ring 3 ausweichen. Hinweisschilder kündigen die Absperrungen natürlich vorher an.



**28. August 2011**  
**9. BLANKENESER**  
**HELDENLAUF**  
**Sprinter**

**7** Neue Helden für den Blankeneser Heldenlauf gesucht. Anmeldeabschluss ist der 21. August. Insgesamt gibt es drei verschiedenen Distanzen, zwischen denen die Läufer wählen können. Alle drei Laufstrecken führen durch Blankenese. Hier erwartet die 3.500 Läufer: steile Treppen, großzügige Grünanlagen und der direkte Blick auf die Elbe.

Um 9 Uhr geht es am Blankeneser Marktplatz los. Von dort laufen die Sportler bis zum Mühlberger Seegelclub, am Elbufer entlang bis zur Elbchausee, vorbei am Hirschpark zurück zum Marktplatz. Um 16 Uhr ist der Wettkampf vorbei. Online-Bucher sparen bei der Anmeldung (bis 21. August) drei Euro Bearbeitungsgebühr. Die Teilnahme kostet ab 12 Euro aufwärts. Teilnahmebedingungen, Streckenplan und Anfahrt sind unter: [www.heldenzentrale.de](http://www.heldenzentrale.de) zu finden.

**Ökoklick**

Nach der Anmeldung können die Läufer einen "Ökoklick" via Mail setzen. Damit bestätigen sie, dass sie mit öffentlichen Verkehrsmitteln kommen. Die Veranstalter spenden daraufhin 30 Cent an ein Waldschutzprojekt in Panama.

Zeit und schont die Nerven.

Aufreibend geht es auch am 30. Juli beim Welt-Astra-Tag zu. Dann wird an gleicher Stelle wie beim Hafengeburtstag wild gefeiert. Namensgeber ist natürlich das Hamburger Kultbier. Einen ganzen Tag lang treten Rockbands umsonst auf. Dabei geht es um's Tanzen, Essen und Open-Air Musik genießen – und natürlich Bier trinken. Die Veranstaltung ist in der Regel witzig aufgemacht und da sie kostenlos ist, durchaus ein angenehmes Freizeitangebot. Auch hier gilt, wer nicht in den Straßen-Tumult geraten will, sollte die Landungsbrücken und den Hafen meiden und lieber gleich über Altona ausweichen.

Einen Umweg müssen die Harleyfahrer am 26. Juni sicher nicht fahren. Für sie sperrt die Polizei gleich die ganze Strecke vom Michel bis zur Autobahnauffahrt Stellingen. Die Sperrungen werden direkt hinter den 30.000 Bikern wieder für Autofahrer geöffnet. Die Biker vereinen sich in diesem Jahr zum ersten Mal mit dem zum verwechseln ähnlichen „MOGO“, dem 28.

**Wenn das Wetter gut ist, macht das Anfeuern am Wegesrand richtig Spaß**

Hamburger Motorrad Gottesdienst am Michel um 12.30 Uhr. Dieser wird von einem waschechten Pastor angeführt. Wer dem Treiben beiwohnen möchte, oder einfach nur die vielen verschiedenen Räder bestaunen will, sollte sich am besten schon am Michel oder auf der Reeperbahn postieren.

Bei den Vattenfall Cyclassics am 21. August sind Fahrräder statt Harleys angesagt. Den ganzen Tag radeln Profis und Amateure durch die Elbvororte. Wenn das Wetter gut ist, macht das Anfeuern am Wegesrand richtig Spaß. Bewaffnet mit Tröten, Fähnchen und einem lauten Organ kann das favorisierte Team mit Sprechgesängen und Fahneschwenken so richtig zu Hochtouren angetrieben werden.

Auf Touren kommen die Anwohner bei diesem Wettkampf nicht, die Straßen sind total dicht. Um Unbilden aus dem Weg zu gehen, empfiehlt sich bereits im Vorfeld diesen Tag rot im Kalender anzustreichen, denn die Radler brauchen jeden Platz – auch den Parkplatz vor der Tür. Einige Tage vorher markieren Schilder bereits die Strecke und teilen mit, wann welcher Straßenzug gesperrt ist. Es geht aber nicht nur beim Radeln um Teamgeist – sondern auch um tolerante Nachbarn.

Fazit: Ob Teilnehmer, Zuschauer oder „geplagter“ Anwohner die zahlreichen Sommer-Events ziehen jeden in ihren Bann.

[www.hamburg-tourism.de](http://www.hamburg-tourism.de)  
 Autorin: Anna-Lena.Walter@kloenschnack.de  
 Redaktionelle Mitarbeit: Sarah Körner und Leopold Halbrock



FÜR JEDEN DAS RICHTIGE



Im harmonischen Miteinander von Stauden, Gehölzen und Dekorationen sind Gärten ein Wohn- und Erlebnisreich zugleich. Ein Apfelbaum, ein kleiner Teich, ein duftendes Blütenmeer – jeder hat seine eigenen Vorstellungen.

### Individuelle Gestaltung

Ideen lassen sich umsetzen! Wir stehen Ihnen mit Rat und Tat zur Seite. Gemeinsam planen wir Ihren persönlichen Garten, ob Sie nur geringfügige Veränderungen vornehmen oder ganz neu beginnen wollen.



Kanzleistraße 5a · 22609 Hamburg · Telefon: 040 822 61 55 · [www.meister-und-meister.de](http://www.meister-und-meister.de)



**BLANKENESE HAT EINEN HANG ZU FEUCHTEN KELLERN.**

Wir zum Glück auch: ELMCO Bautechnik GmbH, Systemlösungen bei Feuchtigkeit im Keller.



**Abdichten ohne Aufgraben:** Unsere Vergelungstechnik dichtet Außenwände in Hanglage ab. Von innen, ohne aufzugraben!



Kostenlose Besichtigung:

**040 822 990-0**

Osterbrooksweg 81 | 22869 Schenefeld



**ELMCO**  
BAUTECHNIK  
DICHT-KELLER.DE



Das Auto.



**4 auf einen STREICH!**

**Bei uns auf dem Catwalk – die STYLE Sondermodelle!**

Stockflethweg 30 . Hamburg  
Telefon 040 .52 72 27-0

Segeberger Chaussee 181 . Norderstedt  
Telefon 040 .52 99 07-0

Ulzburger Straße 167 . Norderstedt  
Telefon 040 .52 17 07-0

Ohechausee 194 . Norderstedt  
Telefon 040 .30 98 544-70

Wendenstraße 150-160 . Hamburg  
Telefon 040 .25 15 16-0

Hoheluftchausee 153 . Hamburg  
Telefon 040 .42 30 05-0

Bornkampsweg 4 . Hamburg  
Telefon 040 .89 69 1-0

Blankeneser Landstraße 43 . Hamburg  
Telefon 040 .86 66 60-0

[www.auto-wichert.de](http://www.auto-wichert.de) . [info@auto-wichert.de](mailto:info@auto-wichert.de)





Agnes Timmermann (vorn) vom Sülldorfer Biohof mit Angestellten

Wie GRÜN sind die Elbvororte?

## Zwischen Boliden und Bionade

Zum ersten Mal in der Geschichte stellen die Grünen einen Ministerpräsidenten. Geht der Höhenflug weiter oder ist er hauptsächlich der Atomkatastrophe in Fukushima geschuldet?

Die kaltgerührte Himbeermarmelade vom Obsthof Mähmann, das 145-Gramm-Gläschen zu 3,50 Euro, hat es der Blankeneserin Hedwig Weingart besonders angetan. Ausführlich lässt sich die Rentnerin die Vor- und Nachteile des aufwendig produzierten Aufstrichs erklären. Dass sie beim Discounter für diesen Preis ein Mehrfaches der Marmelade bekäme, interessiert sie nicht. Ein paar Stände weiter ordert Hannelore Borchering bei Effenberger ein Brot. „Das kaufe ich schon über 20 Jahre, weil es einfach besser schmeckt“, sagt die Bewohnerin der Elbschloss-Residenz.

Die beiden Damen sind so wenig Anhänger der Grünen wie Marcus Gosche aus Othmarschen. „Wenn man eine viereinhalbjährige Tochter hat, muss man auf gesunde Ernährung achten“, sagt der Geschäftsmann kurz vor seiner Abreise nach Sylt, wo er die Ostertage verbringt.

Alle drei Kunden stehen für eine wachsende Zahl von Konsumenten, die weitab jeder

Ideologie oder Parteizugehörigkeit ihre Kaufentscheidungen treffen. Sie sei CDU-Wählerin und zugleich Öko-Fan, so Hannelore Borchering freimütig.

Mitte der 80er Jahre, als Bäcker Effenberger im Unierviertel mit seinem „Brotgarten“ startete, war das noch ganz anders. Der Käufer damals träumte von einer besseren, gerechteren Welt, ohne Hunger, ohne Atomwaffen, ohne Krieg, dafür mit viel Liebe untereinander.

Viele der Kunden von damals haben heute gut bezahlte Jobs, sind als Beamte, Lehrer oder Sozialpädagogen bei Beschäftigungsträgern untergekommen. Die Sorge um den Arbeitsplatz ist ihnen fremd. Sie bilden den harten Kern der Grünen-Stammwähler. In Stadtteilen wie Eimsbüttel oder Ottensen fühlen sie sich besonders wohl. Sie garantieren den Grünen dort Wahlergebnisse über 20 Prozent.

Das dürftige Hamburger Gesamtergebnis der Februar-Wahl für die Grünen ist für ihre

Anhänger jetzt erst einmal vergessen. Nach der Atom-Katastrophe in Fukushima haben die Volkspädagogen Oberwasser, die schon immer gewusst haben, was richtig oder falsch für andere ist. In Kaffeehäusern sitzen sie mit Bedenkenträger-Miene bei Rotwein und Latte macchiato beisammen und sonnen sich in der Bestätigung ihrer jahrzehntewährenden Warnungen vor der Atomkraft.

Die Reaktorkatastrophe in Japan reduziert auch die grandiosen Irrtümer und Lebenslügen der Altlinken vorübergehend auf Zwergengröße. Jetzt heißt es bei den grauhaarigen Atomkraftgegnern beim Abschied, wie zu Brokdorfer Zeiten: „Wir sehen uns auf der Demo.“

In den Elbvororten hingegen ist die einstige Protestpartei nebst Anhängern deutlich leiser. So votierten gerade mal rund neun Prozent Wähler in Blankenese bei der zurückliegenden Bürgerschaftswahl für die GAL. Ganz ähnlich fiel auch das Ergebnis in Othmarschen aus. Wer das vor dem Hintergrund der Wahlbeteiligung von rund 57

„Ich bin CDU-Wählerin und Öko-Fan.“



GAL-Fraktionschefin Gesche Böhlich: „Ich möchte gestalten.“



Birgit Mählmann vom gleichnamigen Obsthof in Neuenfelde auf dem Blankeneser Öko-Markt.

Prozent sieht, erkennt, wie groß der Rückhalt der Grünen in der Bevölkerung wirklich ist.

In den bürgerlichen Quartieren liegen die Grünen deutlich hinter der FDP, die mit ihren hohen Werten in den Elbvororten wesentlich beigetragen hat, dass die FDP wieder in der Bürgerschaft vertreten ist.

Umdenken heißt es nach dem Koalitionsbruch mit der CDU für die GAL-Fraktion neben dem Hamburger auch im Altonaer Rathaus. Unser Ziel, sagt Fraktionschefin

Bundesweit befinden sich die Grünen derzeit im Höhenflug. Erstmals in ihrer Geschichte stellen sie einen Ministerpräsidenten. In der überregionalen Presse wird schon über einen Grünen als Kanzlerkandidat spekuliert.

In Hamburg, besonders in den Elbvororten, geht es alles ein paar Nummern kleiner. Die ganz großen Themen wie zuletzt die Blankeneser Bahnstabsbebauung oder andere Bauprojekte fehlen. Bei Themen wie dem Autobahndeckel, ein Dauerbrenner

ße Projekte sagt Fraktionschefin Boehlich: „Ich will gestalten.“

Auf Biomärkten oder dem Hof Timmermann in Stülldorf behauptet eine der grünen Ideen ihren Platz seit Langem. Besonders groß ist der Kundenstrom nach einem Lebensmittelskandal, der regelmäßig Konsumenten verunsichert, dann wieder vergessen wird. „Nach dem Dioxin- und BSE-Skandal war die Resonanz besonders groß“, sagt Agnes Timmermann vom gleichnamigen Biohof. In den letzten Jahren wurde der Laden vergrößert, das Angebot vervollständigt. Die Käufer reisen aus den Elbvororten, Altona, selbst aus Eimsbüttel an. „Die Kundschaft wächst langsam, aber stetig“, so die Geschäftsfrau, die mit ihrer Familie den Hof in neunter Generation betreibt.

Getrübt wird das bäuerliche Bild, wenn Boliden, Porsche Cayenne oder Landrover, vor dem Geschäft vorfahren, um ein paar Flaschen Bionade, ein Stück Butter und sechs Eier im Kofferraum zu verstauen.

Denn beim Thema Automobil hat sich Grün in den Elbvororten noch wenig durchgesetzt. Wer morgens zwischen 8 und 9 Uhr auf der Elbchaussee westwärts rollt, trifft hauptsächlich hubraumgroße wie PS-starke Limousinen deutscher Premium-Marken. Mischen sich zwischen Porsche, BMW und Mercedes mal ein

### Im Geländewagen durch das norddeutsche Flachland



Unternehmer Marcus Gösche, Geschäftsfrau Nathalie Gideon, Effenberg-Brot-Fachverkäufer Sven Böttcher

Gesche Boehlich, „ist eine Kooperation oder Koalition mit der SPD“. Bis zur Sommerpause will man in kleinen Gruppen verhandeln. Bisher sei alles in freundlicher Atmosphäre verlaufen.

seit einem Vierteljahrhundert, scheint die Luft raus zu sein. Einige der Mitbegründer der Bürgerinitiative haben resigniert, andere sind bereits tot. Trotz geringer Möglichkeiten der Einflussnahme auf wirklich gro-

zwischen 8 und 9 Uhr auf der Elbchaussee westwärts rollt, trifft hauptsächlich hubraumgroße wie PS-starke Limousinen deutscher Premium-Marken. Mischen sich zwischen Porsche, BMW und Mercedes mal ein



Im Geländewagen zum Einkauf? Nicht nur an Markttagen in den Elbvororten üblich.

Renault Twingo oder Ford Ka, dann trägt er in den allermeisten Fällen ein Pinneberger Kennzeichen. „Oder es sitzt Hauspersonal im Auto“, so ein Geschäftsmann halb im Scherz. Tatsächlich kennen Elbvorortler bei ihren Fahrzeugen wenig Kompromisse. Egal, wie hoch der Spritpreis klettert, egal wie lang der Stau auf der Elbchaussee auch sein mag – kaum ein Autofahrer lässt sein meist luxuriöses Fahrzeug in der Garage. Eigentlich, sagt die Blankeneser Architektin und GAL-Sympathisantin Jutta von Tagen, „sind die Elbvororte konservativ“. Strategisch müssen auch die Grünen der



Hannelore Borchering: Wähle CDU, kaufe Bio.

Schmuddelkinder von den Sozialdemokraten als ernstzunehmende Gesprächs- und Koalitionspartner akzeptiert. Aus der Anfangszeit erinnerte sich GAL-Mitbegründerin Thea Bock anlässlich des 20-jährigen Bestehens ihrer Partei: „Wir waren nicht erwünscht. Für die SPD waren wir Unpersonen: Steinewerfer, Chaoten, schlecht angezogen, stinkend.“ Heute sind Politiker der Grünen rein äußerlich nicht mehr von an-

deren zu unterscheiden. Für manchen Parteienforscher haben sich die Grünen mittlerweile auch inhaltlich zur neuen FDP entwickelt, „nur ohne Atomkraft“. Eine Analyse, die Gesche Boehlich als „völligen Blödsinn“ weit von sich weist. Wählerinnen wie die Geschäftsfrau Natalie Gideon sehen die Grünen nüchtern. „Die Politik der Grünen in Hamburg war mal sehr gut. Nur um neue Koalitionspartner zu finden, haben sie sich verbogen. Das macht die Partei in bestimmten Punkten unglaublich.“ Auf dem Öko-Markt ist Politik schon lange kein Thema mehr. Hier geht es um Spargel und neue Kartoffeln. Und das ganze Jahr um kaltgerührte Himbeermarmelade.

www.hamburg.gruene.de  
 Autor: helmut.schwalbach@kloenschnack.de

**DIE GRÜNEN/GAL**

1978 entwickelte sich in Hamburg die erste Grüne Formation, die 1980 zur Parteigründung führte. Bereits 1982 zog mit 7,7 Prozent der Stimmen eine Fraktion in die Hamburger Bürgerschaft ein. Regierungsverantwortung übernahm die GAL das erste Mal 1997, als sie die Wirtschaftsministerin und zweite Bürgermeisterin Krista Sager stellte. 2011 zog die GAL mit dem höchsten Wahlergebnis seit Bestehen der Partei in das Hamburger Rathaus ein. Trotzdem landete sie auf den Oppositionsbänken. Hamburger GAL-Vorsitzende ist Katharina Fegebank.

*„Wir waren Unpersonen, Steinewerfer, Chaoten, schlecht angezogen, stinkend.“*

Elbvororte heute an zwei Fronten kämpfen. So gab es GAL-Anhänger, die der Partei übel nahmen, dass sie zunächst im Bezirk, später auch auf Bürgerschaftsebene mit der CDU koalierte. Gleichzeitig gab es Grüne, die ihrer Partei den Bruch der Koalition übel nahmen. Wenn die Bezirks-Grünen nun in das frisch gemachte SPD-Bett springen, werden davon auch nicht alle begeistert sein. Zumal die Erfahrungen mit der SPD nicht die besten sind. Erst über die Jahrzehnte hinweg wurden die einstigen

Grünen rein äußerlich nicht mehr von an-

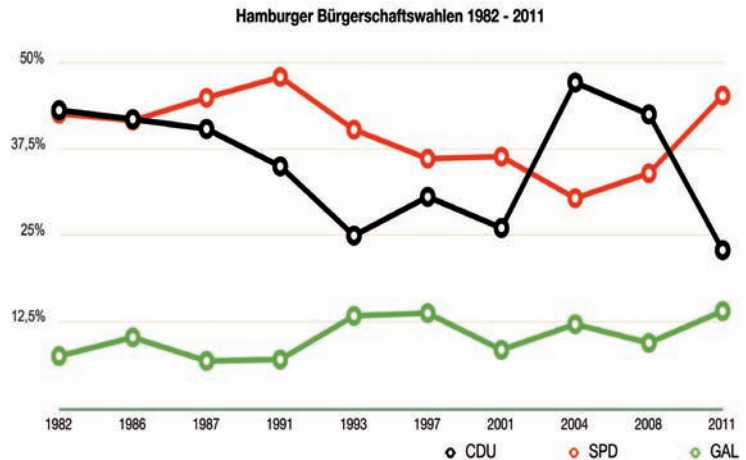

	1982	1986	1987	1991	1993	1997	2001	2004	2008	2011
CDU	43,2%	41,9%	40,5%	35,1%	25,1%	30,7%	26,2%	47,2%	42,6%	23,0%
SPD	42,7%	41,7%	45,0%	48,0%	40,4%	36,2%	36,5%	30,5%	34,1%	45,3%
GAL	7,7%	10,4%	7,0%	7,2%	13,5%	13,9%	8,6%	12,3%	9,6%	14,2%

Hamburger Ergebnisse zu Bürgerschaftswahlen von 1982 bis 2011



**GEORG MAYER**  
KÜCHENEINRICHTUNGEN

EBERTALLEE 20  
HAMBURG - OTHMARSCHEN  
TELEFON: 040 - 38 61 06 33  
WWW.HANS-GEORG-MAYER.DE

EINBAUGERÄTE BY  
**Miele**  
IMMER BESSER



# Wir sind Nienstedten!



Vielseitiges Training seit 30 Jahren für die ganze Familie im Reetdachhaus am Jenischpark.

**BallettGymStep**  
Nieschulz-Flottbek  
Baron-Voght-Str. 73  
Telefon 82 49 60

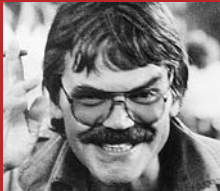

**Ihre Druckerei** für Privat, Industrie und Werbung:  
Berthold Wagenhuber

**Druckwerkstatt**  
Nienstedten  
Kastanienhof  
Osdorfer Landstr. 233  
Telefon 82 84 89



Bei uns sind Ihre Zähne in den besten Händen.

**Dr. med. dent. Leonie Brolund, Zahnärztin in Hamburg-Nienstedten**  
Nienstedtener Str. 10  
22609 Hamburg  
Tel. 82 66 30  
[www.zahnarztpraxis-dr-brolund.de](http://www.zahnarztpraxis-dr-brolund.de)



**Elbmaler Andreas Hector** würde auch gerne bei Ihnen mit seinem erfahrenen Team Maler- und Lackierarbeiten ausführen.

**Elbmaler Hector**  
Elbchausee 518  
Telefon 82 241 300  
Mobil 0170 20 25 247



Neue Schuhe für jeden Geschmack bei Jens Uwe Groth. Oder sind Ihre Schuhe durchgelaufen, dann kann er sie reparieren.

**Jens Uwe Groth**  
Nienstedtener Str. 11  
Telefon 82 91 69



**Die innere Ruhe finden mit Pilates**

Trainiert wird in kleinen Gruppen, Präventionskurse **Pilates in den Elbvororten**, Bettina Claußen  
Georg-Bonne-Str. 75  
Tel. 0177-7887 511 od. [www.pilates-elbvororte.de](http://www.pilates-elbvororte.de)



Fleischereifachgeschäft (Party-Service) am Kap Horn,

**Rolf Hübencker,**  
Nienstedtener Str. 13  
Telefon 82 84 02



Wenn's um Licht, Leitungen, Installationen geht:

**Elektro-Kloss**  
Karl-Heinz Kloss  
Langenhegen 33  
Telefon 82 80 40



Die Hausherrin schätzt, wie in der Teestube auch in den eigenen vier Wänden eine behagliche Atmosphäre

**Monika Lühmann, Unternehmerin**

## Zwischen Scones und Süllberg

Neben Familie und Geschäft hat sich die Unternehmerin immer auch für andere eingesetzt. Bekannt wurde die Blankeneserin durch ihr Lokal, „Lühmanns Teestube“ und verschiedene Bürgerinitiativen.

**W**er Monika Lühmann besucht, der sollte Kuchen mögen. Denn das gesamte Haus, vom Café bis unter das Dach, duftet nach Gebackenem. „Bei uns wird täglich frisch gebacken. Und es wird gewohnt, nicht ausgestellt“, so die Hausherrin während es drei Treppen hinauf geht. Vorbei an den fast immer ausgebuchten im englischen Stil eingerichteten und überregional gelobten Bed & Breakfast-Zimmern. Leichten Fußes nimmt Monika Lühmann dabei die steilen Treppen des 1880 erbauten Hauses.

Wer neben englischer Kultur, Spezialitäten wie Scones und Pies, auch etwas über Blankeneses Geschichte erfahren möchte, findet in der Geschäftsfrau eine Chronistin ersten Ranges. Ihr erster großer Kampf gegen einen gierigen Investor und einen willfährigen Amtmann im Goßlerhaus begann 1979 und dauerte bis Mitte der 80er-Jahre. In

dem Konflikt um den Abriss der alten Schmiede an der Blankeneser Bahnhofstraße, dem heutigen „Dal Fabbro“, musste sich der Investor ebenso erfolglos trollen wie beim Kampf um den Süllberg, der nach seinem Verkauf ausschließlich mit Eigentumswohnungen bebaut werden sollte. Mit Unterschriftenlisten, Demonstrationen und zahllosen Diskussionen wurde das damals verhindert.

Aus welcher Quelle speist sich so ein Einsatz für das Allgemeinwohl? „Mein Gerechtigkeitsempfinden war wohl schon immer ein wenig stärker ausgeprägt als bei anderen. Ich war Klassensprecherin, später Elternvertreterin.“, so die Mutter von zwei erwachsenen Kindern.

Der Blick aus dem Fenster fällt auf das Goßlerhaus, hier haben Monika und Uwe Lühmann 1964 geheiratet. Kennen gelernt hat sich das Paar bereits 1959, beide arbeiteten

damals für das Bankhaus Münchmeyer, in „Sagebiels Fährhaus“. Nach so vielen Jahren fühle sie sich heute als waschechte Blankeneserin. „Nur ein paar wenige Dünkel-Blankeneser bezweifeln das.“

[www.luehmanns-teestube.de](http://www.luehmanns-teestube.de)  
Autor:helmut.schwalbach@kloenschnack.de

### ZUR PERSON Monika Lühmann,

Jahrgang 1940, ging in Altona zur Schule, lebte später in der Schweiz und in England. Seit 1964 ist sie mit Ehemann Uwe verheiratet. Gemeinsam führt das Paar seit 1988 das Lokal „Lühmanns Teestube“. Die Geschäftsfrau wurde auch durch ihren Einsatz für Blankeneser über den Stadtteil hinaus bekannt. Das Ehepaar Lühmann lebt in Blankeneser.

  
*Kloenschnack  
zu Besuch bei...*

# Auch für Angstpatienten die richtige Adresse!

Gemeinschaftspraxis Dr. Jan Erik Schulz-Walz & Dr. Claudia Kanitz  
Von Prophylaxe bis Vollsanierung & Angstpatiententherapie

www.zahnaerzte-bahrenfeld.de; Telefon: 893960



## Feines für Ihr Fenster.

■ JALOUSIEN  
auch aus  
Naturholz

■ ROLLOS  
transparent oder  
verdunkelnd

■ PLISSEES  
für alle  
Fensterformen

Ob rund, dreieckig oder trapezförmig, wir bieten für jedes Fenster ein Sonnen- und Sichtschutzsystem, das zu Ihrem Einrichtungsstil passt.

Jetzt in noch größerer Auswahl.

Und das zu einem fairen Preis!

P.S.: Wir bieten kostenlosen Aufmaß- und Beratungsservice.

### Der Falstore

lässt sich durch Ziehen an Alu-Griffleisten nach oben oder unten bewegen; so kann er das Fenster ganz oder nur teilweise abdecken.

Kostenloser Beratungs- und Aufmaß-Service

HELM & HELM  
INNENEINRICHTUNG

HH-OTTENSEN · BAHRENFELDER STR. 71 · TEL. 39 60 93 · 10-19, SA 10-16

www.helm-und-helm.de

©NieWo-Gratic

## Rollen Sie die Zeit zurück

Meso|Beauty Lift®

la BIOCOME

ANZEIGE



### Angela Rethmeier Hautspezialistin

BLANKENESER CHAUSSEE 178  
22869 SCHENEFELD  
Tel.: 040 - 830 20 51

Welche Frau wünscht nicht, jünger zu wirken? Etwas Entscheidendes gegen den müden Teint, Fältchen und Unreinheiten zu tun? Und außerdem prophylaktisch Anti-Aging zu nutzen?

Unser Institut geht einen neuen Weg: Meso|Beauty Lift® - das Zusammenwirken von Natur und moderner Technologie. Auf der ersten Ebene werden mit sanfter Dermabrasion Grauschleier, Verhornungen, Unreinheiten entfernt. Auf der zweiten Ebene tiefe Mimikfalten kosmetisiert. Manuell, progressiv, myotonologisch entspannen wir nadellos verhärtete Gesichtsmuskeln, trainieren schlaffe Muskelgruppen. Drittens porotieren wir Meso-Wirk-

stoffe in die Haut und schleusen per Ultraschall Hyaluron, wie Biomoleküle, exakt in Falten und Fältchen.

**Das Resultat:** Der Teint wirkt um Jahre jünger, Ihre Haut frisch, rein, straff und ebenmäßig schön.

**Bestergebnisse** nach einer Beauty-Kur und abgestimmter Pflege.



Parteimitglieder entscheiden

# Acht Bewerber für den CDU-Vorsitz

Erstmals in der Hamburger Geschichte werden für die Wahl des CDU-Landesvorsitzenden die Parteimitglieder befragt. Die Zeit der Absprachen in Hinterzimmern soll damit beendet werden.

Nur langsam greift im Land die Idee, dass statt Parteioberen die Mitglieder über Posten und Funktionen entscheiden. So ist es für die Hamburger CDU eine Premiere, wenn in den nächsten Wochen gleich acht Bewerber durch die sieben Kreisverbände touren, um sich vorzustellen. So werden erstmals in der Parteige-

schichte der Hamburger CDU die rund 9.000 Mitglieder über den neuen Landesvorsitzenden entscheiden.

Um das Amt des Hamburger CDU-Parteichefs bewerben sich acht Kandidaten. Dabei ist der Hamburger Westen besonders stark vertreten. Neben dem Bundestagsabgeord-

**Vier Kandidaten aus dem Westen**

neten Marcus Weinberg, der seine Kandidatur als erster anmeldete, bewerben sich auch die Bürgerschaftsabgeordnete Karin Prien aus Blankenese und der ehemalige Staatsrat Rolf Reincke für das Amt.

Zu den Kandidaten zählen weiter die Vorsitzende der Frauenunion Marita Meyer-Kainer, Detlef Bandow-Tadsen, ein Pensionär aus Rahlstedt, Sebastian Fuss, ebenfalls aus Altona, Detlef Felix Hartmann aus dem Kreisverband Mitte sowie Christian Albert Jacke aus Wandsbek.

Nach der Wahlkampf-Tour der Kandidaten durch die Kreisverbände entscheiden dann die Mitglieder vom 16. Mai bis zum 4. Juni per Briefwahl, wer in Hamburg CDU-Landesvorsitzender wird.

Zu den aussichtsreichsten Kandidaten zählen der Bundestabgeordnete Marcus Weinberg und die Blankeneserin Karin Prien. Geht es um Erfahrung und Kontakte innerhalb der Hamburger CDU, dann hat der Mann aus Altona bessere Chancen auf den Parteivorsitz. Setzen Hamburgs Christdemokraten auf mehr frischen Wind, dann wird die Frau aus Blankenese gute Chancen für die Nachfolge des scheidenden CDU-Chefs Frank Schira haben.



Aus dem Hamburger Westen kandidieren für den CDU-Parteivorsitz: die Blankeneserin Karin Prien, der Altonaer Bundestagsabgeordnete Marcus Weinberg und der ehemalige Staatsrat Reincke

www.cduhamburg.de  
 Autor: helmut.schwalbach@kloenschnack.de

SECHS FRAGEN AN ...

**Karin Prien**

**Frau Prien, was reizt Sie an der Aufgabe der Hamburger CDU-Landeschefin?**

Die sicher nicht einfache, aber wichtige Chance, die Hamburger CDU an einem historischen Wendepunkt nach einer sehr schlimmen Wahlniederlage neu aufzustellen. Hinzu kommt, dass die Bürgerschaftsfraktion eine neue Führung unter dem Fraktionsvorsitzenden Dietrich Wersich hat, die entschlossen ist, die Oppositionsrolle sofort und effektiv anzunehmen. Das macht Mut und Spaß.

**Wie schätzen Sie Ihre Chancen ein?**

Meine Bereitschaft zur Kandidatur hing entscheidend davon ab, ob erstmals die Mitglieder an der Findung der Position der/des Landesvorsitzenden beteiligt würden.

In Altona sind wir in Sachen Mitgliederrechte schon etwas weiter, aber im Landesverband waren wir bisher noch nicht soweit und so liefen Entscheidungsprozesse eher im Hinterzimmern ab, die dann von Delegierten meist ohne große Aussprache nachvollzogen worden sind. Unter diesen Bedingungen wäre ich nicht angetreten.

**Wie wollen Sie, im Fall Ihrer Wahl, die Hamburger CDU aus dem derzeitigen Tief herausführen?**

Ich möchte die Hamburger CDU wieder zur entscheidenden Kraft der bürgerlichen Mitte machen. Das heißt, das Profil der Union zu schärfen und neues Vertrauen zu schaffen. Den Anfang hat die CDU unter Frank Schira schon gemacht und eine Programmdiskussion eingerichtet, die ihre Arbeit wegen der kurzfristig angesetzten Wahlen unterbre-

chen musste. Diesen Prozess müssen wir fortsetzen. Daneben müssen wir an den Strukturen der Mitgliederbeteiligung und der Kommunikation arbeiten.

**Was heißt das konkret?**

Dieser Prozess umfasst zunächst die Erarbeitung der bürgerlichen Werte der CDU, die wieder erkennbar werden müssen und nicht scheinbar einer zweckmäßigen Koalitionsvereinbarung geopfert werden dürfen.

Dafür war zunächst die Schulpolitik ein sehr drastisches Beispiel. Nicht ein Streit über die Ziele schreckte weite Teile der Wähler ab, sondern die viel beschworene Geschlossenheit, die gegen die eigenen Auffassungen gezeigt wurde. Parteiarbeit muss heute anders aussehen als in früheren Jahren mit treuen Wähler-Milieus. Mündige Bürger wollen beteiligt werden, auch als Parteimit-

glieder. Wir brauchen dann eine lebendige Diskussion über ein fortentwickeltes Leitbild von Hamburg als lebenswerte wirtschaftsstarke Metropole auf allen Ebenen.

**Wie stehen Sie zur Mitgliederbefragung?**

Ich begrüße die Beschlüsse, eine Mitgliederbefragung durchzuführen. Es ist ein wichtiger erster Schritt zu mehr Mitgliederbeteiligung. Wenn Sie so wollen, ein richtiger Quantensprung.

**Was sagen Sie zu der Vielzahl der Bewerber?**

Das ist zu begrüßen und verdeutlicht, dass nun endlich Bewegung in die Partei kommt. Sie ist lebendig und nicht angesichts der Wahlergebnisse von Resignation befallen. Wer hätte sich eine solche Entwicklung noch vor kurzer Zeit vorstellen können?



**FÜR INNEN UND AUSSEN 040-812167**  
**WRAGE** SANITÄR  
 BEDACHUNG  
 HEIZUNG

Wir 4 Handwerksmeister (Gerrit, Thorsten, Heiko und Bastian Wrage) realisieren die Wünsche unserer Kunden in 3. Generation, wobei wir handwerkliche Qualität mit modernster Technik verbinden. Kleine



Reparaturen oder komplette Installationen, uns ist jeder Auftrag wichtig. Unser Team mit 15 Kundendienstfahrzeugen und einem ständig besetzten Büro in Rissen ist in allen Belangen rundum für Sie da!

SEIT 1949

[WWW.WRAGE-GMBH.DE](http://WWW.WRAGE-GMBH.DE)



**Aktivsenioren  
Untereelbe**

**AUSFLÜGE**

Termine	Programm
03. Mai	Bridge spielen 14:30 bis 17:00
05. Mai	Dorf Café Schenefeld 14:30 bis 17:30
06. Mai	Kappeln & die Schokoladenküche 09:00 bis 19:00
10. Mai	Altes Land 14:00 bis 18:00
11. Mai	Hirschpark 14:30 bis 17:30
12. Mai	Landesgartenschau Norderstedt 10:00 bis 17:00
18. Mai	Wildpark Schwarze Berge 14:00 bis 18:00
19. Mai	Haseldorf 14:00 bis 17:30
20. Mai	Arboretum 14:00 bis 18:00
24. Mai	Spielenachmittag 14:30 bis 17:00
27. Mai	Willkomm-Höft 14:30 bis 17:30

Birkenweg 16 · 22880 Wedel  
 Telefon: 0 41 03 - 8 03 67 31  
[www.aktivseniorenunterelbe.de](http://www.aktivseniorenunterelbe.de)

**Verwaltung  
Vermittlung**

Zinshäuser  
 Wohnanlagen  
 Geschäftshäuser



**RICHARD GROSSMANN KG (GMBH & Co.)**  
 Immobilienmakler und Grundstücksverwaltungen seit 1913  
 IVD VHH EEK

Jungfernstieg 34 • 20354 Hamburg  
 040/35 75 88-0

[www.richardgrossmann.de](http://www.richardgrossmann.de)



UNSER FIRMENSITZ  
IM HEINE-HAUS

**küchenfit**  
 Der Küchenrenovierer

- neue Geräte • Spülen
- neue Fronten • Umzug/Montage



**Alte Küchen wie neu**

Ihre Küche ist in die Jahre gekommen? Kühlschränke fressen Energie, die Arbeitsplatten oder Fronten müssen erneuert werden! Wir bringen Ihre Küche auf Vordermann. Machen Sie mit uns einen unverbindlichen Termin.

Wedel, Rissener Str. 140 (neben Lüchau) • Tel. 0 41 03 / 93 43 19



**cucina**

Schöne Küche – schönes Leben.

**Küchen zum Wohlfühlen**

Wedel, Rissener Straße 140  
 Tel. 0 41 03 / 93 43-0



**Blankenese! Exklusiv wohnen!  
 Raum für Menschen mit Visionen!  
 24 exklusive Eigentumswohnungen in 3 Stadtvillen!**

Erstklassige Lage am Bahnhof Blankenese. Helle Fassaden, raumhohe Fenster, exzellente Ausstattung, außergewöhnlich gestaltete Außenanlagen, barrierefrei, Tiefgaragen-Stellplätze. Fertigstellung Herbst 2011. Bereits über 90% verkauft!

Info-Telefon 040.86 60 16 25  
[www.meravis.de](http://www.meravis.de)



**meravis**  
 mensch • raum • vision

meravis Wohnungsbau- und Immobilien GmbH  
 Krausenstr. 46, 30171 Hannover



Das Schulauer Fährhaus in den 1950er Jahren

Fischclub-Betreiber übernimmt das Schulauer Fährhaus

## Willkommen und Abschied

Die Traditions-Gastronomie am Schulauer Fährhaus bekommt einen neuen Betreiber. Der Blankeneser Gastronom René Schillag übernimmt zum 1. Januar 2012 den Betrieb mit neuem Konzept.

**W**o das Neue drängt, muss Altes weichen. Das gilt nun auch für das Schulauer Fährhaus. Am 1. Januar 2012 übernimmt der mit dem „Fischclub“ bereits im siebten Jahr außerordentlich erfolgreiche Gastronom René Schillag das traditionsreiche Lokal in Wedel (der KLÖNSCHNACK berichtete).

„Wir werden das Haus komplett renovieren, es wird unter anderem neue Möbel und eine neue Küche geben“, so Schillag. Läuft alles nach Plan, wird das legendäre Ausflugsziel mit seiner umfangreichen Gastronomie am 1. März 2012 neu eröffnet. Mit dem den neuen Interieur soll sich auch einiges am Konzept ändern. So wird es eine überdachte Terrasse, saisonale Feste wie Oktoberfest, Faschingspartys, Bälle, Lesungen und Tagungen geben. „Wir wollen dem Schulauer Fährhaus wieder zum alten Glanz verhelfen“, sagt der zukünftige Pächter. Neben einem Restaurant werden im Außenbereich Fischbrötchen und andere Klei-



René Schillag, hier an seinem Restaurant „Fischclub“, übernimmt das Schulauer Fährhaus

nigkeiten angeboten. Regionalen Produkten will der neue Fährhaus-Betreiber dabei den Vorzug geben. Gerüchten, wonach die Schiffsbegrüßungsanlage verlegt werden soll, tritt Schillag entgegen. Im Gegenteil: Im Rahmen der „Maritimen Meile“ werden Helgoland-Fähre und Lühe-Schulau-Fähre vor der Tür anlegen und damit noch mehr maritimes Flair in diese Ecke verstömen.

Abschied nehmen heißt es hingegen von der Familie Behnke, die das Fährhaus bis zuletzt führte (siehe Kasten rechts). Um die Nachfolge hatte sich laut Schillag eine ganze Reihe renommierter Gastronomen bemüht. Darunter so große Namen wie Gosch, Schweinske und das Parkhotel Ahrensburg. Am Ende des Bewerbungsverfahrens konnte sich René Schillag mit seinem Konzept durchsetzen.

www.schulauer-faehrhaus.de  
Autor: helmut.schwalbach@kloenschnack.de

### Das Schulauer Fährhaus

Täglich begrüßt die Schiffsbegrüßungsanlage „Willkomm-Höft“ vorm Schulauer Fährhaus Schiffe aus aller Welt. Die Anlage hat 150 Nationalhymnen und Ansagen in 45 Sprachen zu bieten. Während das Schiff vorbeifährt senkt sich die Hamburg-Flagge am 40 Meter hohen Mast zum Gruß. Die Idee für die Anlage hatte 1952 Otto Friedrich Behnke. Danach kümmerte sich die „Nautische Kameradschaft Hansea“ um die Anlage. Der Weltumsegler und Walfänger Kapitän Carl Kircheiß, damals Alterspräsident der Hansea, taufte den Mast der Begrüßungsanlage zünftig mit einer Buddel Rum und dippte die Flagge der Hansestadt Hamburg. Zum ersten Mal schallte es zu einem Schiff über den Strom: „Willkommen in Hamburg, wir freuen uns, Sie in unserem Hafen begrüßen zu können.“ Das Fährhaus selbst wurde um 1864 errichtet und von der Familie Behnke geführt. Das hübsche Ausflugsziel hat eine bewegte Geschichte. Im Zweiten Weltkrieg diente es britischen Streitkräften als Sanitätslager und Hilfslazarett. 1962 und 1976 beutelten zwei schwere Sturmfluten das Haus – erst 1980 wurde eine Sturmflutschutzmauer errichtet.

**D**er Staat will den mündigen Bürger, der verantwortlich sein Leben gestaltet. Er misstraut ihm aber so sehr und hält ihn für so verantwortungslos, dass er lauter Zwänge und Pflichtversicherungen erfindet, die kaum noch Freiheit für Eigenverantwortung belassen. Selbstverständlich gibt es immer wieder unverantwortlich handelnde Menschen. Aus dieser Erfahrung wird aber allen misstraut und der Mehrheit Verantwortung abgenommen. Wäre es nicht viel klüger, allen Vertrauen entgegenzubringen, die wahrgenommene Verantwortung zu kontrollieren und nur den Minderheiten, die ihrer Verantwortung

zweistelliges Wahlergebnis erhalten, aber danach kaum etwas geliefert. Sie hat eine recht einseitige Klientel-Politik verfolgt, die Mehrwertsteuer für Hotels gesenkt oder den Energieversorgungs-Unternehmen mit längeren Laufzeiten der Atomkraftwerke milliardenschwere Zusatzgewinne in Aussicht gestellt. Das total verspielte Vertrauen führt nun zu Umfragewerten zwischen drei und fünf Prozent. Eine neue Parteiführung soll Glaubwürdigkeit wiederherstellen.

#### **Glaubwürdigkeitsverlust der Volksparteien**

Einen rasanten Vertrauensschwund erlebt auch die CDU. Mit vollmundigem Verkün-

te mehr Vertrauen. Ähnlich verhielt es sich mit Bürger- und Volksentscheiden, für die sich die Grünen stark gemacht haben und auch an diesem Bekenntnis festhielten, wenn sich ein Volksentscheid wie bei der Hamburger Schulreform gegen ihre Politik richtete.

Die Grünen sind jetzt die eigentliche liberale Kraft und werden erst noch beweisen müssen, dass sie Vertrauen auch dann verdienen, wenn sie nun in Baden-Württemberg den Regierungschef stellen.

Aber nicht nur den Parteien, auch den Konzernlenkern, dem Großkapital und den zentralen Interessenvertretungen mit egois-

### **HOGEFORSTERS WORTE: Politik**

## **Vertrauen und Glaubwürdigkeit**

Vertrauen ist ein ökonomisch unabdingbares Prinzip und das einzige kulturelle Merkmal für die Sicherung von Wohlstand und Gestaltungsfähigkeit eines Unternehmens und ebenso einer Gesellschaft.

tatsächlich nicht nachkommen, entsprechende Auflagen zu machen?

Vertrauen motiviert im Höchstmaß die Menschen und ist zugleich das wichtigste Organisationsprinzip und Steuerungsinstrument einer Gesellschaft. Vertrauen erzeugt Schnelligkeit, verleiht ungeahnte Kräfte und bringt Sicherheit: Wenn wir in den Elbtunnel hineinfahren, wenn es abwärts geht und dunkel wird, überfällt uns eine unbestimmte Furcht. Vertrauen schwindet, wir bremsen und werden langsam. Wenn dann die Mitte durchfahren ist, es wieder aufwärts geht und wir das Licht am Ende des Tunnels erkennen, fassen wir wieder Vertrauen, drücken aufs Gaspedal und werden schnell.

#### **Politik verspielt Vertrauen**

Die neue Zeit, in die wir bereits seit der Jahrtausendwende eingetreten sind, ist ein Zeitalter der Kooperation und des Vertrauens. Ohne Vertrauen ist in einer Gesellschaft produktives Zusammenleben nicht möglich. Vertrauensmanagement wird so zur wichtigsten Aufgabe der Führung, insbesondere der Politiker, die selbst als Vorbild verantwortungsbewusst und vertrauensvoll leben. Doch während

Vertrauen als herausragende Gestaltungskraft in breiten Bevölkerungskreisen eine hohe und wachsende Wertschätzung genießt, verliert Politik immer mehr an Glaubwürdigkeit und verspielt Vertrauen. Die FDP hat vor der letzten Bundestagswahl viel versprochen, dafür ein stolzes

den, die deutschen Atomkraftwerke seien die sichersten der Welt, wurden im Herbst deren Laufzeiten verlängert. Nach dem Tsunami und der Kraftwerkskatastrophe in Japan wird sofort ein dreimonatiges Moratorium verkündet. Überprüft werden sollen deutsche Sicherheitsstandards, obwohl sich daran ja durch die schrecklichen Ereignisse in Japan nichts geändert hat. Es wird nichts erklärt und kein Wort darüber verloren, dass die Laufzeitverlängerung wenige Monate zuvor ein Fehler war. So konnte Vertrauen nicht gewonnen werden, der Wähler entlarvte es als Wahlkampfmanöver und die Wahlen in Baden-Württemberg und Rheinland-Pfalz gingen verloren.

Die SPD kann vom Vertrauensverlust der CDU kaum profitieren, auch ihr wird keine wesentlich höhere Glaubwürdigkeit zuerkannt. Dass dies in erster Linie eine Frage der handelnden Personen ist, zeigt die jüngste Hamburger Bürgerschaftswahl.

Olaf Scholz trat unverfälscht, glaubwürdig auf, versprach eine solide, verlässliche Politik. Gemäß Hölderlin

„lebt so sein Geist in seinem Tun“ und er hielt die absolute Mehrheit.

#### **Vertrauen in Grün**

Eine hohe Glaubwürdigkeit wird den Grünen geschenkt, die dies nun auch einlösen müssen. Sie sind einst aus den Anti-Atomkraft-Protesten hervorgegangen, wurden deshalb belächelt und als realitätsfern abgetan. Sie haben jedoch verlässlich ihren Kurs fortgesetzt und genießen deshalb heu-



tischem Lobbyverhalten wird kaum noch vertraut. Auf breiter Basis muss Vertrauen wiederhergestellt werden, um die Herausforderungen der Zukunft meistern zu können. Wenn es nicht gelingt, diese grundlegende Basis und elementare, unverzichtbare Kraft zu erzeugen, kann es gesellschaftlich wie wirtschaftlich nur abwärts gehen. Voraussetzung dazu sind wahrhaftige Führungspersönlichkeiten, bei denen Worte und Taten übereinstimmen.

Ältere Menschen genießen in der Regel eine höhere Glaubwürdigkeit, da man ihr Verhalten über einen längeren Zeitraum beobachten kann, zum Beispiel Helmut Schmidt oder Heiner Geißler. Die neuen Führungsriege sollten deshalb durch eine Zusammenarbeit von Älteren und Jüngeren geprägt sein.

Autor: juergen@hogeforster.de · www.kloenschnack.de

**... total verspieltes Vertrauen führt nun zu Umfragewerten zwischen 3 und 5 Prozent ...**

Parkwächter Peter Nawrath beaufsichtigt 35 Parkplätze am Museumshafen Övelgönne



Parken am Museumshafen

# Am besten zu Fuß, mit Bus oder Rad

Der Övelgönner Museumshafen, die Övelgönne und der Elbstrand gehören zu den beliebtesten Ausflugszielen. Wer allerdings mit dem Auto kommt, dem vergeht der Spaß.

**O**b Sommer oder Winter, sobald sich die Sonne auch nur ein klein wenig sehen lässt, drängen Hamburger und Touristen ins Freie. Zu den beliebtesten Ausflugszielen zählt dabei der Museumshafen, der Anleger Övelgönne, der Elbstrand nebst Fußweg Övelgönne. Eingeweihte wissen, dass es an solchen Tagen sinnlos ist, mit dem Auto anzureisen. Touristen oder andere Ahnungslose hingegen suchen immer wieder verzweifelt einen Parkplatz. Denn seit die Stellflächen an der Straße Neumühlen an Anleger verkauft wurden, stehen für Hunderte von Besuchern gerade mal 35 Parkplätze bereit. Wer hier sein Fahrzeug abstellt, zahlt im

Sommer zwischen 10 und 22 Uhr stündlich zwei Euro. „Einige Autofahrer beklagen sich über den Preis“, sagt Parkplatzwächter Pe-



Die ausgediente Elbfähre „Bergedorf“ dient heute als Café und zählt zu den beliebtesten Ausflugszielen am Elbufer.

ter Nawrath. Er kassiert für den Beschäftigungsträger „Jugend hilft Jugend“ die Parkgebühren. Zu seinem Service gehört auch das Reservieren von Parkplätzen, die nicht

nur rar, sondern auch regelmäßig vom Hochwasser bedroht sind.

Gastronomen wie Levent Nia-Tarhan vom Restaurant „Weißes Haus“ scheinen sich mit der schwierigen Parksituation abgefunden zu haben. „Für unsere Gäste ist das Parken ganz schwierig“, so der Restaurantleiter. Zusätzliche Stellflächen könnte ein Ponton im Hafenbecken bieten, so seine Idee. Sein Kollege vom Övelgönner Lokal „Sutsche“ rät: „Am besten, die Gäste parken an der Elbchaussee“. Der Tipp ist gut, gilt aber auch nur bis täglich etwa 16 Uhr. Denn dann parken dort neben Övelgönner Anwohnern auch Gäste der Strandlokale, die bei gutem Wetter in Bataillonsstärke mit Bierkästen, Musikanlagen und transportablen Grillgeräten anrücken. Knapp ist der Parkraum an dieser viel fotografierten und begehrten Ecke auch, weil das Ufer in den zurückliegenden Jahren mit vielen Büro- und Wohntürmen bebaut wurde. Das dazugehörige Personal beansprucht die wenigen Parkplätze so auch an verregneten Tagen. Wer also im Sand oder im Liegestuhl sitzend Schiffe, Sonne oder Elbe genießen möchte, sollte den Rat von Busfahrer Rolf Wiener befolgen: „Touristen, aber auch Hamburger, sollten besser zu Fuß, mit dem Fahrrad oder mit öffentlichen Verkehrsmitteln anreisen.“

www.hamburg.de  
 Autor: helmut.schwalbach@kloenschnack.de

## Vermögenswerte bewahren – die Nachlass- und Stiftungsexperten des Commerzbank Wealth Management unterstützen dabei

Nach Berechnungen des Statistischen Bundesamtes steht in den kommenden Jahren die größte Vermögensumschichtung seit 1948 an. Demnach werden in den nächsten zehn Jahren in Deutschland mehr als zwei Billionen Euro vererbt. Für den Erblasser verbindet sich mit einem Vermögen deshalb eine große Verantwortung – für die Angehörigen, für ein Unternehmen und dessen Mitarbeiter. Deshalb ist es wichtig, den Übergang von Vermögenswerten an die nachfolgende Generation, mit einer durchdachten Nachlassplanung und ggf. durch die Errichtung einer Stiftung in einer persönlichen letztwilligen Verfügung frühzeitig zu regeln.

Als emotional nicht beteiligter Partner hilft die Commerzbank Erblassern wie Erben mit ihrer Situation umzugehen. Dabei wird auf die Expertise der Commerzbank Nachlass- und Stiftungsfachleute zurück gegriffen und externe Spezialisten wie Rechtsanwälte und Steuerberater eingebunden. Die Bank kümmert sich um alle finanziellen, rechtlichen und steuerlichen Belange. Das Leistungsspektrum reicht dabei von der Mithilfe bei der Nachlassplanung über die Dienstleistung der Testamentsvollstreckung bis hin zur Nachlassverwaltung im Auftrag des Erblassers oder der Erben.

### Dem Vermögen neuen Sinn geben

In den vergangenen Jahren gab es einen regelrechten „Stiftungsboom“. Dort, wo sich der Staat mit sozialem Engagement vermehrt zurückzieht, weil öffentliche Kassen leer sind, springen engagierte Bürger durch das Gründen von gemeinnützigen oder mildtätigen Stiftungen immer öfter ein. Die Stiftungsspezialisten des Wealth Management der Commerzbank stehen dabei ihren Kunden mit professioneller Unterstützung zur Seite. Das Leistungsspektrum umfasst sämtliche Aufgaben und Hilfestellungen rund um die Gründung einer Stiftung, ihrer Verwaltung sowie der Vermögensanlage und der Mehrung des Stiftungsvermögens. Das Wealth Management der Commerzbank verwaltet überwiegend gemeinnützige und mildtätige Stiftungen, deren Stifter etwa kulturelle oder soziale Einrichtungen dauerhaft fördern möchten. Und nicht selten werden diese zu Lebzeiten gegründet und die Stifter bringen sich selbst mit ein. Ein auf die Ewigkeit angelegtes gesellschaftliches Engagement, das der Staat mit steuerlichen Vorteilen belohnt. Für Unternehmer kann die Gründung einer Stiftung beispielsweise sinnvoll sein, um den Fortbestand eines selbstständigen Familienunternehmens sicherzustellen oder die Familie im Todesfall über Generationen finanziell abzusichern.

**Weitere Informationen:**  
**Commerzbank Hamburg**  
**Wealth Management**  
**Jungfernstieg 22**

**Feiern Sie eine Poolparty mit  
den Sommerkleidern von comma**

**NEU im ELBE Einkaufszentrum**  
**comma,**  
Hamburg + ELBE Einkaufszentrum  
Tel.: 040 - 800 20 677



1986 war die Sanierung abgeschlossen – eine Ruine war zum Schmuckstück geworden

Landhaus am Falkenstein

# Die Rettung eines Kleinods

Mit einer Sonderausstellung erinnert Elke Dröscher, Inhaberin des Puppenmuseums Falkenstein, an die Rettung und Sanierung des berühmten Landhauses vor genau 25 Jahren.

**N**och immer wirkt es futuristisch, noch immer zeigen sich Spaziergänger und Besucher des Puppenmuseums angetan von der kühnen Anlage.

Das Landhaus am Falkenstein ist eines der markantesten Beispiele des Neuen Bauens in den Elbvororten und nach dem Chilehaus das in der Fachliteratur meist erwähnte Hamburger Bauwerk des 20. Jahrhunderts. Der Architekt Karl Schneider schuf es 1923, vier Jahr vor der heute weitaus bekannteren Weißenhofsiedlung in Stuttgart. Die Fachwelt war beeindruckt. „Selten treten die neuen Grundlagen der Baukunst so klar in Erscheinung, wie bei diesem Bauwerk“, urteilte der Architekturkritiker Heinrich de Fries 1926.

Von solchem Lob wollte wenig später jedoch niemand mehr etwas wissen. Aber zunächst ein Blick zurück: Für den 1892 geborenen Karl Schneider, der nach seinem Studium in den Büros von Architekturgrößen wie Walter Gropius arbeitete, war das Landhaus Höhepunkt eines frühen Œuvres. Ab 1933 schränkten die Sanktionen der Nationalsozialisten seine Arbeit

ein. Der fortschrittlich denkende, seiner Arbeit in geradezu besessener Konzentration zugewandte Architekt, galt nun als „Bau-

[www.elke-droescher.de](http://www.elke-droescher.de)  
 Autor: [tim.holzhaeuser@kloenschnack.de](mailto:tim.holzhaeuser@kloenschnack.de)

Historische Aufnahme von Ernst Scheel aus den 20er-Jahren. Zu sehen ist der markante Seitenflügel des Hauses



bolschewist“. 1938 folgte er seiner bereits ein Jahr früher emigrierten Frau in die USA, wo er trotz Fürsprache anderer Einwanderer seine Arbeit nicht auf gleichem Niveau fortsetzen konnte.

Mit dem Architekten geriet auch das Landhaus in Vergessenheit und drohte schließlich der Ignoranz eines Verlegers zum Opfer zu fallen. Axel Springer hatte das Haus in seinen Besitz gebracht und erhielt nun, 1970, von einer scheinbar kurzfristig erblindeten Verwaltung eine Abbruchgenehmigung für ein Bauwerk, das kaum 40 Jahre zuvor noch in namhaften Architekturführern gewürdigt worden war. Springer versäumte jedoch die Bagger fristgerecht zu bestellen und so fiel das zur Ruine verkommene Landhaus 1980 an die Stadt.

Fünf Jahre später kam die Wende mit Elke Dröscher. Sie übernahm die Kosten für die Sanierung und den Unterhalt des Hauses

**Axel Springer versäumte es, die Bagger fristgerecht zu bestellen und so fiel das Haus an die Stadt**

und erhielt im Gegenzug ein Nutzungsrecht. 1986 eröffnete sie das im Hamburger Westen beliebte Puppenmuseum. Zeitgleich erhielt das Haus endlich Denkmalschutz.

Am 15. Mai eröffnet im Landhaus eine Sonderausstellung anlässlich des 25. Jahrestages der Rettung und Sanierung. Historische Aufnahmen des Hauses von Ernst Scheel sowie Aufnahmen kurz nach Vollendung der Sanierung zeigen dann eine eindrucksvolle Wiedererweckung.

# Politik

FÜNF FRAGEN AN ...

## Katja Suding

**Frau Suding, geht es Ihnen eigentlich auf die Nerven, wenn in Berichten über Sie häufig von der „schönen Katja“ gesprochen wird?**

Nein, das nervt mich nicht, im Gegenteil: Das Interesse an meiner Person lässt sich gut nutzen, um die Inhalte unserer Politik herauszuarbeiten.

**Für wie wichtig halten Sie Attraktivität in der Politik?**

Politik muss glaubwürdig gemacht und nach meiner Überzeugung ohne aggressiven Ansatz vermittelt werden. Da kann gewinnbringendes Auftreten nur helfen.

**Sie wollen im Mai für den FDP-Bundesvorstand kandidieren. Was qualifiziert Sie für einen Posten in diesem Gremium?**

Wir haben in Hamburg gegen den Bundestrend eine Wahl gewonnen. Meine Erfahrungen aus dem Wahlkampf, mei-



Katja Suding

ne Art der Wähleransprache und mein Gespür für die richtigen Themen möchte ich gern auch in Berlin in die Politik einbringen.

**Mit welchen Ideen und Konzepten wollen Sie nach Berlin fahren?**

Ich möchte die liberale Idee nicht auf wenige Themenfelder verengen, sondern in vielen Bereichen deutlicher machen. Neben der mittelstandsorientierten Wirtschaftspolitik gilt das auch für eine moderne Bildungs-, Familien- und Kulturpolitik sowie eine nachhaltige Haushaltspolitik.

**Wie werden Fraktion- und Parteiführung künftig zusammenarbeiten?**

So eng und konstruktiv wie möglich, um unser Ziel für die Bürgerschaftswahl 2015 zu erreichen: Den Wiedereinzug mit einem guten Ergebnis und möglicherweise eine Senatsbildung mit der FDP.

**Frau Suding, der KLÖNSCHNACK dankt für das Gespräch.**

BESCHLUSS

## Sicherer Schulweg

Die Bezirksversammlung Altona hat beschlossen, die Schulwege in Kooperation mit Polizei und aus den Erfahrungen der Schulen systematisch zu erfassen, um die Kinder noch besser zu schützen. Schlecht markierte Zebrastreifen, Ampeln mit langen Rot-Phasen und Kreuzungen die von Autofahrern geschnitten werden, auszuloten und Schwachstellen zu beheben.

VORSCHLAG

## Schutz der Osdorfer Feldmark

Die Osdorfer Feldmark soll bleiben wie sie ist. Das fordert die Bezirksversammlung Altona. Das Bezirksamt soll den Planungsauftrag an ein Landschaftsplanungsbüro geben, das Landschaft und Natur einbezieht.

Ziel des Bebauungsplans ist die „langfristige Sicherung der Kulturlandschaft, der Erhalt und die Aufwertung der Lebensgemeinschaften von Pflanzen und Tieren“. Die „Erholungsfunktion“ soll erhalten bleiben. Eine Bebauung wird ausgeschlossen.

LICHTBILDERVORTRAG

## Erfahrungen aus dem Jemen

Die Else Voss Stiftung bietet am 6. Mai um 17 Uhr unter Leitung von Professor Karsten Gundlach einen Lichtbildervortrag unter dem Titel: „Araber – Freunde oder Feinde?“ Diese Frage stellte sich Gundlach auch, als er in den Jahren 2004 bis 2009 in den Jemen reiste. Dort leitete er in Krankenhäusern humanitäre und medizinische Einsätze und trat als Referent bei Vortragsveranstaltungen an der Universität Aden auf. Nun spricht er im Foyer der Else Voss Stiftung, Sülldorfer Brooksweg 115, über seine Erfahrungen.

Anmeldung bis zum 2. Mai unter Telefon: 81 61 81

Direkt ab Importeur

**Haus & Garten**  
AMBIENTE

Osdorfer Landstr. 253

**GARTENMÖBEL**  
Strandkörbe, Sonnenschirme & Grills

Lounge

Geflecht

Teak Premium

Große Auswahl an Gasgrills

Alles vorrätig • frei Haus sofort!

Edelstahl

10 Jahre Haus & Garten  
Jubiläumspreise  
Besuchen Sie uns.

Osdorfer Landstr. 253  
22589 Hamburg  
Tel. 040-800 10 227  
hausundgartenshop24.de



**METALL UND GLAS,  
ALLES AUS EINER HAND...**

Sie interessieren sich für Metall- und Glaskonstruktionen?

Sie suchen Vordächer, Treppen, Carports oder eine Schlosserei und Glaserei mit einem Reparatur- und Servicedienst in Ihrer Nähe?

**K. H. Alpers GmbH**  
Luruper Hauptstrasse 54 · 22547 Hamburg  
[www.alpers-metallbau.de](http://www.alpers-metallbau.de)

**Zeitlos und edel –  
Produkte aus Metall und Glas**

**Ihr Partner für behagliches Wohnen**



**H. David**

**Raumausstattung**

- Gardinen · Bodenbeläge · Polstermöbel
- Matratzen · Bootspolster · Polsterei
- Rollos · Jalousien · Markisen
- Insektenschutz und Reinigungsservice

Feldstraße 52 · 22880 Wedel · Telefon 0 41 03 / 30 33  
Inh. M. Wanger

**ORIENTTEPPICH WASCH UND REPARATUR ZENTRUM NORD**

**Bahnhofstraße 49a (Eingang Spitzerdorfstr.)**

**WEDEL 04103-70 15 70**

**Montag - Samstag 10 bis 18 Uhr**

**Kostenloser Abhol- und Bringservice**



ab **8.90**  
€/m<sup>2</sup>

**Wir waschen und reparieren Ihre Teppiche nach guter alter persischer Tradition**

**Service - Palette:**

- Waschen mit Rückfettung und Imprägnierung
- Entfernung von Flecken und Verfärbungen
- Reparatur von Fransen, Kanten und Löchern
- Anti-Rutschunterlagen mit Verlegeservice
- Teppichgutachten

Im Mai Bei gleichzeitiger Auftragserteilung  
ab 2. Teppich **30% Rabatt**  
Pro Person nur 1 Gutschein einlösbar



**Politik**



Studentengruppe diskutiert über den Blankenser Ortskern

**DISKUSSION**

**Tiefgarage oder Veranstaltungsbühne?**

Unter dem Thema „Ortskern Blankenese“ präsentierten am 9. April acht Studenten der Hafen City Universität ihr Studienprojekt. Im Blankeneser Gemeindesaal wurde schon vor Beginn des Vortags eifrig diskutiert, was alles zu verbessern ist. Zum ersten und umfassenderen Teil gehörte das Thema: „Dominanz des Autoverkehrs reduzieren.“ Die Studenten kamen zu dem Ergebnis, dass eine Tiefgarage unter dem Marktplatz nicht zwingend notwendig sei. Die REWE-Tiefgarage reicht als Parkmöglichkeit aus. Der nächste Punkt war die Umgestaltung des Marktplatzes. Eine fest installierte Bühne soll die Aufenthaltsqualität im Ortskern steigern. Pfarrer Ulrich Zeiger sagte nach dem Vortrag: „Wir müssen die Zukunftsfähigkeit dieses Ortes erhalten.“

**FDP BLANKENESE**

**„Die Zeichen stehen auf Kontinuität“**

Die Blankeneser Freidemokraten, laut Selbsteinschätzung einer der „größten und einflussreichsten Kreisverbände des Landesverbandes“, hat seinen Vorstand gewählt. In seinem Amt als Vorsitzender wurde Heico Fuhrmann bestätigt. Für ihn ist es bereits die vierte Amtsperiode als Kreisvorsitzender. Als Stellverteterin wurde Katja Suding wiedergewählt, die zugleich auch als Fraktionsvorsitzende in der Bürgerschaft sitzt. Wiedergewählt wurde auch Martin Scharlach als Schatzmeister. Als Beisitzer wurden Rechtsanwältin Dr. Amrei Debatin, der ehemalige Zahnarzt Dr. Knut Köhler und der Produktmanager Hans-Hermann Jansen bestimmt. Für den Kreisverband stehen damit die „Zeichen auf Kontinuität“.



Martin Scharlach, Katja Suding, Heico Fuhrmann, Amrei Debatin, Knut Köhler, Hans-Hermann Jansen

**SPD**

**Neues Abgeordnetenbüro**

Die SPD-Bürgerschaftsabgeordnete Anne Krischok ist nach ihrer Wiederwahl in ein neues Büro von Lurup nach Iserbrook umgezogen. Ihr neues Büro in der Hasenhöhe 126, so die Sozialdemokratie, „liegt in der Mitte des Wahlkreises. Hier können die Menschen mich und meinen Mitarbeiter Frank Leptien von Montag bis Freitag unter der Telefonnummer 83 01 84 00 erreichen.“ Die Bürgerschaftsabgeordnete hat in der neuen Legislaturperiode zunächst den Vorsitz im Eingabenausschuss und in der Härtefallkommission übernommen.

Hasenhöhe 126, [www.anne-krischok.de](http://www.anne-krischok.de)



# Wirtschaft

HASPA

## Parkettgespräch mit Frank Dubbert

### Herr Dubbert, wie schätzen Sie die derzeitige Großwetterlage ein?

Ziemlich herausfordernd! Viele nicht zu unterschätzende Risiken reihen sich momentan aneinander wie eine Perlschnur: die Katastrophe in Japan, die politischen Unruhen im arabischen Raum, die Schuldenkrise in vielen Industrieländern und die Bankenkrise, die nach wie vor noch nicht ganz ausgestanden ist, haben immensen Einfluss auf Konjunktur und Märkte.

### Wie sind die Auswirkungen auf die Aktienmärkte?



Frank Dubbert

Durch die Japan-Krise hat der DAX zwischenzeitlich einen Dämpfer bekommen. Auch die globalen Aktienmärkte waren unter Druck.

### Was raten Sie Anlegern?

Unabhängig von der Japan-Krise haben durch die gestiegenen Rohstoffpreise die Inflationsgefahren zugenommen. Auch die Notenbanken und Regierungen spielen eine Rolle, denn sie haben viel Geld in die Wirtschaft gepumpt. Angesichts der guten Perspektiven und günstigen Bewertung dürften deutsche Aktien gutes Kurspotential haben und bieten einen guten Inflationschutz.

**Hamburger Sparkasse  
Leiter Private Banking**

**Elbvororte  
Erik-Blumenfeld-Platz 27  
Telefon: 35 79 22 55  
frank.dubbert@haspa.de**

HAMBURGER HAFEN

## Keine Gefahr durch kontaminierte Schiffe?

Laut Senat besteht nach den Vorfällen in den japanischen Kernkraftwerken keine Gefahr für den Hamburg. Ein Leitfaden sieht vor, aus Tokio oder Yokohama kommende Schiffe oder solche, die das Seegebiet um Fukushima durchfahren haben, gründlich zu überprüfen. Wird bei Messungen der Wert von 0,2 Mikrosievert überschritten, machen die Schiffe zunächst an den Finkenwerder Pfählen fest. Die CDU-Bürgerschaftsabgordnete Karin Prien sieht darin eine Gefahr. „Dem Senat fehlt ein überzeugendes Konzept für den Umgang mit Schiffen aus Japan.“

SENIOREN

## „Der Mensch steht im Mittelpunkt“

Im April eröffnete die „Home Instead Seniorenbetreuung“ in Altona ihren ersten Partnerbetrieb in Deutschland. Das weltweit größte Franchisesystem im Seniorenpflegebereich, mit über 900 Partnerbetrieben, sieht sich nicht als Konkurrenz für die ambulanten Pflegedienste, sondern als Ergänzung. Für Home Instead ist es ein Meilenstein auf dem Weg, in Deutschland Fuß zu fassen. Das Unternehmen bietet eine Vielzahl von Dienstleistungen für Angehörige, wie etwa Begleitung und Erledigungen außer Haus an. Aber auch unterstützende Alltagsbetreuung für Senioren wie die Haushaltshilfe. Inhaber des neuen Büros wird Jörg Wolter, der ausdrücklich in den Vordergrund stellt: „Wichtigster Grundsatz bei allen unseren Dienstleistungen ist, dass der Mensch stets im Mittelpunkt steht.“ Bei der Eröffnungfeier war neben Jörg Veil, Geschäftsführer von Home Instead Deutschland auch Sophie Rosentreter, Demenzfilm-Produzentin, dabei.

**Friedensallee 290,  
Telefon: 890 66 76 70**



Jörg Wolter (Geschäftsführer Home Instead Hamburg), Sophie Rosentreter (Geschäftsführerin Ilses weite Welt), Jörg Veil (Geschäftsführer Home Instead Deutschland)

ENZELHANDEL

## Wolfgang Ahrend sagt Tschüss

Das traditionsreiche Feinkosthaus Ahrend, mit über 60 jähriger Geschichte, wurde zum 1. April an den früheren stellvertretenden Geschäftsführer Olaf Mertens übergeben. Nach rund 38 Jahren verlässt Wolfgang Ahrend den täglichen Betrieb des Hauses.

Das Geschäft mit seinen 16 Mitarbeitern bietet eine ganze Reihe unterschiedlicher Abteilungen sowie eine hauseigene Küche. Zum besonderen Service des Hauses gehört, neben der fachkundigen Beratung, dass frei Haus geliefert wird. Viel gelobt und genutzt wird auch der Partyservice. Der bereits 1984 in die Firma eingetretenen Olaf Mertens verspricht, die bisherige Geschäftsphilosophie weiterzuführen. „Die Freude am Verkaufen mit Liebe und Respekt zur Ware ist die Basis aller unserer Tätig-



Wolfgang Ahrend (rechts) übergibt sein Feinkostgeschäft an den langjährigen Mitarbeiter Olaf Mertens

keiten“, so der Ahrend-Nachfolger. Mertens ist seit dem Jahr 2000 in leitender Position und will zukünftig die 240 Quadratmeter Verkaufsfläche noch intensiver betreuen.

**Blankeneser Landstraße 81,  
Telefon: 86 07 72. Öffnungszeiten: Mo.-Fr. 8 bis 13 Uhr und 15 bis 18 Uhr, Sa. 8 bis 13 Uhr**

VERKAUFS-AUSSTELLUNG

## Exklusives aus Paris

Geht es um exklusive Kosmetik zählt Christa Maria Karnstedts Institut an der Parkstraße zu den ersten Adressen der ganzen Stadt. Damen der Gesellschaft, die neben erstklassigem Service auch Diskretion schätzen, gehören zu den langjährigen Kundinnen von Christa Maria Karnstedt und ihrer Mitarbeiterin.



Christa Maria Karnstedt geht regelmäßig mit Promifriseur Frank Stocksieker aus der Waitzstraße auf Einkaufstour nach Paris. Die schönsten Stücke werden dann in einer Verkaufsausstellung präsentiert.

Zu den Höhepunkten zählen die regelmäßigen Verkaufsausstellungen. Gemeinsam mit Promifriseur Frank Stocksieker präsentiert die Geschäftsfrau in ihrer Villa ausgefallene Geschenkartikel und Wohn-Accessoires, die sie auf ihren Reisen nach Paris entdeckt hat. In der französischen Hauptstadt, so Christa Maria Karnstedt, „finde man immer etwas Besonders“.

# Kultur

THEATER

## Der Mai im Allee-Theater

In der Max-Brauer-Allee 76 kommt noch bis zum 19. Mai das Musical „Kleiner Dodo, was spielst du?“ für Kinder ab drei Jahren auf die Bühne. Termine: 5.5., 12.5., 19.5., jeweils um 15 Uhr, 20.5. (16 Uhr), 22.5. (14.30 Uhr) und 26.5. (15 Uhr).

Inhalt: Der kleine Orang Utan Dodo findet mitten im Dschungel ein Dingsbums. Aus dem Dingsbums kommen Töne, wenn man damit spielt. Dodo entdeckt, dass man mit dem Dingsbums, das eine Geige ist, musizieren kann. Als das Krokodil die Geige kaputt beißt, ist Dodo sehr traurig. Seine Freundin, die kleine Leopardin Lollo, rät ihm, Onkel Darwin um Hilfe zu bitten ...

„Die kleine Zauberflöte“ nach Wolfgang Amadeus Mozart können Kinder ab fünf Jahren erleben am: 6.5. und 13.5. um jeweils 16 Uhr, 7., 8., 14., 15.5. um jeweils 14.30 Uhr.

Kartentelefon: 38 25 38



Fantasievolle Geschichten bringt der Mai im Allee-Theater



OTTENSEN

### „Kaltschnäuzig“

„Versuch zur Wiederbelebung der Großen Bergstraße durch eine ‚Präventive Provokation zur absurden (?) Kommunikation‘ ist das – etwas absurd klingende – Ziel der Kunst- und Kommunikationsgruppe „Hund wie wir“.

Die Mitglieder haben mit Menschen aus dem Sanierungsgebiet in der Altonaer Altstadt über Bürgerrechte, Stadtteilentwicklung und Wahlkampf gesprochen. Dokumentiert wurden auch die „ansässigen“ Hunde.

Das Resultat ist eine Ausstellung in Form von Plakaten, Fotos, Texten, Interviews und Filmen in der Galerie Kunst-nah. Vernissage und Performance 21. Mai, 19 Uhr, Ausstellung: 23. bis 27. Mai 12 bis 18 Uhr.

Große Bergstraße 160, [www.kunst-nah.de](http://www.kunst-nah.de)

FOTOGRAFIE

### „Maritimes + Hafencity“

Fotografien von Marianne Eberwein werden ab dem 6. Mai unter dem Titel „Maritimes + Hafencity“ ausgestellt. Außerdem sind neue Glasfiguren unter dem Titel „Dancing Figures“ in Pinneberg zu sehen. **Fahltskamp 69, Pinneberg, Telefon: 04101/200200, [www.skulpturen.tabernakel-artglass.de](http://www.skulpturen.tabernakel-artglass.de), Fr., 6. Mai ab 18 Uhr, Sa. u. So., 7. u. 8. Mai 12–16 Uhr**

AUSSTELLUNG I

### Im Kunstquell im Jenischpark

Juliane Sommer zeigt im Kunstquell im Jenischpark zwischen dem 28. Mai und dem 13. Juni eine Ausstellung abstrahierter, subtiler Stillleben und Fragmente der Pflanzenwelt.

Die Motive unterliegen einer geometrischen Grundordnung und werden oft nur angedeutet oder ausschnitthaft dargestellt, wobei die Gegenständlichkeit stets erhalten bleibt. Viele Farbschichten werden übereinander

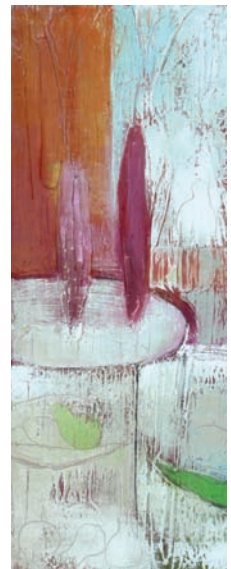

geschichtet, gemalt und gespachtelt, so dass tiefe, bis ins Detail ausgearbeitete Strukturen entstehen. Zufälliges wird entdeckt, konkretisiert und zu einem harmonischen Ganzen zusammengeführt. Spannung entsteht durch den Kontrast von einerseits pastosen und andererseits zarten, fast durchsichtig erscheinenden Farbflächen in Kombination mit skizzenhaften Linien. **Hochrad 75 (ehemaliges Gartenbauamt), Sa., So., und an Feiertagen 12–18 Uhr, sonst nach Absprache unter Telefon: 0178/188 71 81**

AUSSTELLUNG II

### Zimmer mit Aussicht – Acrylmalerei im Kunsthaus Schenefeld

Zum vierten Mal in Folge ist auch 2011 wieder eine Ausstellung im Restaurant „Le Jardin“ des Novotel zu sehen.

In Kooperation mit dem Kunsthaus Schenefeld werden zwischen dem 22. Mai und dem 18. September Arbeiten der dort ansässigen Künstler und Dozenten zu sehen sein. In diesem Jahr können Besucher die Werke aus Kursen der Kunsthauschefin Marianne Elliott-Schmitz zu sehen.

Novotel Hamburg Arena, Albert-Einstein-Ring 2, täglich ab 15 Uhr



„Zimmer mit Aussicht“, Dora von Appen

AUSSTELLUNG III

### Exklusives Porzellan

Unter Anwendung alter und neuer Techniken versteht es Monika Rivière die Formen ihrer Objekte, vorzugsweise aus Limoges Porzellan, malerisch hervorzuheben. Seit mehr als 20 Jahren hat die Textildesignerin ihren eigenen Stil, unabhängig von Mode und Trends, entwickelt. Sie akzentuiert die klaren Formen des Porzellans mal strenger, mal weicher, mal in Pastellfarben oder in kräftigen Tönen. Ausgestellt werden ihre Werke vom 3. bis 5. Juni, täglich von 11 bis 18 Uhr, auf dem Heidbarghof.

Langellohstraße 141



# Kultur



Das Goslerhaus ist regelmäßig Schauplatz kultureller Veranstaltungen

FÖRDERVEREIN GOSSLERHAUS

## Kammerkonzert im Stil des Salon de Paris

Nach dem Vorbild des Pariser Salons um 1900 lädt der Förderverein Goslerhaus am 11. Mai zum „Kammerkonzert für Flöte und Gitarre“ in das Goslerhaus ein. Walter Stoiber (Flöte) und Winfried Stegmann (Gitarre) präsentieren das Programm, das unter anderem aus den Werken von Eric Satie, Claude Debussy und Astor Piazzolla, sowie kurzen literarischen Texten besteht. Eintritt ab 19 Uhr, Beginn 20 Uhr. Bistro-Angebot mit Wein und Snacks.

[www.foerderverein-goslerhaus.de](http://www.foerderverein-goslerhaus.de)

**Kosten: 15 Euro, Mitglieder des Fördervereins 10 Euro**

**Eine telefon. Anmeldung ist erforderlich unter: 866 30 35**

ALTONAER THEATER

## Gaarder-Bestseller

Mit dem Musik-Theater „Das Orangenmädchen“ nach dem gleichnamigen Roman von Jostein Gaarder präsentiert die Altonaer Bühne im Mai einen weiteren Bestseller. Die Fassung am Altonaer Theater stammt aus der Feder des Komponisten Martin Lingnau, Christian Gundlach schrieb das Buch der Bühnenfassung. Die Liedtexte schrieb Edith Jeske. Neben vier Schauspielern ste-

hen im „Orangenmädchen“ auch zwei Live-Musiker auf der Bühne. In der Titelrolle ist Carolin Fortenbacher, bekannt aus dem Abba-Musical „Mamma Mia“, zu sehen (siehe auch Seite 12). Ihr Bühnenpartner ist Sascha Rotermund, einem breiten Publikum als Synchronstimme von Jeff Bridges und „Dr. House“ bekannt. „Das Orangenmädchen“ hat am 8. Mai Premiere und ist bis zum 9. Juli zu sehen.

**Kartentelefon: 39 90 58 70**

ST. PAULI THEATER

## Hamburger Kabarettfestival

Beim ältesten Festival seiner Art sind auch in diesem Mai wieder viele bekannte Künstler dabei. So gastieren neben Kurt Krömer und Jürgen von der Lippe über ein Dutzend weitere Künstler im Rahmen des Hamburger Kabarettfestivals. Zu den Höhepunkten im St. Pauli Theater gehört im Mai eine Lesung mit Ulrich Tukur, der Lieblingsgedichte aus seinem Buch „Wehe, wir, wunderliche Worte“ präsentiert. Und Anna Depenbusch steht mit einer Mischung aus Disco-Beats, Country-Klängen und Streichquartett auf der Bühne.

[www.st-pauli-theater.de](http://www.st-pauli-theater.de)



GUDEWER  
DIE GARTENEINRICHTER

## EXKLUSIVE GARTENMÖBEL SONNENSCHIRME & GRILLS

Hamburgs  
größte  
Ausstellung



*Wohlfühlbasen aus aller Welt*



**Glatz**

GLATZ  
SCHIRME  
stellen alles in den  
Schatten



Fermob

DER FERMOB  
SHOP IN SHOP  
NEU und exklusiv  
bei Gudewer



weber

GRÖSSTE  
WEBER GRILL-  
AUSWAHL  
in Norddeutschland

# Panorama

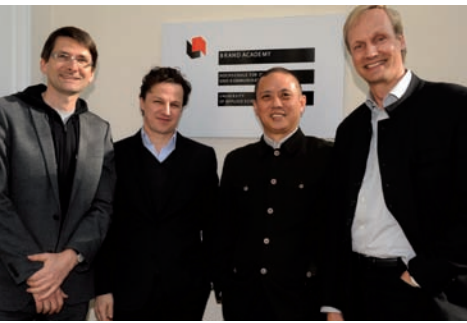

Ansgar Maria Eidens, Gerold Muhr, Shan Fan und Christian Duncker von der Brand Academy freuen sich auf Studierende

BRAND ACADEMY

## Experten für Design und Kommunikation

Auf dem Gelände der ehemaligen Seefahrtsschule an der Elbchaussee kehrt das Leben zurück. Wurden früher Navigation und Wetterkunde gebüffelt, werden die Studierenden von heute in der Brand Academy zu Marken-Profis ausgebildet. In Seminaren, Workshops und Vorlesungen geht es in der staatlich anerkannten Hochschule um die Verknüpfung von Design und Kommunikation. „Ein deutschlandweit einmaliges Konzept“, so Professor Christian Duncker. Am Ende des Studiums steht der Bachelor of Arts. Bewerber müssen zunächst ein dreistufiges Bewerbungsverfahren absolvieren. Das Studium kann dann im April oder im Oktober begonnen werden.

[www.brand-acad.com](http://www.brand-acad.com)



Students in Concert in Eimsbüttel

KONZERT

## Junge Musiktalente

Am 29. Mai stimmen junge Musiktalente beim Konzert „Students in Concert“ im Knust neue Töne an. Die Schüler der Musikschule „your-music“ in Ottensen werden singen, tanzen und musizieren. Ziel des Abends ist „gemeinsam auf der Bühne zu überzeugen und das Gelernte in die Tat umzusetzen“, so Schulleiterin Ulrike Hiby. Karten kosten 13 Euro. Knust, Neuer Kamp 30, 18 Uhr

VERMISST

## Wo steckt Pavel?

Fast an jeder plakatierbaren Stelle im Hamburger Westen ist sein Bild zu sehen. Das Bild von Pavel, dem schwarzen Labrador-Mix. Seit beinahe zwei Monaten hat er sich nicht mehr zuhause sehen lassen. Zwischen Wedel und der A7 dafür umso mehr, denn er wurde seit dem Zeitpunkt seines Verschwindens knapp 50 Mal gesehen. Mittlerweile gibt es sogar eine Internetseite, auf der man Pavels Sichtungen einsehen kann. Das sechs bis sieben Jahre alte Schlitzohr ist eher misstrauisch und scheu. Besonders auffallend/markant ist sein weißer Brustfleck im Kontrast zu seinem ansonsten schwarzen glatten Fell. Sein Besitzer Alexander Pröpster ist über jede Information dankbar. Telefon: 0163/740 09 00 [www.pavel-on-the-run.blogspot.com](http://www.pavel-on-the-run.blogspot.com)



Tierärztin Gwendolien Lehmann unterstützt Pavel Besitzer Alexander Pröpster

EHRUNG

## Schleusen geöffnet

Der 29. Ehren-Alsterschleusenwärter heißt Volker Lechtenbrink. Horst Dammasch, Vorsitzender der „Congregation der Alster-Schleusenwärter S.C.“, ernannte den Schauspieler, Sprecher, Intendanten und Regisseur zum 29. Ehren-Alster-Schleusenwärter. Die Ehrung geht jährlich an herausragende Persönlichkeiten, die im übertragenden Sinne die „Schleusen“ für die Hansestadt öffnen und „durch besondere Leistungen die Botenschaft der Freien und Hansestadt Hamburg in alle Welt transportieren“. Nach Hamburger Größen wie Uwe Seeler, Eberhard Möbius und Peter Tamm, die 1982, 1989 und 1990 als Ehrenschleusenwärter ausgezeichnet worden waren, fiel die diesjährige Wahl auf Volker Lechtenbrink, der durch seine Vielseitigkeit als Schauspieler, Sprecher, Regisseur und Intendant überzeugte. Bundesweit bekannt wurde Lechtenbrink 1959 als einer



Volker Lechtenbrink (rechts) bekam vom Vorsitzenden der „Congregation der Alster-Schleusenwärter“ Horst Dammasch Medaille und Urkunde überreicht

der „Brücke-Jungs“ in Bernhard Wickis Antikriegsfilm „Die Brücke“. Der vielseitige Künstler bedankte sich mit einem Gedicht von Roland Schwarz: „Ich mag Hamburg meine Stadt, weil sie das Gewisse hat. Ich mag Hamburg meine Stadt, die für jeden etwas hat.“ Seine Publikum, darunter Sandra Völker und Rolf Zuckowski, machte der 66-Jährige mit seinem Versprechen, im Sommer sein Comeback im Theaterstück „Hamlet“ zu feiern, neugierig.

LANDFRAUEN

## KLÖNSCHNACK-Heftkritik

Deutschlandweit gibt es weit über eine halbe Million Damen, die im Landfrauenverband organisiert sind. Ein Dutzend von ihnen besuchte im März den KLÖNSCHNACK. Unter ihnen die langjährige Kommunalpolitikerin Marlies Worthmann und die Sülldorferin Heike Beeremann. Wie entsteht das Monats-Magazin der Elbvororte? Was könnte besser gemacht werden. Die Landfrauen erwiesen sich als ebenso lebhaft wie kritische Leserinnen.



Hamburger Landfrauen zu Gast beim KLÖNSCHNACK

# TEPPICHE AUS ALLER WELT



- Ausgesuchte, handgeknüpfte Teppiche!
- Antik, klassisch und modern!
- Fachkundige Beratung und Auswahl – auch bei Ihnen vor Ort!

**SCHULENBURG**  
DAS EINRICHTUNGS-*Shopping*-CENTER  
HAUS 2



Wohnmeile Hamburg-Halstenbek, Gärtnerstr. 133-137+153, A23 Abf. Halstenbek-Krupunder  
Öffnungszeiten: Mo.-Fr. 10.00-19.00 Uhr · Sa. 10.00-20.00 Uhr · Tel. 04101/8080853

HAMBURGER  
SENIOREN  
DOMIZILE



Jetzt mitmachen und gewinnen:  
Fotowettbewerb „Bäume in Blankenese“



Rund um das Thema „Bäume in Blankenese“ geht es beim Fotowettbewerb mit anschließender Ausstellung der Hamburger Senioren Domizile GmbH.

**Jeder kann mitmachen!**

Schicken Sie uns **bis zum 06.06.2011** ein Foto mit Ihrem schönsten Baum / den schönsten Bäumen im Hamburger Westen per E-Mail an [info@hamburger-senioren-domizile.de](mailto:info@hamburger-senioren-domizile.de) und gewinnen Sie einen von 3 attraktiven Preisen.

**Schnell sein lohnt sich:** Die ersten 5 Teilnehmer erhalten Ihr Foto auf Leinwand.

Weitere Teilnahmebedingungen finden Sie unter:  
[www.hamburger-senioren-domizile.de](http://www.hamburger-senioren-domizile.de)

Hamburger Senioren Domizile GmbH,  
Domizil am Hirschkamp, Manteuffelstraße 33, 22587 Hamburg

1. Preis:

  
ColorLine  
Mini-  
Kreuz-  
fahrt

Jubiläums-  
angebot:

**2,00 %** p.a.  
Sparzins im 1. Jahr\*

Kaffee  
&  
Kuchen:  
Freitag  
ab 14:00 Uhr

Experten-  
Tage:  
„Finanzieren“  
und  
„Absichern“

Spiel &  
Spaß:  
Tolle Preise  

Geburts-  
tags-  
prämie:  
**150 EUR**

„Jeder Tag  
ein Grund  
zum Feiern.“

Jeder Mensch hat etwas, das ihn antreibt.

**150**

Wir laden Sie zu unserer Jubiläumswoche ein.

Jahre

Feiern Sie 150 Jahre Hamburger Volksbank in unseren Geschäftsstellen:

02.05.-06.05. Wedel, Bahnhofstr. 13	Tel.: 9 37 70 - 0
Schenefeld, Lornsenstr. 90	Tel.: 30 91 - 74 09
09.05.-13.05. Blankenese, Blankeneser Bahnhofstr. 27	Tel.: 30 91 - 61 09
Nienstedten, Georg-Bonne-Str. 120	Tel.: 30 91 - 67 09

Besuchen Sie unseren  
Jubiläumskalender unter  
[www.hamvoba.de](http://www.hamvoba.de)

 **Hamburger Volksbank**  
Man kennt sich.

\* Laufzeit 1 - 5 Jahre, Anlagesumme 1.000 bis 15.000 Euro, Stand 25.04.2011.

**FARROW & BALL**  
Manufacturers of Traditional Papers and Paint



Stockist

CB-Farbenkontor

Hermann-Behn-Weg 3 Ecke Rothenbaumchaussee  
20146 Hamburg Fon 040.41 49 77 75  
[www.cbfarbenkontor.de](http://www.cbfarbenkontor.de)

[www.farrow-ball.com](http://www.farrow-ball.com)

# Automobile



Mit dem BMW 6er Cabrio auf Rügen. Im Hintergrund die Sassnitzer Mole.

BMW

## Mit dem 6er Cabrio an die See

Hauptamtliche Umweltschützer, Naturfreunde und religiös gesinnte Radfahrer werden bei den technischen Daten des 6er BMW Cabrios empört mit der Faust drohen. Denn ein Auto, das in fünf Sekunden von 0 auf 100 beschleunigt, muss unter seiner Haube einen kräftigen Motor besitzen. Entsprechend durstig ist so eine Maschine. So ist der Fahrer gut beraten, die Kraftstoffanzeige im Auge zu behalten. Doch keine Sorge: Reicht der Sprit nur noch für 50 Kilometer, wird diese Information, wie auch Tempo und zulässige Höchstgeschwindigkeit für den Fahrer gut sichtbar in die Frontscheibe übertragen.

Wer zügiges Vorankommen schätzt, der wird in diesem Wagen nur von Autofahrern überholt, die sich nicht an Tempolimits halten. Locken Sonne,

Meer und kurze Hosen, darf die Fahrt an den Strand schon mal rasanter sein.

Am Ziel angekommen, gilt es mehr dahinzugleiten. Dem Passanten sei so ein Blick ins Innere gegönnt. Denn neben den Ledersitzen, dem auf die Stimme gehorchenden Navigationssystem und

formidabel aufgeräumtem Armaturenbrett staunt der Automobil-Interessierte insgesamt gern über die weltweit bewun-

derte Ingenieurkunst deutscher Autobauer. Während andere neidisch gucken, überlegt der Fahrer, was an dem BMW 6er Cabrio noch verbessert werden könnte. Es fällt ihm beim besten Willen nichts ein. Mehr Auto geht nicht, so das Fazit am Ende der Reise an die See.

[www.nl-hamburg.bmw.de](http://www.nl-hamburg.bmw.de)  
 Autor: [helmut.schwalbach@kloenschnack.de](mailto:helmut.schwalbach@kloenschnack.de)

## Mehr Auto geht nicht

VINTAGE TROPHY SYLT 2011

## Oldtimer treffen Hochkaräter von heute

Besonders schöne, seltene oder auch alte Autos rollen täglich über die Elbchaussee. Fahrzeuge der Vintage Luggage Trophy Sylt 2011 bekommt der Auto-Liebhaber nur ganz selten zu sehen. So standen im April vor Hotel Louis C. Jacob Oldtimer wie ein Bugatti Veyron Grand Sports, Mercedes-Benz 300 SL, Bentley Open Tourer, Testla Roadster und Bentley. Über die Elbchaussee ging es beim „Hamburg-Prolog“ zunächst in die Hafencity, anschließend ins Restaurant Rive am Fischereihafen. Hier hatte Küchenchef Fritz Pichler ein Hummer-Menü vorbereitet. Am nächsten Tag führte die Tour dann weiter nach Sylt. [www.vintage-luggage.de](http://www.vintage-luggage.de)



Oldtimertreffen vor dem Hotel Louis C. Jacob. Von hier ging es ins „Rive“ und später nach Sylt.

JAGUAR

## Kleine Limousine geplant

Jaguar plant eine kleine Limousine. Das neue Modell soll unterhalb des XF liegen und trotzdem fünf Personen ausreichend Platz bieten. Wann das Fahrzeug auf den Markt kommt, ist noch unklar.

MARKT

## Autoverkauf boomt

Der Verkauf von Pkw boomt weiter. So wurden im März 2001 327.921 neue Fahrzeuge zugelassen. Das ist im Vergleich zum März 2010 ein Plus von 11,4 Prozent. Im ersten Quartal sind die Neuzulassungen insgesamt um 13,9 Prozent gestiegen.

AUDI

## Premiere für den A6

Noch vor der offiziellen Markteinführung wurde der neue Audi A6 Anfang April in den Hamburger Messehallen vorgestellt. Mit dabei Audi Deutschland-Vertriebschef Michael Renz. Er zeigte sich überzeugt, dass der neue A6 „die Erfolgsgeschichte fortschreiben und damit wieder die erfolgreichste Business-Limousine im Premium-Segment sein wird“. Einen ersten Eindruck vom neuen A 6 konnten



Audi A6 Präsentation mit Stargeiger David Garrett (Mitte), Wolfgang Rother, Dietmar K. Elsässer, Wotan Wilke Möhring und Dr. Sandra Maria Meier

rund 500 geladene Gäste gewinnen. Darunter Musikproduzent Lesli Mandoki, Jorge Gonzales, die Schauspielerinnen Andrea Lüdke und Christine Zierl, musikalischer Topstar war Geiger David Garrett, der ein

Konzert gab. Durch den Abend führte Dr. Sandra Maria Meier.

[www.audi.de](http://www.audi.de)

KIRCHE

**Konzert zum Jubiläum**

Anlässlich des zehnten Geburtstages des Chores „Cantus Blankenese“ ist am 29. Mai um 17 Uhr in der Blankeneser Kirche am Markt ein Konzert unter der Überschrift „Singet dem Herrn ein neues Lied“ zu hören. In dem Konzert soll „ansatzweise, die Fülle der Vertonungen“ erforscht werden. Die Psalmmelodie tritt dabei neben die Vertonung des Nürnbergers Hans-Leo Hassler, die des Tschechen Anton Dvorak und die der Blankeneserin Felicitas Kukuck. Der Cantus Blankenese wird an der Orgel begleitet von Eberhard Hasenfratz. Das Konzert



Zum Geburtstag gibt der Chor „Cantus Blankenese“ ein Jubiläumskonzert

wird ergänzt durch Werke von Johann Pachelbel, Floor Peeters und Jean Alain, die musikalisch zu den Chorstücken passen. Der Eintritt ist frei, im Ausgang bietet der Chor um eine Spende.

FÖRDERVEREIN

**Benefizkonzert für die Palliativstation**

Ein Benefizkonzert zugunsten des Fördervereins Palliativstation am Asklepios Westklinikum Rissen wird am 19. Mai um 20 Uhr in der Nienstedtener Kirche geboten. Unter dem Titel „Musik und Briefe“ wird das Streichquintett der Hamburger Camerata Werke von Mozart und Brahms spielen. Dazu wird aus Briefen der beiden Komponisten gelesen, die aus der Entstehungszeit der Streichquintette stammen. Die Initiative für das Konzert stammt von Paul Thiessen, der mit Matthias Bromann, Christopher Hogan, Daniel Thieme und Sven Forsberg den Abend gestaltet. Karten an der Abendkasse für 15 Euro. **Elbchaussee 408**

SCHMIDT THEATER

**Was macht Witze witzig?**

Wer sich wie Dr. Hellmuth Karasek und Dr. Eckart von Hirschhausen die Frage stellt, ob sich der Humor von Frauen und Männern un-

terscheidet und warum über die niveaulosesten Witze am meisten gelacht wird, ist am 23. Mai im Schmidts Tivoli richtig aufgehoben. Unter der Überschrift „Ist das ein Witz?“ gehen sie dem Humor auf den Grund. [www.tivoli.de](http://www.tivoli.de), Spielbudenplatz 27-28



**Statt Blumen...**

„Danke“ sagen mit einer **Jahreskarte** zum Muttertag

**Tierpark:** Erwachsene 90 €, Kinder\* 50 €  
**Tropen-Aquarium:** Erwachsene 70 €, Kinder\* 45 €  
**Kombi:** Erwachsene 145 €, Kinder\* 90 €  
 \* 4-16 Jahre

Verkauf im Gäste-Service, Mo.-So. 10-16 Uhr oder als Geschenkgutschein im Internet: [hagenbeck.de](http://hagenbeck.de)  
 Weitere Infos telefonisch: (040) 53 00 33-0

**Hagenbeck**  
 Tiere. Park. Kultur.

SCHWEIZER WOCHEN IM WÄSCHEHAUS MÖHRING  
 VOM 02. BIS 28. MAI

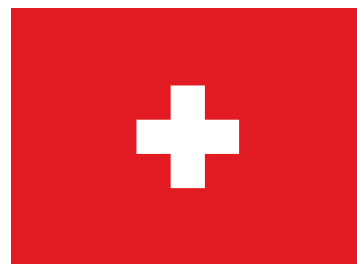

10 % AUF DAS VORRÄTIGE ANGEBOT  
 UNSERER SCHWEIZER PARTNER

Christian Fischbacher  
 BED BATH HOME

CALIDA  
 BODYWEAR

HANRO  
 OF SWITZERLAND

Christian Fischbacher  
 MADE IN SWITZERLAND

M  
 NEVER HANGERS  
 MADE IN SWITZERLAND

SCHLOSSBERG  
 SWITZERLAND

Lehner  
 SWISS DESIGN

zimmerli  
 of Switzerland

MEHR ALS 100% BAUMWOLLE. Möhring

Hamburgs Wäschehaus · Neuer Wall 25 · 20354 Hamburg · Tel. 040 - 37 60 4-0  
[www.waeschehaus-moehring.de](http://www.waeschehaus-moehring.de)

### Rissen-Art 2011

Zwischen dem 13. und 27. Mai stellen 22 Künstler in 22 Rissener Geschäften aus. Neu sind die Wochenend-Atelier-Öffnungen einiger Künstler während der Kunstmeile. Ein Informations-Flyer liegt in vielen Geschäften, Banken, bei Ärzten, Polizei und anderen Stellen in Rissen aus.



„Halbmond“, Bibi Gündisch



Impression, inspiriert durch Motive aus China

### Reise-Impressionen aus fünf Jahrzehnten

Die Galerie Carstensen stellt zwischen dem 26. Mai und 2. Juli Bilder des Rissener Malers Heinz Glüsing aus. Dessen künstlerische Entwicklung zeigt sich besonders an seinen Impressionen rund um Motive aus Nepal, China, Indien und Europa.  
Brüderstraße 9, Mi.–Fr. 13–18 Uhr, Sa. 12–16 Uhr

### Hunde, Golf und Mee(h)r im Witthüs

Das Witthüs stellt vom 7. Juni bis zum 5. Juli Bilder von Renate Lappe aus. Golfer, Hunde und maritime Szenen – ausgeführt in Öl- und Acryl-Techniken.  
Elbchausee 499



Heitere Keramik

### Katrin Schober im Brillenhaus

Die beschwingten und humorvollen Keramik-Objekte werden Sie fröhlich stimmen!  
Zu sehen sind sie vom 13. Mai bis 8. Juni in den Schaufenstern des Brillenhauses.  
Am Kiekeberg 1



# TOPHAND®

Machen Sie doch was Sie wollen –  
Wir machen den Rest!



☎ 866 83 777 • [www.tophand.de](http://www.tophand.de)

**boelter**  
Boelter Immobilien GmbH

## Gute Zeiten für Immobilien



**Blankenese** zw. Elbe u. Marktpl., 3-Zi.-Whg., 138 m<sup>2</sup>, WZ, 42 m<sup>2</sup>, Kam., kompl. EBK, EB-Schrankw., gr. S/W-Terr., zzgl. UG 40 m<sup>2</sup> Gästezi., TG-Stellpl., € 1.500,- exkl. + NK



**Klein Flottbek** am Botanischen Garten, 4-Zimmer-Wohnung, 104 m<sup>2</sup> Wohnfläche, Einbauküche, West-Balkon, Tiefgaragen-Stellplatz, möglich, € 1.350,- exkl. + NK



**Blankenese** 3-Zimmer-Penthouse-Eigentumswohnung, 106 m<sup>2</sup> Wohnfläche, 2 große Dachterrassen, Esszimmer mit offener Einbauküche 17 m<sup>2</sup>, Garage, € 360.000,-



**Rissen** 2-Zimmer-Eigentumswohnung, 40 m<sup>2</sup> Wohnfläche, Ortsmitte, I. Obergeschoss, kleine Küche, sonniger Süd-Balkon, € 105.000,-



**Elbblick** 6 1/2-Zi.-Einfam.-Villa, ca. 250 m<sup>2</sup> Wohnfläche, große Einbauküche, 3 Bäder, Süd-Terrasse, 1000 m<sup>2</sup> Topgrundstück, 3 Garagen, € 2.950,- exkl. + NK





Brücke am Hove-Kanal

### Wolfgang Werkmeister im Altonaer Museum

Meisterwerk der Radierkunst aus vier Jahrzehnten sind im Altonaer Museum noch bis zum 14. August zu sehen. Die Ausstellung zeigt großformatige Arbeiten Wolfgang Werkmeisters aus seinen bekannten Radierungszyklen, dem „Westküstenzyklus“, der Motive der Nordsee verarbeitet, dem „Ostküstenzyklus“, der an der Ostsee, auf dem Darß und auf Rügen entstanden ist und dem „Hamburg-Zyklus“, in dem der Künstler seinen Blick auf die Hansestadt verewigt hat. Im Rahmen der Ausstellung zeigt Wolfgang Werkmeister in speziellen Vorführungen an Druckplatten und Druckzuständen den Werdegang einer Radierung.  
**Museumstraße 23, Öffnungszeiten: Di.–Sa. 10–17 Uhr**

### Die Vögel Mitteleuropas

Johann Friedrich Naumann gilt bis heute als der bedeutendste Ornithologe Deutschlands. Zu seinen Lebzeiten (1780–1857) war er weit über Deutschlands Grenzen hinaus bekannt. Im Jenisch-Haus ist nun noch bis Oktober eine Ausstellung seiner Werke zu sehen. Die Aquarelle aus der Sammlung Köthen werden erstmalig gezeigt und dokumentieren das Werk eines Genies.  
**Baron-Voght-Straße 50**

### Magie des Lichts – Maritime Highlights

Seit über 20 Jahren lebt und arbeitet Klaus Wardenga als Psychotherapeut und Fotokünstler in Blankenese. Der Ausblick aus seinem Atelier auf den Elbstrom, im ständigen Wechsel des Lichtes zu den verschiedenen Tages- und Jahreszeiten, ist für ihn immer wieder eine Inspiration: besonders die „blaue Stunde“ zwischen Sonnenuntergang und Nacht inszeniert grandiose Himmelschauspiele. Eine Ausstellung seiner Bilder läuft im Stadtmuseum Wedel noch bis zum 6. Juni.  
**Küsterstraße 5, Do.–Sa. 14–17 Uhr, So. 11–17 Uhr**

### „Platz Hoch 2“ in der Galerie Chaco

Die Malerin Jeannine Platz eröffnet ihr neues Atelier. Ihr Arbeitsplatz wird das Schaufenster der Galerie Chaco sein. Die alte Schiffsschraubenfabrik in den Zeishallen in Ottensehlen in Ottensehlen bietet die passende Inspiration für die Malerin Jeannine Platz, denn sie malt Schiffe, Schrauben und den Hafen. Zuletzt arbeitete die Künstlerin direkt am Kaiserkai an der Elbphilharmonie; kreatives Schaffen in der Öffentlichkeit ist ihr also nicht fremd. Im Schaufenster, wo sonst Skulpturen stehen, gibt es ab sofort die Malerin in Aktion zu sehen. Der Betrachter wird zum Zuschauer, Entdecker, Voyeur und ist eingeladen, näherzutreten.  
**Vormittags und Sa. 17–19 Uhr**

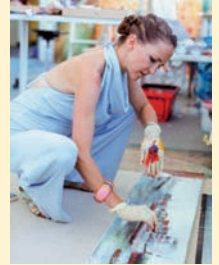

Jeannine Platz

## adRem<sup>®</sup>

INTERIOR

www.adrem-interior.de



Lloyd Loom € 145,-



„Lassenm“, Teak € 99,-



„Bama“ Leder € 135,-/175,-



Lloyd Loom € 129,-

### ab sofort!!! – Outlet Preise im Lagerverkauf

nur bei uns: über 100 Tische von 80 bis 350 cm Länge sofort lieferbar. Stühle aus original Lloyd Loom, Teak und Leder ab € 99,- in Spitzen-Qualität sowie Regale, Lampen & Accessoires weit unter Marktpreisen



€ 345,-

€ 175,-

Phoenixhof  
Ruhrstr. 11  
22761 Hamburg  
Altona  
Tel. 85 37 22 50

Mo.-Fr. 10.00 - 19.00 · Sa. 10.00 - 14.00









## In den Hamburger Elbvororten



Wir \*Ihr Spezialist für die Elbvororte suchen für solvente Käufer: Villen, Ein-/Zweifamilienhäuser, Eigentumswohnungen, sowie Doppel- und Reihenhäuser

Boelter Immobilien GmbH  
 Blankeneser Landstraße 58  
 22587 Hamburg  
 Telefon 86 88 54  
 Telefax 866 34 58  
 www.boelter-immo.de



Blankenese 3-Zimmer-Wohnung, hell und sonnig, komplett 11 m<sup>2</sup> Einbauküche, Wohnzimmer 28 m<sup>2</sup>, Süd-Loggia, Tiefgaragen-Stellplatz, € 1.150,- exkl. + NK



Elbbllick Treppenviertel, 3-Zimmer-Wohnung, 79 m<sup>2</sup>, I. Obergeschoss, Wohnzimmer 23 m<sup>2</sup>, Kamin, Einbauküche, Südbalkon, € 1.250,- exkl. + NK



Die Sieger bei den Norddeutschen Jugend-Meisterschaften, mit Janne Friederike Meyer (Mitte)

## Reitsport im Westen

# Große Pferdenarren

Aus dem einfachen Wunsch, dem Reitsport zu frönen, wurde der Norddeutsche und Flottbeker Reitverein. Er organisiert seit 1920 das berühmte „Deutsche Spring- und Dressur-Derby“ im Derby-Park.

**R**eiten hat in den Elbvororten eine lange Tradition. Diese prägte der Norddeutsche und Flottbeker Reitverein (NFR) seit 1886 maßgeblich mit.

Der Club in seiner heutigen Form entstand allerdings erst 1948, durch die Fusion des „Norddeutschen Verein für Zucht und Prüfung“ mit dem „Flottbeker Reitverein“. Ziel des Zusammenschlusses war „die Freude am Reitsport und der Pferdehaltung zu bewahren und steigern. Die Anlage von Reitwegen, Übungsplätze zu bauen und Jagden zu reiten“, beschlossen die ersten Gründer. Der Reitverein hielt Wort und schuf zwei große Ställe. Zusätzlich rief er vor 91 Jahren das bekannte „Deutschen Spring- und Dressur-Derby“, das immer an Himmelfahrt ausgetragen wird, ins Leben. Reiter mit Rang und Namen, wie zu Beispiel Carsten-Otto Nagel, Thomas Kleis und Toni Haßmann treten seither auf dem Feld an. Das Derby lockt immer tausende Besucher nach Klein Flottbek.

Auch die weltweit bedeutendsten Touren machen auf dem Derby-Platz Station; bei der „Riders Tour“ und „Global Champions

Tour“ geht die Weltelite an den Start. Das nächste Derby ist vom 2. bis 5. Juni. Neben dem Derby wird auch die Norddeutsche Jugend-Meisterschaft auf dem Platz bestritten. Die besten Jugendlichen aus den sieben norddeutschen Bundesländern nehmen daran teil. So mancher international erfolgreiche Spitzenreiter stand hierbei auf dem Siebertreppchen, wie beispielsweise Janne Friederike Meyer aus dem NFR.

Trainiert wird in der Flottbeker Reithalle in zwei zusammenhängenden Hallen, einer großen Außenanlage mit Spring- und Dressurplatz, einer Galoppierbahn und Koppeln (Paddocks). In dem Rissener Pendant üben die Dressur-Leistungssportler mitten im Klövensteen. Sieben Vereinsmitglieder sind sogar im Hamburg Kader. Profi Anja Hermelink leitet den Rissener Betrieb.

Auch der Profinachwuchs wird nicht vergessen. Rund 500 Juniorreiter üben im NFR um irgendwann auch einmal auf dem Siebertreppchen zu stehen.

[www.nfr-hamburg.de](http://www.nfr-hamburg.de)  
 Autor: [anna-lena.walter@ksv-hamburg.de](mailto:anna-lena.walter@ksv-hamburg.de)

## TANZEN

### Jetzt beim Shemoves – Tanzcontest bewerben

Mädchen ab 14 Jahren sind aufgerufen, sich allein, zu zweit oder in einer größeren Gruppe eine Tanz- oder Kampfkunstchoreografie auszudenken und zu filmen. Es gibt keine Einschränkungen, von Hip-Hop, Nustyle und Breakdance über Musical Dance bis Ballett und Karate ist alles erlaubt. Der Sieger tritt beim Altonaer „Stamp-Festival“ auf. Einsendeschluss ist der 10. August.

[www.shemoves.hamburg.de](http://www.shemoves.hamburg.de)

## IMPERIAL CLUB

### Horst Hansson bleibt Chef

Die Mitglieder des Osdorfer Imperial Clubs haben entschieden: Horst Hansson bleibt für zwei weitere Jahre 1. Vorsitzender des Tanzclubs. Neu im Vorstand ist Jens Beier, er übernimmt das Amt des Pressesprechers. Renate Krey wird somit nach 22 Jahren als Pressesprecherin abgelöst. Rückblickend“, so Renate Krey, „waren es aufregende und spannende Jahre. Nicht nur in der Entwicklung im Tanzsport, sondern besonders in den Veränderungen der Kommunikationstechnik.“

## TRABRENNBAHN

### Uli Stein ehrt Rennfahrer

Torwart-Legende Uli Stein (HSV) überreichte am ersten Renntag der Saison im April dem Gewinner des „Bild-Pokal – Tri-



Ulli Stein überreicht Siegerpokal an Jesse ter Burgh

al I“ Jesse ter Burgh den Siegerpokal. Er stellte mit seiner Stute Minnaccia auf der 1.680 Meter langen Strecke einen neuen Bahnrekord auf. Weitere Informationen über das Rennen auf: [www.winrace.de](http://www.winrace.de).

## KLEIN FLOTTBEK

### Polo Derby Hamburg

Im Mai beginnt die Polo-Saison. Vom 13. bis 15. Mai und 20. bis 22. Mai wird das „Polo Derby Hamburg“ ausgetragen. Hier trifft die deutsche Polo-Elite mit Verstärkung aus Argentinien aufeinander. Das „Berenberg Polo Derby“ zieht vom 27. bis 29. Mai wieder Reitprofis und Fans nach Klein Flottbek. Beginn jeweils um 13 Uhr.



Polo in Klein Flottbek



Der Eisbrecher „Elbe“ geht nach der Werft wieder auf Fahrt

## Dampfeisbrecher Elbe

# Fit für die neue Saison

Maritime Oldtimer wie der Dampfeisbrecher „Elbe“ verlassen jetzt wieder ihre Winterquartiere und machen sich schön für die bevorstehende Saison. Für die „Elbe“ führte die erste Reise in die Werft.

Der Dampfeisbrecher „Elbe“ präsentiert sich auch in dieser Saison wieder in Bestform. Die erste Reise des 1911 gebauten Eisbrechers führte im April in die Werft nach Lauenburg. Über die Oberelbe ging es dabei vom Traditionsschiffhafen am Sandtorkai in der HafenCity, vorbei an der Elbphilharmonie, unter den Elbbrücken hindurch und durch die Schleuse bei Geesthacht nach Lauenburg. Mit an Bord des 100 Jahre alten Schiffes waren auch die ersten Gäste des Jahres. Rund sechs Stunden dauerte der Trip bis zur Werft. Die „Elbe“ ist der einzige erhaltene dampfgetriebene Flusseisbrecher in Deutschland. Das Schiff war bis 1972 im Einsatz und blieb dann noch weitere vier Jahre betriebs-

klar. 1982 wurde die „Elbe“ dann an das Technikmuseum Berlin abgegeben. Das bis dahin stark verwahrloste Schiff machte zwischenzeitlich auch in Enkhuizen am IJsselmeer in Holland fest. Von dort holte es der heutige Eigentümer 1997 zurück an die Elbe und ließ es restaurieren. Seit 2006 steht die „Elbe“ wieder unter Dampf und ist für 150 Passagiere zugelassen.

Gäste können im Rahmen des Hafengeburtstages vom 6. bis 8. Mai oder auch am 28. und 29. Mai an Bord gehen, dem Heizer über die Schulter sehen oder den Kapitän beim Manövrieren beobachten.

www.dampfeisbrecher.de  
Autor: helmut.schwalbach@kloenschnack.de

### KREUZFARTEN

## Neuer Vorsitzender

Der neue Vorsitzende des Ausschusses Schiff des Deutschen Reise Verbandes (DRV) heißt Sebastian Ahrens. Der Sprecher der Geschäftsführung Hapag-Lloyd Kreuzfahrten übernimmt da-



Sebastian Ahrens

mit den Posten von Michael Thamm (Aida Cruises). Dem DRV-Ausschuss gehören 17 Vertreter von Kreuzfahrtunternehmen sowie des Vertriebs an. Zu den Zielen des Ausschusses gehört unter anderem, den erfolgreichen Trend auf dem Kreuzfahrtmarkt fortzuschreiben.

### STOCKMARITIME

## „Thunder Tiger“ auf See

Die Modellboot-Schmiede „Stockmaritime“ startet mit neuen Modellen in die Segelsaison. Zu den bekannten Bootstypen, wie AC60 und VO70 kommen deutsche Marken wie „Robbe und Graupner“ und Thunder Tiger zum Angebot dazu. Das Besondere in diesem Jahr ist, dass jedes Schiff auch im individuellen Wunsch-Design bestellbar ist. Zu jedem Modell gibt es das passende Zubehör.  
[www.stockmaritime.com](http://www.stockmaritime.com)



AC60 auf der Ostsee

### ATOMKATASTROPHE

## Notfallplan für verstrahlte Frachter

Für möglicherweise atomar verstrahlte Frachter aus Asien hält der Hamburger Hafen einen Notfallplan bereit. So sollen direkt aus Japan kommende Schiffe vom Zoll auf radioaktive Strahlung überprüft werden. Die Strahlung aus den zerstörten Reaktoren wurde vom Wind aufs offene Meer getragen. Zudem ist das Wasser nahe des Atomkraftwerkes radioaktiv verseucht.

### MARITIMER BUCHTIPP

## Schiffsschicksale und Schiffstypen

In der Reihe „Geschichte(n) der Seefahrt“ ist jetzt Band II erschienen. In dem Buch von Norbert Vörding und Andreas Weber geht es um Schiffsschicksale und Schiffstypen wie die „Mayflower“, „Vasa“ und „Titanic“. Die Geschichten sind chronologisch geordnet aber in sich abgeschlossen.  
ISBN 978-3-7822-1032-4, Koehlers Verlagsgesellschaft



### SEA CLOUD

## Route geändert

Statt wie geplant nach Ägypten und ins Rote Meer segelt die „Sea Cloud“ im Winter zu den Kleinen Antillen. Bis zum 16. November bleiben alle anderen Segel-Reisen in unveränderter Form bestehen. Am 18. Dezember geht es dann auf der Kolumbus-Route über den Atlantik.

# Tischlerei Behn GbR

Bau- u. Möbeltischlerei

- Möbelbau • Fenster + Türen in Holz und Kunststoff
- Innenausbau • Aufarbeitung von Möbeln
- Einbruchsicherung • Fertigparkett/Laminat
- Verglasungen • Velux-Fenster • Reparaturen



Gudrunstraße 31 • 22559 Hamburg-Rissen  
Tel. 040 - 81 26 54 • Fax 040 - 811 97 58  
www.tischlerei-behn.de



## KINDER UND JUGEND

KITA ALTE POST

### Erfolgreicher Flohmarkt

Am Sonntag den 27.3. fand der erste Flohmarkt in der Kita Alte Post statt. Leckere Waffeln und Kuchen wurden von dem neuen Erzieherteam angeboten. Das war der Auftakt für die diesjährige Umweltwoche. Einigen Kindern war im Winter aufgefallen, wie viel Müll im Schöns Park liegt – Anstoß zu einer diesjährigen Umweltwoche. Es wurde Müll getrennt und Papier recycelt. Als Höhepunkt nahm die Kita an der Säuberungsaktion „Hamburg räumt auf“ teil. Die Parkbesucher waren begeistert von dem Engagement der kleinen Truppe. Nach zwei Stunden Arbeit gab es ein leckeres Büfett für die Helfer.



Kinder während der Umweltwoche

Am Donnerstag, den 26. Mai, von 15 bis 17 Uhr findet in der Kita ein offener Nachmittag statt. Bei Kaffee und Kuchen gibt das Team einen Einblick in die Kita Alte Post  
KiTa Alte Post, Am Rissener Bahnhof 3, Telefon: 81 56 61



Stufe für Stufe fertigen wir für Sie individuelle Treppen die Sie sicher nach oben führen.



frank schlegel e.k.

metall aus appen • hasenkamp 8 • 25482 appen • tel.: 04101 - 207351  
schlegel@metall-aus-appen.de • www.metall-aus-appen.de



Ich werd´ dann mal SCHLANK!

So einfach ist das!



ANGEBOT VERLÄNGERT  
BIS 25.05.2011

Jetzt einsteigen und die ersten vier Wochen kostenfrei nutzen\*!

\*Angebot nur gültig bei Abschluss einer Mitgliedschaft bis zum 25.05.2011.

Informieren Sie sich jetzt, vereinbaren Sie Ihren Beratungstermin!

040 - 82 58 41

Langenhegen 9a-d • 22609 Hamburg • www.juka-doj.de



Bildungssenator Ties Rabe und Airbus Personalgeschäftsführer und Arbeitsdirektor Joachim Sauer (1. u 2. von links) gratulieren den Gewinnern des Landeswettbewerbs Jugend forscht zusammen mit dem Jury-Vorsitzenden Klaus-Dietrich Flade (Airbus) und Landeswettbewerbsleiterin Claudia Körper (2. u.1. von rechts)

AUSZEICHNUNG

### Hamburgs Forschernachwuchs bei Airbus ausgezeichnet

Bei Airbus wurden die besten Nachwuchsforscher aus Hamburg ausgezeichnet. In einer Feierstunde im A380-Auslieferungszentrum „Jürgen Thomas“ überreichte Bildungssenator Ties Rabe zusammen mit Wettbewerbsleiterin Claudia Körper und Joachim Sauer, Personalgeschäftsführer und Arbeitsdirektor von Airbus in Deutschland, die Siegerurkunden. 35 Hamburger Nachwuchsforscher haben beim diesjährigen Landeswettbewerb „Jugend forscht“ in 19 Projekten ihr Interesse an naturwissenschaftlichen und technischen Themen demonstriert.

GRUNDSCHULE WINDMÜHLENWEG

### Flohmarkt zugunsten von Tansania

Auch in diesem Jahr veranstaltet die Grundschule Windmühlenweg wieder einen Flohmarkt, dieses Mal am Samstag, 7. Mai, von 14 bis 17 Uhr. Der Erlös aus Standgebühr, Kuchen- und Getränkeverkauf kommt der Primary School Lugao in Tansania zugute. Finanziert werden soll hier Englischunterricht sowie die Anschaffung von Kleidung und Lehrmitteln.  
Lugao-Team Grundschule Windmühlenweg, Daniela Müller, Telefon: 82 27 97 62

KABARETT

„Da geht uns langsam ein Licht auf“

Das Schülerkabarett „HaHa-West“ zeigt sein Energiesparprogramm „Da geht uns langsam ein Licht auf“ am Freitag, 6. Mai im Gymnasium Blankenese, Oesterleystraße 27 um 19.30 Uhr. Der Eintritt kostet 10 Euro, ermäßigt 5. Eine zweite Vorstellung gibt es am Samstag, 7. Mai im Lise-Meitner-Gymnasium, Knabeweg 3, ebenfalls um 19.30 Uhr. Karten unter: [info@paulitsch.de](mailto:info@paulitsch.de) oder Telefon 86 81 75

SCHELA

Kleine Läufer geben alles

Mitte April liefen 170 Schüler der Grundschule Schenefelder Landstraße beim ersten „Spendenlauf für Japan“. Fast 5.000 Euro gehen direkt an eine Familie im Krisengebiet Fukushima. Vorab erhielten die kleinen Läufer eine Karte auf denen sich sechs Sponsoren, zu meist Familienmitglie-



Grundschüler erlaufen Spenden für Japan

der und Nachbarn, mit ihren Spendensummen eintragen konnten. Pro Runde wurden 0,50 bis 2 Euro gespendet. Schulleiterin Bianca Henniger freut sich über die Begeisterung der Kinder und schätzte den Einsatz, mit denen sie ihre zumeist zehn Runden drehten. „Meine Schela-Schüler sind richtige Sportskanonen.“ Lasse Römer (Klasse 4b) freute sich auf den Lauf. Er erklärt: „Damit helfen wir anderen Kindern – die haben es nicht so gut wie wir.“

GYMNASIUM RISSEN

Schulsport mal anders ...

Die Schüler des Gymnasiums Rissen bekamen im Rahmen eines Projekttagess die Möglichkeit die Behindertensportarten Rollstuhlbasketball und Goalball – ein Spiel für Seh-



Die Teams in ihren Rollstühlen

behinderte – unter professioneller Anleitung kennenzulernen. Dieses Projekt „Neue Sport-erfahrungen“ wurde gemeinschaftlich von der Deutschen Telekom und dem Deutschen Behindertensportverband entwickelt, um Berührungspunkte zu schaffen und soziale Kompetenzen wie Fairness, Respekt und Toleranz zu verstärken.

„Das Projekt war ein voller Erfolg, die Schüler hatten viel Spaß und haben ein Gefühl für die Lebenswelt behinderter Menschen entwickelt“, urteilte abschließend Tim Ellmers, Sportfachleiter am Gymnasium Rissen.

[www.gyri.de](http://www.gyri.de)

Neue Öffnungszeiten von 7-19 Uhr



prima  
TEXTIL-  
PFLEGE

Angebote:

2 Hosen spezial € 7,99

1 Hemd waschen + bügeln € 0,99

Bahnhofstraße 63 • Wedel  
Telefon (0 41 03) 8 50 86

LOEWE.

Galerie

Hier findet nur einer keinen Anschluss: die Konkurrenz.

Loewe Connect begeistert die Experten.

Der LED-TV Loewe Connect hat bereits die Fachpresse begeistert. Und zwar mit brillantem Bild und Klang sowie mit innovativen Funktionen wie z. B. dem Loewe MediaNet. Bei uns im Fachhandel können Sie sich selbst davon überzeugen.

EP: Gessner GmbH  
Lornsenstraße 94  
22869 Schenefeld  
Tel. 040/830 55 44



SOLARLUX®  
Aktiv-Partner



IDEEN FÜR IHREN  
LIEBLINGSPLATZ...

...finden Sie in unserer Ausstellung:  
Terrassenüberdachung, Wintergarten oder  
Glashaus, Gartenmöbel und Sonnenschutz.  
Kommen Sie sich verlieben!

Ihr SOLARLUX Wintergarten Händler



[www.sonnen-rundum.de](http://www.sonnen-rundum.de)  
Hauptstraße 55 • 22869 Schenefeld-Dorf  
Tel. 040-830 19 99 0

# Ein frischer Mai-Sonntag im Jahre 1911 auf dem Weg zum Bahnhof

## 100 Jahre gleislose Bahn Blankenese-Marienhöhe 1911-1915

Vor genau 100 Jahren fuhr ein seltsames Verkehrsmittel vom Bahnhof Blankenese über das nur recht wenig bekannt ist. Im Jahre 1909 erwarb die „Blankenese-Marienhöhe Terrain-Aktiengesellschaft“ das große Gebiet des Gutes Marienhöhe und plante dort den Bau einer größeren Villenkolonie. Um die ziemlich weit vom Bahnhof Blankenese entfernten Grundstücke verkehrstechnisch zu erschließen richtete die Gesellschaft eine gleislose Bahn zwischen Bahnhof Blankenese und Marienhöhe ein, die in dem sehr dünn besiedelten Gebiet billiger kam als eine Straßen-

bahn mit Schienen. Die Anlage wurde in nur vier Monaten durch die Gesellschaft für gleislose Bahnen Max Schiemann u. Co. in Würzen (Sachsen) betriebsfähig hergestellt und am 12. August 1911 eröffnet. Die Bahn war etwa drei Kilometer lang und begann beim Bahnhof Blankenese, befuhr zunächst die befestigte Wedeler Chaussee (Blankeneser Landstraße) und bog dann nach rechts in das Gebiet der Terraingesellschaft ab, in die heutige Anne-Frank-Straße (früher Frenssenstraße bzw. Fritz-Reuter-Straße), die damals schon gepflastert war. Bei der Wedeler Chaussee am Ende dieser Straße befand sich der Endpunkt. Die beiden angeschafften Wagen hatten 12 Quersitze und 10 Stehplätze. Gegen den Stra-



Ein Oberleitungsbus rumpelt durch die Landschaft (später Anne-Frank-Straße) auf dem Weg zum Bahnhof

ßenstaub waren sie ganz geschlossen, sogar der Fahrer saß in einer verglasten Kabine. Die Räder liefen auf Vollgummireifen mit Schneckengetriebe, laut Hersteller fast geräuschlos, doch Fahrgäste und Anlieger klagten über lautes Rattern und Poltern während der Fahrt. Ein Gleichstrommotor mit 15 PS und 440 Volt trieb den Wagen an, die Stromzufuhr erfolgte über einen Stromabnehmer mit zwei Schleifschuhen.

Das Gewicht betrug 3150 kg. Die Lackierung war dunkelrot und hellgrau. Die doppelpolige Fahrleitung hing an Eisenbetonmasten mit drei Meter langen Auslegern. An den Endpunkten waren Schleifen um Plätze mit selbsttätigen Luftweichen angelegt. Die Fahrleitung auf der Strecke war nur einspurig daher musste bei Begegnung einer der Fahrer den Stromabnehmer einziehen. Den Strom lieferte das Blankeneser Elektrizitätswerk. Der Fahrplan sah werktags einen halbstündigen Betrieb mit einem Wagen, an Sonn- und Feiertagen einen 15 Minuten-Betrieb mit beiden Wagen vor. Die Tagesleistungen eines Wagens betragen dabei 165 km. Die Strecke wurde in 12 Minuten zum Preis von 10 Pfennig durchfahren. Die Fahrkarten waren aus einem Automaten im Wagen erhältlich. An der Strecke lagen insgesamt sieben Haltestellen. Die ersten Betriebswochen zeigten unerwartet starkes Fahrgastaufkommen, auch im Ausflugsverkehr zum beliebten Waldrestaurant Marienhöhe. Die Bilanz des ersten Verkehrsjahres fiel jedoch ziemlich schlecht aus. Obwohl fast 100.000 Personen

befördert wurden, lagen die Unkosten fast doppelt so hoch wie die Einnahmen. Die Bautätigkeit in der Siedlung Marienhöhe ging in den folgenden Jahren nicht so schnell voran wie vorgesehen. So fuhr auch dieses Verkehrsmittel immer tiefer in die roten Zahlen. Bei Ausbruch des Ersten Weltkrieges im August 1914 wurde der Betrieb eingestellt, jedoch im Oktober mit eingeschränktem Angebot wieder aufgenommen. Ein Jahr später, im Oktober 1915, löste sich die Terraingesellschaft auf, umfangreicher Landbesitz wurde versteigert. Höchstwahrscheinlich bedeutete dies auch das endgültige Aus für die gleislose Bahn, doch sind genauere Angaben über die Stilllegung nicht bekannt. Die kupferne Fahrleitung wurde abgebaut und für Kriegszwecke eingeschmolzen, das Schicksal der beiden Fahrzeuge liegt im Dunkeln. Einige Masten haben die Bahn sehr lange überdauert und halten die Erinnerung an dieses seltsame Verkehrsmittel wach. Erst in den dreißiger Jahren wurde der letzte Mast bei Straßenbauarbeiten entfernt.  
*Bernd Klobedanz*  
*Verein Verkehrsamateure Museumsbahn e.V.*



**Endstation: Marienhöhe**



**Start: Bahnhof Blankenese**



## Nasse Wände, feuchte Keller?

- Horizontalabdichtung mit Paraffin
- Außenabdichtung ohne Aufgraben (Schleierinjektion)
- Rissverpressung
- Kellerinnenabdichtung mit Sanierputz und Sperrputz

### STEFAN HANNEMANN Bausanierung GmbH

Habichthorst 38a, 22459 HH  
Telefon 040 866455-17 – Fax. -18  
Mail. sh@hannemann-gmbh.de  
www.hannemann-gmbh.de



STEFAN HANNEMANN GMBH

Dr.med. Dr.med.dent.

### Michael Hintz

Facharzt für Mund-Kiefer-  
Gesichtschirurgie & Oralchirurgie



- seit 10 Jahren - Spezialklinik für Implantatologie
- Weisheitszahnentfernung
- Wurzelspitzenresektion
- Hauttumore, Basaliome,  
(sicher, schmerzfrei, auch in Narkose schonend,  
minimale Narben)
- Angstpatienten - alle Behandlungen in Narkose  
(garantiert schmerzfreie Behandlung -  
von der einfachen Zahnreinigung bis hin zu allen Operationen)

Medical  Smile

Blankeneser Bahnhofstr.19 22587 Hamburg

Telefon 040 / 87 97 16 30 www.medicalsmile.de

werktags 7 - 20 Uhr Sa + So nach Vereinbarung

## WILLKOMMEN IN DER BADEBUCHT



DIE BADEBUCHT  
EIN TAG AM FLUSS



Wellness und Wasserspaß ganz in Ihrer Nähe!



Am Freibad 1 · 22880 Wedel · Tel. 04103/9147-0 · Fax 04103/9147-57  
Mail info@badebucht.de · www.badebucht.de

## BEMERKENSWERTES

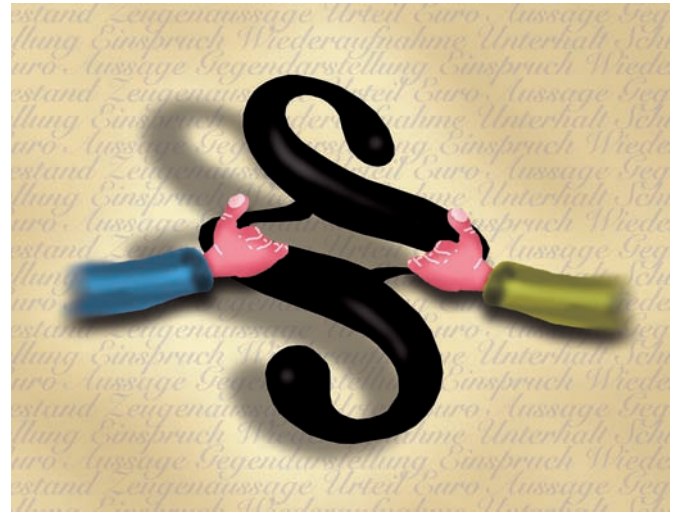

Viele Verfahren im Amtsgericht sind eher zäh als spannend. Einige enden ohne Schuldspruch, andere werden eingestellt.

### Aus dem Amtsgericht

## „Wie eine Lokomotive“

Den Besuch im Blankeneser Amtsgericht hatten sich die Schüler der 8. Klasse der Altonaer Kurt-Tucholsky-Schule vermutlich ein klein wenig spannender vorgestellt. Denn mit Barbara Salisch oder anderen krawalligen Gerichtsshows im Privatfernsehen hat der Alltag in einem Amtsgericht rein gar nichts gemeinsam. Geschrien wird selten. Die Strafverfahren sind meist so aufregend wie der Blick aus dem Fenster des Verhandlungssaales auf ein Fahrradgeschäft. Schlüpfriges wird selten verhandelt, die Strafprozessordnung buchstabengetreu umgesetzt.

Verwundert blickt sich der Angeklagte Hubert Heinze\* im Saal um, denn mit so vielen Zuhörern hat er nicht gerechnet. Weil an diesem Tag der sogenannte „Boys Day“ angesetzt ist, sitzen im Rücken des 60-Jährigen rund ein Dutzend Schüler, die zunächst gespannt zuhören. Denn immerhin geht es um eine Schlägerei. Die Staatsanwältin wirft dem Angeklagten vor, seinen Kontrahenten am Kragen gepackt und geschlagen zu haben. Im Verlauf der Rauferei im Juni 2010 soll sich das mutmaßliche Opfer die Hand gebrochen haben.

Er sei mit Gartenarbeit beschäftigt gewesen, erinnert sich der Angeklagte. Auf der Suche nach Grassode sei es dann zunächst zum Wortwechsel mit dem 36-jährigen Kontrahenten gekommen. „Dann kam er wie eine Lokomotive auf mich zu“, so Heinze. Die Richterin lässt sich geduldig jedes Detail der Auseinandersetzung erklären.

Heinzes Widersacher erinnert sich an den Vorfall naturgemäß ganz anders. Danach hat der Angeklagte mit einer Harke „in Richtung des Kopfes“ nach ihm geschlagen, aber nicht getroffen. „Dann sprang er mich an und warf sich auf mich rauf.“ Auch hier fragt die Richterin sehr genau nach. Klarer wird das Geschehen hinter dem Haus am Rugenbarg dadurch nicht. Auch eine Zeugin kann den Fall kaum näher erhellen. Ihre Aussage erleichtert es dem Gericht nicht, in diesem Fall einen Schuldigen auszumachen.

Jüngere Schüler im Saal gähnen inzwischen unverhohlen, zwei verlassen den Saal. Die Älteren blicken sich vielsagend an. Im Fernsehen ist mehr Action, scheinen ihre Blicke zu sagen. Fast drei Stunden harte Holzbank, unterbrochen von einer kurzen Pause, liegt hinter den Zuhörern, als die Richterin den Angeklagten schließlich vom Vorwurf der Körperverletzung freispricht. Erleichtert verlassen die Schüler den Verhandlungssaal. Es sei lang und anstrengend gewesen, so ein Schüler beim Verlassen des Gerichtsgebäudes. TV-Gerichtsshows wird er weiterhin verfolgen.

\*Namen geändert



KURT GROBECKER ERZÄHLT

**„Wilde Ausgelassenheit“  
und „unzüchtige Schaustellungen“**

*Der Maitanz im alten Hamburg*



Kurt Grobecker

Der Mann war kein Hanseat, aber er war trotzdem gut! Friedrich Hebbel stammte aus Dithmarschen, und er hat den Monat Mai als den ‚kategorischen Imperativ der Freude‘ geadelt. Das war den Hamburgern so recht aus der Gewürzhändlerseele gesprochen: Der Satz verhiess Vergnügen pur, und wo es etwas zu feiern gab, waren unsere hanseatischen Urgroßeltern immer schnell bei der Sache.

Schon der Start in den Mai mit dem Vorabend der Walpurgisnacht hatte ja etwas Aufregendes. „In dieser Nacht“, notierte ein Chronist, „pfl egten etliche Leute viel Gauckeleyen und Aberglauben zu gebrauchen, damit

ihr Vieh nicht bezaubert werde“. Bis 1760 malten die Hamburger an diesem Abend an ihre Haustüren drei Kreuze, die verhindern sollten, dass die wilde, verwegene Meute von Hexen samt ihrem Begleitpersonal auf dem Weg zum Blocksberg bei ihnen Station machten und Unglück ins Haus trugen.

Wieso die Hexen auf ihrem Ritt zum Blocksberg ihr Ziel ausgerechnet via Hamburg ansteuern sollten, was ja ein ziemlicher Umweg war, blieb das Geheimnis derer, die solche Geschichten verbreiteten und von Generation zu Generation weitergaben.

Halten wir uns an die greifbare Realität des Maivergnügens, das im Zusammenhang mit der wiedererwachenden, neue Lebensfreude spendenden Natur steht. Die ‚Maihögen‘ oder ‚Maigrefenfeste‘ der genossenschaftlichen Verbände, die vor den Toren der Stadt gefeiert wurden, waren die herausragenden Ereignisse. Der Auszug aus der Stadt wurde von städtischen Spielleuten begleitet, so wie es auch in den Schwesterhansestädten Lübeck und Stralsund üblich war. Wo man ausgelassen musizierte, wurde natürlich auch unmäßig getrunken und hinterher getanzt und wieder getrunken und wieder getanzt und wieder getrunken. So lange, bis unsere hanseatischen Urgroßväter schließlich nicht mehr tanzen konnten. Dann wurde nur noch getrunken. Notfalls auch im Liegen!

Das alles geschah unter freiem Himmel, der auch im Wonnemonat Mai über Hamburg nur selten so blau war wie das fröhliche Volk unter ihm.

Gegner der nächtlichen Ausschweifungen war – wie so oft – die Geistlichkeit. Im Tanz vermuteten die Sittenprediger reines Teufelswerk. Im 16. Jahrhundert gelang es den Gottesmännern sogar, die städtische Sittenpolizei auf ihre Seite zu ziehen. Die wackeren Konstabler argumentierten, wie ein Historiker notiert, dass „sich die Nacht Tänze nicht in den Grenzen des Anstands hielten und oft genug ... zu wilder Ausgelassenheit und zu unzüchtigen Schaustellungen führten.“

Die feineren Hanseaten bevorzugten Feiern in geschlossenen Räumen. Allein schon, um sich nicht von jedem Pöbel auf den Pelz rücken zu lassen. ‚Dat Spelhuus‘, also das mittelalterliche Tanz- und Schauhaus, und auch das Rathaus waren bevorzugte Stätten des ungezügelten Promi-Vergnügens. An den ganz feinen und wohl etwas weniger ausgelassenen Tanzveranstaltungen sollen sogar die Schauenburger Grafen teilgenommen und sich gehörig eins hinter die gräfliche Binde gegossen haben. Bis die Schauenburger, die Hamburgs Schutzherren waren, mangels hanseatischem Arterhaltungstriebes die Linie aussterben ließen. Was ihre weitere Teilnahme am Maitanz verständlicherweise erschwerte!

Das Schöne am Maitanz war weniger, dass er bis spät in die Zeit des Schlafengehens hineinging, was unserem hanseatischen Urgroßvater als notorischem Langweiler und Frühschläfer sonst ziemlich lästig war. Nein, das wirklich Schöne war, dass es der Ehrbare Rat unserer Hansestadt als seine Ehrenpflicht ansah, reichlich Hamburger Bier und Rheinwein zu spendieren. Was höchst anständig war und deshalb heute nicht mehr vorkommt.

**LIFT ODER LOFT?**

WAS BESCHÄFTIGT SIE,  
WENN SIE AB 60  
EIN NEUES ZUHAUSE  
SUCHEN?

SAGEN SIE ES UNS,  
IHREM MEHR-  
GENERATIONEN-  
MAKLER.

WIR VERSTEHEN SIE!



Peter M. Förster (67)

Süllbergsterrasse 2 • 22587 Hamburg  
Tel.: 040-86 62 63 - 0 • [www.foersterhilms.de](http://www.foersterhilms.de)



**HANS EITZENBERGER**  
ERLESENE UND ANTIKE TEPPICHE

Mitglied des Bundesverbandes der Sachverständigen  
für orientalische Teppiche und Flachgewebe · BSOT



Alstertor 20 • Ecke Ballindamm • 20095 Hamburg  
Telefon: 040/30 38 18 00 • Fax: 040/30 38 18 02 • Mobil: 0172/41 35 610  
e-mail: [teppiche@hans-eitzenberger.de](mailto:teppiche@hans-eitzenberger.de) • <http://www.hans-eitzenberger.de>

**Hörgeräte | Zacho** **HÖRTEST  
kostenlos!**

**Immer gut Hören -  
immer Verstehen!**

Erst im Kopf werden aus Tönen  
Musik und Wörter. Wer besser  
hören kann, genießt das Leben.  
Durch den ZACHO HÖRTEST  
können Sie kostenlos und  
unkompliziert eine ganz neue  
Hörqualität erfahren.

- Professioneller Hörtest
- Analyse Ihrer Hörsituation
- Hörgeräte 14 Tage kostenlos testen
- Individuelle Hörgeräte-Anpassung

**Kommen Sie einfach vorbei und  
informieren Sie sich!**

Blankeneser Bahnhofstraße 12 • 22587 Hamburg  
Telefon: 040-86 57 13 • Fax: 040-86 57 50  
[blankeneser@zacho.de](mailto:blankeneser@zacho.de) • [www.zacho.de](http://www.zacho.de)

## Plissee **Faltstore** Markenqualität zu Superpreisen!

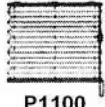
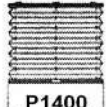
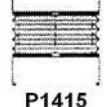
			z. B. individuell mm-genau gefertigt, 3 Ausführungen, 22 Farben lieferbar				
P1100	P1400	P1415				60 cm	80 cm
80 cm	55 €	64 €	74 €	83 €	92 €		
120 cm	65 €	77 €	89 €	101 €	113 €		
200 cm	73 €	93 €	113 €	132 €	154 €		

wohnen & schlafen

# SCHRÖDER

DER RAUMAUSSTATTER

Rellingen-Zentrum • Hauptstraße 76 • ☎ (0 41 01) 54 41-0

www.schroeder-raumgestaltung.de

info@schroeder-raumgestaltung.de

Öffnungszeiten: Mo.–Fr. 9.00–18.30 Uhr • Sa. 9.00–13.00 Uhr

# df Dirk Fanter

Tel. 040 - 86 62 83 41 • Fax 040 - 86 62 83 42  
e-mail: office@dirkfanter.de • www.dirkfanter.de

Heizung und Sanitär  
Bauklempnerei • Dacharbeiten  
Solartechnik • Wasseraufbereitung

# Schulze

**Malermeister Dieter Schulze**  
Tel. u. Fax 040 - 870 45 87

sämtliche Maler- und Tapezierarbeiten  
in Privat- und Geschäftsräumen  
Kunststoffbeschichtungen  
Fußbodenbeläge und Fassadengestaltung  
dekorative Wandgestaltung und Maltechniken

# Michael Neumann

**Tischlerei GmbH & Co. KG**  
Tel. 040 - 870 03 30 • Fax 040 - 870 03 40  
e-mail: tischlerei-neumann@t-online.de  
www.tischlerei-neumann.com

Fenster u. Türen in allen Variationen in Holz u. Kunststoff ·  
Sicherheitsfenster u. -türen · Wärmeschutz- u. Schallschutz-  
fenster · Innenausbau · Möbelbau · Küchenbau · Badmöbel ·  
Schrankwände · Parkett- u. Laminatböden · Dielenböden ·  
Einbruchschutz · Verglasungen u. Reparaturen

## BEMERKENSWERTES



Klasse 10b des Rissener Gymnasiums bekam Besuch von fünf Zeitzeugen

## Gymnasium Rissen

### Lebendige Geschichte

Eine Gruppe älterer Menschen bewegt sich langsam über den Schulhof des Rissener Gymnasiums – Schüler spähen aus ihren Klassenräumen. Im März luden die Klasse 10b und ihre Lehrerin Frau Ostermann fünf Zeitzeugen zum Gespräch ein. Seit einem halben Jahr beschäftigte sich die Klasse mit dem Nationalsozialismus, dem Zweiten Weltkrieg und der Nachkriegszeit.

Die Schüler hatten viele Fragen an die Zeitzeugen vorbereitet. „Sie waren sehr aufgeschlossen und haben gerne von ihren Erlebnissen und Gefühlen erzählt“, sagt der 14-jährige Nikolas. Liselotte Koch, Irene Dennert, Anne Brockmann, Irene Graf und Anton Löw brachten den Schülern ihre Geschichten, Erfahrungen und Erlebnisse in persönlicher Atmosphäre näher und lieferten eine neue Sichtweise auf einen Teil deutscher Geschichte. Dieser Besuch war für Jung und Alt ein positives Erlebnis und veränderte den Blick auf den Geschichtsunterricht.

KONSERVATORIUM

### Tag der offenen Tür

Infos über Musikstudium, Eltern-Kind-Kurse, musikalische Früherziehung und Kinderkonzerte können am Tag der offenen Tür im Konservatorium in Erfahrung gebracht werden. **28. Mai von 11–17 Uhr, Sülldorfer Landstraße 196**

PUPPENTHEATER

### Rabenstark

Richard findet sich großartig! Er ist der stärkste Rabe der Welt. Jeden Tag testet er seine Kraft aufs Neue. Er besiegt den Hasen, legt das Schaf aufs Kreuz und fordert den Elefanten zum Kampf heraus. Richard findet sich richtig gut, aber eines Tages sind alle Freunde weg. Was nun?

Das Tandra Theater präsentiert am 20. Mai um 15 Uhr das Stück „Richard, der stärkste Rabe der Welt!“ nach dem Buch von Helme Heine. Das 45-minütige Stück ist für Kinder ab vier Jahren geeignet. Eintritt 4 Euro. **JUKS Schenefeld, Osterbrookweg 25, Kartenreservierung unter der Nummer: 830 70 73**



Der starke Richard Rabe

# Die Experten:

Genuss und Lebensart



FOTO: BLAUMEISE - FOTOLIA.COM

## Experte des Monats: „Musik braucht den Widerhall in einem selbst ...“

Wenn es ums Genießen geht, hat jeder seine eigene Vorstellung: in der Sonne sitzen und ein Eis schlecken, mit dem Rad durch den Klövensteen fahren oder mit dem Segelboot auf der Elbe schippern. Christoph Becher ist ein Musik-Liebhaber – er genießt gute Klänge.

Becher ist persönlicher Referent des Generalintendanten der Elbphilharmonie und der Laeiszhalle. Der Musikwissenschaftler organisiert das Jugend-Musikprogramm und die Musikvermittlung an Kinder und junge Erwachsene bereits seit vier Jahren. Beim Musikerleben, egal ob Jazz, Klassik oder Pop, ist es wichtig sich auf die Musik einzulassen und sie nicht nebenbei zu hören. Wichtig ist beim Genießen jedoch nicht, welche Musik zu hören ist – sondern wie sie



**Musikkenner Christoph Becher (48)**

gehört wird. „Der eine geht gerne ins Konzert, um gemeinsam mit anderen das Ereignis auszukosten, andere wiederum sind mit ihrer Lieblingsmusik lieber alleine“, sagt Christoph Becher.

Eine Klasse für sich sind Menschen, die Musik brauchen oder benutzen, ob zum Tanzen, Joggen oder Einschlafen.

Wer über Musikgenuss spricht, meint eigentlich das Zuhören. Denn richtig Hinhören heißt, emotional und sinnlich beteiligt zu sein. „Es ist ein aktiver Vorgang, zumal wenn es um komplexe Musik wie beispielsweise Klassik geht. Aber Genuss und Arbeit steht nicht im Widerspruch“, sagt der Experte.

„In jedem Musikstück, sei es Klassik oder Pop, lassen sich fünf Komponenten unterscheiden: Rhythmus, Melodik, Harmonik, Klang und Dynamik – sie sind in einem guten Lied vereint und sprechen all unsere Sinne an.“ Bei einem Klassikstück sind all diese Parameter im Fluss; ein Popsong hingegen ändert meistens nur die Melodie und nicht den Takt. In der Klassik sind die Parameter also flexibler als in einem Popsong und somit für den Hörer vielfältiger. Schon in einem Präludium von Bach bietet zwar nicht der Rhythmus, aber dafür die Harmonik ständige Abwechslung fürs Ohr. „Da ist wahnsinnig viel Bewegung da-

bei. Wer das mitverfolgen will, muss über einen langen Zeitraum die Melodie im Ohr und im akustischen Gedächtnis behalten können. Das stellt Ansprüche an den Zuhörer.“

Ein klassisches Stück kann Spielfilmlänge haben, das braucht Geduld und ein gutes musikalisches Gedächtnis. Denn eine Komposition lebt vom Wiedererkennungswert und wiederkehrenden Themen. Ein Extremfall wie das Streichquartett von Morton Feldman dauert fünf Stunden, ist aber für den anspruchsvollen Hörer ein absolutes Highlight. Becher erklärt: „Die ersten 20 Sekunden entscheiden darüber, ob ein Stück gefällt oder nicht. Danach spielt die Dauer fast keine Rolle mehr für das Genießen.“

Beim Pop spielt die Stimme die Hauptrolle – diese gilt als Überträger erotischer Reize. Bereits nach 40 Sekunden ist allerdings alles gesagt – der Rest ist Wiederholung, so Becher. Das kann im musikalischen Kurzzeitgedächtnis leicht behalten werden – und sich zu einem richtigen „Ohrwurm“ entwickeln.

Ob ein Song als gut oder schlecht empfunden wird, liegt allerdings nicht an der Dauer, sondern an den damit verbundenen Emotionen.

„Denn Musik braucht den Widerhall in uns – wir speichern quasi ein musikalisches Muster aus Klangerinnerungen in uns ab – schon im Mutterleib haben wir Musik gelauscht und auch was die Eltern gehört haben nimmt Einfluss auf den Musikgeschmack“, sagt Becher.

Aber Musikgenießen ist auch Übungssache. „Wir müssen Genuss unserem Leben richtig abtrotzen. Wenn wir das nicht aktiv machen, müssen wir uns erst darauf einstellen. Wenn ich ein Getränk zu mir nehme, verspüre ich meistens nicht auf Anhieb den Genuss am Geschmack – so ist es auch mit der Musik.“

Jede Musikrichtung bedeutet also Genuss. Es ist keine Frage von Qualität. „Ich kann auch Musik genießen, die einigermaßen phantasielos da-

herkommt – sie muss nur etwas in mir wachrufen.“ Gute Musik solle bestmöglich aus einer Idee, Vision, Fantasie und Geist bestehen. Das kann auch bei Popmusik sein, die mit wenigen Mitteln auskommt, ein gutes Beispiel ist dafür der Song „Listen up“ von der amerikanischen Band The Gossip. Die Gruppe überzeugt mit Schlagzeug, Bass und sexy Stimme. „Da ist Fantasie, Geist und Vision reingegeben ohne großen Aufwand – der perfekte Popsong. Die Stimme ist authentisch, das ist unglaublich wichtig um die Sinne anzusprechen.“ Der Musikexperte weiß, dass der Ort, wo Musik gehört wird, keine Rolle spielt. Das ist eine Milieufrage. Die Laeiszhalle zieht beispielsweise nicht nur Klassik-Fans an. „Wenn die deutsche Countryband „Truck Stop“ im Saal spielt, fühlen sich auch die Cowboystiefel tragenden Gäste in dem Barockflair wohl. „Das ist klasse! Der Genießer legt Wert darauf, dass

sich die Umgebung seinem Genuss unterordnet – sie muss einfach stimmen. Fazit: Jeder kann Musik genießen – egal wo.“



**Elbphilharmonie**

## Genießer-Radtour im Klövensteen

Eine Radtour vom grünen Klövensteen bis zur Elbe bietet Abwechslung vom schnöden Alltag. Die Tour startet an der Bahnstation Sülldorf und führt auf 22 Kilometern vorbei an der Pony Waldschänke, Richtung Holmer Sandberge und von dort aus Richtung Elbdeich und Schulauer Hafen. Vorbei am Schwimmbad „Badebucht“ und nach einem Abstecher in den Stadtkern von Wedel, ist der Endpunkt der Tour am S-Bahnhof Wedel erreicht. Diese und weitere detailliert beschriebene Touren gibt es im Internet unter [www.tourenportal.com](http://www.tourenportal.com).

## Wenn Bären Generationen verbinden

Eine innige Großeltern-Enkel-Beziehung lebt von gemeinsamen Aktivitäten. Zu einem besonderen Erlebnis wird die gemeinsame Zeit mit einem Besuch bei einem „Build-A-Bear-Workshop“. Hier werden Stofftiere nicht einfach gekauft, sondern mit den eigenen Händen gemacht. Aus verschiedenen Kuscheltieren können die Kinder ihren Favoriten aussuchen, füllen und ein kleines Stoffherz mit auf den Lebensweg geben. Beim passenden Outfit sind der Fantasie keine Grenzen gesetzt: Vom Ritter bis zur Prinzessin schlüpft der neue beste Freund in jede Rolle. Das gemeinsame Bärenmachen macht Spaß und sorgt für unvergessliche Erinnerungen.

[www.build-a-bear.de](http://www.build-a-bear.de)

## Kindermöbel bei Gudewer

Gudewer erweitert das Sortiment! Ab sofort gibt es eine große Auswahl für kleine Gartenfrösche. Das Programm umfasst fröhlich bunte Kindermöbel, Gartenwerkzeug und coole Outdoor-Spiele.

Aus der Reihe Luxembourg vom französischen Gartenmöbelhersteller Fermob gibt es Stühle und Tische für Kinder. Fermob begeistert durch klares französisches Design. Die Farbpalette umfasst 24 Varianten – da findet jedes Kind seine Lieblingsfarbe. Passend dazu gibt es Gießkannen in allen Formen und Farben vom Froschkönig bis zum Dackel.



### Schönes für Kids bei Gudewer

Für aktiven Outdoor-Spaß sorgen die neuen Spiele aus Holland wie Ringwerfen, Crocket, Dosenwerfen, Riesenmikado und Wasserbälle. Die Spielzeuge von Buitenspeel überzeugen durch Sicherheit und schlichtes Design.

**Gudewer – die Garteneinrichter,**  
Sülldorfer Landstraße 264-302, Telefon: 87 10 66,  
www.gudewer.com, Mo.-Fr. 10 bis 19 Uhr, Sa. 9-16 Uhr

## Linde-Vielfalt

Die Linde in der Dockenhudener Straße ist seit vielen Jahren ein beliebter Treffpunkt in den Elbvororten. Grund dafür ist natürlich das moderne und stillichere Ambiente, aber auch die Kreativität mit der Inhaber Jafar Ghafoori immer wieder neue Ideen einbringt. So ist die Linde heute nicht einfach nur ein Restaurant mit Bar, sondern ein Treffpunkt für Generationen.

Beim Sport live fiebern Fußballbegeisterte mit ihrem Verein. Beim After-Work treffen sich Berufstätige zwischen 17 und 20 Uhr auf einen Cocktail für 4,90 Euro. Wer mag, bleibt zum Essen und hat die Auswahl zwischen Fleisch, Fisch, Pasta, Vegetarischem, Kleinigkeiten und Desserts. Außerdem wird die Karte immer um saisonale Spezialitäten ergänzt. Je nach Wochentag gibt es zudem verschiedene Aktionen. Dienstags ist Salattag, mittwochs gibt es Tapas nach Lust und Laune, samstags und sonntags Pizza zum Selbstkreieren. Sonntags morgens wird in der Linde ab 10 Uhr à la carte gefrühstückt, wobei Gruppen ab zehn Personen auch ein Table-Brunch buchen können. Egal, welches Angebot es sein soll – im Sommer gibt es das alles auch im Freien, nämlich in dem großen Biergarten mit Platz für bis zu 100 Personen.

Wer sich die Linde lieber nach Hause holen möchte, bestellt einfach den Catering-Service und genießt zuhause.

**Linde Bar & Restaurant, Dockenhudener Straße 12,**  
Telefon: 86 66 38 01, www.Linde-Blankenese.de



### Frisch zubereitet: Leckeres aus der Linde-Küche

# Bad und Küche mit Gefühl und Geschmack

Wir helfen Ihnen, Wellnesswünsche und Genießerträume zu verwirklichen. Mit intensiver Beratung zu Technik und Design. Mit hochwertigen Produkten renommierter Hersteller wie SieMatic. Mit umfassendem Service von Planung bis Einbau. Lassen Sie sich in unseren Ausstellungen von Qualität überzeugen!



**SieMatic**



[www.ellerbrock.com](http://www.ellerbrock.com)

bad & küche in duvenstedt · Puckaffer Weg 4 · T 040 6 07 62 -0

bad & küche wohnmeile halstenbek · Gärtnerstr. 161 · T 04101 51 67 35

die küche im stilwerk · Große Elbstr. 68 · T 040 38 08 67 70

persönlich  
gut beraten

**-ellerbrock**

FACHBERATUNG · LIEFERUNG · ENTSORGUNG · MONTAGE · REPARATUR



**10 EURO GUTSCHEIN**

**YOUNGTIMER-RENNTAG, 22.05.2011**  
 Beginn 1. Rennen 15.00 Uhr  
 Bringen Sie diesen Gutschein zum Youngtimer-Renntag mit und Sie erhalten freien Eintritt für zwei Personen im Wert von 10 Euro. Eine Barauszahlung ist nicht möglich. Nur ein Gutschein pro Person einlösbar. Nur am 22.5.11 gültig.

 **TRABRENNBAHN**  
Hamburg Bahnenfeld

[www.trabhamburg.de](http://www.trabhamburg.de)

## Schmietendorf's Hofladen

H. Schmietendorf  
 Voßhörntwiete 69 · 22880 Wedel  
 Tel.: 04103 / 83771

**TÄGLICH**

aus integriertem Anbau

**KNACK-FRISCH!**

**eigener Spargel  
 eigener Grünspargel  
 und vieles mehr...**

ca. Mitte April – Ende Juli

Mo-So: 9.00-18.00 Uhr tägl. durchgehend - auch an Feiertagen

## Spring/Summer 2011 Faszination in Leder!

Die neuesten Trends aus der  
**DMOCH COLLECTION:**

**federleichte Ledermode  
 in höchster Qualität  
 feinstes Lamm-Nappa,  
 Rentier- oder Hirsch-  
 Nappa sowie Lamm-  
 und Ziegen-Velours**

über **40** verschiedene  
 Farbvariationen • alle  
 Größen für Sie + Ihn •  
 bester Service wie  
 z. B. Maßanfertigung  
 ohne Aufpreis • Super-  
 Inzahlungnahme von  
**ALT gegen NEU**

• Senioren-Fahrdienst u. v. m.  
 Telefon: **040 / 85 72 41**

**DMOCH**  
**Collection**

früher das  
 Pelzschloss

**Einmalig:** Nur Isebekstr. 14, HH-Altona  
[www.dmoch-collection.de](http://www.dmoch-collection.de)

ITAL. ZIEGEN-VELOURS PARKA



Stilvolles Wohnen mit Einrichtungsideen von **E&E Design**

### Einrichtungswünsche

Die Firma **E&E Design** ist ein traditionsreiches Hamburger Familienunternehmen, das seit 40 Jahren, jetzt in zweiter Generation die Einrichtungswünsche seiner Kunden erfüllt. Vom Beraten über gewissenhafte Plänen bis zur Realisierung arbeitet **E&E Design** mit der Leistungsfähigkeit eines Komplettinrichters. Dabei wird stets Wert auf beste Produkte, hochwertigste Verarbeitung und termingenaue Ausführung gelegt. Ob maßgeschneidertes Sofa, stimmungsvolles Kaminzimmer oder Umbau und Sanierung des gesamten Hauses – das Team von **E&E Design** garantiert mit seinen Einrichtungsberatern, Planern und erstklassigen Handwerkern eine gelungene Umsetzung der Wohnträume.

**E&E Design, Bötelkamp 37, 22529 Hamburg,**  
 Telefon: 32 00 49 73, [www.e-e-design.de](http://www.e-e-design.de)

### Wein ist Lebensfreude

Der Sommer naht und die Natur scheint förmlich zu explodieren. Farben, Gerüche und wärmende Sonnenstrahlen machen Lust auf Zeit im Freien – und Lust auf Wein. Das wissen auch die Experten von Rindchen's Weinkontor in Groß Flottbek. „In der warmen Jahreszeit steigt die Lust auf knackige, luftige Weine“, so Kontorleiterin Martina Meyer. „In die Nase steigen Blütenduft und Würzparfums. Weiße Paraderbsorten sind Riesling oder Sauvignon Blanc. Besonders beliebt sind jetzt Roséweine, die meist mit Erdbeer- und Himbeeraromen verführen. Aber auch Rotweinliebhaber kommen mit gerbstoffarmen Vertretern wie Bardolino oder Kalterersee aus Norditalien auf ihre Kosten. Kleiner Tipp: leicht gekühlt lässt sich der Genuss der sommertauglichen Roten noch steigern.“ Überzeugen Sie sich selbst und probieren Sie einfach mal in Rindchen's Weinkontor.



**Sommerfrischer Rosé**

Tipp: In dieser Ausgabe gehört zur Anzeige von Rindchen's auch ein Gutschein für den nächsten Weineinkauf.

**Rindchen's Weinkontor Groß Flottbek, Osdorfer Landstraße 33,**  
 Telefon: 89 80 76 60, Mo.-Fr. 11 bis 20 Uhr, Sa. 10 bis 18 Uhr,  
[www.rindchen.de](http://www.rindchen.de)

## Neue Farbe bei Dibbern

„Solid Color“ von Dibbern ist ein echter Klassiker mit 37 verschiedenen Farben. Die bunte Vielfalt des Programms wurde nun um den Farbton „Kiesel“ erweitert. Farbenfrohe Abwechslung ist nicht nur bei Dibbern angesagt. Die diesjährigen Messen haben gezeigt, dass dieses Jahr einfach alles bunt sein muss. Das weiß auch das Team von Tisch & Trend in Blankenese. Hier gibt es neben dem neuen Dibbern-Produkt viele weitere Trends rund um den Tisch. Einfach mal vorbeischaun.



**Die neue „Solid Color“-Farbe von Dibbern: Kiesel**

Tisch & Trend, Blankeneser  
Bahnhofstraße 50, Telefon: 86 37 55

## Leidenschaft für Flechtmöbel

„Möbel sind wie Kleidungsstücke – die müssen einfach passen.“ Nach dieser Maxime berät Jürgen Vogt, Geschäftsführer von Robinson Wohnen, seine Kunden bei der Auswahl ihrer Möbel für Wohnbereich und Garten.

Als Spezialist für Indoor und Outdoor und als größter Anbieter seiner Art in Norddeutschland präsentiert Robinson Wohnen neben Flechtmöbeln aus Vinyl, Polyethylen und Sun Loom für draußen, auch eine große Auswahl für den Wohnbereich aus Materialien wie Rattan oder Lloyd Loom. Von Klassikern bis zu modernen Möbeln ist für jeden Geschmack das Passende im Sortiment.



### Das Leben im Freien genießen mit Robinson Wohnen

Mit edlen Sonnenschirmen, Strandkörben nach Maß, Liegen und Loungegruppen sowie einer Vielzahl an Stoffen wird das breite Garten- und Terrassensortiment komplett. Die Stoffe sind in über 200 Dessins erhältlich und werden für alle angebotenen Möbel nach Maß gefertigt.

Auf 800 Quadratmetern werden in der Wohnmeile Halstenbek Flechtmöbel mit Leidenschaft präsentiert. Ein Besuch lohnt sich. Robinson Wohnen, Gärtnerstraße 130-140, 25469 Halstenbek, Telefon: 04101/37 35 32, [www.robinson-wohnen.de](http://www.robinson-wohnen.de)

## Bistro - Restaurant

# Rio Grande

...grandios!

## Spargelmonat "Mai"

### Frischer Stangenspargel

serviert mit:

<b>Katenschinken</b>	€ 12,90
<b>Rinder-Medaillons</b>	€ 13,90
<b>Putenmedaillons</b>	€ 11,50
<b>Welsfilet</b>	€ 11,90

**Spargelcrèmesuppe** € 3,30

**Portion Spargel** € 7,90

Zu allen Gerichten mit Spargel servieren wir Röstkartoffeln und Sauce "Hollandaise"

## Juni

**Roastbeef** € 12,90  
serviert mit Remouladensauce und knusprigen Bratkartoffeln

**Putenmignons** € 11,50  
umwickelt mit Bacon, saftig gegrillt, serviert mit Champignons-Zwiebel-Gemüse und Baked Potato

**Rio-Chickenteller** € 11,50  
mit gebratenen Hähnchenfleischstreifen und frischem Gemüse, serviert Baked Potato und Röstbrot

**Schweinefiletpfanne** € 10,90  
saftig gegrillte Schweinemedallions, überzogen mit Pfeffer-Rahmsauce, serviert mit knusprigen Bratkartoffeln

## Endlich ist es soweit...

Sonne, Terrassenzeit, Spargel und Erdbeeren



Rio Grande, Dockenhudener Straße 2, 22587 Hamburg  
Tel. 040/ 88 941 941 - [www.r-grande.eu](http://www.r-grande.eu)



**Vita METIK**  
DIE GESUNDHEITSPFLEGE

eine ganzheitliche Gesundheitspflege

Entspannung für Muskulatur, Wirbelsäule und Nervensystem

**PRAXIS FÜR VITAMETIK®**  
Tanja Raven-Stürken  
Potosistrasse 15  
22587 Hamburg  
Tel: 040-32968650  
www.vitametik.de

Jetzt auch in Blankenese  
Termine nach Vereinbarung

*„Babette“*  
Dessous · Nachtwäsche · Bademoden



watercult®

**Sonderaktion im Mai:**  
10% Rabatt auf Nachtkleider und Schlafanzüge

*Blankeneser Bahnhofstr. 4/  
Ecke Kiekeberg  
22587 Hamburg  
Telefon 040 / 86 15 59*

**Kleinanzeigen immer bis zum 18. des Vormonats abgeben!**

[www.kloenschnack.de](http://www.kloenschnack.de)

**PASSIONE**  
die art zu leben

**NEU!**

3 Tage die Woche  
Atelier-Atmosphäre!

Claudia Bornhöft  
malt für Sie.

Georg-Bonne-Straße 106  
Hamburg Nienstedten  
Mo-Fr. 10.00-13.00 u. 14.30-18.00  
Sa. 10.00-13.00

## Dal Fabbro Winebar

Das Dal Fabbro in der Blankeneser Bahnhofstraße ist seit vielen Jahren eine der ersten Adressen für italienische Speisen und Lebensart im Hamburger Westen. Die Betreiberfamilie Testa streckt die Fühler aus und hat sich nun mit Dal Fabbros Winebar auch in Eppendorf niedergelassen. Im Eppendorfer Weg 176 erwartet die Gäste eine Winebar mit Weinhandlung und Bistro. Montags bis samstags 16 bis 24 Uhr geöffnet, gibt es hier in gemütlichem Ambiente verschiedenste Weine und kleine italienische Speisen. So gibt es beispielsweise von Montag bis Freitag ein After-Work-Winetasting mit jeweils vier Weinen aus verschiedenen Regionen. Die Speisekarte wird mit täglich wechselnden Gerichten von der Tafel ergänzt. Feiern und Weinproben mit größeren Gruppen werden in der Winebar auch gern umgesetzt. Wer neugierig geworden ist, wirft einen



**Leonardo und Agatino Testa von der Dal Fabbro Winebar**

Blick ins Internet oder schaut einfach mal auf ein Glas Wein im Eppendorfer Weg vorbei.  
**Dal Fabbro Winebar, Eppendorfer Weg 176, 20253 Hamburg, Telefon: 87 09 88 49, [www.dalfabbrowinebar.de](http://www.dalfabbrowinebar.de)**

## Karin Spiess in neuen Räumen

Englische Silberkannen, Kerzenleuchter, Tablett und viele andere silberne und versilberte Stücke sind seit vielen Jahren fester Bestandteil des Sortiments von Karin Spiess. In ihrem Antiquitätengeschäft in Nienstedten trägt sie immer wieder viele kleine und große Einrichtungs-, Deko- und Geschenkideen für ihre Kunden zusammen.

Seit Februar ist sie mit ihrem Geschäft in neuen Räumen. Noch immer in Nienstedten, aber nun in der Rupertistraße 21, freut sie sich über das frische Interieur und frischen Wind für ihre Kunden. Schauen Sie vorbei, ein Besuch lohnt sich.

**Antiquitäten Karin Spiess, Rupertistraße 21, Telefon: 82 52 81**



**Neue Adresse: Rupertistraße 21**

## Schöne Schranklösungen

„Die richtige Schrankidee befreit Sie und Ihre Wohnung!“ Das ist die Überzeugung von Bärbel Schilling, Inhaberin vom Schrankstudio Schilling. Und weil ihr Schrankstudio nach intensiver Beratung die Wünsche der Kunden auch handwerklich perfekt umsetzt, gibt es in Hamburg und Umgebung immer mehr begeisterte Kunden.



**Pfiffige Schranklösungen für knifflige Ecken**

Praktisch umgesetzt, entstehen bei Bärbel Schilling schöne und oft verblüffende Lösungen für die Problemzonen der Wohnung. Von der Dachschräge, die endlich genutzt werden könnte bis zum Traum vom begehbaren Kleiderschrank ist alles möglich. In ihrem Studio in der Osdorfer Landstraße 251b zeigt die Fachfrau eine Auswahl der Möglichkeiten. Den besten Eindruck bekommen Interessierte natürlich bei einem persönlichen Besuch. Also schauen Sie vorbei und lassen Sie sich persönlich beraten.

**Schrankstudio Schilling, Osdorfer Landstraße 251b, Telefon: 35 71 91 01, [www.Schrankstudio-Schilling.de](http://www.Schrankstudio-Schilling.de)**



## Lebens(t)räume genießen

Es duftet nach Mandelblüten, Olivenhainen und leckeren Sommerfrüchten – mediterranes Wohngefühl pur auf einer mallorquinischen



**Erholung pur: Luxusfinca auf Mallorca**

Finca. Schöne Badebuchten und vier Golfplätze im nahen Umkreis, prominente Nachbarschaft inklusive. „Willkommen zuhause“, sagen Jutta Freirik und ihr Team von Elite Immobilien, denn auf exklusive Objekte wie dieses sind sie spezialisiert. Ob Traumhaus am Meer, herrschaftliche Residenzen mit Meerblick, Domizile im Sonnenstaat Florida oder Ferienparadiese in Mexico – feinste Adressen in hochwertigen Spitzanlagen gibt es nicht auf dem Schnäppchenmarkt. Deshalb unterstützt Elite Immobilien anspruchsvolle Kunden bei der Erfüllung der ganz persönlichen Lebens(t)räume.

Elite Immobilien, Jutta Freirik, Neumühlen 23, 22763 Hamburg, Telefon: 80 79 94 62, Mobil: 0172/991 10 02, [www.eliteimmogroup.com](http://www.eliteimmogroup.com)

Finca. Schöne Badebuchten und vier Golfplätze im nahen Umkreis, prominente Nachbarschaft inklusive. „Willkommen zuhause“, sagen Jutta Freirik und ihr Team von Elite Immobilien, denn auf exklusive Objekte wie

## Individuelle Fahrräder

Ein Fahrrad macht am meisten Spaß, wenn es perfekt auf den Fahrer abgestimmt ist. Oft sind beim Fahrradkauf nicht alle Komponenten einzeln auswählbar, so dass Kompromisse gemacht werden, die zulasten der Fahrfreude gehen können.

Wer keine Kompromisse will, der sollte sich die Modelle der Hartje Manufaktur ansehen. Die Fahrradkollektion wird im Modulare System angeboten, die mit einem hochwertigen Rahmen und guten Fahreigenschaften schon in der Basisausführung ausgestattet sind. Unterschiedliche Rahmenformen, viele Rahmenhöhen, brillante Farben und viele Schaltvarianten sind nur ein Teil der variablen Elemente. Auch Licht, Reifen oder Federung sind individuell gestaltbar. Ist die Wahl getroffen, dauert das Fertigen des persönlichen Rades und das Ausliefern an den Händler rund drei Wochen. Einer der Händler, die die Räder der Hartje Manufaktur anbieten,



**JaSpo Fahrräder in Haseldorf**

ist JaSpo Fahrräder in Haseldorf. Schauen Sie doch mal vorbei. JaSpo Fahrräder, Hauptstraße 26, 25489 Haseldorf, Telefon: 04129/13 58, [www.jaspo.eu](http://www.jaspo.eu)



6. - 8.  
Mai  
2011



GARTEN  
zauber

Bezaubernde Ideen  
für schöne Gärten



**Gut Bissenbrook**

Großenaspe/Neumünster

Täglich 10 - 18 Uhr

Eintritt 8,- Euro

Kinder bis 16 J. frei

[www.gartenzauber.com](http://www.gartenzauber.com)



GARTEN  
•  
GENUSS  
•  
LEBENSART

# ERES – der Sommer ist da!

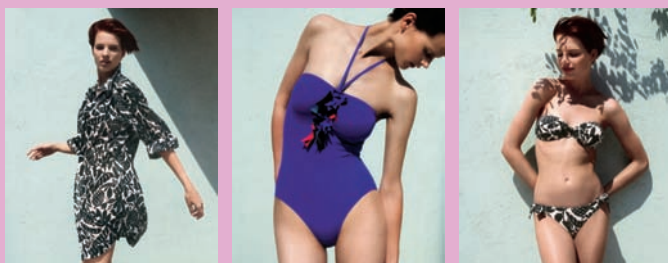

• dazu passende **TUNICAS**  
und Modeschmuck aus Paris

# WOHLERS

PARFÜMERIE : MODE : KOSMETIK

NIENSTEDTENER MARKTPLATZ 31 · TEL: (040) 820 270

## GL CUT *Beauty*

Unsere Lütten freuen sich über unseren neuen Kindersalon, es wird gelacht, gespielt und im Rennauto werden die Haare geschnitten. Glückliche Gesichter. Für unsere Kunden haben wir jetzt sanfte Haarfärbung ohne Ammoniak und Peroxid ins Programm genommen. Strahlende Farben für ihr Haar. Auch für unsere schwangeren Mamis geeignet.

Wir möchten unsere **Ayurveda Hebamme Constanze Gierach** und „ihre“ Mamis ganz herzlich in unserem GL CUT Beauty-Haus willkommen heißen. Constanze Gierach verwöhnt Mami und Baby mit Massagen aus der **Ayurvedischen Heilkunst**. Bietet Beratung rund um die Schwangerschaft.

- Massagen mit warmen ayurvedischen Ölen zur Vorbereitung auf eine gute Geburt.
- Unterstützung für Babys, bei Blähungen, Unruhe und zur Immunstärkung.
- Unterstützung für Kindern bei Bauch- und Wachstumsschmerzen sowie bei Schlaf- und Konzentrationsstörungen.

Terminabsprache ab sofort: Constanze Gierach unter 0170/3229160

Erik-Blumenfeld-Platz 19 · Tel. 86 41 45

**Aktuelles:**  
Für den 21.05.2011 haben wir eine ausgezeichnete Fotografin im Beauty-Haus. In entspannter Atmosphäre setzt Sabine Orth ihren Babybauch ins rechte Licht. Gern auch Familienbilder jeglicher Art. Terminvereinbarung unter: 04158/890284, [www.sabineorth.com](http://www.sabineorth.com)

## Blusen und mehr

Blusen sind für diesen Modesommer ein Muss. Ella Schacht hat in ihrem Sortiment eine vielfältige Auswahl hochwertiger



**Bei Ella Schacht gibt es Blusen für den Sommer**

Reisebegleiter. Mit ausgefallenen Schnitten und vielen abwechslungsreichen Details machen sie den Sommer bunter.

**Ella Schacht Mode & Accessoires,**  
Blankeneser Bahnhofstraße 34, Telefon: 86 93 30

Blusen der B.M.-Company. Aus Seide, kühlem Sommerleinen oder Baumwolle sind die Blusen bis ins Detail auf höchstem Niveau verarbeitet. Von kurz bis lang, lässig bis elegant, mit Paisley-muster oder weiß, von Größe 36 bis 48 als Jackenersatz oder Festgarderobe – mit Bluse ist eine gute Figur garantiert. Eine gute Figur ist auch in den raffinierten Kleidern von Joseph Ribkoff garantiert. Die Kleider sind vielfältig im Design, mit und ohne Ärmel und als pflegeleichte Kofferkleider aus Mikrofaser ein perfekter

## Traditionelles Handwerk

Torsten Speer passt mit seinem Angebot an Dienstleistungen und Produkten in keine Schublade. In seiner Restaurationswerkstatt und Tischlerei bietet er neue Möbelstücke – maßgeschneidert nach individuellen Wünschen gefertigt – an.



**Esstisch nach Maß von Torsten Speer**

Außerdem restauriert er hier Antiquitäten noch mit traditionellem Handwerk, so dass sie zu einzigartigen Originalen werden. Bei einem Ausflug in die Haseldorfer Marsch können diese Möbel in den Ausstellungsräumen, direkt am Deich gelegen, angeschaut werden.

**Torsten Speer, Hauptstraße 37, 25489 Haseldorf,**  
Telefon: 04129/95 59 33, [www.speer-antiquitaeten.de](http://www.speer-antiquitaeten.de)

**Photohaus Colonnaden**  
photohaus.de  
ihr photospezialist

**Hamburg**  
damals: Historische Fotos  
aus der Collection Albin Müller

[www.photohaus-galerie.de](http://www.photohaus-galerie.de)

Galerie photohaus.de  
Photohaus Galerie  
Große Theaterstr. 43-45  
20354 Hamburg

## Frühlingsfrische Fischrezepte

Im Blankeneser Fischhuus herrscht Frühlingserwachen. Frische Kutterschollen aus der Ostsee eröffnen die Schollensaison. Zum Spargel empfehlen die Experten ein Zanderfilet und zum knackigen Salatteller die Filetstreifen vom kalorienarmen Steinbeißer. Für die schnelle und gesunde Küche gibt es im Fischhuus zum Goldbarsch auch gleich den hausge-



**Nathalie Gideon und Mingo Semrau**

machten Kartoffelsalat dazu, der auch in der neuen Variante mit Wasabi besonders lecker ist. Praktische Grillzangen gibt es in der Propst-Paulsen-Straße auch, denn mit denen werden Thunfisch, Lachs, Loup de Mer, Dorade und Co. auch auf dem Grill zum Gaumenschmaus. Viele weitere Fisch-fröhliche Rezeptideen verrät das Fischhuus-Team gewohnt vergnügt beim nächsten Besuch. **Blankeneser Fischhuus, Propst-Paulsen-Straße 5, Telefon: 86 06 65**

machten Kartoffelsalat dazu, der auch in der neuen Variante mit Wasabi besonders lecker ist. Praktische Grillzangen gibt es in der Propst-Paulsen-Straße auch, denn mit denen werden Thunfisch, Lachs, Loup de Mer, Dorade



**Leder-Kurzmantel aus italienischem Ziegenvelours**

## Federleichte Ledermode

Die neue Modeseason zeigt sich verführerisch in schönsten Frühlingsfarben, italienischem Design und ganz in Leder.

Familie Dmoch präsentiert die Hamburger Dmoch Collection in diesem Jahr mit federleichter Ledermode in höchster Qualität. Dazu gehören besonders Jacken, Mäntel und Blousons aus feinstem Lamm-Nappa, Rentier- oder Hirsch-Nappa sowie Lamm- und Ziegenvelours. Die Auswahl ist mit über 40 Trendfarben und den Größen 34 bis 54 für Damen und den Größen 48 bis 62 für Herren groß. Bei Dmoch ist alles möglich – auch nach Maß und ganz ohne Aufpreis. Das eigene Meister-Atelier führt Änderungen aus und erfüllt Sonderwünsche. Denn Service und Qualität sind für das Modehaus (ehemals Pelzschloss Dmoch) seit nunmehr 60 Jahren wichtige Faktoren des Erfolgs.

Die Familie Dmoch freut sich auf ein Treffen in der Hamburger Dmoch Collection und berät auch gern im Vorfeld persönlich per Telefon.

**Dmoch Collection, Isebekstraße 14, Telefon: 85 72 41**



## INDOOR-OUTDOOR LIVING

### Flecht- und Stahlmöbel für den Innen- und Aussenbereich

- Wintergarten
- Terrasse und Garten
- Bad, Sauna- und Schwimmbereich
- Sonnenschirme, Strandkörbe und Grillgeräte
- Innovative Kamine



**ROBINSON WOHNEN**

Wohnmeile Hamburg-Halstenbek | Gärtnerstraße 130 – 140 | 25469 Halstenbek | Studio 6 im Hause Richter  
Tel 04101 37 35 32 | Fax 04101 37 35 34 | Mail [info@robinson-wohnen.de](mailto:info@robinson-wohnen.de) | Web [www.robinson-wohnen.de](http://www.robinson-wohnen.de)

# Hurra, Hurra, der MAI ist da!

Wir starten in den **ModeMonatMai**  
mit vielen modischen Angeboten...

## Top Secret Hamburg

3 x in Hamburg

**Elbchausee 588**

22587 Hamburg  
Mo. - Fr.: 10:00 - 13:30  
15:00 - 18:00  
Sa.: 10:00 - 14:00  
Tel.: 040 / 866 31 50

**Beselerstraße 29**

22607 Hamburg  
Mo. - Fr.: 10:00 - 13:00  
15:00 - 18:00  
Sa.: 10:00 - 13:00  
Tel.: 040 / 881 68 108

**Nienstedtner Marktplatz 20**

22609 Hamburg  
Mo. - Fr.: 10:00 - 13:00  
15:00 - 18:00  
Sa.: 10:00 - 13:00  
Tel.: 040 / 25 488 422



**Dal Fabbro**  
Winebar



## Neueröffnung

Winebar · Café · Weinhandlung

Öffnungszeiten: Mo - Sa. 16.00 - 24.00 Uhr  
Eppendorfer Weg 176 · 20253 Hamburg · Tel. +49(0)40.870 988 49  
info@dalfabbrowinebar.de · www.dalfabbrowinebar.de

### Gut Hören

„Dass sich Menschen, die immer schlechter Hören aus dem gesellschaftlichen Leben zurückziehen, würde sicher niemand gern bestätigen,“ so Evelyn Herter, Geschäftsführerin von Elb Acoustics. „Tatsächlich ist es aber leider so, dass viele Menschen sich durch einen Hörverlust immer mehr isolieren.



### Das Leben wieder genießen – mit Hörsystemen von Elb Acoustics

Dabei gibt es längst moderne, fast unsichtbare Hörsysteme, die die großen unförmigen Geräte abgelöst haben. Ohne piepen und ständiges Nachstellen, ermöglichen sie ein Leben unter Menschen, das Spaß macht und zu dem gute Gespräche und gesellige Runden selbstverständlich dazu gehören.“

Bei Elb Acoustics wird jeder Kunde individuell beraten und erhält eine maßgeschneiderte Hörlösung für seine Situation. Gerne beraten Evelyn Herter und Ihr Team Interessierte in der Blankeneser Bahnhofstraße 6.

**Elb Acoustics – das Hörhaus,**  
Blankeneser Bahnhofstraße 6, Telefon: 28 66 89 95,  
www.elb-acoustics.de

### 20 Prozent im Deichhof

Der Deichhof in Haseldorf ist eine beliebte Adresse für Hochzeitspaare, die dem Charme des reetgedeckten Hauses in idyllischer Umgebung erlegen sind. „Wir brauchen Platz für Hochzeitsfeste und bieten 20 Prozent auf alles“, so Inhaber Klaus Rebattu.

In den ehemaligen Wohnräumen befindet sich heute ein Café, in dem selbstgemachte Kuchen oder eine Brotzeit angeboten werden.

Hier finden 60 Personen bei Familienfeiern oder Workshops Platz. Auf der Tenne können sogar bis zu 120 Personen feiern und bei schönem Wetter auch Garten und Terrasse nutzen. Die Stallung dient sonst als Ausstellungsfläche für patinierte Möbel auf Maß und Antiquitäten. Nun steht die Veranstaltungssaison vor der Tür und Fans von Möbeln mit Geschichte sollten einen Ausflug nach Haseldorf machen, um die Angebote auf dem Deichhof zu nutzen.

Der Deichhof ist eine idyllische Adresse zum Feiern und einkaufen



Nun steht die Veranstaltungssaison vor der Tür und Fans von Möbeln mit Geschichte sollten einen Ausflug nach Haseldorf machen, um die Angebote auf dem Deichhof zu nutzen.

**Deichhof, Hauptstraße 39, 25489 Haseldorf,**  
Telefon: 04129/95 55 50, www.deichhof-haseldorf.de

## Studio di Cosmetics bei GL Cut

Maria Avino, erfahrene und gelernte dermatologische Kosmetikerin und Anti Aging Spezialistin bezieht im Mai zusätzliche Räume. Die Inhaberin des Studio di Cosmetics im Treppenviertel und Beauty-Partnerin des Hotel Louis



**Maria Avino**

C. Jacob bietet nun, aufgrund der stark angestiegenen Nachfrage nach Anti Aging Behandlungen, ihre Dienstleistung auch im GL Cut Beauty-Haus am Erik-Blumenfeld-Platz an.

Interessierte können sich am 9. Mai im Rahmen eines Aktionstages bei einer Aufbaubehandlung zum Sonderpreis selbst ein Bild von den Anti-Aging-Möglichkeiten machen.

**Studio di Cosmetics,**  
Blankeneser Hauptstraße 133  
und Erik-Blumenfeld-Platz 19,  
Telefon: 86 68 18 41

## Gartenmöbel für Genießer

Für den Sommer 2011 gibt es bei Haus&Garten Ambiente Jubiläumspreise für die neuesten Gartenmöbel-Trends. In der Osdorfer Landstraße 253 werden alle wetterfesten und pflegeleichten Materialien für Outdoor-Möbel von Teakholz, Geflecht, Aluminium und Edelstahl bis hin zu den neuesten Textilmöbeln angeboten.

Inhaber Heiko Bartels verkauft seit über 25 Jahren Gartenmöbel, Strandkörbe, Sonnenschirme und mehr und führt nun seit genau zehn Jahren den eigenen Familienbetrieb: „Wir möchten unsere Kunden ganz persönlich und mit viel Zeit für jeden einzelnen beraten und Qualitätsmöbel zu fairen Preisen verkaufen.“

Als Importeur einiger Markenhersteller und durch unseren Teak-Direktimport bieten wir allen Kunden zu unserem zehnjährigen Jubiläum Gartenmöbel-Setpreise. Ab vier Sesseln plus Tisch kalkulieren wir jedem unserer Kunden sein



**Heiko Bartels von Haus & Garten Ambiente**

ganz persönliches Angebot.“

Alle Sortimente – von der klassischen Sitzgarnitur, der trendigen Loungeecke für den Garten über Strandkörbe bis zu Gartengrills – sind sofort und frei Terrasse lieferbar. Besuchen Sie Haus&Garten Ambiente. Es lohnt sich.

**Haus & Garten Ambiente,**  
Osdorfer Landstr. 253, Telefon: 80 01 02 27,  
[www.hausundgartenshop24.de](http://www.hausundgartenshop24.de)

## Herrenmode mit Stil

Für Stilfragen in Männersachen gibt's jetzt den neuen Meyland Store im Wedeler Zentrum. Wer sich schick präsentieren will, kommt bei dem Herrenausstatter für Freizeit, Business und Maßkonfektion garantiert auf den Geschmack. Die klare Linie von Meyland ist auch im neuen Store sofort erkennbar: Erlesene Stoffe, die erstklassig verarbeitet sind und für besonderes Tragegefühl sorgen, werden durch vielfältige Accessoires ergänzt.

Wer vorab einen Blick ins Sortiment werfen möchte, kann das im Internet unter [www.meyland.de](http://www.meyland.de).  
**Meyland, Bahnhofstraße 18, 22880 Wedel, Telefon: 04103/188 29 18, [www.meyland.de](http://www.meyland.de)**



**Große Auswahl für Herren, die Lust auf Mode haben – Meyland in Wedel**



Kanzleistraße 5a · 22609 Hamburg · Telefon: 040 822 61 55 · e-mail: [garten@meister-und-meister.de](mailto:garten@meister-und-meister.de)

## Ein Ort für die ganze Familie

Im harmonischen Miteinander von Stauden, Gehölzen und Dekorationen sind Gärten ein Wohn- und Erlebnisreich zugleich. Ein Apfelbaum, ein duftendes Blütenmeer oder ein Spielplatz – jeder hat seine eigenen Vorstellungen. Ideen lassen sich umsetzen!

### Individuelle Gestaltung

Wir stehen Ihnen mit Rat und Tat zur Seite. Gemeinsam planen wir Ihren persönlichen Garten, ob Sie nur geringfügige Veränderungen vornehmen oder ganz neu beginnen wollen.



**Ihre Experten für Garten & Landschaft**



*Princessmoda*

**\* Beata & Philipp Eggers \***

BLUMENMÄDCHEN ...  
Kleider für die höchsten Ansprüche

**www.Princessmoda.de**  
ABC-Str. 5a, 22880 Wedel, 04103/ 701 98 44



**PHIL-ART**

*Becherdesign  
„Denti“*

- Konzept
- Entwurf und Design
- Größe: 11,0 x 7,5 cm

PHIL-ART Atelier:  
☎ 0 160-944 87933

SABINE MARIA PHILIPPI **PHIL-ART** www.PHIL-ART.EU

## Caruso jetzt mit Onlineshop

Geschäftsführerin Sabine Glaßner und ihr Team haben den Winter genutzt, um das Frühjahr und den Sommer mit dem neuen Onlineshop von Caruso begrüßen zu können. Unter [www.caruso-kosmetik.de](http://www.caruso-kosmetik.de) sind natürlich Behandlungen und Preise einzusehen. Darüber hinaus sind hier aber auch alle



**Caruso – Haus der Kosmetik**

Produkte der Hersteller Dermalogica, SBT und Decléor bestellbar – zum selbst Abholen oder per Versand.

Wer dieses Angebot nutzen möchte, bekommt noch bis zum 30. Juli 2011 zehn Prozent Rabatt auf alle Produktbestellungen über den Onlineshop. Auch danach wird es immer wieder interessante Angebote geben.

„Das Ziel des Caruso-Teams ist es, die Kunden in einer ruhigen, edlen Atmosphäre zu empfangen und die Behandlungen an den individuellen Bedürfnissen auszurichten. Um dies zu ermöglichen, haben wir uns auf die Behandlungen und Produkte der Hersteller Dermalogica, SBT und Decléor spezialisiert, die wir jetzt eben auch online verkaufen“, so Sabine Glaßner.

**Caruso, Haus der Kosmetik, Osdorfer Landstraße 251c, Telefon: 800 31 21, [www.caruso-kosmetik.de](http://www.caruso-kosmetik.de)**

## Gourmetreisen

Städte kulinarisch entdecken. Reisen, schlemmen und das Leben genießen – mit den Gourmet-Arrangements „Esskapaden“ erleben Mitreisende Gourmetköche und Spitzenhotels der Stadt. Berlin, Leipzig, München, Istanbul, Bordeaux und viele andere Ziele warten auf hungrige Genießer.

Christian Ehrmann ermöglicht mit seinem Online-Reisebüro „Welt der Reisen“ diese und viele andere spannende Touren und Reisen und ist an sieben Tagen in der Woche von 9 bis 22 Uhr telefonisch für seine Kunden erreichbar. Flexibel und individuell wie der Service von „Welt der Reisen“ sind auch die Reisen für Liebhaber von Kunst,



### Genuss auf höchstem Niveau

den Ursprung ihrer Speisen entdecken wollen, können beispielsweise mit der MS Europa auf Genussreise gehen. Zart gebratenen Mahi-Mahi vor der Hawaiianischen Küste oder herzhaftes Polenta al Forno mit dem Duft Sardiniens? Gourmets fahren hier dem Genuss entgegen.

Diese und viele andere Reisen, Touren und Angebote sind direkt bei „Welt der Reisen“ buchbar. Viel Vergnügen!

**Welt der Reisen, Christian Ehrmann, Telefon: 27 86 44 10, [info@weltderreisen.de](mailto:info@weltderreisen.de), [www.welt-der-reisen.de](http://www.welt-der-reisen.de)**

Kultur und kulinarischen Genüssen. Denn wer „Deutschland romantisch“ erleben will, reist in die schönsten Romantik-Städte, lernt Geheimtipps kennen und lässt sich in Heidelberg, Koblenz, Lübeck oder Lüneburg verwöhnen.

Diejenigen, die

## Immobilien als Herzensangelegenheit

„Genießen Sie Ihre Freizeit!“ Maklerin Bettina van de Loo kann ihren Kunden diesen Satz mit gutem Gewissen sagen, wenn sie an die Arbeit geht. Denn von Verkauf über Verwaltung bis hin zur Vermietung von Immobilien nimmt sie ihren Kunden sämtliche Aufgaben kompetent und gefühlvoll ab. „Jedes Objekt ist für mich eine Herzensangelegenheit“, erklärt sie. „Denn der Besitz oder Verkauf einer Immobilie kann für alle Beteiligten nicht nur eine finanzielle, sondern auch eine emotionale Angelegenheit sein.“



**Bettina van de Loo kümmert sich mit Leidenschaft um Immobilien**

Jeder Wohnraum hat für Bettina van de Loo seine eigenen Qualitäten. Sie nimmt sich Zeit, auch die Details individuell zu betrachten. „Ich habe Freude daran, das Besondere zu erspüren und auf die beste Weise herauszustellen.“ Neugierige finden weitere Informationen im Internet. Bettina van de Loo, Etzestraße 34, 22335 Hamburg, Telefon: 50 09 06 04, [www.vandeloo.info](http://www.vandeloo.info)

## Tapas für zuhause

Seit 16 Jahren bekocht Katja Kölsch mit „Das Spanische Mahl“ Hamburg und Umgebung. Der Schwerpunkt liegt dabei auf Tapas, den kleinen abwechslungsreichen Köstlichkeiten der spanischen Küche. „Diese kleinen Gerichte haben sich aus einem alten Brauch, nämlich das Glas mit einer Scheibe Brot, Wurst oder Käse abzudecken (tapar), zu einer eigenen Esskultur entwickelt“, so Kölsch. „So hat man die Möglichkeit, sich über eine Vielzahl kleiner Portionen satt zu essen. Die spanische Küche ist sehr unterschiedlich und hat sich über viele Generationen ihren bodenständigen Charakter bewahrt. In unserer Speisekarte haben wir eine Auswahl aus allen Regionen des Landes.“ Für kleinere Veranstaltungen bietet „Das Spanische Mahl“ verschiedene Varianten von Fingerfood oder Flying Food an. Außerdem wird auf Wunsch Paella in verschiedenen Variationen beim Kunden zuhause im Freien zubereitet. Das notwendige Zubehör wird natürlich mitgebracht. Fehlen Geschirr oder Mobiliar kümmert sich Katja Kölsch auch darum, damit die Gastgeber ihr Fest entspannt genießen können. Ein Blick auf die Homepage wirkt garantiert inspirierend.



**Salate von Das Spanische Mahl**

Das Spanische Mahl, Brahmsallee 22, 25421 Pinneberg, Telefon: 850 83 14, [www.spanisches-mahl.de](http://www.spanisches-mahl.de)



**GOLDBERG**  
INDIVIDUELLE EVENTKONZEPTE

*So wird Ihr Fest zum Hochgenuss.*

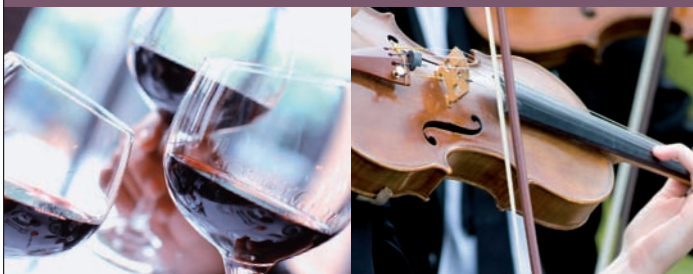

FEIERN IM GROSSEN STIL – SELBST IM KLEINSTEN RAHMEN.

ES GIBT EREIGNISSE, DIE MAN NICHT VERGISST. UNSER ZIEL IST ES, IHRE VERANSTALTUNG ZU EINEM EVENT FÜR DIE EWIGKEIT ZU MACHEN.

[WWW.GOLDBERGEVENTS.DE](http://WWW.GOLDBERGEVENTS.DE)

CONTACT@GOLDBERGEVENTS.DE • TEL. +49 40 / 897 277 07

# Ella Schacht

Mode & Accessoires

## Sommerzeit – Kleiderzeit

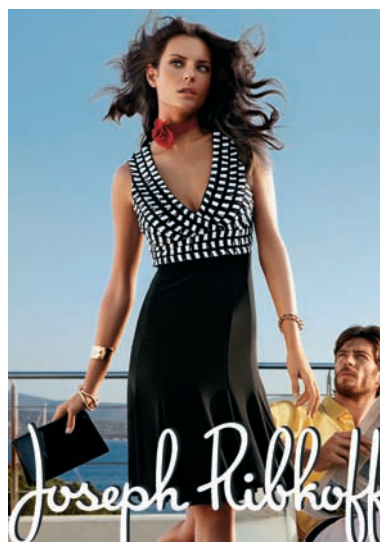

\* Diese Label nur in Blankenese erhältlich

- B/A/S/L/E/R
- SCHNEIDERS®  
Salzburg
- BRAX  
FEEL GOOD
- Georg Meier  
ALGERIA
- LUISA CERANO®
- Wolfford  
WIEN PARIS LONDON
- MYBC
- CAMBIO\*
- Laurèl  
LONGHIN\*
- B.M.-company®  
BLOUSEMAKERS
- Joseph Ribkoff
- NVSCO\*
- CODELLO

Blankeneser Bahnhofstr. 34  
22587 Hamburg  
Tel. 040/86 93 30  
Mo.-Fr. 10.00-18.30,  
Sa. 10.00-13.30

Wedeler Landstr. 30  
22559 Hamburg  
Tel. 040/81 23 03  
Mo.-Fr. 10.00-18.00,  
Sa. 10.00-13.00

## Gartenzauber auf Gut Bissenbrook

Vom 6. bis 8. Mai heißt das Gut Bissenbrook bei Großenaspe/Neumünster alle Besucher zu einem norddeutschen Highlight der Gartenszene willkommen – dem Gartenzauber. Der Gartenzauber ist eine Landpartie der besonderen Art. Sie ist nicht nur Gartenmesse, sondern auch Treffpunkt für Pflanzenkenner, Gartenliebhaber, Schöngelüster und Dekofans, die sich von den 170 handverlesenen Ausstellern aus ganz Deutschland verzaubern lassen. Mit edlen Rosen, seltenen Blumenzwiebeln, Kräutern, Stauden und hochklassigen Raritäten, Gartenmöbeln, Deko, Accessoires, Büchern, Schmuck und Bildern ist für jeden etwas dabei.

Veranstalterin und Gartenprofi Katja Hildebrandt hat das beginnende Gartenjahr unter das Motto „Bella Balconia“ gestellt. „Nicht jeder kann einen Garten sein eigen nennen, aber auch auf Balkon und Terrasse können grüne Oasen entstehen. Viele kleine Show-Balkone zeigen, wie aus dem kleinsten Raum ein blühendes Paradies werden kann. Das 400 Jahre alte charmante Gut Bissenbrook bildet den bezaubernden Rahmen für



**Inspiration für Gartenfreunde**

den Gartenzauber. Während sich die Großen inspirieren lassen, können die Kleinen beim Bastelspaß, Ponyreiten und Strohburgklettern die Zeit vergessen. Kulinarische Leckerbissen, Musik, Comedians und ein spektakuläres Pferdepogramm machen ein schönes Erlebniswochenende komplett.

Geöffnet ist täglich von 10 bis 18 Uhr, der Eintritt kostet für Erwachsene acht Euro, Kinder bis 16 Jahren haben freien Eintritt.

Achtung: Hunde dürfen aus hygienischen Gründen nicht auf's Ausstellungsgelände. **Gartenzauber, Hof Bissenbrook, 24623 Großenaspe, Telefon: 04321/55 51 70, www.gartenzauber.com**

## Antipasti wie in Italien

Mit täglich frisch zubereiteten Antipasti von Da Barbara in der Waitzstraße kommen im Handumdrehen italienische Gaumenfreuden auf den Tisch. Frisches Brot, feiner Schinken und viele andere Leckerbissen hat Barbara Willemse in ihrem Spezialitätengeschäft im Angebot.

Mit ihrem Partyservice zaubert sie auch die köstlichsten Kalt- und Warmgerichte, die nach Sonne und Meer schmecken. Schauen Sie vorbei und überzeugen Sie sich selbst. Sie finden das Geschäft in der kleinen Fußgängergasse der Waitzstraße 3 (gleich hinter Glasmeyer).

**Da Barbara, Waitzstraße 3, Telefon: 88 16 93 85, www.da-barbara.de**



**Ein echter Geheimtipp – Da Barbara**



**Vogelkonzert in Lindtner's idyllischem Garten**  
mit vielen köstlichen Torten aus unserer Konditorei in Eppendorf

**Lindtner's Medical SPA & Beauty**

*Wohlfühlen in höchster Vollendung für Sie und Ihn*  
Hochwertige medizinische und kosmetische Behandlungen individuell auf Sie abgestimmt  
Mo-So  
10-22 Uhr und nach Vereinbarung

**Englisch Afternoon Tea**  
Scones, verschiedene Sweets, Fingersandwiches von der Etage  
Jeden Sonntag ab 15:30 Uhr  
Preis pro Person € 21,50

**PRIVATHOTEL LINDTNER HAMBURG**  
Heimfelder Straße 123  
21075 Hamburg  
☎ 040 / 79 00 90  
[www.Lindtner.com](http://www.Lindtner.com)



*Tisch & Trend*  
GmbH

**Am 08. Mai ist Muttertag!**

**Geschenk gesucht?** Bei uns finden Sie kleine und große Mitbringsel verschiedenster Art und für alle Anlässe.

TISCH & TREND GMBH · BLANKENESER BAHNHOFSTRASSE 50 · 22587 HAMBURG · TEL. 86 37 55

**Gutes Schlafen seit 1930**



**Daunendecken · Neu- und Aufarbeitung · Bettfederwaschanlage  
Seniorenbetten · Karostepp und Kissen · Lattenroste und Matratzen**

**BETTEN FUCHS**

Beerenweg 6 - 8 · 22761 Hamburg · Telefon 040/895124 · [www.betten-fuchs.de](http://www.betten-fuchs.de)



## Frühlingsbrunch und Spargelessen

Der Mai ist da und hat auch im Rio Grande Blankenese Einzug gehalten. Mit traditionellem Spargelessen, dem sonntäglichen Frühlingsbrunch und der umfangreichen Abendkarte mit saisonalen Spezialitäten kommt der Frühling auf den Tisch. Die abwechslungsreichen Mittagstisch-Angebote schmecken in der Sonne auf der Sommerterrasse besonders frisch. Mit unterschiedlichsten Sorten frisch gezapfter Biere und Cocktails sowie einem engagierten Serviceteam werden abendliche Besuche zum Vergnügen.



**Kremena Gaudek und Ranko Gnjatic vom Rio Grande**

Das Team vom Rio Grande organisiert für seine Gäste auch große und kleine Feste. Lassen Sie sich einfach mal über die Möglichkeiten beraten.

**Rio Grande Blankenese, Dockenhudener Straße 2,  
Telefon: 88 94 19 41, [www.r-grande.eu](http://www.r-grande.eu)**

## Wohlfühlbäder

Michael Bätjer und sein Team kümmern sich um Bad und Heizung ihrer Kunden. In Kürze werden die Sanitärräume und die Küche des Mignon Circorante fertiggestellt, damit das Mignon-Team und seine



**Michael Bätjer (Mitte) mit André Ohlendorff und Friedemann von Bar**

Gäste die nächste Saison in vollen Zügen genießen können. Die nächste Baustelle, auf der ein Wohlfühlbad entstehen soll, ist schon terminiert. Die Qualität der Arbeit von Michael Bätjer hat sich in den Elbvororten herumgesprochen. Um

die Nachfrage bewältigen zu können, wurde das Team um einen weiteren Mitarbeiter verstärkt, der auch im Bereich Heizung als versierter Techniker zur Verfügung steht.

Der serviceorientierte Betrieb hat für alle Bereiche der Haustechnik immer wieder neue Ideen und Spaß daran, sie professionell umzusetzen. Deshalb empfiehlt Michael Bätjer: „Lehnen Sie sich zurück und profitieren Sie vom Know-how unserer Experten.“

**Michael Bätjer Bad & Heizung, Grimmstraße 4,  
Telefon: 87 00 77 80, [www.m-baetjer.de](http://www.m-baetjer.de)**

# Mütter & Consorten

kreativ und individuell!

**Leben - erleben - genießen.**  
Am besten mit den richtigen Zutaten von **Mütter&Consorten**.

Osdorfer Landstrasse 253 [www.muetterundconsorten.de](http://www.muetterundconsorten.de)

## Neu: Das Teehaus mit Glasdach!

# Meyer's Mühle

neue Ausstellung:  
**Gartenpavillons aus Metall**  
Norddeutschlands große Auswahl

Abbildung ähnlich

Ohechausee 20  
22848 Norderstedt  
040-52 86 11 00  
Mo.-Frei.: 9-19.00 Uhr  
Sa.: 9-18.00 Uhr

## Die neue Lust auf Garten

**Über 30 Jahre Ihr Schlachter in Alt-Osdorf**

**Der einzig selbstschlachtende Betrieb in den Elbvororten.**  
„Aus nachweislich gesunder Herkunft von uns meisterhaft verarbeitet und für Sie stets frisch auf den Tisch“

## Die Grillsaison ist eröffnet!

**T-Bone-Steaks, Rib-Eye-Steaks, auch mariniert, Osdorfer Grillwurst, und noch viel mehr ...**

## Osdorfer Katenschinken Täglich frischer Spargel

*Hans P. Radbruch GmbH*

**Diekweg 14 · Alt-Osdorf · Tel. 80 12 09 · Fax 80 13 19**  
Montag geschlossen! Dienstag bis Freitag von 7.00-13.00 und 14.30-18.00 Uhr - Samstag 7.00-12.00 Uhr



**ELITE**  
IMMOBILIEN

**Wohnen und  
genießen in  
den schönsten  
Lagen...**



ELITE IMMOBILIEN | Neumühlen 23 | 22763 Hamburg  
Telefon +49 (0) 40 80799462 | [www.eliteimmogroup.com](http://www.eliteimmogroup.com)

**GL CUT** *Beauty*

**Ab Mai auch im GL Cut Beauty-Haus:** Wir freuen uns sehr darüber, daß Anti-Aging Spezialistin **Maria Avino** aus dem **Studio di Cosmetica** zusätzlich zum Standort im Blankeneser Treppenviertel auch im **GL Cut Beauty-Haus** modernste Beauty Defect Repair Behandlungen anbietet.

Für alle die Maria Avino noch nicht kennen und sich für Methoden zum sanften Wiederaufbau der Haut oder weitere Beauty-Behandlungen interessieren, veranstalten wir am **9.5. den Anti-Aging Aktionstag im GL Cut Beauty-Haus**. In Sachen Schönheit sind Sie bei Maria Avino in den besten Händen.

**Anti-Aging Aktionstag 9.5.**  
Beauty Defect Repair (bdr)  
Aufbaubehandlung zum Sonderpreis:  
**50€ statt 125€**  
Terminvereinbarung unter: 040 866 818 41



Erik-Blumenfeld-Platz 19 · Tel. 86 41 45

**AUF DIE KNIE – ES IST PFLANZZEIT!**  
Garten genießen mit allen Sinnen ...

Sommerblumen-Saison eröffnet,  
Rosen- und Kräuterausstellung, Obstgehölze,  
Beerensträucher im Container, Duftpflanzen



Am Osdorfer Born 52  
Telefon: 040 804500  
[www.johs-wortmann.de](http://www.johs-wortmann.de)

FACHKOMPETENZ · LIEFERSERVICE · GROSSE AUSWAHL  
EINLADESERVICE · BERATUNG VOR ORT · EINPFLANZSERVICE  
KARTENZAHLUNG · PARKPLÄTZE · ÜBERWINTERUNG

## Bademoden für den Frühling

Wem die Frühlingszeit Lust auf Sommer, Sonne und Strand macht, der sollte sich bikinitechnisch bei Babette umschauchen. In den Größen 38 bis 46 gibt es hier den richtigen Tankini, Bikini oder Badeanzug. „Auch wenn Sie eigentlich nicht leicht bekleidet an den Strand gehen, die raffinierten Schnitte der Kollektion kaschieren überflüssige Pfunde. Ein Bikini mit Hipster oder ein Push-up-Badeanzug verhelfen Ihnen zu neuem Selbstbewusstsein“, so Barbara Tessmer, Inhaberin von Babette in Blankenese. „Die Badeanzüge der Charmline sind wahre Figurformer, sie verleihen eine schlankere Silhouette. Neben cleveren Schnitten bekennt Bademode in dieser Saison wieder Farbe: Korallrot, blau-weiß, Beerentöne und schwarz-weiß sind die Trendfarben. Wer es lieber gemustert mag, greift am besten zu Paisley-Mustern, Blumenornamenten oder Reproduktionen.“ Darüber trägt Frau passende Röcke oder Pareos. Schauen Sie sich bei Babette um und stöbern Sie in den neuen Bademoden von Firmen wie Lidea, Cyell, Fürstenberg, Opera oder Watercult. **Babette, Blankeneser Bahnhofstraße 4, Telefon: 86 15 59.**



**Barbara Tessmer**

## Goldene Dielen

Uwe Lau ist Fachmann für Parkett & Dielen und freut sich immer wieder, wenn er mit seiner Arbeit das Zuhause oder die Geschäftsräume seiner Kunden verschönern kann. Neben den klassischen Arbeiten wie Parkettverlegen oder staubfreiem Schleifen bietet Uwe Lau immer wieder auch neue Produkte an, die er von den aktuellen Messen mitbringt. Goldene Dielen sind beispielsweise so eine Neuheit und bringen jeden Raum zum Glänzen. Aber auch dunkle Dielen, in die Glaskristalle eingearbeitet sind, setzen Akzente und geben Geschäfts- oder Privaträumen eine besondere Atmosphäre. Klassiker wie Pitchpineböden liefert Uwe Lau natürlich auch. Massiv oder dreischichtig, behandelt oder unbehandelt, für Alt- oder Neubau – für jedes Objekt und jeden Raum findet er die richtige Lösung. **Uwe Lau Parkett & Dielen, Bahnhofstraße 16, 25469 Halstenbek, Tel.: 04101/37 35 30, [www.uwe-lau.de](http://www.uwe-lau.de)**

## Natürlich und gradlinig

„Legen Sie Ihren Kopf in unsere Hände“, sagt Carola Ladiges, die sich gemeinsam mit ihrem Team um das perfekte Styling der Kunden kümmert. Dabei steht immer der Typ im Mittelpunkt, der mit Schnitt oder Farbe bestmöglich unterstrichen werden soll. Mit der saloneigenen Schneidetechnik entstehen dann Frisuren, die mitwachsen und lange natürlich schön aussehen. „Natürlichkeit wird bei uns großgeschrieben, denn aufgesetzte Kreationen wirken nicht. Wir arbeiten gradlinig, aber immer mit dem Auge fürs Detail.“ Diese Philosophie spiegelt sich auch in dem neu gestalteten Salon wieder, in dem jetzt satte Töne und ein ganz neues Design das Bild prägen. Lassen Sie sich doch mal beraten und probieren Sie zum Frühling ein frisches und typgerechtes Styling. **Ladigesfriseur, Damen und Herren Frisör, Marktstraße 27, 25436 Uetersen, Telefon: 04122/28 22**

FOTO: SINNLICHT PHOTOGRAPHE



**Styling von  
Ladigesfriseur**

## Top Secret in der Beselerstraße

Hochwertige Marken wie Cambio, Cinque, Rene Lezard, Ugg, 7 Jeans, Velvet Shirts, Repeat, NYD oder Rosamunde gibt es bei Top Secret Hamburg schon seit vielen Jahren in den Filialen in Blankenese und Nienstedten.

Seit November gibt es das spannende Sortiment auch im neuen Geschäft in der Beselerstraße 29, gegenüber von Feinkost Glasmeyer. Hier wurde außerdem ein dauerhafter Outletbereich eingerichtet, in dem stetig stark reduzierte Teile von allen Marken angeboten werden. Ein weiterer Service der Modeprofis ist die individuelle Beratung, die die Kunden auch gern außerhalb der Geschäftszeiten in Anspruch nehmen können.

Wer neugierig ist, sollte die Gelegenheit nutzen und am 21. Mai beim Straßenfest in der Beselerstraße vorbeischaun.

Viele bunte Aktionen und eine Verlosung bei Top Secret sorgen für ein abwechslungsreiches Programm. Der Erlös der Verlosung fließt übrigens der Stiftung Mittagskinder zu. Also, hingehen, stöbern und Gutes tun.

**Top Secret Hamburg, Beselerstraße 29, Elbchaussee 588, Nienstedtener Marktplatz 20, info@topsecret-moden.de**



## Top Secret in der Beselerstraße 29

## Kunst und Design

Sabine Maria Philippi steht für individuelles Design und einzigartige Bilder. Das Spektrum ihrer Phil-Art reicht von Haute Couture-Bildern über Raum- und Farbkonzepte bis hin zu außergewöhnlichem Design von Produkten.

Spezielle Arbeiten werden im Phil-Art-Atelier kreiert. Auftragsarbeiten werden in Form von Leinwandbildern oder Bildern auf Alu gemalt. Auch Produktdesign und das Entwerfen von Einladungen übernimmt Sabine Maria Philippi für ihre Kunden. „Vorgaben, Farbwelten und Wünsche der Kunden lassen Kunst der besonderen Art entstehen“, so die Künstlerin.

Nach einem ersten Designgespräch recherchiert und entwickelt sie Motive, macht erste Skizzen und gestaltet das Endprodukt. So entstehen im Atelier kreative Produkte, wie beispielsweise der Zahnputzbecher „Denti“. Gerne berät Sabine Maria Philippi persönlich und direkt zu ihren neuen Lifestyleprodukten.

**Phil-Art Atelier, Telefon: 0160/94 48 79 33, www.phil-art.eu**



**Sabine Maria Philippi**

## Einrichtungsideen am Computer

Wer sein Zuhause neu einrichten möchte, steht allzuoft vor der Frage: „Sieht das, was ich mir ausgesucht habe auch wirklich gut aus?“ Raumausstattermeister Rudolf Meyer kann seine Kunden mit der Erfahrung vieler Jahre als Einrichter stilsicher beraten. Damit seine Kunden aber auch ganz sicher sein und Alternativen testen können, hat er in eine Software investiert. Diese ermöglicht es, die zu verändernden Räume fotografisch zu erfassen und dann mithilfe



**Rudolf Meyer berät eine Kundin**

dieses neuen EDV-Programms diverse Stoffe, die bei Raumdesign Rudolf Meyer erhältlich sind, in die Kundenräume zu projizieren. „So kann der Kunde schon vorab sehen, wie die Stoffe, Bodenbeläge oder Sonnenschutzartikel in seinen Räumen wirken“, so Meyer, der in seinem Betrieb darüber hinaus auch das Aufarbeiten und Neubeziehen von Polstermöbeln anbietet.

**Raumdesign Rudolf Meyer, Wedeler Landstraße 53g, 22559 Hamburg, Telefon: 81 23 92, www.raumdesign-meyer.de**

# FINNJARK® Wellness aus Hamburg

Einer der führenden Hersteller sitzt vor Ihrer Tür!

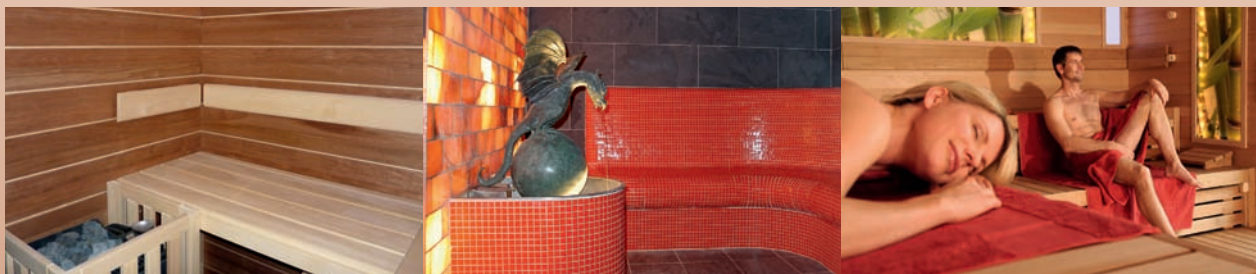

SAUNA und DAMPFBAD individuell und nach Maß in feinsten Qualität!

Besuchen Sie unsere Ausstellung. Prospekt auf Anfrage.

FINNJARK · 20097 Hamburg · Spaldingstraße 110 · Telefon 040/336147 · www.finnjark.de

## buchholzer fensterbau GmbH

Wir fertigen für Sie individuell und in Spitzenqualität:

Fenster – Haustüren  
Holz-Glas-Fassaden  
Exklusive Wintergärten  
Beratung – Herstellung  
Montage – Service

Ständige Ausstellung  
20 km südlich von Hamburg



Mühlenstr. 25 · 21279 Wenzendorf  
Tel. 0 41 65/21 80 0 · Fax 21 80 30  
www.buchholzer-fensterbau.de

## eBikes

...schnell wie der Wind!  
Überraschend leicht, wendig,  
ausdauernd, kinderleicht zu bedienen.

Waseberg-Härtetest  
Urteil: mühelos, rasant



Liegeräder, Trikes, eBikes & Transporträder  
Telefon 040 395 285 - Osdorfer Landstraße 245a - Hamburg  
www.liegeradstudio.de

## Der Mai ist gekommen... Hamburg's größte MAI-BOCK Auswahl!

Zeit für Frühlingsfeiern in lauer Luft mit Fassbier,  
Weinen mit Probe und Beratung in der Weinfachabteilung  
und unserem guten GRAEFF-Sekt

# GRAEFF

Getränke  
DER ERLEBNIS-Treff

...da, wo das



parkt

www.GRAEFF.info

ALT-OSDORF, Am Osdorfer Born 28, Tel. 807 88 70



BLANKENESER  
Fischhuus

### WIR MÖCHTEN EINMAL DANKE SAGEN.

Das Blankeneser Fischhuus Team bedankt sich mit einem dicken Dankeschön bei allen Kunden für ganz viel Treue, Vertrauen und oft auch Geduld – DANKE !!!

IHR BLANKENESER FISCHHUUS

Probst-Paulsen-Straße 5  
22587 Hamburg

Telefon 040 - 86 06 65  
Fax 040 - 73 71 58 24

## Individuelle Eventkonzepte

„Mein Traum ist in Erfüllung gegangen. Ich kann unter eigener Regie den Menschen beim Feiern oder Arbeiten das Leben erleichtern“, freut sich Birgit Goldberg von Goldberg Events.

Nach einer Ausbildung im Hotel, der Arbeit als Direktionsassistentin im Hotel Atlantic Hamburg und Verkaufsleiterin im Royal Meridien

an der Alster ist die dreifache Mutter Birgit Goldberg heute als Eventorganisatorin selbstständig. „Ich habe mich entschieden, mein Wissen und meine Erfahrung dort einzubringen, wo sie meiner Meinung



**Birgit Goldberg**

nach fehlt: in der Organisation kleinerer Firmenevents und kleiner wie großer Privatfeiern. Dabei geht es mir darum, auf Details zu achten ohne die Wünsche des Gastgebers zu übersehen und den Anlass zum Erlebnis machen, ohne dass Kunden ein Vermögen bezahlen müssen.“

Der Leistungsumfang wird nach Kundenwünschen gestaltet und kann von der Einladung, über Locationsuche bis zu Catering und Dekoration alles umfassen. Gerne berät Birgit Goldberg Interessierte persönlich. Für einen ersten Eindruck lohnt sich ein Blick ins Internet.

**Goldberg Events, Birgit Goldberg, Telefon: 89 72 77 07, contact@goldbergevents.de, www.goldbergevents.de**

## Bestes Grillfleisch

Hans P. Radbruch ist Fleischermeister und führt ein Familienunternehmen, in dem er alte Handwerkstradition mit modernen Maßstäben verbindet. Sein Name steht für höchste Qualität, auf die viele Hamburger schon seit Generationen schwören.



**Hans-Peter Radbruch und Sohn Peter freuen sich auf die Grillsaison**

darauf gelegt, dass die Kette von der Aufzucht der Tiere bis zur Schlachtung lückenlos nachvollziehbar ist. Dass seine Tiere aus der Region kommen und ausschließlich naturbelassen gefüttert werden, ist für den Meister selbstverständlich. Qualität, die man schmeckt und die auch auf dem Grill ein echter Genuss ist.

**Hans P. Radbruch, Diekweg 14, Telefon: 80 12 09**

Zur Grillsaison schlagen die Herzen von Steakfans höher, wenn sie die frisch marinierten T-Bones oder Rib-Eyes sehen. Auch die Osdorfer Grillwurst wird frisch zubereitet und bei Bedarf im Frischepack verkauft.

Egal, um welches Produkt es sich handelt – bei Radbruch wird immer größter Wert



**Parfümerie Wohlers**

Die Strandsaison steht vor der Tür und mit ihm auch die Zeit für neue Bikinis. Für alle, die es nicht mehr abwarten können, hat die Parfümerie Wohlers die passenden Modelle parat. „Wer beispielsweise ein schönes Dekolletée hat, sollte es auch ausführen“, so Asta Breckwoltdt, die für jede Figur die optimale Bademode anbietet, um sich richtig in Szene zu setzen. Bikinis, Bademode und Meer – mit extravaganten Taschen, Tunikas, Pareos und Accessoires zaubert sich jede Sonnenanbeterin den stylischen Strandlook. Schauen Sie vorbei und lassen Sie sich beraten und inspirieren für einen Sommer voller Sonne.  
**Wohlers, Nienstedtener Marktplatz 31, Telefon: 82 02 70**

**Bikinis für jede Figur**

Die Strandsaison steht vor der Tür und mit ihm auch die Zeit für neue Bikinis. Für alle, die es nicht mehr abwarten können, hat die Parfümerie Wohlers die passenden Modelle parat.

„Wer beispielsweise ein schönes Dekolletée hat, sollte es auch ausführen“, so Asta Breckwoltdt, die für jede Figur die optimale Bademode anbietet, um sich richtig in Szene zu setzen. Bikinis, Bademode und Meer – mit extravaganten Taschen, Tunikas, Pareos und Accessoires zaubert sich jede Sonnenanbeterin den stylischen Strandlook.

Schauen Sie vorbei und lassen Sie sich beraten und inspirieren für einen Sommer voller Sonne.

**Wohlers, Nienstedtener Marktplatz 31, Telefon: 82 02 70**

**Neu bei Passione**

Ab Mai wird Passione in Nienstedten in neuem Gewand präsentiert. Die Künstlerin Claudia Bornhöft wird einen Teil der Räumlichkeiten in ihr Atelier verwandeln.

Andrea Rinow-Gumprich von Passione und Claudia Bornhöft arbeiten schon viele Jahre zusammen und jetzt ist diese neue Idee entstanden. Die Kunden können der Künstlerin über die Schulter schauen und selbstverständlich auch nach ihren Wünschen Bilder anfertigen lassen. An drei Vormittagen in der Woche wird sie vor Ort sein, denn in der übrigen Zeit kümmert sie sich um ihre drei Kinder und den Rest der Familie. Das Passione-Team freut sich auf viele interessierte Kunden.

**Passione, Georg-Bonne-Straße 106, Telefon: 82 87 48, info@passione-hamburg.de**



**Claudia Bornhöft**

**Designerküchen von SieMatic**

Für Küchenliebhaber gab es in diesem Jahr mit der ersten deutschen Küchenmesse „Living Kitchen“ und dem in Hannover eröffneten Küchenmuseum bereits zwei spannende Gelegenheiten, um Neues zu entdecken.

Im hohen Norden zeigt Ellerbrock, was Küchen zu bieten haben. Denn in Hamburg ist die Designerküche S1 der Traditionsfirma SieMatic exklusiv bei Ellerbrock im Stilwerk zu sehen.



**Die SieMatic S2: Kochen in Perfektion**

Minimalistische Gestaltung und eine Vielzahl innerer Werte sind nur zwei der vielen besonderen Details, die diese Küche zu bieten hat.

Bei Ellerbrock in Duvenstedt und Halstenbek ist eine Neuinterpretation der S2 zu sehen, die 1960 als erste grifflose Küche der Welt vorgestellt wurde. Seitdem setzt sie in Formensprache und Technik Maßstäbe.

In Duvenstedt und Halstenbek zeigt Ellerbrock neben Küchen auch hochwertige Badmöbel. Dazu gehören beispielsweise pflegeleichte Badinstallationen von Duravit.

Egal, ob Bad oder Küche – fachkundige Mitarbeiter nehmen sich Zeit für ihre Kunden und beraten ausführlich zu allen Produkten.

**Ellerbrock Bad & Küche, Puckaffer Weg 4 (Duvenstedt) und Gärtnerstraße 161 (Wohnmeile Halstenbek), Ellerbrock die Küche, Große Elbstraße 68 (im Stilwerk)**



**ALSTER ACOUSTICS**  
DIE HÖRBOUQTQUE





**ELB ACOUSTICS**  
DAS HÖRHAUS

**Evelyn Herter**  
Hörgerätekustik-Meisterin  
Tinnitus Spezialistin  
Hörtrainerin

**Gemeinsame Wege gehen!**

Gerne beraten wir Sie kostenfrei und unverbindlich.

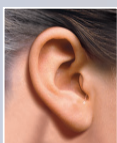
**Vanessa Nommensen**  
Hörgerätekustik-Meisterin  
Pad-Akustikerin



Winzige Im-Ohr Hörsysteme sitzen direkt im Gehörgang und sind dadurch nahezu unsichtbar zu tragen!



Unser spezielles Hörtraining ermöglicht eine bessere Sprachverständlichkeit und eine schnellere Gewöhnung an neue Hörsysteme.



Hörsystem oder Schmuckstück? Die modernen Miniatur Hinterdem-Ohr Hörsysteme.



Wir bieten die passende apparative Unterstützung zur Linderung Ihres Tinnitus.



ALSTER ACOUSTICS DIE HÖRBOUQTQUE GMBH  
Eppendorfer Baum 41 • 20249 Hamburg  
Tel: +49 (0)40 47 19 53-30 • info@alster-acoustics.de

ELB ACOUSTICS DAS HÖRHAUS GMBH  
Blankeneser Bahnhofstraße 6 • 22587 Hamburg  
Tel: +49 (0)40 28 66 89-95 • info@elb-acoustics.de

\*Ausgezeichnet wurde Elb Acoustics.

**Englische Stilmöbel**  
www.stilmoebel-jork.de



Meisterliches Handwerk aus England



Osterjork 154, 21635 Jork - Tel.: 04162 7218  
Mo.-Fr. 15-18, Sa. 10-14, So. 13-17 Uhr



## Gegen den Stress Hatha Yoga in Blankenese

Als Kurs\*- oder Einzelunterricht

**Und: Hormon-Yoga (nach Dinah Rodrigues)**

**NEU: Yoga für Männer**

www.ya-hh.de · Tel. 040 866 233 41

\*Wird von allen gesetzl. Krankenkassen bezuschusst.

## ZUR FLOTTBEKER SCHMIEDE BISTRO

*Genießen Sie auch bei uns die Spargelzeit mit vielen  
leckeren Gerichten in einem familiären Ambiente!*

*Wir sind auch mittags für Sie da mit unserem Mittagstisch!*

Baron-Voght-Straße 79, 22609 Hamburg, Tel. 20 91 82 36  
www.zurflottbekerschmiede.de

Öffnungszeiten:

Di-Fr 12-14:30 und 17-23 Uhr, Sa 17-23 Uhr  
So 10:30-23 Uhr, Mo Ruhetag

## HST Thierfelder Wir stellen alles in den Schatten



Markisen - Rollläden  
Jalousien - Faltstores  
Rollos - Garagentore  
Terrassendächer usw.

WEDEL Galgenberg 31 04103 - 91 90 01

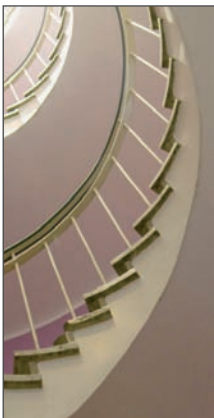

Ich verwalte, verkaufe & vermiete  
Ihre Immobilie mit  
Gefühl und Kompetenz.

Rufen Sie mich gern an oder  
besuchen Sie meine Homepage:

### Gutes Wohnen

Bettina van de Loo  
Tel.: 040 - 500 906 04  
Mobil: 0173 - 240 20 78  
www.vandeloo.info

## WEIN-GUTSCHEIN FÜR SIE

€ 15\*

\*Besuchen Sie uns in unseren Kontoren, lassen sich beraten und suchen in aller Ruhe Ihre Lieblingsweine aus. Sie können fast alle Weine kostenlos und unverbindlich probieren. Wenn Sie Ihre Weine gefunden haben und anschließend im Wert von € 45 einkaufen, können Sie Ihren Gutschein in Höhe von € 15 sofort einlösen. Keine Barauszahlung. Pro Person ist ein Gutschein einlösbar. In den Kontoren, nicht im Internet. Gültig bis 30.6.2011.

Rindchen's Weinkontor Groß Flottbek  
Osdorfer Landstraße 33, 22607 Hamburg.  
Tel. 040-8980 7660  
Geöffnet Mo-Fr 11-20, Sa 10-18 Uhr



RINDCHEN'S  
WEINKONTOR  
www.rindchen.de

## Schick in Schale

Der Frühling ist da und mit ihm die Lust auf Grünes und Blühendes im Garten und auf dem Balkon. Dabei sind aber nicht nur die Pflanzen, sondern auch die Kübel und Schalen spannende Dekorationselemente, die den Charakter ihrer Umgebung stark beeinflussen können.

FOTO:VOLKER SKIBBE



### Ein großer Stein, aufgebohrt und mit einer Solitärpflanze bepflanzt

So sorgen große, bauchige, blau glasierte Tongefäße für mediterranes Flair. Je nach Intensität der Glasur leuchten sie von tiefem Schwarzblau bis zu klarem Azurblau und setzen farbliche Akzente.

Robustes Steinzeug dagegen passt mit satten Grün- und erdigen Brauntönen am besten in klassisch bäuerliches Ambiente.

Helle Tonkeramiken aus italienischer Terracotta bieten von römischen Motiven bis zu klaren modernen Linien vielfältige Variationsmöglichkeiten.

Diese und viele weitere Pflanzgefäße sowie eine spannende Auswahl bunter Gartenideen gibt es bei Meyer's Mühle.

Tipp: Wer seine Kübelpflanze auch im Winter draußen lassen möchte, sollte auf die hundertprozentige Frostsicherheit achten, die moderne Hersteller heute sogar schon garantieren. Weitere Informationen gibt es auch direkt bei:

Meyer's Mühle, Ohechausee 20, 22848 Norderstedt,  
Telefon: 52 86 11 00, www.meyers-muehle.de

## Youngtimer-Renntag

Heiße Schlitten und jede Menge Pferdestärken sind beim großen Youngtimer-Renntag am 22. Mai ab 15 Uhr auf der Trabrennbahn Bahrenfeld garantiert. Die Kombination von spektakulären Autos, spannenden Pferderennen und dem Nervenkitzel der Live-vor-Ort-Wette versprechen einen außergewöhnlichen Renn- tag. Zu sehen sind neben Youngtimern auch jung gebliebene Wagen, vom '64er Ford Mustang oder '68er Dodge Charger bis zum klassischen '81er Porsche 927 oder '89er Mercedes Coupé. Rund 30 Exemplare werden vor der Haupttribüne aufgereiht.

Echte Pferdestärken sind auf der Bahn zu sehen, wenn die Rennen mit bis zu 70 Kilometern pro Stunde ausgetragen werden.

Mit Bratwurst, Bier und einem großen Kinderprogramm ist die Trabrennbahn am 22. Mai einen Ausflug wert. Eintritt für Erwachsene fünf Euro, Kinder zwei Euro.

Trabrennbahn Hamburg Bahrenfeld, Luruper Chaussee 30,  
Telefon: 899 65 80, www.trabhamburg.de



### Beeindruckende Pferdestärken

## Kleider für Blumenmädchen

Der Wonnemonat Mai ist traditionell die Zeit der Hochzeitsfeste. Wenn bei der Hochzeit die Blumenmädchen Rosenblätter streuen sollen, haben auch die Kleinen im Vorfeld großen Spaß am Kleideraussuchen und Zurechtmachen für den großen Tag. Bei Princessmoda in Wedel gibt es die komplette Ausstattung für Blumenmädchen. Schöne, ausgefallene oder elegante Festkleider, Kopfschmuck wie Diadem oder Blumenkranz, sowie Schuhe und weitere Accessoires machen jedes



### Kleider für Kinder

Outfit zum Mädchentraum. Wer vorab schon mal stöbern möchte, kann das im Online-Shop unter [www.Princessmoda.de](http://www.Princessmoda.de). **Princessmoda, ABC-Straße 5a, 22880 Wedel, Tel.: 04103/701 98 44, [www.Princessmoda.de](http://www.Princessmoda.de)**

## Historische Hamburg-Fotos

Für Liebhaber historischer Hamburg-Bilder ist das Photohaus Colonnaden eine hervorragende Adresse. Inhaber Bernd Nasner und sein Team sind stetig auf der Suche nach neuen Motiven, um das Angebot attraktiver zu machen. Schon jetzt ist die Auswahl groß und besonders. So gehört beispielsweise die Sammlung „Albin Müller-Altona“ exklusiv zum Portfolio vom Photohaus. „Dieser Fotograf hat schon in den 20er-Jahren seine Stadt portraitiert und darauf geachtet, die Menschen dabei ins rechte Licht zu rücken. Kinder im Gängeviertel, Senioren auf einer Bank über dem Hafen oder Hafendarbeiter beim Staken und Stückgutverladen – seine Motive leben von den Menschen, die er zeigt. Auch aus den 50er-Jahren haben wir Motive im Angebot, die die Erinnerung an eine noch nicht



**Geschichte: Fuhrwerk im Gängeviertel**

lange zurückliegende Zeit aufleben lassen und für jüngere Menschen neue Einblicke in die Vergangenheit von Eltern und Großeltern ermöglichen.“ Das Photohaus Colonnaden hat neben historischen Motiven auch eine große Auswahl aktueller Hamburgmotive im Angebot. Schauen Sie in der Ausstellung vorbei und lassen Sie sich inspirieren. **Photohaus Colonnaden, Große Theaterstraße 45, 20354 Hamburg, Telefon: 35 31 34, [www.photohaus-galerie.de](http://www.photohaus-galerie.de)**

## Tuk-Tuk bei Graeff

Wer beim Getränkekauf keine Kompromisse machen will, kennt Graeff Getränke in Osdorf und weiß, dass sich Hans Graeff und sein Team immer wieder Neues einfallen lassen. Neueste Attraktion im Geschäft ist beispielsweise das original thailändische Tuk-Tuk. Es gibt also wieder etwas zu entdecken, wenn zum zünftigen Grillfest, zum Buffet oder zum feinen Dinner die passenden Getränke eingekauft werden wollen. Ob kühles Blondes aus dem Fass, ein kühler Rosé oder ein feiner Rotwein – für jeden Anlass und jeden Rahmen gibt es bei den Osdorfern das Richtige. Wer es pur mag, kann außerdem aus rund 60 verschiedenen Wassersorten auswählen und auch sonst lässt das Sortiment bei Graeff keine Wünsche offen.



**Hans Graeff im Tuk Tuk**

Reicht der Gläservorrat nicht oder fehlen Sitzgelegenheiten, helfen die Profis von Graeff Getränke auch gern weiter. Schauen Sie einfach mal rein und lassen Sie sich inspirieren. **Graeff Getränke, Am Osdorfer Born 28, Telefon: 807 88 70**

## Ein Fahrradprogramm mit vielen Möglichkeiten



Hier sehen Sie die bei uns vorhandenen Beispiele aus dem sehr umfangreichen Manufaktur-Programm. Viele weitere Rahmenformen, -farben und -höhen stehen Ihnen zur Verfügung. Für ab € 649,- können Sie zukünftig stolzer Eigentümer eines individuellen und qualitativ sehr hochwertigen Fahrrades werden. Wir beraten Sie während unserer Öffnungszeiten gerne umfassend und persönlich über die fast unbegrenzten Möglichkeiten.

**Jetzt Probe fahren bei:**

### JaSpo Fahrräder

vom Gutshof Haseldorf  
Hauptstr. 26 · 25489 Haseldorf  
Mo–Fr 10–19 Uhr · Sa 10–16 Uhr  
[www.jaspo.eu](http://www.jaspo.eu) · Tel. 04129/1358

**HARTJE**  
Manufaktur

## divertimento Mietkoch & Catering



Hochzeiten, Barbecues,  
Empfänge, Geburtstage,  
Geschäftsessen,  
Privatkoch für zu Hause  
und vieles mehr

Michael Wrede  
Tel. 040 430 944 48  
[www.divertimento-hamburg.de](http://www.divertimento-hamburg.de)  
[info@divertimento-hamburg.de](mailto:info@divertimento-hamburg.de)

**KLÖNSCHNACK**  
HAMBURGER



## HIER IST JEDER GAST SEINES GLÜCKES KOCH

Begehen Sie Ihr nächstes Fest einmal ganz anders: Kochen Sie mit Ihren Gästen und genießen Ihr Menü stilvoll in besonders schönem Ambiente.

KOCHSPASS · Kochschule Holm · Margit Hüttner  
Uetersener Straße 12 · 25488 Holm · Tel. 04103/187 17 53  
Mobil 0171/127 00 59 · www.kochspass.info

**Nisades**  
MODEDESIGN

Neue Kollektion  
jetzt auch bei  
Pom's Kreativ Mode  
Georg-Bonne-Str. 118  
22609 Hamburg

Nina Ikooglu Modedesignerin - info@Nisades.de - www.Nisades.de

## ladigesfriseure.

Marktstraße 27 · 25436 Uetersen-Altstadt  
Tel. 04122 - 28 22 · Fax 04122 - 4030034

## CARUSO ONLINE SHOP

10% EINFÜHRUNGSRABATT

bis 30. Juli 2011

CARUSO  
HAUS DER  
KOSMETIK [www.caruso-kosmetik.de](http://www.caruso-kosmetik.de)  
Osdorfer Landstraße 251c

## Meyer's Mühle GARTEN MÖBEL

Ohechaussee 20  
22848 Norderstedt  
[www.meyers-muehle.de](http://www.meyers-muehle.de)  
3.000 m<sup>2</sup> Ausstellung. Sofort vorrätig!



## Lea Linster im Privathotel Lindtner

Das Privathotel Lindtner erwartet Lea Linster zu einem festlichen Sechs-Gänge-Menü am 12. August. Dabei teilt sie sich die Arbeit am Herd mit Stefan Muhl, dem Küchendirektor des Hotels. Jeder wird drei Gänge kochen und die Gäste mit kulinarischem Können beeindrucken.

Außerdem werden an dem darauf folgenden Wochenende, am 14. und 15. August, „Lea's Freunde“ zu einer Hausmesse zusammenkommen. Sterneköche und namhafte Aussteller



## Lea Linster kocht mit Stefan Muhl im Hotel Lindtner ein Sechs-Gänge-Menü

eine über 70-jährige Tradition zurück. Zwischen 1992 und 1994 wurde das Haus bis auf den alten Festsaal komplett abgerissen. Als moderner Hotel- und Gastronomiebetrieb mit Hotelbar, Kaminlounge und Medical Spa & Beauty ist das Privathotel heute eine moderne Adresse, in der die Gäste jeden Tag mit frischer Herzlichkeit empfangen werden.

Privathotel Lindtner Hamburg, Heimfelder Straße 123, 21075 Hamburg, Telefon: 79 00 90, [www.lindtner.com](http://www.lindtner.com)

aus den Bereichen Tischkultur und Lebensart machen Lust auf mehr und laden zum Verweilen und Probieren ein.

Das Hotel Lindtner blickt auf

## Schlafgenuss

Schöne Träume und erholsamer Schlaf sind Genuss pur, wenn denn Matratze, Bettwäsche und Rahmen wirklich passen. Bei Betten Fuchs gibt es neben einer großen Bettwäsche-Auswahl verschiedenster Hersteller auch so herrliche Produkte wie Betten in Komforthöhe oder flüsterleise Motorrahmen, die bei gesundheitlichen Problemen für große Erleichterung und gesünderen Schlaf sorgen können. Rückenfreundliche Matratzen oder Schlafsysteme sorgen ebenfalls für erholsame Nachtruhe.

Wer die schwere Daunendecke der Wintermonate gegen eine leichte Sommerdecke tauschen möchte, findet bei Betten Fuchs viele Modelle, kann aber auch vorhandene Decken in der hauseigenen Werkstatt aufarbeiten lassen. Neugierige sind herzlich willkommen.

Übrigens: Bei Betten Fuchs gibt es auch eine Auswahl moderner Handtaschen.

Betten Fuchs, Beerenweg 6-8, 22761 Hamburg, Telefon: 89 51 24, [www.betten-fuchs.de](http://www.betten-fuchs.de)



## Ein Genuss: Traumhaft schlafen



## Hamburgs einzige ayurvedische Hebamme

„Glückliche Kinder, sagt man, haben glückliche Mütter. Und das fängt schon in der Schwangerschaft an“, meint Constanze Gierach, Hamburgs einzige ayurvedische Hebamme, ausgebildet an der Europäischen Akademie für Ayurveda. Jetzt hat sie ihre eigene Ayurveda-Praxis in Blankenese aufgemacht – für Schwangere und junge Mütter, für Babys und Kinder bis zehn Jahren.

Der Schwerpunkt liegt hier auf Massagen mit warmen indischen Kräuterölen, die sowohl Schwangeren als auch Müttern und Kindern guttun und Beschwerden lindern sollen.

Constanze Gierach, selbst Mutter eines zehnjährigen Sohnes, ist vielen Blankeneser Müttern aus der Hebammenpraxis Karstenstraße bekannt, wo sie Kurse in Geburtsvorbereitung, Schwangerschaftsgymnastik und Babymassage gibt. Mit ihrer neuen Praxis erfüllt sie sich im zwanzigsten Jahr ihrer Tätigkeit einen Traum. Hier wird sie in Kooperation mit dem Beautysalon GL Cut, über dem sich die Praxis befindet, Wohlfühltag für Schwangere und andere Aktionen anbieten. Auch Seminare zu Themen wie ayurvedische Babynahrung sind geplant. Ab sofort nimmt sie Termine an und am 16. Mai geht es mit einem Tag der offenen Tür los.

**Ayurveda Hebamme Constanze Gierach, Erik-Blumenfeld-Platz 19, Telefon: 86 62 69 68, cg@ayurveda-hebamme.de**



**Hebamme Constanze Gierach**

## Familien entdecken das eBike

Familien kennen das gut: Jeden Tag müssen zig Fahrten erledigt werden. Alles meist nur Kurzstrecken, bei denen Parkplatzsuchen oft länger dauert als die Fahrt selber. „Genau dafür gibt es jetzt endlich eine passende Lösung“, sagt Bernd Bleckmann vom Liegeradstudio in Osdorf. „Mit der neuen Family Line bietet der deutsche Hersteller Winora weltweit als erster Fahrräder speziell für Familien an.

„Gerade für junge Familien ist die Verbindung aus der zusätzlichen Power eines elektronischen Antriebs mit der Flexibilität eines Rades ideal. Denn die meisten Fahrten liegen, laut einer Studie, unter zwei Kilometern“, so Susanne Puello, Geschäftsführerin von Winora.

„Doch der Zusatzantrieb allein macht noch kein Familienrad“, so Bernd Bleckmann. „Alle Winora Family Modelle haben einen Adapter zur einfachen Montage von Hängerkupplungen. Besonders praktisch für den Einkauf ist das serienmäßige Klicksystem, mit dem Körbe und Taschen einfach am Rad angeklickt werden können.“

Testen Sie einfach mal selbst – im Liegeradstudio von Bernd Bleckmann. **Liegeradstudio, Osdorfer Landstraße 245b, Tel.: 39 52 85, www.liegeradstudio.de**



**Ein Family-Line-eBike von Winora**

## Roter Spargel aus Schmietendorf's Hofladen

Seit Ende April wird in Wedel wieder Spargel geerntet. Weißer und grüner Spargel sind die Klassiker, die die Familie Schmietendorf seit vielen Jahren erfolgreich anbaut.

Etwas ganz Besonderes ist der rote Spargel, der auf dem Hof seit 2008 angebaut wird. Zubereitet wie grüner Spargel ist diese Sorte eine Alternati-



**Hannes Schmietendorf**

ve für alle, die gern mal Neues in der Küche ausprobieren.

Im Hofladen der Schmietendorfs werden Spargel und viele andere leckere Produkte für gesunde Mahlzeiten verkauft. Geöffnet hat der Hofladen von Montag bis Sonntag von 9 bis 18 Uhr. Auch an Feiertagen.

**Schmietendorf's Hofladen, Voßhörntwiete 69, 22880 Wedel, Telefon: 04103/837 71**



## Exklusiver Innenausbau

Bötelkamp 37, 22529 Hamburg  
Telefon: 040 - 3200 4973

[www.e-e-design.de](http://www.e-e-design.de)

Beraten • Planen • Realisieren

## Wir planen Ihre Räumlichkeiten als ein Gesamtkonzept



und realisieren alles, vom Fußboden bis zum Stuck, in bester Qualität und mit höchstem handwerklichen Anspruch!

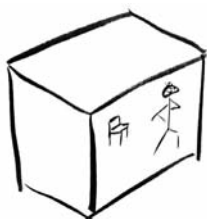

## Räume

Traditionelles Handwerk  
**Torsten Speer**

Hauptstraße 37 · 25489 Haseldorf  
Tel.: 04129 - 955 933  
[www.speer-antiquitaeten.de](http://www.speer-antiquitaeten.de)



Deichhof Haseldorf  
**Café**

## Hochzeitslocation Möbelhandel

Öffnungszeiten:  
Do - So von 11-18 Uhr  
Hauptstraße 39, 25489 Haseldorf  
[www.deichhof-haseldorf.de](http://www.deichhof-haseldorf.de)



## DAS SPANISCHE MAHL

- Catering
- Tapas
- Paellas
- Fingerfood
- Flying Food

Katja Kölsch Tel. 040 - 850 8314 [www.spanisches-mahl.de](http://www.spanisches-mahl.de)



Von **LÄGLER**  
geschult!

## PREMIUM Schleif- Technik

Wir garantieren vom ersten  
bis zum letzten Schleifgang:

- **Staubfreies Schleifen**  
maximal 2 mg Staub/m<sup>3</sup>
- **Oberflächen in unerreichter  
Premium-Qualität**

**UWE LAU  
PARKETT & DIELEN**

Bahnhofstr. 16 · 25469 Halstenbek · Tel. 04101 / 37 35 30  
[updlaue@t-online.de](mailto:updlaue@t-online.de) · [www.uwe-lau.de](http://www.uwe-lau.de)

## Mai-Zeit

Endlich ist es wieder so weit – der Mai lädt mit lauschigen Abenden und warmen Tagen zu schönen Stunden mit Freunden und Familie im Freien.

Bei Mütter & Consorten gibt es alles, was ein Picknick oder die sommerliche Tafel schöner macht. Passende Accessoires, bunte Lampions, farbenfrohes Kerzenlicht, sommerliche Tischwäsche und appetitliches Geschirr setzen jede Gesellschaft schön in Szene.

Leckeres gibt es dazu von „Janalade“, die mit Back- und Kräutermischungen und vielen anderen Leckereien Abwechslung auf den Tisch zaubert. Feinste Kuchen gelingen wie von Zauberhand und köstliche Dips sind schnell und einfach angerührt. Für Naschkatzen gibt es unnachahmliche Schokoladenkreationen von der



### Für schöne Tafeln und Picknick im Freien

„Schoko Deern“, die immer eine Sünde wert sind.

Auch für unterwegs haben Mütter & Consorten Ideen im Sortiment. Der „Teamaker to go“ und die leckeren Teemischungen sind auch als Geschenkidee eine nette Alternative.

Schauen Sie vorbei – es gibt immer etwas zu entdecken.

**Mütter & Consorten, Osdorfer Landstraße 253,  
Telefon: 86 64 86 65**

## Markisen für höchste Ansprüche

Der Trend des stilvollen Genießens im Garten ist ungebrochen. Wer die warme Zeit des Jahres draußen verbringt, möchte mehr als nur Klappstuhl und Sonnenschirm.

Gemütliche Loungemöbel, stilvolle Esstische und vieles mehr machen Terrasse, Garten und Balkon für viele zum zweiten Wohnzimmer.

Dazu gehört auch ein passender Sonnen- und Wetterschutz. Der kommt beispielsweise von HST Thierfelder. Die Markisen zeichnen sich durch zeitloses Design aus, das moderne Technik und klassische Ansprüche verbindet. Bekannte Designer gestalten Technik und Textil auf höchstem Niveau. Dabei stehen für das HST-Team auch technische Innovationen im Fokus, um die Anforderungen von morgen bereits heute zu kennen.



### Sonnenschutz mit Stil

Der Meisterbetrieb des Rollladen- und Jalousiehandwerks ist seit rund 30 Jahren in den Elbvororten ansässig. Nutzen Sie die Gelegenheit und schauen Sie bei den Mitarbeitern vorbei, um sich für den kommenden Sommer beraten zu lassen.

**HST Thierfelder, Galgenberg 31, 22880 Wedel,  
Telefon: 04103/91 90 01, [info@hst-thierfelder.de](mailto:info@hst-thierfelder.de),  
[www.hst-thierfelder.de](http://www.hst-thierfelder.de)**



**Verführerisch duftet die Zebra-Rose in Beet und Kübel**

**Mit allen Sinnen Garten genießen**

Im Mai laufen Gartenliebhaber zu Hochform auf, denn der Garten hat sein Kleid aus frischem Grün übergestreift. Der Rahmen ist geschaffen, um farbige Akzente zu setzen.

Wer die Zeit nutzen und seinem Gartenglück näher kommen möchte, sollte in der Osdorfer Baumschule Johs. Wortmann vorbeischauchen. Denn hier ist die Sommerblumensaison eröffnet. Neben den legendären Wortmann-Blumenampeln und exklusiven Geraniensorten blühen exotische Schönheiten wie Schmucklilie, Seidenblume und Oleander um die Wette. Auch Rhododendren und Azaleen stehen frisch vom Wortmann-Acker bereit, und können bis in den Juni hinein gepflanzt werden.

Trend 2011 sind Duftpflanzen. Kräuter, aber auch Gehölze wie Scheinbuche, Schneeball oder Flieder verströmen betörenden Duft. Natürlich darf auch die Königin der Blumen nicht fehlen. Die Rosensaison ist eröffnet und mit ihr eine spannende Aktionszeit. Am 18. Juni lädt Wortmann beispielsweise zum Rosenfest, bei dem geschaut, gerochen und geschmeckt werden darf. Ab 11 Uhr gibt es außerdem einen kostenlosen Vortrag (Anmeldung erforderlich).

**Johs. Wortmann Pflanzen Gartenbedarf, Am Osdorfer Born 52, Telefon: 80 45 00**

**Nachhaltig bauen**

Schlecht schließende Fenster sind häufig die Ursache für hohe Energieverluste im Haus. Gegen steigende Energiekosten und für ein optimales Wohngefühl empfehlen die Experten vom Buchholzer Fensterbau den Ersatz durch Holzfenster. „Wer neue Fenster einbauen möchte, sollte am besten den nachwachsenden Rohstoff Holz nutzen, denn Holz ist auch immer etwas fürs Gemüt“, so Christian Purwins vom Buchholzer Fensterbau.



**Haustür vom Buchholzer Fensterbau**

„Das natürliche Material speichert Wärme, ist von Natur aus ein schlechter Wärmeleiter und damit ideal für eine nachhaltige und energiesparende Bauweise.

Außerdem ist nachgewiesen, dass das Material selbst eine positive Energie ausstrahlt. Holz regt den Geist an und wirkt wohltuend auf die Seele. Mit seiner einzigartigen Ausstrahlung sorgt das Naturmaterial für eine angenehme Raumumgebung die Sorgen des Alltags vergessen.“

**Buchholzer Fensterbau, Mühlenstraße 25, 21279 Wenzendorf, Telefon: 04165/218 00, www.buchholzer-fensterbau.de**

**Welt der Reisen**  
Wir lieben das, was wir täglich tun!

**Tel.: 040-27 86 44 10 · [www.weltderreisen.de](http://www.weltderreisen.de)**  
**Täglich bis 22.00 Uhr telefonisch für Sie da!**

**Ausgebildete Reisefachverkäufer sind jederzeit für Sie da!**  
**Vor - während - und nach der Reise!**

**Antiquitäten**

Karin Spiess  
Rupertistr. 21 · 22609 HH  
Telefon 82 52 81 · 82 01 21  
0171 / 767 70 76

**Wir sind umgezogen! Nur 80 Meter weiter.**

**Individuelle Schränke!**

**Schränke, die begeistern!**

Mehr Ordnung und Wohlgefühl.

Osdorfer Landstraße 251 b  
22549 Hamburg 040-35 71 91 01  
[www.schrankstudio-schilling.de](http://www.schrankstudio-schilling.de)

SchrankstudioSchilling  
Schränke nach Maß

**MICHAEL BÄTJER**  
**BAD & HEIZUNG**

**Werden Sie fugenlos glücklich!**  
**Fliesen waren gestern.**

Besuchen Sie unsere Website oder rufen Sie uns an.

**in 3 Tagen komplett fertig!**

870 07 780 · [m-baetjer.de](http://m-baetjer.de)

## Open-Air-Yoga

Die inneren Türen weit öffnen, sich selbst spüren, Ruhe und Gelassenheit Raum geben, Selbstsicherheit gewinnen und Lebensfreude entwickeln – das ist das Anliegen von Antje Reuter, Diplom-Yoga-Lehrerin und Physiotherapeutin. In zahlreichen Hatha-Yoga-Kursen stellt sie die reichen Mittel der altbewährten Yogapraxis dar, um Körper und Geist zu sensibilisieren und zu vereinen.



**Yoga Op'n Bull'n**

Neben den wöchentlichen Vormittags- und Abendkursen in der Lola-Rogge-Schule wird das Angebot in den Sommermonaten durch Open-Air-Yoga am Anleger Op'n Bull'n in Blankenese abgerundet. Ab 22. Mai findet dort sonntags bei trockenem Wetter von 9 bis 10 Uhr eine offene Yogastunde unter freiem Himmel statt. Anfänger und Fortgeschrittene sind willkommen und sollten lediglich eine Matte mitbringen. Nach der Stunde kann auf dem Anleger auch gefrühstückt werden.

Seit einiger Zeit bietet Antje Reuter auch einen speziellen Yoga-kurs für Männer an. Die Übungen steigern nicht nur das Wohlbefinden sondern tragen auch dazu bei, mehr Energie und einen längeren Atem im Beruf zu entwickeln. Auch für Leistungssportler wie Marathonläufer, Triathleten und Fußballer ist der Kurs ein hervorragender Ausgleich.

Antje Reuter, Telefon: 86 62 33 41, [www.ya-hh.de](http://www.ya-hh.de)

## Englische Stilmöbel

Original englische Stilmöbel, Antiquitäten und handgefertigte Ledergarnituren von der Standardausführung über handpolierte, handgewachste Oberflächen bis zu den selten gewordenen Einzelstücken aus Meisterhand zeigen Paul und Karen Beard in Jork. Die beiden gebürtigen Engländer und Inhaber des Geschäftes „Englische Stilmöbel, Antiquitäten & Accessoires“ haben langjährige Erfahrung im Umgang mit edlen und aufwendig gefertigten Möbelstücken. Sie nutzen ihre Ver-



**Chesterfieldgarnitur – England für zuhause**

bindungen ins Heimatland, um direkt vom Hersteller zu importieren und können so auch günstig anbieten.

Tipp: Es gibt immer mindestens 15 verschiedene traditionelle Chesterfield Ledersofas, Sessel, Bürosessel, Ohrensessel und Hocker zur Ansicht in der Polstermöbelabteilung.

Englische Stilmöbel Antiquitäten & Accessoires, Osterjork 154, 21635 Jork, Telefon: 04162/ 72 18, [www.stilmobel-jork.de](http://www.stilmobel-jork.de)

# DA BARBARA

Italienische Spezialitäten · Partyservice

Waitzstr. 3  
22607 Hamburg

Telefon: 040 / 88 16 93 85  
Fax: 040 / 88 16 94 63



Raumdesign Rudolf Meyer

Kreative  
Raumgestaltung  
von Meisterhand

Dekorationen · Sicht- und Sonnenschutz  
Polstern · Bodenbeläge aller Art  
Insektenschutz

Wedeler Landstr. 53 g · 22559 Hamburg · Telefon 0 40 / 81 23 92  
Fax 0 40 / 81 85 43 · [www.raumdesign-meyer.de](http://www.raumdesign-meyer.de)

# RAVENBORG

pan y vino



RAVENBORG "PAN Y VINO"  
ÜBER 200 WEINE AUSGEWÄHLTER  
SPANISCHER SPITZENWEINGÜTER.

VINO Y TAPAS  
JEDEN DONNERSTAG  
AB 18.00 UHR  
WEIN & TAPAS

"LA MISIÓN" EVENT LOCATION  
FÜR VERANSTALTUNGEN BIS ZU  
200 GÄSTEN.

RAVENBORG pan y vino

ELBCHAUSSEE 520 · 22587 HAMBURG · TEL: 040- 39 33 44  
MAIL: [INFO@RAVENBORG.DE](mailto:INFO@RAVENBORG.DE) · WEB: [WWW.RAVENBORG.DE](http://WWW.RAVENBORG.DE)

## NEUERSCHEINUNG



### STILLE HÄUSER STÜRMISCHE GESCHICHTEN

Reich bebilderte Familien-Schicksale und Promi-Anekdoten aus 350 Jahren, erlebt in mehr als 60 historischen Fischerhäusern – zusammengetragen von Maïke und Ronald Holst. Doppelband, 160 Seiten, DIN A4, broschiert, ISBN 978-3-9813726-5-6 Preis: 14,80 €



KLAUS SCHÜMANN VERLAG  
HAMBURG MEDIEN · HAMBURG EVENTS

Sülldorfer Kirchenweg 2 · 22587 Hamburg  
Telefon 040 86 66 69-0 (Fax -41) · [www.ksv-hamburg.de](http://www.ksv-hamburg.de)

## Gemeinsames Kochen unter Reet

Selbstgekochtes schmeckt am besten! Und weil gemeinsames Kochen besonders Spaß macht, bietet Margit Hüttner von „Kochspass“ spannende Kochevents an. In dem zauberhaften Ambiente eines alten Reetdachhauses kochen die Gäste unter professioneller Anleitung ihr festliches Menü selbst. Highlight jeder Veranstaltung – egal ob mit Freunden, dem Sportverein, Geschäftspartnern oder Kollegen – ist das gemeinsame Dinner auf der urigen Tenne.



### Gemeinsam kochen und schlemmen bei Kochspass

Hier ist Platz für bis zu 40 Personen, die sich beim gesetzten Essen übers Kochen austauschen und einfach das Zusammensein genießen können. Mit Beamer und Soundanlage ist die Location auch für Events und Tagungen geeignet. Außerdem gibt es bei „Kochspass“ immer wieder spannende Themenabende wie den „Mallorquinischen Abend“ am 19. Mai oder „Liebe geht durch den Magen“ am 16. Juni. Wer neugierig geworden ist, kann sich im Internet direkt anmelden oder detaillierter informieren.

**Kochspass Kochschule Holm, Uetersener Straße 12, 25488 Holm, Telefon: 04103/187 17 53, [www.kochspass.info](http://www.kochspass.info)**

## Schöne Verbindungen im Garten

Der Frühling zeigt sich von seiner schönsten Seite, die Arbeit im Garten macht Spaß und die Saison im Freien beginnt. Wer seinem Garten jetzt eine schöne Struktur geben möchte, kann neben den vielfältigen Möglichkeiten der Bepflanzung auch über das Anlegen schöner und praktischer Wege nachdenken. Denn passend zum Haus angelegte Wege erleichtern das Unkrautjäten im Beet, die Wege mit der Schubkarre oder den regelmäßigen Gang zur Garage. Außerdem schaffen sie ein harmonisches Gesamtbild. Dirk und Olf Meister sind Fachmänner auf dem Gebiet der Gartengestaltung und wissen, worauf es ankommt: „Jeder Weg sollte ein Ziel haben. Das kann die Terrasse sein oder auch ein schöner Baum, wie eine Nelkenkirsche, die zum Mai ihre tiefrosafarbenen Blüten öffnet. Häufig benutzte Wege sollten möglichst direkt und kurz sein. Zum Unkrautjäten können sogar einzelne Trittsteine genügen. Um die Kontraste zu erhalten, sollten außerdem klare Übergänge zwischen Wegen und Rasen geschaffen werden. Das geht entweder mit Randsteinen oder mit Pflanzen. Direkt am Wegesrand eignen sich alle Stauden, die dicht und bodendeckend wachsen. Je breiter die Fugen sind, desto besser wachsen beispielsweise Lerchensporn, Schafschwingel und andere robuste Stauden. An sonnigen Stellen sorgt Thymian in Plattenfugen für ein würziges Aroma.“ Wer Lust hat, seinen Garten mit Wegen Struktur zu verleihen und neue Gestaltungselemente auszuprobieren, der sollte sich von Meister & Meister Garten- und Landschaftsbau beraten lassen.



**Gartenfachmann Dirk Meister**

**Meister & Meister Garten- und Landschaftsbau, Kanzleistraße 5a, Telefon: 822 61 55, [www.meister-und-meister.de](http://www.meister-und-meister.de)**

## Koch für zuhause

Ausgehen ist immer schön, aber manchmal ist eine Party oder ein Dinner zuhause eben doch am schönsten. Wer nicht selbst in der Küche stehen möchte, kann sich an Divertimento wenden. Denn Divertimento bietet nicht nur eine exquisite Auswahl an Menüs und Buffets für daheim.

Auf Wunsch zaubert Michael Wrede exklusiv bei seinen Kunden ein repräsentatives Dinner. Ein unvergesslicher



**Michael Wrede**

Abend ist garantiert.

Wer neugierig geworden ist, kann sich entweder im Internet informieren oder einfach anrufen.

Für Hochzeiten, Barbecues, Empfänge, Geburtstage, private oder geschäftliche Anlässe gibt es zur Zeit aktuelle Angebote über die das Divertimento-Team gern informiert.

**Divertimento, Telefon: 43 09 44 48, [www.divertimento-hamburg.de](http://www.divertimento-hamburg.de)**

# MEYLAND®

HERRENAUSSTATTER

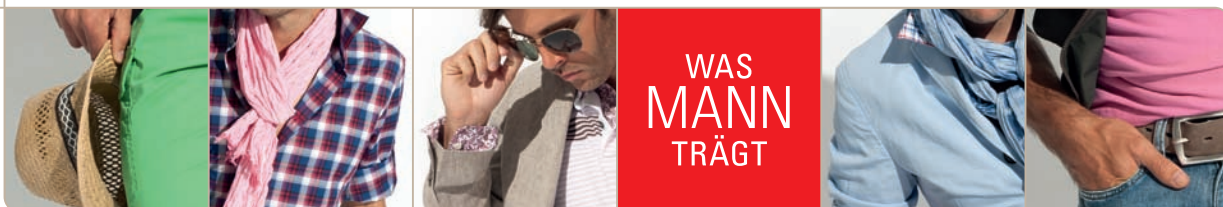

WAS  
MANN  
TRÄGT

Bahnhofstr. 18 · 22880 Wedel · Tel. 04103 - 18 829 18 · [www.meyland.de](http://www.meyland.de)  
Öffnungszeiten ▶ Mo-Sa · 9-19 Uhr

## Entspannen mit vitametischen Impulsen

Stress – ein Wort, das sich in unserer Gesellschaft etabliert hat. „Sich zu entspannen wird sukzessive verlernt“, sagt Tanja Raven-Stürken von der Vitametik Praxis Blankenese.



**Tanja Raven-Stürken**

„Eine Methode, um besser mit Stress umgehen zu können, kann die Vitametik sein, eine ganzheitliche Gesundheitspflege für die Wirbelsäule und das zentrale Nervensystem. Durch einen vitametischen Impuls, ausgelöst an der seitlichen Halsmuskulatur, kommt es zu einer Kettenreaktion, in deren Folge sich die Nacken- und Rückenmuskeln binnen Minuten entspannen. Die vitametische Behandlung dauert etwa 30 Minuten“, so die Expertin.

**Vitametik Praxis Blankenese, Infos und Termine unter Telefon: 32 96 86 50**

## Spargel auf der Sommerterrasse

Im Bistro Zur Flottbeker Schmiede servieren Helena und João ihren Gäste mediterrane und portugiesische Küche. Mit viel Herz und Liebe zum Beruf kreieren sie neue Gerichte und kombinieren Rezepte aus der Heimat mit regionalen Einflüssen. So steht im Mai beispielsweise Spargel auf der Karte, den es in Portugal traditionell gar nicht gibt. Serviert wird er in der Schmiede unter anderem klassisch mit Hollandaise oder mit Pasta und Scampi.

Außerdem wird im Mai die Sommerterrasse wieder eröffnet. Ob zu Kaffee und selbstgebackenen Kuchen, zum Mittagstisch mit Vorspeise, Hauptgericht und Dessert oder an lauen Sommerabenden mit mediterranen Kleinigkeiten – ein schöner Platz zum Genießen.

**Zur Flottbeker Schmiede, Baron-Voght-Straße 79, Telefon: 20 91 82 36, [www.zurflottbekerschmiede.de](http://www.zurflottbekerschmiede.de)**



**Zur Flottbeker Schmiede – die Sommerterrasse**

## Wein-Lagerverkauf

Am 14. Mai lohnt sich für alle Weinliebhaber ein Besuch bei Ravenborg in Blankenese. Denn von 10 bis 18 Uhr findet hier der große Wein-Lagerverkauf statt. Den ganzen Tag über gibt es nettes Programm mit Würstchen



**Ravenborg an der Elbchausee**

und Fleisch vom Grill und musikalischer Unterhaltung. Wer es am 14. Mai nicht schafft, kann beispielsweise auch donnerstags beim Tapas-Abend vorbeischaun. Tapas und Wein werden bei schönem Wetter auch draußen serviert – für schönsten Urlaubsfeeling.

**Ravenborg pan y vino, Elbchausee 520, Telefon: 39 33 44, [www.ravenborg.de](http://www.ravenborg.de)**

## HAMBURGER **KLÖNSCHNACK** DAS STADTMAGAZIN PRÄSENTIERT:



## DIE EXPERTEN IM JUNI: HAUSTIERE

Haustiere sind das Thema unserer Anzeigensonderveröffentlichung „Die Experten“ im Juni. Sind Sie beruflich für Haustiere im Einsatz, bieten Dienstleistungen oder Produkte an, die Haustiere und deren Besitzer unbedingt kennenlernen müssen? Dann nutzen Sie die Gelegenheit und werben Sie als Experte im HAMBURGER KLÖNSCHNACK.

Anzeigenschluss: 13. Mai 2011, Druckunterlagenschluss: 18. Mai 2011

## DR. KLÖNSCHNACK IM JUNI

Medizin, Sport, Wellness, Beauty – der Dr. Klönschnack begeistert die Leser mit gesunden Seiten rund um Körper, Geist und Seele. Alle zwei Monate erscheint der Dr. Klönschnack als Sonderteil im HAMBURGER KLÖNSCHNACK. Nutzen Sie dieses starke Umfeld auch für Ihre Werbung und zeigen Sie, warum unsere Leser bei Ihnen in guten Händen sind.

Anzeigenschluss: 13. Mai 2011, Druckunterlagenschluss: 18. Mai 2011



**KSV** KLAUS SCHÜMANN VERLAG  
HAMBURG MEDIEN · HAMBURG EVENTS

Sülldorfer Kirchenweg 2 · 22587 Hamburg · Telefon 040 86 66 69-0 (Fax -41) · [www.ksv-hamburg.de](http://www.ksv-hamburg.de)

## FREIZEIT

## Ein Muttertags-Ausflug zu Hagenbeck

Zum Muttertag trippeln überall in den Gehegen Tierkinder umher, die ihre neue Welt bestaunen. Für die drei kleinen Wasserschweine ist es der erste Lenz ihres Lebens. Ob Stängel, Blümchen oder frischer Zweig – alles wird eingehend untersucht. Die fünf kleinen Riesenotter sind ganz schön gewachsen und bereit für wilde Wasserspiele im Freien. Tauchen, schwimmen und Fische knabbern, all das steht auf ihrem Stundenplan. Auch bei den Kamtschatkabären und den Nordchinesischen Leoparden hat sich Nachwuchs eingestellt, der seine drolligen Spiele jetzt in den Freigehegen wagt. Und Hagenbeck hat noch mehr zu bieten: Mehr als 1.850 Tiere, weltberühmte Panoramen, großzügige Freigehege und beeindruckende kulturelle Bauwerke in einer wunderschönen Parkanlage machen den Reiz des Tierparks aus. Im Tropen-Aquarium, der Erlebnis-Welt auf vier Ebenen, sorgt der Wonnemonat ebenfalls für

Nachwuchs. Bei den frei laufenden Kattas klammert sich niedlicher Nachwuchs an ihre Mama. Gerade jetzt ist eine Hagenbeck-Jahreskarte die Geschenk-Alternative zum Blumenstrauß: Egal ob für Tierpark, Tropen-Aquarium oder als Kombi-Karte – mit den Präsent-Gutscheinen verschenken Sie 365 Tage Abenteuer für Europas schönsten Park oder Hamburgs tierische Tropen. **Tierpark Hagenbeck, Lokstedter Grenzstraße 2, Telefon 53 00 33-0, www.hagenbeck.de**



Katta-Baby

FOTO: LUTZ SCHNIER

## KUNST

## Jubiläumsausstellung

Gisela Fahrenberger, Künstlerin aus Blankenese, feierte am 1. Mai das 25-jährige Bestehen ihres Ateliers. Begonnen hatte es mit einer Kleinanzeige im KLÖNSCHNACK „Atelier gesucht“. Der daraufhin im Treppenviertel gefundene ehemalige Laden wurde für die nächsten zehn Jahre zu einem Ort, an dem nicht nur die Künstlerin selbst malte, sondern auch immer mehr Interessierte unter ihrer Anleitung einen Weg zum eigenen künstlerischen Ausdruck fanden. Inzwischen befindet sich das Atelier seit 15 Jahren in Klein Flottbek und hat sich zu einer bekannten Malschule entwickelt, in der alle künstlerischen Techniken vermittelt werden.

Wobei die Betreuung ihrer Schülerinnen der Künstlerin besonders am Herzen liegt. Ihre Bilder zeigen die Malerin und auch ihre Schülerinnen nicht nur regelmäßig im EEZ sondern auch in Ausstellungen in ganz Hamburg. Zur Eröffnungsmatinee am Sonntag, den 1. Mai ab 11 Uhr gab es Live Musik von Bernie Moses. Ab sofort erwartet Besucher noch bis zum 15. Mai eine Ausstellung mit Bildern aus 25 Jahren und Gartenkeramik der Künstlerin Andrea Fahrenberger aus Regensburg. **Atelier Fahrenberger, Kuchelweg 5, www.atelier-fahrenberger.de**



Gisela Fahrenberger

# Elbmaler

**ANDREAS HECTOR**

Maler- und Lackierermeister  
Akademie für Farbe und Gestaltung  
staatl. geprüfter Fachwirt · Elbchaussee 518  
Tel. 82 241 300 · www.elbmaler.de · Mobil 0170/20 25 24 7



## Gerhard Mehnert & Sohn GmbH

**ELEKTROMEISTER**

**Ausführung aller Elektroarbeiten**

Vosshagen 88 Tel.: 04103 / 51 96  
22880 Wedel Fax: 04103 / 59 75  
e-mail: kontakt@elektro-mehnert.de · internet: www.elektro-mehnert.de



**ELBWEISS**  
ZAHNARZTPRAXIS BLANKENESE

**JETZT NEU IM HERZEN VON BLANKENESE**

**BESUCHEN SIE UNSERE NEUE ZAHNARZTPRAXIS DIREKT AM BLANKENESER BAHNHOF**

ÜBERZEUGEN SIE SICH VON DER KOMBINATION AUS HIGHTECH-ZAHNMEDIZIN UND WOHLFÜHLATMOSPHÄRE.

VEREINBAREN SIE JETZT MIT UNS IHREN PERSÖNLICHEN TERMIN.

TEL: 040.81 82 83 WIR FREUEN UNS AUF IHREN BESUCH!

DR. MED. DENT. RIKE LÜTCHENS & DR. MED. DENT. STEPHAN LÜTCHENS ZAHNÄRZTE / ORALCHIRURGIE

## TÄTIGKEITSSCHWERPUNKTE

- IMPLANTOLOGIE
- ÄSTHETISCH-REKONSTRUKTIVE ZAHNMEDIZIN

## BESONDERHEITEN

- 3D-RÖNTGEN-DIAGNOSTIK
- „CHAIRSIDE“ HERGESTELLTE VOLLKERAMIKVERSORGUNGEN



ERIK-BLUMENFELD-PLATZ 27 22587 HAMBURG/BLANKENESE TEL: 040.81 82 83 WWW.ELBWEISS.DE INFO@ELBWEISS.DE

# A. GLASMEYER

**IN DER WAITZSTRASSE      IM LANDHAUS**

Waitzstraße 1-3    Tel. 89 43 64      Kalkkreuthweg 90    Tel. 89 44 64  
 Montag - Sonnabend 8.00 - **21.00 Uhr**      Montag - Sonnabend 8.00 - 20.00 Uhr

**Supermärkte für  
höchste Ansprüche!**

Hauslieferservice  
Mittwoch und Freitag  
[www.glasco.de](http://www.glasco.de)



# werner harm



**Schwimmbadtechnik: Wie ein Fisch im Wasser fühlen!**



**NEU! Online-Beratung:**  
[www.wernerharm.de](http://www.wernerharm.de)

Werner Harm GmbH • Theodorstr. 41 • 22761 Hamburg  
 Tel: 040 - 899 53 01 • Fax: 040 - 899 53 100  
[info@wernerharm.de](mailto:info@wernerharm.de) • [www.wernerharm.de](http://www.wernerharm.de)

Dr.med.dent.  
**Daniela May**  
Zahnärztin



- seit über 20 Jahren Zahnarztpraxis in Blankenese
- Familienzahnheilkunde & individuelle Prophylaxe
- Funktionsdiagnostik & Kiefergelenktherapie
- Angstpatienten - alle Behandlungen in Narkose  
(garantiert schmerzfreie Behandlung - von der einfachen Zahnreinigung bis hin zu allen Operationen)

**Medical Smile**

Blankeneser Bahnhofstr.19    22587 Hamburg  
**Telefon 040 / 87 97 16 30**    [www.medicalsmile.de](http://www.medicalsmile.de)  
 werktags 7 - 20 Uhr    Sa + So nach Vereinbarung



FOTO: HELENA LUDWIG/PANTHERMEDIA

**FOTOWETTBEWERB**

**Wer macht das schönste Foto?**

Einmal durch Blankenese oder die umliegenden Parks wandern und im wunderschönen Frühling die vertraute Natur mit neuer Aufmerksamkeit und anderen Augen sehen ...

Zu einem Fotowettbewerb, der zur aufblühenden Jahreszeit passt, lädt das Hamburger Senioren-Domizil „Domizil am Hirschpark“ ein.

Die schönsten Fotos von Blankeneser Bäumen sollen prämiert und in einer Ausstellung präsentiert werden. Aber auch Bilder von Bäumen aus den umliegenden Parks im Hamburger Westen sind willkommen.

Bis einschließlich 6. Juni können die Fotos an [info@hamburger-senioren-domizile.de](mailto:info@hamburger-senioren-domizile.de) eingereicht werden (als .jpg oder .bmp mit einer Bildgröße von mind. 1200 mal 900 Pixel und einer max. Dateigröße von 20 MB). Die Preisverleihung findet am 17. Juni statt. Schnelles Mitmachen lohnt sich: die ersten fünf Einsendungen werden nach Abschluss des Wettbewerbs auf Leinwand gezogen. Das Siegerfoto wird mit einem Candle-light-Dinner im Restaurant „Dal Fabbro“ belohnt. Für den zweiten Platz gibt es einen Gutschein von Pflanzen & Gartenbedarf Johs. Wortmann, mit dem man etwas für den Baumnachwuchs der folgenden Jahrzehnte tun kann. Für den dritten Platz gibt es einen Gutschein von Foto-Partner Strasser in Blankenese. Dass aber das schönste Geschenk die Natur ist, zeigt dann im Juni die anschließende Ausstellung der schönsten Fotos im Foyer des „Domizil am Hirschpark“.

**Domizil am Hirschpark, Manteuffelstraße 33, Telefon: 86 65 80, [www.hamburger-senioren-domizile.de](http://www.hamburger-senioren-domizile.de)**

**KUNST**

**Theo Wilhelm-Ausstellung**

Die Elbdörfer Galerie zeigt im Mai eine sehr umfangreiche Ausstellung des Hamburger Künstlers Theo Wilhelm (1912–2005). Eine Vielzahl von Werken, expressive Arbeiten, Silberstiftzeichnungen, Öllasurbilder und viele Arbeiten unter Einfluss von Paul Klee.

Ausstellungsdauer: 28. April bis 25. Mai 2011, Elbdörfer Galerie, Osdorfer Landstraße 233, Telefon: 800 34 74

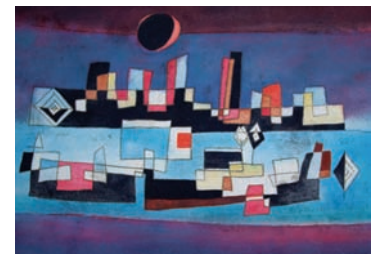

Werke wie dieses sind noch bis zum 25. Mai zu sehen



Mit Leidenschaft planen

# Träumen im Wintergarten

Ein eigener Wintergarten bedeutet, unabhängig vom Wetter zu sein und Sonne rundum genießen zu können. Für mehr Zeit nahe dem Garten sorgen auch praktische Glas-Faltwände und Terrassendächer.



Mit Begeisterung plant Rüdiger Otten (39) Wohlfühlöasen im heimischen Garten oder auf der Terrasse

Sonne und Licht wirken positiv auf das Wohlbefinden. Je heller der Tag, desto mehr Energie haben wir. In den dunklen Jahreszeiten verkriechen sich die meisten lieber zwischen ihre vier Wände – vergessen sind Garten oder Terrasse.

Rüdiger Otten trotz jedem Schmuddelwetter und bietet Lösungen gegen Stubenhockerei an. Wintergärten, Terrassendächer und Glas-Faltwände „bringen den Garten ins Haus“ erzählt der 39-jährige Unternehmer mit einem gewinnenden Lächeln.

Genau vor einem Jahr eröffnete Rüdiger Otten sein Geschäft „Sonne Rundum“ in Schenefeld.

Otten stammt ursprünglich aus Neumünster und kam in den Neunzigern zum Studieren nach Hamburg. Seine erste eigene Wohnung hatte er in der Oesterleystraße in Blankenese.

Nach seinem Studium arbeitete er als Bankkaufmann, „alles drehte sich um trockene Bankanlagen und Zinspapiere“. In dem Zusammenhang verschlug es ihn für sieben Jahre nach Luzern in der Schweiz. Dort lernte er seine heutige Ehefrau kennen. „Hamburger trifft Hamburgerin in Luzern“, witzelt er. Sie arbeitete dort als Krankenschwester. 2007 kamen sie gemeinsam nach Hamburg zurück und zogen nach Ap-

pen im Kreis Pinneberg.

„Vier Wochen nach der Geburt meines Sohnes kündigte ich in der Bank. Für mich waren Zinspapiere nichts Sichtbares – ich möchte etwas Nachhaltiges schaffen, etwas worauf meine Kinder stolz sein können. So wie mein Vater es in seiner Firma macht.

Nach einer kurzen Auszeit kam ihm die Idee in die Fußstapfen seines Vaters zu treten – aber in Hamburg. Der verkauft seit 1980 Fenstertüren und Rollläden. Zwanzig Jahre später kamen noch Wintergärten

zum Sortiment hinzu.

„Ich wollte unabhängig sein, deswegen haben wir uns einen eigenen Firmennamen zugelegt und uns

auf Wintergärten, Terrassendächer und Glas-Faltwände spezialisiert. Aber die dreißig Jahre Erfahrung meines Vaters helfen mir natürlich sehr.“

Rüdiger Otten weiß, dass er Glück hat, nicht bei null anfangen zu müssen.

Er konnte direkt starten und auf die Erfahrung des elterlichen Betriebes zurückgreifen sowie auf die bekannten Lieferanten, die seit vielen Jahren mit seinem Vater zusammenarbeiten, wie zum Beispiel der Glas-Anbauten Hersteller „Solarlux“.

Familiär geht es auch in seinem Geschäft zu. Der Unternehmer beschäftigt vier Mitar-

beiter und die Ausstellungsfläche beträgt überschaubare 50 Quadratmeter. „Es geht nicht darum so viel wie möglich zu präsentieren, sondern um gute persönliche Beratung.“

Sonne Rundum versucht alle Wünsche von A bis Z wahr zu machen. Bei einer Tasse Kaffee werden die Wünsche des Kunden genau besprochen. Für ein Kundengespräch nimmt sich Rüdiger Otten manchmal bis zu zwei Stunden Zeit, um die Wünsche bis ins Detail zu erfassen.

Danach geht es zum Haus, um die gewünschte Stelle zu vermessen und Fotos davon zu machen. Wenn Details wie Material, Maße und Fensterelemente stehen, wird mittels einer 3-D-Animation der zukünftige Wintergarten dargestellt. Im letzten Schritt folgt der Aufbau. Dieser dauert in der Regel nicht länger als fünf Tage.

Rüdiger Otten arbeitet auch mit Architekten, Bauunternehmern und Bauämtern zusammen – falls im Rahmen eines Neu- oder Umbaus gleich eine Terrasse oder Wintergarten mit eingeplant wird. Denn für viele Kunden bedeutet der Wintergarten eine Wertsteigerung ihres Hauses, sagt Otten.

„Unsere Kunden sind im Schnitt zwischen 55 und 70 Jahre alt. Wenn die Kinder aus dem Haus sind, wird erst einmal der Garten schön gemacht – dazu gehört auch ein neuer Wintergarten. Dieser bietet, unabhängig vom Wetter, die Möglichkeit im Garten zu sein. Für viele erfüllt sich mit dem Bau eines eigenen Wintergartens ein langer Traum“, weiß Otten. „Ich bin mit der gleichen Begeisterung dabei, wie meine Kunden. Das ist mir wichtig.“

Der junge Unternehmer ist stolz, denn seine Firma läuft gut. „Ich wusste, dass mehr Arbeit auf mich zukommt, wenn ich selbstständig bin, aber wir haben uns als Familie dafür entschieden – und es macht Spaß.“

**SERIE Der Klönschnack stellt vor:**  
Unternehmer in den Elbvororten

**SONNE RUNDUM GMBH**

**Inhaber: Rüdiger Otten**

**Hauptstraße 55**

**22869 Schenefeld**

**Telefon: 83 01 99 90**

In seiner wenigen Freizeit ist er gerne mit seinen mittlerweile zwei Kindern und seiner Frau im Klövensteener Wildgehege.

Unternehmens-Auftritt: [www.sonne-rundum.de](http://www.sonne-rundum.de)  
Autor: [anna-lena.walther@ksv-hamburg.de](mailto:anna-lena.walther@ksv-hamburg.de) - [www.kloenschnack.de](http://www.kloenschnack.de)

Christine von Winterfeldt  
Heilpraktikerin

Bahnhofstrasse 34  
22880 Wedel  
Tel. 04103 · 9 000 530  
Fax 04103 · 9 000 532

info@heilpraxis-wedel.de



HEILPRAXIS WEDEL  
Klassische Homöopathie

Klassische Homöopathie Sanjo - Konduktive Körpertherapie Ohrakupunktur



Textilpflege  
**Utecht**



Über 80 Jahre meisterhafte Textilpflege, individueller Service.

- Gardinendienst mit Dekoration
- Heißmangel
- Hotel- und Restaurantwäsche
- Oberhemden- und Kitteldienst
- Reinigungsannahme Junge + Hay

Milcherstraße 2 • 22607 Hamburg  
Telefon **040/899 24 40**  
[www.Textilpflege-Utecht.de](http://www.Textilpflege-Utecht.de)

**Johannis-Apotheke**

**PAYOT**  
PARIS

**Goldbehandlung**

Für die anspruchsvolle Haut, reduziert sichtbar Linien und Fältchen und sorgt für mehr Ausstrahlung.

Dauer ca. 90 min 79,- €  
Freecall 0800 0 860 245

Blankeneser Bahnhofstr. 26 · 22587 Hamburg  
Tel. 86 02 45

**A+B Dudka GmbH**

Bauklempnerei · Sanitärtechnik · Gasheizung



Seit über 40 Jahren Ihr Klempner und  
Sanitärinstallateur im Hamburger Westen!

Fachhandwerker für:  
**Badsanierung · Brennwertheizung  
Solar- und Umwelttechnik**

Kanzleistraße 13 · 22609 Hamburg  
Tel. 82 27 81 67 · Mobil 0172/45 46 433  
info@dudka-gmbh.de · www.dudka-gmbh.de



Nina Ikogho und Pom Tanasoon machen Nienstedten mit ihrer Mode bunter

#### MODE

### Nisades ab Mai exklusiv bei Pom's

Pom's Kreativ-Mode ist seit zwölf Jahren eine gute Adresse für Schneiderarbeiten in Nienstedten. Mode nach Maß, Nachnähen von Lieblingsblusen oder anderen Kleidungsstücken, eine große Stoffauswahl, Bestellen von Stoffen und das Verarbeiten von mitgebrachten Stoffen – alles ist möglich. Der Kunde ist bei Pom's König.

Seit Anfang des Jahres kommt mit der Designerin Nina Ikogho und ihrer Marke Nisades eine frische und junge Modelinie hinzu. Blümchenstickereien, frische Farben, witzige Raffungen und viele weitere liebevolle Details prägen die Mode der Winterhuder Designerin. Schwerpunkte liegen hierbei unter anderem auf fließenden Stoffen und Röcken aus bestickter Seide. Passend zu ihrer Mode kreiert sie auch Accessoires wie Schlafbrillen und Kosmetiktäschchen.

Wer Lust hat, sich die Mode von Nisades anzuschauen und vielleicht sogar anzuprobieren, kann das natürlich zu den regulären Öffnungszeiten, aber auch am 12. Mai. Denn dann laden die beiden Modeexpertinnen ab 16 Uhr zu einem kleinen Sektumtrunk. Pom's Kreativ-Mode, Georg-Bonne-Straße 118, Tel.: 822 33 76 und Nisades, Nina Ikogho, Telefon: 38 64 31 41, [www.nisades.de](http://www.nisades.de)

#### AUSLAND

### Schüleraustausch 2012/13: Neue Kataloge von Highschoolberater ec.se

Jugendliche, die das Schuljahr 2012/13 – oder wenigstens einen Teil davon – im Ausland verbringen möchten, können jetzt anfangen, Pläne zu schmieden: Die neuen Kataloge von Highschoolberater ec.se sind da. Auf insgesamt 28 Seiten, verteilt auf drei Themen-Broschüren, erfahren Schülerinnen und Schüler alles, was sie über High School Aufenthalte in den USA, Kanada, Australien und Neuseeland wissen sollten:

Wie finde ich das geeignete Programm für mich? Wie bewerbe ich mich? Was bieten öffentliche oder private High Schools, worin bestehen die Vorzüge ausgewählter Internate? Interessenten können die Kataloge telefonisch bei ec.se unter 02 28/25 90 84-0 oder im Internet unter [www.highschoolberater.de](http://www.highschoolberater.de) bestellen.

**Ec.se, Adenauerallee 12–14, 53113 Bonn**



# SPEZIAL

## Coaching & Weiterbildung.

Sich weiterentwickeln, Kraft tanken, einen Neustart schaffen und Ziele erreichen – auf den Seiten des Spezialthemas Coaching & Weiterbildung geben Profis Tipps für alle, die sich verändern wollen.

**Mathematik für besondere Ansprüche**

„Schüler, die sich wohl fühlen, lernen leichter!“ Ich Sorge für mehr Freude beim Mathematik-Training.

- Ergebnisorientiert
- Für Schüler & Studenten
- Gute Referenzen sind vorhanden.
- Auf Deutsch oder Englisch

Fon: 040 76 75 79 60

[exklusives-mathematik-training.vpweb.de](http://exklusives-mathematik-training.vpweb.de)

## Einzelnachhilfe – zu Hause –

Der erfolgreiche Weg  
zu besseren Noten

### Im gesamten Westen Hamburgs

- Über 15 Jahre Erfahrung
- Alle Fächer, alle Klassen
- Das Lernen lernen
- Jeder 3. Schüler kommt auf Empfehlung
- Unser ABACUS-Institut wurde bereits mehrfach ausgezeichnet



**ABACUS**

Geschäftsstellen:  
040 / 8 39 75 03  
040 / 50 04 90 95  
04 103 / 8 38 65

[www.nachhilfe-hh.de](http://www.nachhilfe-hh.de)

# Hypnose lernen

Institut für Transaktionale Hypnose  
Hamburg (ITHH)

Stephan Albrecht & Jacek Marciniak  
Lehrinstitut des Deutschen Verbands  
für Hypnose e.V.

Märner Str. 46  
22047 Hamburg

Tel. 040/20 22 74 55

[www.transaktionale-hypnose.de](http://www.transaktionale-hypnose.de)

## Michael Reinken Coaching

Baumweg 9 c  
22589 Hamburg

Fon 040 / 480 37 39

Fax 040 / 480 37 39

[Michael.Reinken@reinken.eu](mailto:Michael.Reinken@reinken.eu)

[www.reinken.eu](http://www.reinken.eu)

**BUSINESS****Coaching an der Elbe**

Immer mehr Menschen nutzen Coaching, um ihren beruflichen Alltag noch erfolgreicher zu gestalten. So gehört eine solide Coaching-Ausbildung heute für viele Führungskräfte, Angestellte und Selbstständige zum persönlichen Karriereweg. Ein erstes Hineinschnuppern ins Thema kann schon neue Perspektiven eröffnen. Das renommierte Hamburger Ausbildungsinstitut V.I.E.L. Coaching + Training bietet dazu Gelegenheit. „In unseren Coaching-Kompakt-Seminaren lernen die Teilnehmer, in die Rolle eines Coaches hineinzuwachsen und andere Menschen zielorientiert zu unterstützen“, erläutert Eckart Fiolka, einer der vier Trainer und Gesellschafter von V.I.E.L. „Das fünftägige Seminar kann einzeln gebucht werden, bildet aber auch den Einstieg in eine Ausbildung zum zertifizierten Business-Coach“, so der Nienstedtener.

Die regelmäßigen Informationsabende im Institut ermöglichen, sich vor Ort an der Altonaer Elbmeile von der Qualität des Ausbildungskonzeptes und der Kompetenz der Trainer zu überzeugen.

Nähere Informationen zu den Infoabenden und dem V.I.E.L.-Konzept gibt es im Internet unter [www.viel-coaching.de](http://www.viel-coaching.de).

**V.I.E.L. Coaching + Training, Elbborg 1, 22767 Hamburg, Telefon: 85 41 87 97, [www.viel-coaching.de](http://www.viel-coaching.de), [info@viel-coaching.de](mailto:info@viel-coaching.de)**



Das V.I.E.L.-Trainerteam: Jens Hartung, Jörn Ehrlich, Thomas Rückerl und Eckart Fiolka

**BEAUTY****Kosmetiker werden**

Egal ob Mann oder Frau – wer Spaß an Kosmetik und Schönheit hat, sollte über eine Ausbildung zum staatlich anerkannten Kosmetiker nachdenken. In der Berufsfachschule für medizinische Kosmetik, gegründet von Leona Langbehn-Pieper, wird in einer zweijährigen BAfÖG-anerkannten Ausbildung detailliertes Wissen verschiedener Fachdisziplinen vermittelt. Der Lehrplan ist auf Theorie und Praxis abgestimmt und wird stetig den aktuellen Entwicklungen und Erkenntnissen angepasst. Die naturwissenschaftlichen Fächer Medizin und Chemie bilden die Basis der



Ausbildung in der Berufsfachschule für medizinische Kosmetik

Ausbildung, die im praktischen Bereich unter anderem Gesicht- und Körperpflege, Dekorative Kosmetik sowie Gesicht- und Körpermassagen beinhaltet. Jeden Freitag besteht ab 16.30 Uhr die Möglichkeit, ein ausführliches Infogespräch zu führen. Vereinbaren Sie einfach telefonisch einen Termin.

**Staatlich anerkannte Berufsfachschule für medizinische Kosmetik Leona Langbehn-Pieper, Witts Allee 12, Telefon: 86 14 93, [www.medkosmetik.de](http://www.medkosmetik.de)**

**UNTERRICHT****Mobile Schule**

Engagierte und qualifizierte Akademiker mit pädagogischem Hintergrund unterrichten bei „Die Hauslehrer“ nach dem Typ mobile Schule direkt zuhause oder im Betrieb.

Für Schüler werden neben klassischer Nachhilfe in gängigen und auch ausgefallenen

Fächern auch Motivationsförderung, cleveres Lernen oder andere das Lernen unterstützende Maßnahmen angeboten.

Dipl. Ing. und Konrektor  
Hillmann

Dipl. Ing.  
Thomas  
Hillmann ist

auch im Hamburger Westen der richtige Ansprechpartner für Schüler, Studenten und Erwachsene, die sich fortbilden möchten. Außerdem unterrichtet er Kinder und Jugendliche, die durch Krankheit oder aus anderen Gründen nicht am regelmäßigen Unterricht teilnehmen können. Nach einer kostenfreien Beratungsstunde zum Kennenlernen kann es losgehen. Auch „Feuerwehreinsätze“ können kurzfristig möglich sein.

**Dipl. Ing. und Konrektor Thomas Hillmann, Telefon: 36 00 68 73, [www.hauslehrer.de](http://www.hauslehrer.de)**

**LERNEN**

**Coaching für Schüler und Studenten**

In acht Jahren zum Abitur, in drei Jahren zum ersten Hochschulabschluss. Die Zeit zum Lernen wird kürzer, die Lerninhalte werden komplexer. Die Anforderungen an die Selbstorganisation und Motivation von Schülern und Studenten steigen.



Helene Christoph

Wie bringt man sich in einen guten Lernzustand und erreicht seine optimale Leistung, wenn's drauf ankommt? Wie stellt man sicher, auch unter Stress seine Fähigkeiten im Griff zu haben?

Bei diesen und anderen Fragen rund um's Lernen können die Coaches Gudrun Graichen und Helene Christoph Schüler und Studenten unterstützen. Vor Prüfungen, in schwierigen Lernphasen oder vor Bewerbungsgesprächen helfen die beiden Expertinnen dabei, sicher und vorbereitet zu sein. Mit der wissenschaftlichen Persönlichkeits-Diagnostik EOS-Potenzialanalyse werden unbewusste Quellen der Motivation identifiziert, die beim Erbringen von Leistungen entscheidend sind. Zudem wird das wingwave-Verfahren angewandt, das als Mental-Coaching emotionale Ausgeglichenheit herstellen soll.

Gerne beraten die Coaches interessierte Schüler, Studenten und Eltern.  
Gudrun Graichen, Telefon: 76 97 65 00, Helene Christoph, Telefon: 51 90 38 24



Gudrun Graichen

**PRAXIS**

**Als Paar glücklich leben**

Manchmal geht es in einer Beziehung nicht so weiter, wie Paare sich das wünschen. „Vielleicht merkt es nur ein Partner, oft aber haben beide Partner das Empfinden, in einer Krise zu stecken“, weiß Paarcoach Nicola Riemann. „Krisen sind aber auch Chancen, die Beziehung zu verbessern. Ich unterstütze und begleite Paare und Einzelpersonen mit praxisorientierten Lösungen bei ihrem Neuanfang: Einander zuzuhören und miteinander zu reden, eigene Ziele zu definieren, zu lernen, das Vergangene hinter sich zu lassen und wieder einen gemeinsamen Weg zu finden.“



Nicola Riemann

**Beratungspraxis Schenefeld, Jahnstraße 1, 22869 Schenefeld, Telefon: 0176/48 16 75 39, www.beratungspraxis-schenefeld.de**

**ZUKUNFT**

**Einstieg in die Berufswelt**

Monika Hart-Hönig und Robert A. Rabbow sind zertifizierte Coaches, die in Unternehmen verschiedenster Branchen bei der Entwicklung von Führungskräften erfolgreich tätig sind. Daneben stellen sie jungen Menschen ihre Erfahrungen und Kenntnisse für eine individuelle Berufsfindung und einen gelingenden Einstieg in die Berufswelt zur Verfügung. „Nicht Eig-



Monika Hart-Hönig und Robert A. Rabbow

nungs- oder Intelligenztest sondern professionelles Coaching, ergänzt durch konkrete Vorschläge moderner Berufs- und Ausbildungsgänge, sind unser Angebot. Drei bis fünf Sitzungen von je einer Stunde bringen Klarheit und Sicherheit für die Berufswahl“, so die Experten.

**Ticket to the Future, Schlüterstraße 14, 20146 Hamburg, Telefon: 41 35 46 99, coaches@tickettothefuture.de, www.tickettothefuture.de**

**SCHULE**  
STÄATLICH ANERKANNTE BERUFSFACHSCHULE  
**FÜR SCHAUSPIEL HAMBURG**

- **Kurzseminar Sprechen** „Erzähler sein für ein Wochenende“ 07.+08. Mai 2011, jeweils 11–15 Uhr
- **Einzel-Coaching** „Präsenz und Ausstrahlung“
- **3-monatiges Schauspieltraining/Fortbildung** ab September 2011

Oelkersallee 33 | 22769 Hamburg | [www.schauspielschule-hamburg.com](http://www.schauspielschule-hamburg.com)

■ Infos und Anmeldung: 040/4302050 oder [info@schauspielschule-hamburg.com](mailto:info@schauspielschule-hamburg.com) ■

**WIEGAND & WIEGAND**  
DIE AUFTRITTSBERATER

**Exklusiv für Führungskräfte:  
Medientraining. Krisenkommunikation. Auftrittcoaching.**

**Die Spezialisten aus den Elbvororten.**

*auftreten – überzeugen – begeistern*

Tinsdaler Kirchenweg 275b  
22559 Hamburg  
Fon 040 819603-00 / Fax -10  
E-Mail: [office@auftrittsberater.de](mailto:office@auftrittsberater.de)  
Web: [www.auftrittsberater.de](http://www.auftrittsberater.de)

**HOTELBERATUNG | HANS L. BECK**  
Training und Beratung für Hotel & Gastronomie

[www.beck-hotelberatung.de](http://www.beck-hotelberatung.de)  
040-386 532 70 | 0176-240 67 670

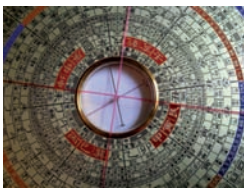

## Entdecken Sie Ihr Potential

### Feng Shui und Chinesische Astrologie

Ausbildung – Coaching –  
Beratung – Seminare

**Dipl. Psych. Kerstin Röhrich**

www.fengshuiworks.de  
info@fengshuiworks.de – Tel. 040-80 60 70 23

Fengshui Life Balance

## Karriere und Familie?



Einzelcoaching  
für Frauen!

**Fit für den Wiedereinstieg** – Einzelcoaching für Frauen,  
die erfolgreich nach Elternzeit in den Beruf zurück wollen

**Neue Perspektiven für den Karriereweg** – Einzelcoaching  
für die berufliche Neuorientierung



Andrea von Schröder – Coaching: Tel.: 040 814211, Mobil: 0172 4015498  
E-Mail coaching@andrea-von-schroeder.de, www.andrea-von-schroeder.de

**Probestunde nur 5 Euro**

www.SCHULHILFEplus.de • Tel. 040.35709891

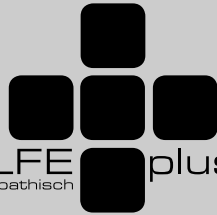

**SCHULHILFE** plus  
professionell effektiv sympathisch

Simrockstr. 2 • 22587 HH-Blankenese

**Lindhorst**  
UNTERNEHMENSBERATUNG

**Sven F. Lindhorst** zert. Gründungsberater & Coach (BQZ)

Businessplanberatung  
Unternehmer-Coaching  
Finanzierungsberatung

Fon | Fax 040 82 29 49 91 | 93  
info@lub.info | www.lub.info

**Mahlstedt**

- TRAINING
- COACHING
- CONSULTING

**Expertin für Führung und Kommunikation**

post Luv 8 • D-22880 Wedel mobil 0171 - 651 16 16  
phone (0)4103 - 970 750 mail info@mahlstedt-tcc.de  
fax (0)4103 - 970 749 www mahlstedt-tcc.de

## COACHING

### Kurzweilig und authentisch

Seit 1999 ist Álvaro Leonardo Moreno als Trainer für Kommunikation und Vertrieb tätig. Mit seinem Partnernetzwerk agiert er bundesweit und betreut branchenübergreifend Kunden, von Einzelpersonen bis hin zu internationalen Aktiengesellschaften.

Seine Arbeitsweise erklärt er so: „Meine Coachingleistungen für Führungskräfte und Vertriebspersönlichkeiten basieren auf systemischen Grundsätzen. Dabei ist mein Ziel, Blockaden und destruktive Muster zu entkräften, um wieder Zugriff auf die eigenen Ressourcen herzustellen. Ich kommuniziere direkt, wertschätzend und praxisorientiert. Meine Coachings sind authentisch, pragmatisch, kurzweilig und voller Energie. Mit der Erfahrung aus über 15 Jahren Training ist ein einzigartiges Vorgehen entstanden, das es erlaubt Themen für Einzelpersonen oder Teams gleichermaßen zugänglich zu machen. Es wäre mir eine Freude, Sie und Ihr Anliegen kennenzulernen.“

**Álvaro Leonardo Moreno, mcoaching,**  
Sülldorfer Kirchenweg 22, Telefon: 35 70 19 28,  
info@mcoaching.de, www.mcoaching.de



Álvaro Leonardo  
Moreno

## FAMILIE

### Coaching für Kinder und Eltern

„Sie kennen das sicherlich: Sie merken, dass es ihrem Kind nicht gut geht. Irgendwie hängt es durch und wirkt völlig ziel- und motivationslos. Dabei könnte es viel mehr und ist sonst ganz anders? Gleichzeitig wissen Sie, dass Sie bei Ihrem Kind auf taube Ohren stoßen?“

Theresa Wilhelm ist Coach und kennt die Probleme, die Eltern mit ihren Kindern haben. Und genau das ist ihre Spezialität: „In einem Coaching mit Eltern und Kind finden wir heraus, was los ist, was Ihr Kind bewegt. Wir schaffen Klarheit und finden ein Ziel und einen Weg dorthin. Schon nach wenigen Coachings kann der Knoten platzen. Rufen Sie mich an und buchen Sie ein Probecoaching.“  
**Theresa Wilhelm, Averhoffstraße 24, 22085 Hamburg,**  
Telefon: 64 68 59 56, Mobil: 0173/242 71 41,  
www.coaching-at-school.de



Theresa Wilhelm

## ORIENTIERUNG

### Berufliche Perspektiven

„Wie finde ich den für mich richtigen Weg?“ Mit ihrem Coaching unterstützt Hella Puls Sie dabei, Klarheit zu gewinnen, diese Frage zu beantworten und wichtige Entscheidungen auf eine sichere Basis zu stellen. Ein Schwerpunkt liegt auf dem Betrachten der persönlichen Motiv- und Wertestruktur. „Zufriedenheit und Erfolg sind dann am größten, wenn wir das tun, was genau zu unserer Persönlichkeit passt. Dafür ist entscheidend, zu verstehen was uns motiviert und wo wir uns wohlfühlen“, weiß Hella Puls.



**Hella Puls coacht zu  
beruflicher Orientierung**

**Hella Puls, Telefon: 73 44 76 76, Mobil: 0172/246 85 68,**  
www.puls-coaching.de

**SPORT**

**Coaching zur Urlaubsfigur**

In diesem Frühjahr wird das Personal Training Center Blankenese (PTCB) fünf Jahre alt. Jeder,



Training mit der Power Plate

der Wert auf individuelle Betreuung fernab von Massenbetrieb und Anonymität großer Fitness-

studios legt, ist hier bestens aufgehoben. Kunden erwartet ein gesundheitsorientiertes, sportliches und flexibles Einzeltraining in hellen und bestens ausgestatteten Räumen. Nach einer umfangreichen Leistungsanalyse wird ein individuelles Programm erstellt, das Woche für Woche gemeinsam mit dem persönlichen Trainer abgearbeitet wird. Ob im Studio, beim Kunden zuhause oder am Elbstrand – alles ist möglich.

Unter dem Motto „Gesünder – leistungsfähiger – schlanker! Coaching zur Urlaubsfigur“ bieten Kerstin Lüders und Joachim Fritzenschaft vom PTCB bis zu den Sommerferien für alle Neukunden ein Vier-Wochen-Sportintensivcoaching an. Das kann als Personal- oder Power Plate-Training zu besonders günstigen Konditionen gebucht werden. Also, runter vom Sofa und ran an die Pfunde!

**Personal Training Center Blankenese, Sülldorfer Kirchenweg 1b, Telefon: 24 19 81 96, www.ptcb.de**

**GANZHEITLICH**

**Burnout als Chance nutzen**

In der Krise eines Burnout liegt auch eine Chance zur persönlichen Entwicklung. Diese Erfahrung nutzt der ganzheitliche Berater



Berater Bernd Langerwisch

und Heilpraktiker Bernd Langerwisch, der sich darauf spezialisiert hat, Veränderungen zu unterstützen. „Oftmals werden wir durch Burnout aufgerüttelt, neue Weichenstellungen für das

Leben vorzunehmen. Es kann ein Neuanfang werden, der dem Leben eine neue, bessere Perspektive gibt. Feedback und spezielle Meditationen sind Methoden, die einen sanften Weg ermöglichen, um aus den inneren Ansprüchen, die wir uns selbst stellen, auszusteigen. Wir können lernen, uns selbst in ein inneres Wohlbefinden zu versetzen und Zugang zu den Potenzialen zurückzugewinnen, deren Nutzung wir verlernt haben.“

Bernd Langerwisch bietet auch präventive Unterstützung an, mit der das Burnout-Risiko im Vorfeld bereits gemindert werden kann – egal ob privat oder im Alltag eines Unternehmens.

**Ganzheitlicher Berater Bernd Langerwisch, Telefon: 41 62 62 59, Mobil: 0178/196 58 88, www.langerwisch.de**

**MUSIC**

**Vocalcoaching**

„Die Stimme gewinnt als Instrument im Berufsleben zunehmend an Bedeutung. Nicht nur Teenager, sondern auch immer mehr Erwachsene entdecken den Gesangsunterricht für sich“, sagt Ulrike Hiby von your-music vocalcoaching in Ottensen. „Eine schöne Stimmfarbe und mehr Kraft sowohl beim Sprechen als auch beim Singen sind die Hauptargumente, warum sich besonders erwachsene Schüler für den Unterricht an unserer Schule entscheiden.“ Your-music ist eine Musikschule, die sich auf den Bereich der modernen Musik – Pop, Rock, Jazz, Soul, R'n B und Musical – mit dem Schwerpunkt Gesang, spezialisiert hat.

Das Unterrichtsangebot umfasst Einzel- und Gruppenunterricht für Anfänger, Fortgeschrittene und Profis aller Altersstufen in den Bereichen Gesang, Klavier und Gitarre sowie Korrepetition, Ensemblegesang, Prüfungs-, Casting- und Auditionsvorbereitung und Workshops zu unterschiedlichen Themen.

**Your-Music Vocalcoaching, Eulenstraße 70a, 22763 Hamburg, Telefon: 39 80 47 75, www.your-music.de**



Erfolgreich mit guter Stimme

**Grone**  
Wirtschaftsakademie



**Berufsbegleitende Weiterbildungen mit IHK-Abschluss**

- Ausbildung der Ausbilder/-innen ..... 11.08.11
- Gepr. Bilanzbuchhalter/-in ..... 16.06.11
- Gepr. Handelsfachwirt/-in ..... 05.09.11
- Gepr. Immobilienfachwirt/-in ..... 06.09.11
- Gepr. Industriefachwirt/-in ..... 05.09.11
- Gepr. Personalfachkaufmann/-frau ..... 11.08.11
- Gepr. Wirtschaftsfachwirt/-in ..... 06.09.11
- Gepr. Managementassistent/-in (SAK) ..... 04.10.11
- Gepr. Diplom Business Assistent/-in (SAK) ..... 17.10.11 (auch tagsüber in Teilzeit möglich)

**Berufliche Fachkompetenzen**

- Erfolgreiche Beschwerdebehandlung ..... 02.09.11
- Körpersprache ..... 12.11.11
- Moderation von Meetings ..... 26.08.11
- Projektmanagement für die Assistenz ..... 17.06.11
- Veranstaltungs- und Eventplanung ..... 26.08.11

**Sprachen**

- Englisch im Geschäftsalltag ... 01.09.11
- English in Accounting ..... 15.08.11
- Telefonieren auf Englisch ..... 05.11.11

**Persönliche Beratung:**  
☎ **040 23703-400**

Grone Wirtschaftsakademie GmbH  
– gemeinnützig –  
Heinrich-Grone-Stieg 4  
20097 Hamburg



www.grone.de/hh-wirtschaftsakademie

**Gute Berufschancen**

für weibliche und männliche Bewerber/innen  
Werden Sie Kosmetiker/in

Beginn: Oktober 2011, BAföG-anerkannt

Infogespräche jeden Freitag um 16.30 Uhr nach tel. Vereinbarung

Staatlich anerkannte Berufsfachschule für medizinische Kosmetik  
Leona Langbehn-Pieper

Witts Allee 12 · 22587 Hamburg  
Tel. 0 40/86 14 93 · Fax 0 40/86 58 14  
www.medkosmetik.de



### Sicherheit und Selbstkompetenz – auch unter Stress

- für Schüler und Studierende bei Lern- und Leistungsstress
- für Privatpersonen unter besonderen Belastungen zuhause oder im Beruf

Gudrun Graichen Coaching Tel.: 769 765 00  
www.gudrun-graichen.de



TÜV-zertifiziertes  
Qualitätsmanagement

**Qualitäts-Nachhilfe**

zu Hause, alle Fächer,  
inkl. Latein und Altgriechisch,  
auch bei Lernblockaden, Prüfungsangst, LRS u. ADS

**Versetzung sichern – Prüfungen vorbereiten**

Info & Kontakt: [www.hauslehrer.de](http://www.hauslehrer.de)

Telefon 040-36 00 68 73

**clever lernen**

# Lindhorst CONSULTING

**Inga Lindhorst**

Diplom-Kauffrau

Personalberatung

Karriere-Coaching

Wirtschafts-Mediation

Fon | Fax 040-82 27 85 59 | 56

il@lindhorst.de | [www.lindhorst.de](http://www.lindhorst.de)

## Psychotherapie – Beratung – Coaching

**Julie Ostendorf**

Familien- und Paartherapie, Einzeltherapie  
Jugendliche und Erwachsene

Am Klingenberg 34, 22587 Hamburg  
Tel. 040/86 64 50 01 · Mobil: 0177/231 39 15

## PSYCHOTHERAPEUT

### Situationen aus eigener Kraft verändern

„Wie oft hatte ich mir vorgenommen, mich bei Gesprächen mit meinem Chef anders zu verhalten. Eine Zeit lang gelingt es, aber dann falle ich wieder in meine alten Muster zurück. Am Ende bin



Michael Reinken

ich enttäuscht über das Ergebnis und über mich selbst.“

Aussagen wie diese kennt Michael Reinken aus der Psychotherapeutischen Gemeinschaftspraxis Sülldorf. Denn es ist nur ein Beispiel für typische Situationen, in denen ein Coach hilfreich sein kann.

„Die betroffenen Personen sind häufig nicht in der Lage, aus eigener Kraft wiederkehrende Situationen zu verändern“, so der Fachmann. „Werden die Situationen in Begleitung eines Coaches durchgespielt, können Gründe für die Problematik erforscht werden. Anschließend kann der Coachee dabei unterstützt werden, neue Ideen zu entwickeln, um die schwierigen Situationen besser meistern zu können. Dabei gibt der Coach nicht den Lösungsweg vor, sondern unterstützt den Coachee dabei, ihn selbst zu erarbeiten.“

Michael Reinken bietet Sitzungen in Sülldorf an und bietet im Internet weitere Informationen für Neugierige an.

**Michael Reinken, Psychotherapeutische Gemeinschaftspraxis Sülldorf, Telefon: 480 37 39, Mobil: 0151/54 64 92 43, [www.reinken.eu](http://www.reinken.eu)**

## SCHAUSPIEL

### Schauspieltraining und Bühnenpräsenz

Für alle, die neugierig sind auf die Welt des Theaters, bietet die Schule für Schauspiel Hamburg das berufsbegleitende Schauspieltraining für Erwachsene „Ich geh zur Bühne!“ an. In drei Monaten lernen mutige Spätzügler ihr schauspielerisches Talent kennen und entdecken neue Fähigkeiten von Körper und Stimme. An einem Abend pro Woche plus einem Wochenende pro Monat steht das Erarbeiten von schauspielerischen Grundlagen und Ensembletraining im Vordergrund. Mit viel Spaß am Ausprobieren mündet das Schauspieltraining zum Abschluss in einer kleinen Theater-



Gut ausgebildet und erfolgreich auf der Bühne

Aufführung. Das nächste Training beginnt ab September 2011. Interessierte können sich vorab bei einem kostenlosen Infogespräch am 18. September um 14 Uhr informieren.

Die Schule für Schauspiel Hamburg ist eine staatlich anerkannte und BAföG-geförderte Berufsfachschule, die seit 20 Jahren für herausragende Qualität in der professionellen Ausbildung steht und dafür 2004 mit dem Friedrich-Schütter-Preis ausgezeichnet wurde. Das Programm ist vielfältig und bietet für alle Altersgruppen spannende Programme, Kurse und Seminare an.

**Schule für Schauspiel Hamburg, Oelkersallee 33, 22769 Hamburg, Telefon: 430 20 50, [info@schauspielschule-hamburg.com](mailto:info@schauspielschule-hamburg.com), [www.schauspielschule-hamburg.com](http://www.schauspielschule-hamburg.com)**



POTENTIAL

**Zeit für neues Lebensgefühl**

Als selbstständige Personal- und Unternehmensberaterin ist Diplom Arbeits-, Betriebs- und Organisationspsychologin Kerstin Röhricht seit 1996 erfolgreich tätig. Potentialanalysen und Coachings gehören zu ihrem täglichen Geschäft. Seit 2002 ist sie außerdem Chinesische Astrologieberaterin. Warum sich beide Berufe gut ergänzen, erklärt sie so: „Das Chinesische Horoskop ist eine ideale Potentialanalyse mit einem Handwerkszeugkoffer, der dem Klienten hilft, seine Potentiale zu erkennen, optimal auszubauen und effizient einzusetzen. Dabei liegt der Fokus meiner Arbeit auf der Charakteranalyse und nicht auf Prognosen. Wer seine Stärken und Ziele kennt, kann durch zielgerichtete Aktivitäten und Verhaltensweisen Potentiale ausschöpfen, Chancen nutzen und Herausforderungen souverän meistern.“



Kerstin Röhricht

Dipl. Psych. Kerstin Röhricht, Langelohstraße 36,  
Telefon: 80 60 70 23, [www.fengshuiworks.de](http://www.fengshuiworks.de)

LERNEN

**Mathematik für Job und Schule**

Qualität und Zuverlässigkeit sind das oberste Gebot für Roya Taherpour, die mit ihrer Arbeit Schüler und Berufstätige beim Umgang mit Mathematik unterstützt. Dabei ist es ihr wichtig, flexible Zeiten und flexible Rahmenbedingungen zu vereinbaren, die sich individuell an die Lebens- und Lernsituation anpassen lassen. Neu ist ein Projekt, bei dem Schüler teilweise per Internet Hilfestellung bei Mathefragen erhalten.



Roya Taherpour

Außerdem bietet die gelernte Ingenieurin Firmentrainings an, um mathematisches Verständnis der Mitarbeiter zu erweitern und effizientere Lösungswege zu ermöglichen.

Roya Taherpour, Denickestraße 40, 21073 Hamburg,  
Telefon: 76 75 79 60,  
[www.exklusives-mathematik-training.vpweb.de](http://www.exklusives-mathematik-training.vpweb.de)

REISE

**Gourmet Coaching Reisen**

Hans Krausz ist Vorstands- und Führungscoach und seit vielen Jahren erfolgreich in Unternehmen verschiedenster Wirtschaftsbereiche tätig. Spezialisiert hat er sich auf Individual-Persönlichkeits-Coachings und Führungcoaching speziell für Frauen. Nun will er eine neue Idee etablieren: Gourmet-Coaching-Reisen. Bei diesem individuellen Einzelcoaching für ein bis drei Personen sollen Netzwerke, Kultur, Reisen, Genuss und Persönlichkeitstraining aufeinander treffen. „Die Idee ist, in gehobener jedoch lockerer Atmosphäre bei Reisen in die Toskana, das Elsass, nach Südtirol oder Südfrankreich, als kleine Gruppe einfach mal loszulassen und sich um das wichtigste zu kümmern, das es gibt – nämlich um sich selbst“, so der Blankeneser.



Hans e.I. Krausz

Die ersten Reisen sind für Juni, Juli und August 2011 in Planung. Die Reisen beinhalten unter anderem verschiedenste Stationen in abwechslungsreichen Unterkünften und zudem eine Stil-, Image- und Persönlichkeitsausbildung. „Ein Coaching der total anderen Art.“

Hans e.I. Krausz, [kontakt@gourmet-coaching-reisen.com](mailto:kontakt@gourmet-coaching-reisen.com),  
[www.gourmet-coaching-reisen.com](http://www.gourmet-coaching-reisen.com)

QUALIFIKATION

**Hypnose lernen**

Im Institut für Transaktionale Hypnose bilden Stephan Albrecht, Jacek Marciniak und Dr. Benjamin Siemann in verschiedenen Bereichen der Hypnose aus. „Das Strukturmodell der ‘Hypnotischen Transaktionen’ unterstützt durch umfangreiche Demonstrationen und Übungen auch den Hypnoseanfänger dabei, hypnotische Prozesse schnell verstehen und anwenden zu können. Unsere Methodik leitet sich aus der modernen und indirekten Psychotherapieschule von Milton H. Erickson ab“, erklären die drei Spezialisten. Das Ausbildungsinstitut des Deutschen Verbandes für Hypnose e.V. (DVH) bietet drei zweistufige Ausbildungen an, die zum „Strategic Business-Coach (ITHH)“, zum „Hypno-Mastercoach (DVH)“ oder zum „Hypnosetherapeut (DVH)“ führen. Anwendungsbereiche sind je nach Ausrichtung der private oder der berufliche Bereich, in denen durch Coaching beispielsweise Ängste der Klienten abgebaut, Stress reduziert und die Leistung gesteigert werden sollen. Weitere Informationen zum Ausbildungsprogramm und Konditionen gibt es im Internet.



Stephan Albrecht, Jacek Marciniak und Benjamin Siemann von ITHH

Institut für Transaktionale Hypnose, Marner Straße 46,  
22047 Hamburg, Telefon: 20 22 74 55,  
[www.transaktionale-hypnose.de](http://www.transaktionale-hypnose.de)

*Institut für Leben und Lernen*



Bianca Rehage

- Lerncoaching für Kinder, Jugendliche und Erwachsene
- Pädagogische und psychologische Beratung für Einzelpersonen und Familien
- Individuelle Nachhilfe für Kinder und Jugendliche
- Abendveranstaltungen, Workshops und Trainings

Wedeler Landstraße 40  
22559 Hamburg

Tel.: 040 - 819 76 42 5  
Mobil: 0160 - 99 11 07 06

[www.institut-lebenundlernen.de](http://www.institut-lebenundlernen.de)



Wir verschaffen Ihnen **Klarheit & Sicherheit für Ihre Berufswahl**, durch professionelles Coaching – ergänzt durch individuelle Vorschläge moderner Berufs- und Ausbildungsgänge.

**Lösen Sie jetzt das Ticket in Ihre berufliche Zukunft – wir liefern den passenden Fahrplan dazu.**

Schlüterstraße 14 | 20146 Hamburg | 040 413 54 699  
[coaches@tickettothefuture.de](mailto:coaches@tickettothefuture.de) | [www.tickettothefuture.de](http://www.tickettothefuture.de)

**GRÜNDUNG**

**Unternehmenserfolg beginnt im Kopf**

Das ist die Devise von Sven Lindhorst, der als Gründungsberater und Coach mehr als 1.500 Unternehmensgründungen begleitet hat. Besonders hilfreich ist seine intensive Gründungsberatung bei der realistischen Planung der Kosten und Umsätze. Auch die genaue Analyse des Kaufverhaltens zukünftiger Kunden steht im Mittelpunkt seiner Tätigkeit. Ziel der Beratung ist ein fundierter Businessplan, der die erfolgreiche Umsetzung der Geschäftsidee für den zukünftigen Unternehmer ermöglicht und



Unternehmensberater Sven Lindhorst

der Weg bis zum Beantragen einer Finanzierung. Sven Lindhorst hilft seinen Klienten beim Verwirklichen ihrer Unternehmerträume. **Lindhorst Unternehmensberatung, Telefon: 82 29 49 91, info@lub.info, www.lub.info**

**PERSPEKTIVEN**

**Kind und Karriere**

„Immer wieder stellen wir fest, dass Frauen nach der Elternzeit Schwierigkeiten haben, in eine gute Position zurückzukehren. Schon nach kurzer Unterbrechung entsteht der Eindruck, dass sie den Anschluss im Unternehmen verlieren oder auf minderwertige Positionen zurückkehren müssen“, so Businesscoach Andrea von Schröder.



Andrea von Schröder

„Doch was brauchen Frauen ganz individuell, um die Doppelbelastung zu bewältigen, was erwarten Unternehmen von Frauen in Elternzeit und wie soll die Karriere in Zukunft aussehen? Diese und weitere Fragen werden im Einzelcoaching aus unterschiedlichen Perspektiven betrachtet und maßgeschneiderte Lösungsansätze erarbeitet. So haben die Frauen den Raum und die Ruhe, sich mit allen Themen zu beschäftigen, die für die nächsten Schritte zurück in den Beruf wichtig sind.“ Gern informiert Andrea von Schröder interessierte Frauen in einem unverbindlichen Vorgespräch. **Andrea von Schröder, Mobil: 0172/401 54 98, www.andrea-von-schroeder.de**

**WEDEL**

**Gut vorbereitet und selbstbewusst**

Als ausgebildeter Coach und Führungskrafttrainer unterstützt Anja Mahlstedt Menschen darin, mit den stetig steigenden Anforderungen im Job besser zurechtzukommen. Ihre Schwerpunkte liegen dabei auf Konfliktmanagement, dem Vereinbaren von Familie und Beruf sowie der Vorbereitung auf neue berufliche Herausforderungen. Auch das Vorbereiten von Assessment Centern und das Vorbereiten von Auswahlgesprächen gehören zu ihren Schwerpunkten. Denn als ehemalige Personalleiterin hat sie selbst viele Jahre die Auswahlverfahren in einem internationalen Konzern verantwortet und sagt: „Ich weiß, wie wichtig es ist, neben der Fachkompetenz souverän im Auftritt zu sein. Sich selbstbewusst und gestärkt durch gute Vorbereitung einer neuen Herausforderung zu stellen, ist meiner Erfahrung nach der Schlüssel zum Erfolg.“ **Mahlstedt Training Coaching Consulting, Luv 8, 22880 Wedel, Telefon: 04103/97 07 50, www.mahlstedt-tcc.de**



Anja Mahlstedt

**LERNEN**

**Mit Wissen in der Schule glänzen**

Wer in der Schule glänzen möchte, ist bei Schulhilfeplus in der Simrockstraße richtig. In entspannter Atmosphäre wird hier in Einer- und Zweierkursen gelernt. „Unsere Nachhilflehrer stellen sich auf jeden Schüler individuell ein. Das gelingt in den kleinen Lerngruppen am allerbesten“, erklärt Inhaber Hauke Lütjen. „Idealerweise sollte man frühzeitig und nicht erst kurz vor den Klausuren mit dem Lernen beginnen. So lässt sich auch fehlendes Basiswissen effektiv nachholen. Ein Schüler, der den aktuellen Lehrinhalten folgen kann, verbessert zudem seine mündlichen Noten – das stärkt auch das Selbstbewusstsein“, so der studierte Grund-, Haupt- und Realschullehrer. Interessierte sind eingeladen, eine unverbindliche Probestunde zum Schnupperpreis von fünf Euro zu vereinbaren. **Schulhilfeplus, Hauke Lütjen, Telefon: 35 70 98 91, Mobil: 0174/475 56 05, info@SCHULHILFEplus.de, www.SCHULHILFEplus.de**



Hauke Lütjen gibt sein Wissen gern weiter



**WONEROW**  
TRAINING

**Coaching Training Unternehmensentwicklung**

Seit 15 Jahren die Spezialisten für Selbstführung und Kommunikation

Wonerow Training  
Friedensallee 102 A · 22763 Hamburg  
Telefon: 040 / 39 50 97  
www.wonerow-training.de



**Geführte Meditation**

**Ganzheitlicher Berater**

Bernd Langerwisch

**Meditation – Führungspersönlichkeit – Burnout**

www.langerwisch.de

T: 040 – 4162 6259 M: 0178 – 1965 888  
Iserbrooker Str. 94, 22589 Hamburg

**WEITERBILDUNG**

**Kompetenzen entwickeln**

Für frischen Wind bei beruflichen Plänen sorgen die Weiterbildungs-Seminare und -Trainings der Grone Wirtschaftsakademie in Hamburgs City-Süd.

Sekretärin war gestern. Heute unterstützen „geprüfte Managementassistentinnen und ihre männlichen Kollegen die Unternehmensvorstände.

„Für Fachkräfte, deren Kompetenzen dem aktuellen Niveau entsprechen, sind die Chancen auf eine qualifizierte Beschäftigung sehr groß“, so die persönliche Beraterin bei Grone Anne-May Mallinckrodt. „Die Grone Wirtschaftsakademie bietet dazu die Weiterbildung Geprüfter Managementassistent SAK an, die zu einem bundesweit anerkannten Abschluss führt. Dieser lässt sich mit dem Geprüften Diplom-Business-Assistent SAK noch steigern und ermöglicht den Absolventen, auch internationale Vorgänge und interkulturelle Prozesse zu bearbeiten.“ Beide Kurse werden berufs begleitend am Abend oder am Tage in Vollzeit angeboten. Akademikerinnen in Elternzeit können die Kurse auch an vier Vormittagen in der Woche belegen. Anne-May Mallinckrodt steht Interessierten gern unter der Telefonnummer 23 70 34 05 für eine persönliche Beratung zur Verfügung.



Die Grone Wirtschaftsakademie

Auch Aufstiegs-Weiterbildungen für Fachwirte werden bei Grone angeboten und starten jeweils im Frühjahr und Herbst. Henner Schröder ist persönlicher Berater für dieses Thema und unter der Nummer 23 70 34 06 zu erreichen.

**Grone Wirtschaftsakademie, Heinrich-Grone-Stieg 4, 20097 Hamburg, Telefon: 23 70 34 00, www.grone.de/hh-wirtschaftsakademie.de**

**SCHÜLER**

**Nachhilfe zuhause**

Eine der ersten Adressen für professionelle Nachhilfe in den Elbvororten ist das Abacus Nachhilfeinstitut. Nachdem der Lernstand analysiert und der Lerntyp bestimmt ist, wird jedem Schüler sein persönlicher Nachhilfelehrer zugeordnet, der beim Schüler vor Ort zuhause unterrichtet.

Der unterstützt seinen Schützling in Mathe, Deutsch oder Englisch und bringt ihn auch in Problemfächern oder bei Lernschwierigkeiten auf die Erfolgsspur zurück. Verschiedene Auszeichnungen und Qualitätsprüfungen bestätigen das Konzept von Abacus. Wer sich ein Bild vom Nachhilfeinstitut machen möchte und an weiteren Informationen interessiert ist, findet alles zum Lern- und Arbeitskonzept im Internet.

**Abacus Nachhilfeinstitut, Rollberg 44, 22880 Wedel, Telefon: 839 75 03 oder 04103/838 65, www.nachhilfe-hh.de**



Kai Pöhlmann von Abacus

**DIE SCHULE FÜR POP-, ROCK-, JAZZ-, SOUL- UND MUSICALGESANG.**

**YOUR MUSIC**  
VOCAL COACHING

EULENSTRASSE 70A · TEL: 040.39804775 · WWW.YOUR-MUSIC.DE

**Wünsche – Ziele – Erfolg**

Wir bringen Sie auf den Weg!

www.mcoaching.de

040 . 35 70 19 28 **mcoaching®**

Sülldorfer Kirchenweg 22  
22587 Hamburg ... weil das Ergebnis zählt!

**Beratungspraxis für Einzel- und Paarcoaching**

**ILP®** *Nicola Riemann*

**Paarberatung und Paarcoaching**  
**Einzelberatung**

Terminvereinbarung unter 0176 481675 39 oder unter [riemann.ilp@web.de](mailto:riemann.ilp@web.de)

**www.beratungspraxis-schenefeld.de**

**glücks.hand.WERK®**  
Aufbruch | Umbruch | Neuorientierung

**Coaching für Einzelpersonen und Teams**

Dipl. Psych. & Businesscoach Rich Renate Schmidt  
Ophagen 3, 20257 Hamburg  
[www.glueckshandwerk.de](http://www.glueckshandwerk.de)  
[info@glueckshandwerk.de](mailto:info@glueckshandwerk.de)  
Tel. 040-81 95 59 45

**Coaching für Schüler und Eltern**

**coaching@school**  
Theresa Wilhelm  
zertifizierter Business-Coach

Averhoffstraße 24 · 22085 Hamburg  
Tel.: 0173 - 242 71 41  
[www.coaching-at-school.de](http://www.coaching-at-school.de) · [tw@coaching-at-school.de](https://twitter.com/coaching-at-school)

GASTRONOMIE

**Berater für Hotel und Gastronomie**

Mit 25 Jahren fundierter Berufserfahrung, 10 Jahren davon als Direktor und Geschäftsführer in der Spitzenhotellerie und mit diversen Auszeichnungen bringt Hans L. Beck alles mit, was ein Trainer und Berater für Hotel und Gastronomie braucht. Unter seiner Führung erhielt beispielsweise das Hotel auf der Wartburg den fünften Stern und 15 Punkte beim Gault Millau. Konzept, Umsetzung und Führung in der Weinwirtschaft Kleines Jacob und in Pius Weinwirtschaften wurden ausgezeichnet und begeisterten die Gäste. Jetzt gibt er seine Erfahrung weiter. „Lage, Ziele, Maßnahmen! Nach diesem Prinzip und dem Blick von Außen gebe ich die entscheidenden Impulse, um Unternehmen erfolgreicher zu positionieren, Betriebsergebnisse zu steigern und Kosten effizient zu reduzieren“, so Beck. Mit verschiedenen Beratungs- und Trainings-Modulen unterstützt der Profi sowohl Führungskräfte als auch Mitarbeiter dabei, perfekte Gastgeber zu werden, die ihre Gäste begeistern und wirtschaftlich arbeiten.



Hotelberater Hans L. Beck

**Hotelberatung Hans L. Beck, Papenreye 65, 22453 Hamburg, Telefon: 38 65 32 70, www.beck-hotelberatung.de**



Rich Renate Schmidt

STÄRKEN

**Business- und Personalcoaching**

Die Stärken zu stärken – das ist der zentrale Hintergrund des Business- und Personalcoachings von Rich Renate Schmidt. Sie ist nicht nur Coach mit langjähriger Erfahrung in Führungsberatung, Teambildung und -entwicklung, sondern auch Diplom Psychologin und Mediatorin. „Dies ist eine ideale Kombination, um schwierige Veränderungsprozesse zielstrebig, kreativ und gelassen zu begleiten“, so die Fachfrau.

Rich Renate Schmidt bietet außerdem auch Kurzworkshops an. Der nächste findet am 3. Juni von 18 bis 21 Uhr zum Thema „Was wirklich wichtig ist – Glück ist, Müße zu finden – eine kreative Art der Lebenskunst“ statt. **GlücksHandWerk, Rich R. Schmidt, Openhagen 3, Telefon: 81 95 59 45, 20257 Hamburg, www.glueckshandwerk.de**

PÄDAGOGIK

**Lerncoaching**

Bianca Rehage leitet das Institut für Leben und Lernen und bietet sowohl Lerncoaching für Schüler und Erwachsene als auch pädagogische und psychologische Beratung für Familien und Einzelpersonen an. Sie begleitet ihre Klienten in schwierigen Lern- und Lebensphasen, bei Lernblockaden, Motivationsproblemen, Schulangst und bei einschneidenden Veränderungen wie Trennung, Schulwechsel oder Pubertät. Dabei schaut sie immer auf den ganzen Menschen und sagt: „In meiner Arbeit mit Kindern unterscheiden sich Ton und Wortwahl durchaus von der mit Erwachsenen. Meine Wertschätzung allerdings erfolgt auf Augenhöhe, ob meine Klienten 1,10 oder 1,80 Meter groß sind.“



Bianca Rehage

Bianca Rehage gibt gemeinsam mit anderen Kollegen auch verschiedene Workshops wie Bewerbungstrainings oder offene Frauengruppen.

**Institut für Leben und Lernen, Bianca Rehage, Wedeler Landstraße 40, Telefon: 81 97 64 25, www.institut-lebenundlernen.de**

TRAINING

**Unterstützen bei Lebensfragen**



Katja Wonerow

Seit 15 Jahren unterstützt Diplompsychologin Katja Wonerow Menschen in schwierigen Situationen des Privat- und Arbeitslebens. „Ein unverbindliches, vertrauliches Vorgespräch steht immer am Beginn eines Coachingprozesses. In diesem Gespräch lernen wir uns kennen und klären den Beratungsbedarf. Dann folgt der eigentliche Prozess mit Zieldefinition, Entwicklung konkreter Maßnahmen und deren praktische Umsetzung“, so Katja Wonerow.

Egal ob es um Themen wie Führung, Kommunikation, Stressbewältigung oder um Entscheidungsprozesse geht – das Coaching von Wonerow Training begleitet und unterstützt in besonderen Lebensumständen. Die Diplompsychologin erklärt: „Freiwilligkeit, persönliche Akzeptanz und Diskretion sind dafür sehr wichtig. Die Hilfe zur Selbsthilfe steht dabei im Vordergrund.“

**Wonerow Training, Friedensallee 102a, 22763 Hamburg, Telefon: 39 50 97, www.wonerow-training.de**

**PersonalTrainingCenter** Sülldorfer Kirchenweg 1b  
22587 Hamburg  
- BLANKENESE -  
Tel.: 040/24198196  
www.ptcb.de  
mailto: info@ptcb.de  
PRÄVENTIVES / REHABILITATIVES  
GESUNDHEITS- und BEWEGUNGSTRaining



**5 Jahre  
Personal Training Center  
- Blankenese -**

**Jubiläumsspecials  
PERSONAL TRAINING  
und  
POWER PLATE !**

**PERSONAL TRAINING**



**BRANDING CAREERS**  
Markante Karrieren prägen.



BRAND ACADEMY

HOCHSCHULE FÜR DESIGN  
UND KOMMUNIKATION

UNIVERSITY  
OF APPLIED SCIENCES

Informationen unter  
Tel. 040 317 94 200  
info@brand-acad.com  
www.brand-acad.com

**Bachelorstudiengänge**  
Brand Design  
Brand Management

**KARRIERE**

**Beruflicher Wendepunkt?**

Karriere-Coaching für Mutige, die ihren Erfolg leben wollen bietet Karrierecoach und Personalberaterin Inga Lindhorst von Lindhorst Consulting ihren Klienten. Seit zwölf Jahren ist die Diplom-Kauffrau und Wirtschaftsmentorin selbst-



Inga Lindhorst unterstützt auf neuen Berufswegen

ständig für mittelständische Unternehmen tätig. Ihre Zielgruppe sind Vorstände, Geschäftsführer, Unternehmer und Manager, die ihre beruflichen Herausforderungen als Chance nutzen. Die Klienten von Inga Lindhorst stehen an beruflichen Wendepunkte und wollen ihre beruflichen Ziele definieren, selbstbewusst eigene berufliche Wege gehen und sich Zeit für ihre Zukunft nehmen.

Zum Karriere-Coaching bei Lindhorst Consulting gehören unter anderem Leadership-, Konflikt-, Erfolgs- und Bewerbungscoaching. **Lindhorst Consulting, Inga Lindhorst, Telefon: 82 27 85 59, www.lindhorst.de**

**ÖFFENTLICHKEIT**

**Training für Interviews**

„Nie war es wichtiger, überzeugend aufzutreten als heute“, stellt Auftrittsberater Wolf Achim Wiegand fest. Der Ex-Redaktionsleiter coacht Manager und Pressesprecher und weiß, dass Journalisten über Wohl und Wehe von Führungspersonen in Politik und Wirtschaft entscheiden können. Seine Erfahrung: „Viele Interviewte haben Probleme, sich verständlich auszudrücken – dabei ist ein guter Medien-



Wolf Achim Wiegand und Ulla Wiegand machen ihre Kunden bereit für Medienauftritte aller Art

auftritt unbezahlbar.“ Wiegand & Wiegand – Die Auftrittsberater sind ein Duo. Wiegand trainiert mit seiner Gattin Ulla, PR-Expertin und zertifizierter Coach. Sie achtet auf Wirkung von Botschaften und Körpersprache. Das

zweifache Know-how schätzen Top-Unternehmen seit 15 Jahren deutschlandweit, wobei Krisencoaching den intensivsten Bereich ausmacht.

Der geborene Blankeneser und seine Frau bieten Qualitätscoaching an. Dazu gehört ein Kameramann, der Medienrealität simuliert ebenso wie ein aufdringliches Mikrofon und gleißendes Licht. „Jedes Coaching ist einzigartig und richtet sich nach dem Bedarf.“

Angebote werden nach kurzer Kontaktaufnahme jederzeit erstellt.

**Wiegand & Wiegand – Die Auftrittsberater, Tinsdaler Kirchenweg 275b, Telefon: 81 96 03 00, office@auftrittsberater.de, www.auftrittsberater.de**

**HELLA PULS COACHING**  
systemisch & motivbasiert

Hamburg-West  
t 040 734 476 76  
e hp@puls-coaching.de  
[www.puls-coaching.de](http://www.puls-coaching.de)

*... mehr ist immer drin ...*

*Privates Einzelcoaching  
der etwas anderen Art*

Toskana

hans e.I. krausz · coach  
kontakt@gourmet-coaching-reisen.com  
[www.gourmet-coaching-reisen.com](http://www.gourmet-coaching-reisen.com)

**Kleinanzeigen im Klönschnack = Hohe Erfolgsquote!  
Tel. 86 66 69-54 oder Fax 86 66 69-40**

[www.kloenschnack.de](http://www.kloenschnack.de)

**Zukunft gestalten  
mit Coaching-Kompetenz**

Wir verstehen Coaching als wirksame Maßnahme, um Firmen und Einzelpersonen nachhaltig erfolgreich zu machen:

- Wie erreichen Menschen ihre Ziele?
- Wie denken und handeln erfolgreiche Manager?
- Wie werden Menschen wirkungsvoll geführt?
- Wie arbeiten Teams effizient zusammen?
- Wie kann man Leistungsmotivation nachhaltig steigern?



**V. I. E. L.**  
Coaching + Training

**Die Nr. 1 am Elberg**

Hochwertige Ausbildungen zum

- Business-Coach
- Business-Trainer

Elberg 1 22767 Hamburg  
Fon: (040) 8541 - 87 97  
Info@viel-coaching.de

[www.viel-coaching.de](http://www.viel-coaching.de)

**Klein Flottbek**

**Kleine Naturschützer**

Seit etwa 15 Jahren gibt es sie schon: die Naturschutzjugend-Gruppe Klein-Flottbek. Treffpunkt ist normalerweise das Zentrum für Schulbiologie und Umwelterziehung in Altona. Am 6. April ging es aber in den Jenischpark, das Thema lautete: Tiere im Totholz. Um 16 Uhr machte sich eine Gruppe Kinder, darunter auch zwei Debütanten, vom Klein Flottbeker Bahnhof in den Park auf. Unter Führung des Naturpädagogen Thomas Sandmann, der



Forscher Paul (8) und Henry (9)

diese Gruppe gründete, ging es direkt zu einem ausgehöhlten Baum. Hier sollten die Kinder raten, was mit dem Baum geschehen sein könnte. Danach ging es über eine Wiese mit Frühblüheren. Das Ausflugsziel waren ein paar umgefallene, halb verrottete Baumstämme. Auf den ersten Blick nicht besonders spektakulär, aber bei näherem Hinsehen, mit mitgebrachten Becherlupen, war es schon besser zu erkennen: Eine kleine Welt verbirgt sich unter der morschen Rinde. Nach einiger Zeit wuchs die Zahl der zeitweilig eingefangenen Tiere. Nachdem die Kinder die Tierart bestimmt und sie wieder freigesetzt hatten, ging es auf eine kleine Lichtung, zu einem Wahrnehmungsspiel. In diesem ging es darum, seinem Partner die Augen zu verbinden und durch Tasten den Baum zu bestimmen. Thomas Sandmann erklärt das Konzept: „Das Ziel ist es, den Kindern die Natur auf Wahrnehmungsebene nahezubringen.“

HIRSCHPARK

**Natur neu erleben**

Wer mit dem Wort „Brainwalking“ nichts anfangen kann, dem wird der Begriff Erlebnisspaziergang vielleicht mehr sagen. Es schärft beim Laufen die Sinne und öffnet den Kopf für neue Ideen, so Stefanie Probst, Gehirntainerin. Am 29. Mai, um 11 Uhr, im Hirschpark vor dem Cafe Witthüs startet der einstündige Erlebnisspaziergang. Die Teilnahmegebühr beträgt acht Euro. Ein Euro geht jeweils an das Kinder-Hospiz „Sternenbrücke“. **Anmeldung und Fragen unter der Nummer: 27 80 75 97**

SEMINARE UND AUSSTELLUNG

**Lebende Steine und ihre Geschwister**

Im Mai erwartet Pflanzen und Gartenfreunde einiges. Am Donnerstag den 5. Mai geht es los mit dem Gartenseminar „Von Blüten, Knospen und - Xylem.“ Dabei geht es um das Geheimnis der Wasserleitung und der Blattentfaltung. Walter Krohn wird das Seminar von 17 bis 20 Uhr leiten. Am 19. Mai behandelt das Seminar „Pflanzen und Gärten am Reiseweg“. Besonderer Schwerpunkt liegt dabei auf Singapur, Malaysia, China, der Insel Madeira und den Azoren. Sabine Rusch referiert von 16 bis 18 Uhr. Beide Veranstaltungen werden im Botanischen Garten gehalten. Beide Seminare kosten je zehn Euro. Anmeldungen unter 42 81 64 70.

Die Ausstellung „Lebende Steine und ihre Geschwister“ behandelt die Ökologie in Südafrikanischen Trockengebieten. Ausstellungsort ist der Wüstengarten im Freigelände an der Ohnhorststraße 18 in Klein-Flottbek. Vom 28. Mai bis zum 25. September können täglich von 9 bis 18 Uhr außergewöhnliche Pflanzen bestaunt werden. Der Eintritt ist frei.

BATAVIA

**Jiddisch Pop**

Das Theaterschiff Batavia wird am 28. Mai zum Schauspielplatz der Band „Stella und Ma Pirotschka“. Sie beschreiben ihre Musik als „Acoustic Jiddisch Pop“, eine Mischung aus Folk, Rock und Pop, gewürzt mit jiddischen Texten. Gespielt wird auf Klarinette, Akkordeon, Gitarre, Bass, Slide-Gitarre – und Stella Jürgensen singt.

**Batavia, Brooksdamm, Wedel, Beginn: 20.30 Uhr, Eintritt 10 Euro, Kartenreservierung: 04103 / 858 36**



Musikgruppe „Stella und Ma Pirotschka“

KONZERTE

**Tag der Musik**

Vom 17. bis zum 19. Juni zeigt sich Hamburg am „Tag der Musik“ von der musikalischen Seite. Am 17. Juni geht's mit den Kleinsten ab 10.30 Uhr los. Der Chor der Grundschule Klein-Flottbeker-Weg präsentiert in der HASPA Othmarschen (Waitzstraße) Kanons und neue Kinder- und Bewegungslieder. Ab 14.30 Uhr werden Schallplatten mit Musik aus der Zeit von 1905 bis 1955 auf einem Grammophon abgespielt. Die „altonale GmbH“ lädt ab 19 Uhr unter dem Motto „Altona musiziert“ auf die Plätze Ottensens ein. Anwohner sind eingeladen, mit ihren Instrumenten kleine Open Air-Konzerte zu geben. Es muss nichts hitverträgliches sein, entscheidend ist der Spaß an der Musik. **www.tagdermusik-hamburg.de**

KLÖVENSTEEN

**Jazz-Open-Air**

Am 22. Mai unterhält die Band „Les Enfants du Jazz“ unter der Leitung von Claus-Burkhard Schmidt die Zuschauer des Jazz-Festivals von 15 bis 18 Uhr im Hartwig Hesse Haus. Nicht nur den hausgemachten Dixielandjazz, sondern auch Kuchen, Herzhaftes vom Grill, sowie Bier vom Fass können die Gäste mitten im Grünen erleben.

REDEKUNST

**Poetry Slam**

Der Mai wird Wortgewaltig. Den Auftakt der Poetry Slam Saison macht am 6. Mai Liedermacher, Slam-poet und Gewinner des „Singer Slam 2010“ Jan Koch. Er stellt sein viertes Album „Im falschen Café“ vor. Ihn begleitet Peter Erles am Cello. Los geht es um 22.30 Uhr im Zeise Kino in Altona. Dem Konzert geht ein Singer Slam voraus. Der Eintritt kostet sieben Euro. Weitere Poetry Slam Termine unter: **www.kampf-der-kuenste.de**



Slampoet Jan Koch vermischt Lyrik mit Musik

## FREIWILLIGE FEUERWEHR 125 Jahre erfolgreich Feuer gelöscht

Am 15. Mai öffnet die Freiwillige Feuerwehr Osdorf von 10 bis 14 Uhr, zum 125-jährigen Bestehen, ihre Türen. Es wird nicht nur über Brandverhütung und Rauchmelder informiert, sondern auch ein Einblick in die Einsatztechnik und Löschfahrzeuge gewährt. Damit die kleineren Gäste nicht zu kurz kommen, gibt die Jugendfeuerwehr eine Einsatzübung zum Besten. Deftiges vom Grill, ein Kuchenbuffet und Getränke sorgen für das leibliche Wohl der Gäste. Der Eintritt ist frei.  
**Blomkamp 11**



Neues Gerätehaus in Osdorf

## Bürger-Verein Loschwitzer zu Gast

Die beiden Partnerstädte Loschwitz und Blankenese verbindet seit der Wende eine freundschaftliche Beziehung, die durch viele gemeinsame Aktivitäten geprägt wird. Bereits 2010 besuchten 50 Blankeneser, unter Führung des Blankeneser Bürger-Vereins, das Dresdner Elbhängfest nahe Loschwitz.

Die Blankeneser Trachtengruppe begeisterte beim Festumzug die Loschwitzer Partner und die Dresdner Zuschauer. Nun steht ein Gegenbesuch der Loschwitzer, in Begleitung der Ortsamtleiterin Sylvia Günther, vom 6. bis 8. Mai an.

Die Loschwitzer wollen dieses Jahr mit einer Auswahl an landestypischen Gegenständen aus ihrer Heimat, welche auf dem Markt am 7. Mai präsentiert werden, bei den Blankenesern punkten. Außerdem ist ein gemeinsamer Abend auf dem Ponton des Blankeneser Segel-Clubs, ein Besuch des Treppenviertels und ein Essen im Fischerhaus am Strandweg geplant. Doch bevor es nach dem dreitägigen Besuch zurück nach Dresden geht, dürfen die Loschwitzer noch einmal bei einer Barkassenfahrt Hamburger Seeluft schnuppern.



Loschwitzer besuchen das Fischerhaus

SCHULE ISERBROOK

## Flohmarkt finanziert Zirkusprojekt

Am 14. Mai kann in der Schule Iserbrook von 14 bis 17 Uhr ein Flohmarkt besucht werden. Ab 12 Uhr können Kinder umsonst auf Decken und alle anderen für einen Preis von zwei Euro und einem Kuchen oder sechs Euro, ihren Stand aufbauen. Die Einnahmen finanzieren das schulische Zirkusprojekt, bei dem die Kinder Kunststücke einüben, die sie später den Eltern, in einer extra dafür ausgerichteten Show, vorführen.

**Anmeldung ist auch kurzfristig möglich. Telefon: 87 42 26**

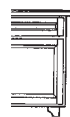

## TISCHLEREI Thomas Raab



### Möbeltischlerei

Badmöbel · Heizkörperverkleidungen  
Einbauschränke · Einzelstücke  
Objekte · Beratung und Planung  
Ausstellung und vieles mehr

Bredhornweg 62 · 25488 Holm  
Tel. 04103 / 989698 · [www.tischlereiraab.de](http://www.tischlereiraab.de)



Sabine  
Möller

Mein Tipp:

# Mai-Kränze

mit Marzipan und Mandeln  
zum Wochenende



**BÄCKER  
KÖRNER**

Blankeneser Backkunst!  
seit 1901

Als Bäcker ausgezeichnet: ★★★★★ = ★ Qualität ★ Vielfalt ★ Frische ★ Service ★ Familiär

Blankeneser Landstraße 13 · 22587 Hamburg-Blankenese · Telefon 86 12 78

♥ Rissener Dorfstraße 1, Rissen  
♥ Beseler Straße 27, Groß-Flottbek

♥ auf dem Blankeneser Wochenmarkt  
♥ Von-Sauer-Straße 11, im Rewe-Markt

Und in Wedel: ♥ Feldstraße 89 ♥ im Wedeler Bahnhof  
♥ Bahnhofstraße 9



GÖNN' DIR 'WAS GUTES

Physioulounge

Zentrum für ganzheitliche Physiotherapie  
Andreas Deutsch

Krankengymnastik · Gesundheitskurse

Blankeneser Landstr. 53 · 22587 Hamburg · Fon 040-86 64 51 85



★ ★ ★ ★ ★  
THE LEGENDARY  
DJ TEAM  
Stephan Preuß & Tim Lafferenz

Musik für gehobene Ansprüche

Funk & Soul · Dance Classics · Rock · Oldies · Club Sounds · Jazz · Pop  
Black Music · Lounge · Latin Music · Swing · House · Schlager · Walzer

Wir beraten Sie gern: 040/5388206 · 0171/1955056

## TISCHLEREI HUSSNER



INH: HARALD KRUSE  
TISCHLERMEISTER

Vom Landeskriminalamt  
empfohlener Betrieb  
für Einbruchschutz



- Fenster und Türen aus Kunststoff und Holz
- Möbelfertigungen
- Möbelaufarbeitung
- Möbelrestaurierung
- Einbruchschutz

Hasselbinnen 6 · 22869 Schenefeld · Tel. 830 84 79 · Fax 830 94 64

## Hamburger Team

Change Management Navigation

Klaus-Ulrich Müller-Wolf  
Maria Wendeler  
Sven Kröger  
Michaela Schlodarik  
Dr. Wolfgang Steven  
Peter Hannemann



kontakt@hamburger-team.de +4940 8664 6240 Guldttweg 8 22587 Hamburg

## BEMERKENSWERTES



Altonaer Laienchor singt in der Laeiszhalle den Messiah

## Altonaer Singakademie

### Chor singt Messiah

Die Altonaer Singakademie präsentiert gemeinsam mit den Hamburger Symphonikern am 15. Mai in der Laeiszhalle den „Messiah“ – das berühmteste Musikstück der abendländischen Kultur. Georg Friedrich Händels Oratorium ist eine Erzählung aus christlich-jüdischer Überlieferung: von alten Prophezeiungen bis zur Auferstehung über Himmelfahrt. Zu dem Oratorienchor zählen 70 Laiensänger. Besonderes Highlight wird der Auftritt des elfjährigen Benjamin Mendrok an dem Abend sein. Der kleine Sopran singt bereits seit der 1. Klasse und wurde von Igor Zeller, dem künstlerischen Leiter der Altonaer Singakademie und Kantor der Christianskirche „entdeckt“. Das Konzert beginnt um 19 Uhr. Die Karten kosten zwischen 12 und 26 Euro.

#### NACHBARSCHAFT

### Flohmarkt in der Witts Allee

Auch in diesem Jahr wird in der Witts Allee in Blankenese der Nachbarschafts-Flohmarkt veranstaltet. Diesmal sind auch die Hasenhöhe und Avenariusstraße mit dabei. Angeboten wird alles was der Keller und Dachboden so hergeben – von Antik bis Zwillingsskarre.

14. Mai, ab 10 Uhr

#### JUGENDREISE

### Spaß auf Helgoland

Zum Sommerferienauftakt geht es vom 2. bis 5. Juli für Jugendliche von 12 bis 16 Jahren mit dem Katamaran von Wedel über die Nordsee bis in den Helgoländer Hafen.

Dort angekommen, ist es nicht mehr weit zum örtlichen Jugendzentrum, das der Gruppe als Unterkunft zur Verfügung steht. Highlights sind Exkursionen in die Dünen um Tiere und Natur zu erforschen, baden in der Nordsee, sowie eine Exkursion zum Leuchtturm. Außerdem warten Kicker, Billardtische und Grillecken darauf, ausprobiert zu werden. Wer neugierig geworden ist, kann zum Vorbereitungstreffen am 16. Juni um 18 Uhr im JUKS vorbeischaun. Kosten: 90 Euro, Geschwister 80 Euro inklusive Fahrkosten, Übernachtung, Verpflegung, Programm und Betreuung.



Baden in der Nordsee

JUKS Schenefeld, Osterbrooksweg 25, Telefon: 830 70 73



## Hamburger Sternschnuppe

### Spielzeugspenden gesucht

**H**elfen ist Ehrensache. Und weil es gar nicht genug Hilfe geben kann, hat Kirsten Fehlauer mit viel Engagement und Liebe zur Sache den Verein Hamburger Sternschnuppe ins Leben gerufen. Mit dem Verein will sie langfristig mittellosen, krebskranken Kindern in unterentwickelten EU-Ländern eine medizinische Behandlung in Hamburg ermöglichen.

Entstanden ist die Idee durch die Arbeit ihres Mannes Privat-Dozent Dr. med. Fabian Fehlauer vom Strahlencentrum Hamburg. Auf seinen beruflichen Reisen hat ihn das Elend krebskranker Kinder in Rumänien besonders getroffen. „In ganz Rumänien gibt es kein einziges Diagnostik- und Therapiezentrum, das nur annähernd unsere Standards hat“, so der Groß Flottbeker.

Weil der Verein selbst noch in den Kinderschuhen steckt und schon kleine Dinge für die Kinder eine große Freude bedeuten, ist jetzt – nach der offiziellen Gründung im April – die erste Hilfsaktion in vollem Gange. Es werden Spielzeug- und Kinderkleidungsspenden gesammelt, die Anfang Juli nach Rumänien trans-



Fabian Fehlauer, Julian und Heinz Wehmann, Kirsten Fehlauer, Emmi Scherrer (Mitte) mit großer Spendenaktion im Landhaus Scherrer

portiert werden. Wer mitspenden möchte, kann seine Sachen (bitte in gutem Zustand) bis zum 16. Juni jeden Donnerstag von 15.30 bis 17.30 Uhr im Landhaus Scherrer, Elbchaussee 130, abgeben. Weitere Infos zum Verein und zur Mitgliedschaft gibt es im Internet unter [www.Hamburger-Sternschnuppe.de](http://www.Hamburger-Sternschnuppe.de). Helfen Sie mit!

FEIER

### Frühlingsfest im Westend Village

Beim Straßenfest in der Theodorstraße erleben Gäste Weinproben, Make-up Tipps und Hundeshows. Die beiden Kitas des Westend Village sorgen für ein buntes Kinderprogramm.

15. Mai, 10 – 18 Uhr, Theodorstraße 42 – 90, Bahrenfeld

OTHMARSCHEN

### Flohmarkteinnahmen helfen Kindern

Bereits zum achten Mal wird der Parkplatz der Volkshochschule in der Waitzstraße zum Tummelplatz für Bummler und Schnäppchenjäger. 120 Stände bieten Kindersachen, Spielzeug, Bücher, Schmuck und selbstgebackene Kuchen an. Der Erlös aus den Caféinnahmen und den Standgebühren geht an den Verein KIDS. Dieser hilft Kindern mit Down-Syndrom und berät Eltern in Hamburger Geburtskliniken.

14. Mai, ab 14 Uhr, [www.kidshamburg.de](http://www.kidshamburg.de)

## Lichtservice Schrader Groß- u. Einzelhandel

Verkauf von Wohnraumleuchten, Büro-,  
Laden-, Praxen- sowie Speziallampen

**ALLE MARKEN**

Planung · Beratung · Verkauf

Luruper Hauptstr. 125 · 22547 Hamburg

Tel. + Fax (0 40) 8 31 99 64



STARK. SICHER. SERVICE.  
Elektro-Gemeinschaft Hamburg

[www.lichtservice-schrader.de](http://www.lichtservice-schrader.de)

## Designermode gesucht!

### Direkter Ankauf - Barzahlung sofort

Wir kaufen Damen- und Herrenbekleidung von  
privat und gewerblich. Gern auch ältere Modelle,  
neu und gebraucht.

Jil Sander • Boss • Escada etc.!

**Wir holen auch ab!**

Second  Herzog

Di und Do 11-17 Uhr • Lehmweg 35  
Telefon 040 - 87 88 28 93 • Handy 0177 / 85 05 555  
[www.secondherzog.de](http://www.secondherzog.de)



## Der Partner für Senioren in Flottbek, Nienstedten und Blankenese

### Ambulante Pflege

- Kranken-, Alten- und Hauspflege
- Haushaltshilfe • Familienhilfe
- Begleitende Dienste u.v.m.

### Diakoniestation Flottbek-Nienstedten

Osdorfer Landstraße 17, 22607 Hamburg

Tel. (040) 82 27 44 -0

### Seniorenwohnungen in Blankenese

- Zentrale Lage direkt am S-Bahnhof
  - Einkaufsmöglichkeiten vor Ort
  - Schwellenfreie Wohnungen
  - Vielseitige Dienste, feste Kontaktpersonen
- Sülldorfer Kirchenweg 2b, 22587 Hamburg  
Info-Tel. (040) 41 30 42 90 (Mo bis Fr 9 – 15 Uhr)



Martha Stiftung

[martha-stiftung.de](http://martha-stiftung.de)



ElbJazz-Festival – der Hafen wird im Mai wieder zur Musikbühne

## Festival Jazzklänge im Hafen

**P**aolo Nutini, Kurt Elling und die NDR Bigband Hafensinfonie sind nur einige Interpreten beim zweiten „Elbjazz Festival“. Am 27. und 28. Mai verwandelt sich der Hafen in eine open air Musikbühne für Jazz-Künstler. Gespielt wird an ungewöhnlichen Orten, wie dem Werftgelände von Blohm & Voss, im Theater und in der HafenCity. Mit Barkassen können die Besucher an beiden Tagen zwischen zehn Bühnen pendeln um 50 Konzerte zu erleben. Die Uhrzeiten für die jeweiligen Konzerte stehen auf der Homepage: [www.elbjazz.de](http://www.elbjazz.de).

Das 2-Tages-Ticket kostet 59,90 Euro, die Tages-Karte liegt bei 39,90 Euro. Ticket-Hotline: 0 18 05 - 85 38 52.

### GOSPEL

## Higher Ground

„Egal, was wir getan haben oder unterlassen haben, wir haben immer wieder die Chance neu anzufangen, alte Fehler hinter uns zu lassen und eine höhere Ebene zu erreichen“, so formulierte es Stevie Wonder in seinem Song „Higher Ground“.



Gospelchor Blankenese gibt ab Mai wieder Konzerte

Diesen Namen trägt auch das Gospelkonzert, das am 7. Mai in der Blankeneseer Kirche am Markt um 19:30 Uhr beginnt. Veranstaltet wird es vom Gospelchor Blankenese unter der Leitung von Teri Desario. Eintritt frei.

### KINDERKONZERT

## Dr. Sound im Einsatz – Auf hoher See

Die Kinderkonzertreihe „Dr. Sound im Einsatz“ kommt in die Altonaer Fabrik. Nachdem sein Kollege Prof. Hui Beng im Urwald entführt wurde, macht sich der quirlige Klangforscher Dr. Sound auf den Weg, ihn zu befreien – und begibt sich dabei auf hohe See. Unterstützung bekommt er bei seiner Reise von dem Schlagzeugquartett „Elbtone Percussion“, seinen Klangagenten und dem Moderator Sebastian Dunkelberg. Die Kinder von 6 bis 12 Jahren erwartet ein Klanggemisch aus Schauspiel, Dialog und Musik.

22. Mai, 15.30 Uhr, Preis: 4 Euro, Fabrik Altona

### BLANKENESE

## Lesung mit Lia Norden

Von verdrängten Lebenslügen und Geheimnissen erzählt Lia Norden in dem Roman „Vier Wahrheiten und ein Todesfall“. Vier Frauen machen sich auf den Weg nach Norwegen, um ihrer verflochtenen Liebe wiederzubegegnen. Hinter Lia Norden verbergen sich vier Autorinnen, die den Roman-Heldinnen jeweils ihre Stimme leihen. Am 5. Mai um 19.30 Uhr veranstalten die Bücherhalle Elbvororte und Heymann gemeinsam eine Lesung in der Buchhandlung Heymann am Erik-Blumenfeld-Platz 27. Der Eintritt kostet sieben Euro. Karten sind in der Buchhandlung und in der Bücherhalle erhältlich.

Weitere Informationen unter Telefon: 38 64 07 82



Lia Norden Autorinnen



Deutsch-Muttersprachler als ehrenamtliche Betreuer für türkische Kinder gesucht

## Ehrenamt Weggefährten

**D**as Mentorenprojekt „Yolda“ sucht dringend ehrenamtliche Weggefährten für türkische Kinder zwischen sechs bis zehn Jahren in Osdorf und Lurup. Mit diesen Weggefährten lernen die Kinder Hamburg spielerisch kennen und lernen nebenbei Sprache, Bildung und Persönlichkeitsentwicklung. „Seitdem wir seit Anfang des Jahres mit einer Ansprechpartnerin in Osdorf und Lurup vor Ort sind und enger mit Schulen kooperieren, sind die Anfragen türkischer Familien um ein Vielfaches gestiegen.“, so Projektleiterin Lena Blum von der Bürgerstiftung Hamburg. Interessierte sind am 12. Mai, um 18 Uhr zu einem Infoabend im GWA St. Pauli e.V. (Kölibri), Hein-Köllisch-Platz 11 eingeladen. Auch am 6. Juni, um 18.30 Uhr ist eine Infoveranstaltung im Stadtteilhaus Lurup, Böverstrand 38. Anmeldung unter [lattwesen@buergerstiftung-hamburg.de](mailto:lattwesen@buergerstiftung-hamburg.de). [www.buergerstiftung-hamburg.de](http://www.buergerstiftung-hamburg.de)

### ASB

## Internet verstehen

Das Mysterium Internet beschäftigt Menschen seit seiner Entstehung. Eine Möglichkeit es zu verstehen bietet der PC-Kurs „Internet“ des Arbeiter-Samariter-Bundes in Rissen. Der Kurs startet am 3. Mai. Der Kurs dauert sechs Wochen, in der Zeit von zehn bis zwölf Uhr. Anmeldung notwendig unter Telefon 81 82 82. Teilnahmebeitrag: 36 Euro.

Arbeiter-Samariter-Bund, Rissener Dorfstraße 40

THEATER WEDEL

**Von Königinnen und Königen**

Die Theater-AG der Gebrüder-Humboldt-Schule in Wedel ist vom 12. bis zum 14. Mai zum zweiten Mal im Theater Wedel zu Gast. „Wenn Hochzeiten und andere Schicksalsschläge europäischer Monarchien zu medialen Großereignissen werden, ist es an der Zeit, sich einmal unverbindlich bei historisch-literarischen Vorbildern von Sophokles bis Schiller umzuschauen.“ Wer neugierig geworden ist kann am 12. und 13. Mai um 20 und am 14. Mai um 17 Uhr im Theater Wedel vorbeischaun. Eintritt fünf Euro. **Rosengarten 9, Telefon 04103/ 52 50**

WEDEL

**11. Förderlauf**

Hohen Besuch erhält der 11. Förderlauf am 8. Mai in Wedel. Brigitta Biermanski aus Steimel (Kreis Neuwied), in Fachkreisen als Ultraläuferin bekannt, startet beim Förderlauf. Im vorletzten Jahr startete sie am Mount-Everest-Marathon, dem höchstgelegenen Lauf der Welt. Mehr als 2500 Höhenmeter mussten dabei auf einem durchschnittlichen Höhengniveau von 5500 Metern überwunden werden. Sie läuft die Halbmarathonstrecke und

betrachtet diesen Start als kleine Vorbereitung für den Haspa-Marathon in Hamburg, wo sie dieses Jahr ebenfalls an den Start gehen wird.

Der Lauf wird vom „Förderverein Krankenhaus Wedel“ und dem Lauftreff Wedel organisiert. Die Startgebühr für den Halbmarathon beträgt 25 Euro.

**Anmeldung ist online unter [www.foerderlauf.de](http://www.foerderlauf.de) oder telefonisch bis zum 3. Mai beim Pflgeteam 24 (Frau Pfeiffer) in der ABC-Straße, Telefon: 04103 - 98 97 70 möglich.**

**Orchester****Cooler Elbstreicher**

**B**is vor kurzem waren sie noch unter dem Namen die „Coolen Streicher“ bekannt, doch die Musikanten des Kinder- und Jugendorchesters wollen nun ein Zeichen setzen. Ab sofort heißt es „Cooler Elbstreicher“. In dem Orchester lernen und erfahren Kinder, aus allen sozialen Schichten, wie viel Spaß Musik macht. Das Patenschaftsprinzip des Chors bindet Ältere, mit musikalischer und sozialer Verantwortung, an die Jüngeren. Da das Orchester seit 2008 zu dem „Verein Mensch Musik e.V.“ gehört, und somit gemeinnützig ist, darf es Sponsorengelder für Instrumente entgegen nehmen.

Unter Anderem unterstützt das Orchester seine Partnermusikschule „Escuela Popular de Artes“ in Chile und die Initiative „Jedem Kind ein Instrument“. Über den Jugendchor wird bald eine DVD von Filmemacher Bastian Schöttler erscheinen. Der Film zeigt auf, warum Musik für Kinder wichtig ist. Im Mai werden zwei Benefizkonzerte veranstaltet. Am 21. Mai um 17 Uhr in der Aula des Deutschen Elektronen Synchrotrons, mit Moderation von Rolf Seelmann-Eggebert. Am 22. Mai um 11 Uhr im Rudolf-Steiner-Haus (Mittelweg 11) mit Julia Westlake. **Telefon: 210 20 59 und [www.coolstreicher.de](http://www.coolstreicher.de)**

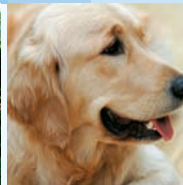

Orchester „Cooler Elbstreicher“

**ELEKTRO DUNCKER**  
FACHHANDEL & INSTALLATION**LIEBHERR**  
Mehr Freude an der Frische.**86 13 64**Dockenhudener Str. 1  
22587 HH-Blankenese  
[www.elektro-duncker.de](http://www.elektro-duncker.de)**HAUS  
FLOTTBEK-  
NIENSTEDTEN***Perspektiven für Persönlichkeiten***Persönlichkeit braucht Raum**

Alt werden bedeutet für viele Menschen, dem Leben noch einmal einen neuen Rahmen zu geben, der Sicherheiten schafft und gleichzeitig Freiraum für individuelle Bedürfnisse öffnet.

Seit mehr als 20 Jahren bietet das Haus Flottbek-

Nienstedten menschliches Miteinander, viele Aktivitäten, kleine Wohnbereiche und mit dem Diakonie-Siegel Pflege zertifizierte Fachkompetenz. Zentrale Aufgabe ist für uns die respektvolle Begleitung Demenzkranker.

*Wir freuen uns auf Sie!*

**Haus Flottbek-Nienstedten**  
Vogt-Groth-Weg 27  
22609 Hamburg  
Telefon 040/800 977-0  
[www.altenheim-flottbek-nienstedten.de](http://www.altenheim-flottbek-nienstedten.de)  
Leitung: Ingrid Telgmann-Tißen

MDK  
Pflegernote  
»Sehr gut«**Effektiv werben? Klönschnack buchen!**

**Buchung und Information: 040 86 66 69-56**  
**Media-Daten auch im Internet: [www.kloenschnack.de/anzeigen](http://www.kloenschnack.de/anzeigen)**

[www.kloenschnack.de](http://www.kloenschnack.de)

# Klönchnacks literarische Seiten



Matthias Politycki

## Veranstaltung I „Willkommen woanders – Literatur im Jenisch Haus

Mi., 4. Mai, 19 Uhr, Baron-Voght-Str., Eintritt: 45 €

Der Hamburger Autor Matthias Politycki und der Schweizer Martin Dean lesen aus dem neuen CORSOfolio „London“. Im Gespräch mit Professor Rüdiger Görner gewähren sie einen sehr persönlichen Einblick in das London von heute: das der Pubs und der Caffe, der Musik und der Mode. Geht es ins East End oder ist West

End – oder doch nur in die tiefste Provinz? Abgerundet wird der Abend durch Kleinigkeiten aus der Küche des Hotel Louis C. Jacob.

## Veranstaltung II „Buchstart“ in Pflanzen und Blumen

Di., 10. Mai, 15.30–17.30 Uhr

Die Leseförderung der Kleinsten ist das Ziel von „Buchstart“. Im Mai lädt dieses Projekt der Stadt zu einem Kinderfest rund um Bücher nach Pflanzen und Blumen auf den großen Spielplatz (Eingang Marseiller Straße). Die Aktionen richten sich an Kinder bis drei Jahre. Der Eintritt ist für alle Hamburger Familien mit Kleinkindern frei.



## Roman Der Utopek

von Leszek Libera, Neisse Verlag, ISBN 978-3-86276-000-8, broschiert, 18 €

Großes Wortgeklingel in einer ebenso großen literarischen Tradition. Wem Hašek's „Schwejk“ bekommen ist, der könnte auch den „Utopek“ von Libera mit Vergnügen lesen. Die Geschichte spielt in Oberschlesien am Ende des Zweiten Weltkriegs und möchte offensichtlich an die berühmten Schelmenromane anknüpfen. Geschrieben ist sie allerdings im Stil eines Professors mit Ambitionen auf den Ehrenplatz in der Poetenkneipe. Der Einstieg ist so bekömmlich wie angammelte Soljanka, der Mittelteil rutscht dann ganz gut, das Ende ist dem Rezensenten leider entgangen, wegen Unmuts.

## Kulturgeschichte Über das Trinken

von Peter Richter, Goldmann, ISBN 978-3-442-31202-3, Hardcover, 12,99 €

Pünktlich zum Ende der Fastenzeit kommt dieses clevere Plädoyer. Keine Verteufelung des Alkohols, auch keine Anleitung zum Koma-Saufen, sondern eine exzellent geschriebene Abhandlung über Maß und Takt. Der Autor erkennt im Alkohol eine wesentliche, wenn nicht gar die Triebkraft unserer Zeit und schließt mit dem düsteren Rat: Trink, so lange ihr noch dürft!



## Krimi Tödliche Kantaten

von Sebastian Knauer, Ellert & Richter, ISBN 978-3-8319-0429-7, Taschenbuch, 8,95 €



Ein geheimnisvoller Fund unter Sebastian Bachs Grabplatte in der Leipziger Thomaskirche bringt den Hamburger Detektiv Pit Koch auf die Spur verschollener Originalwerke

des Barock-Komponisten. Sie führt ins heutige London und nach Los Angeles – und ins Hamburg des frühen 18. Jahrhunderts, wo sich das Orgelgenie aus Thürigen so auffällig oft blicken ließ.

## DIE TOPSELLER IM WESTEN

Jeden Monat ermittelt der HAMBURGER KLÖNSCHNACK unter den hiesigen Buchhändlern die Top-Titel der Elbvororte.

**Kurt Heymann BLANKENESE**  
„Der alte König in seinem Exil“, Arno Geiger, Verlag Hanser, 17,90 €

**Kurt Heymann WEDEL**  
„Jeder stirbt für sich allein“, Hans Fallada, Aufbau Verlag, 19,95 €

**Kurt Heymann SCHENEFELD**  
Im Schatten des Kauribaums, Sarah Lark, Verlag Lübbe, 15,99 €

**Kötz und Buchenau RISSEN**  
„Das andere Kind“, Charlotte Link, Blanvalet, 9,99 €

**Buchh. Kortes BLANKENESE**  
„Das lässt sich ändern“, Birgit Vanderbeke, Piper Verlag, 16,95 €

**Thalia Buchh. KL.-FLOTTBEK**  
„Empört euch!“, Stéphane Hessel, Ullstein Verlag, 3,99 €

**Buchhaus Steyer WEDEL**  
„Elli gibt den Löffel ab“, Tessa Henning, List Taschenbuch, 8,99 €

## Für Sie entdeckt und gelesen ...

## Roman Handbuch für Detektive

von Jedediah Berry, Verlag C.H. Beck, ISBN 978-3-406-60515-4, Hardcover, 19,95 €

Erfrischend, wenn ein Autor nicht jene „sensiblen, stillen Beobachtungen des Alltags“ pflegt, die meist in geschmackvollem Geschenkpapier an Frauen jenseits der Menopause gehen und sich dann angelesen auf dem Nachttisch fragen: „Und nun?“

US-Autor Jedediah Berry verzichtet konsequent auf Realität. Die Stadt, in der sich der Schreiber Charles Unwin im Dienste einer riesigen Detektei abmüht, ist namenlos, das gesamte „Setting“ eine Verquickung aus Film noir, Kafka und Douglas Adams.

Unwin dokumentiert mit Hingabe die Fälle des hard-boiled Detektivs Travis Sivart. Umso größer sein Entsetzen, als er selbst zum Detektiv befördert wird und den großen Sivart ersetzen muss.

Ausgeschlossen, sagt sich Unwin, ein Fehler. Er beginnt mit einer langen Suche nach Sivart. Fälle, die längst abgeschlossen schei-

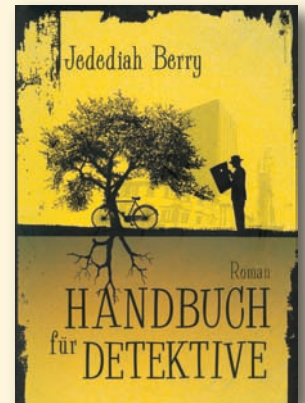

nen, werden neu aufgerollt, nehmen überraschende Wendungen und führen den Leser quer durch die fiktive Stadt mit ihren Vergnügungsparks, Museen und Spelunken. Das Tempo der Erzählung ist nicht allzu hoch. Hier und da wünscht sich der Leser ein bisschen mehr Spannung, aber die Originalität rettet den Roman. Besonders schön geschrieben ist Unwins zentrales Dilemma: dessen Beharren auf Regeln, Absprachen, Normen führt dazu, dass er sich immer weiter von seiner „Stellenbeschreibung“ entfernt und auffällt wie ein Punk in einem Blankeneser Vorgarten.

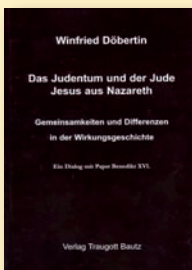

**Religion**  
**Das Judentum und der Jude Jesus aus Nazareth**

von Winfried Döbertin, Verlag Traugott Bautz, ISBN 978-3-88309-431-1, broschiert, 20 €

„Gemeinsamkeiten und Differenzen in der Wirkungsgeschichte“ will der Hamburger Historiker Winfried Döbertin in diesem schmalen Band untersuchen und deklariert ihn als „Dialog mit Papst Benedikt XVI.“

Von der farbenfrohen Cover-Gestaltung sollte sich der Leser nicht täuschen lassen. Das Buch enthält weder banale Leichtigkeit noch auffällige interkulturelle Geschmacklosigkeiten.

**Reiseführer**

**111 Gründe Hamburg zu lieben**

von Ann-Christin Zilling u. Torsten Lindner, Schwarzkopf & Schwarzkopf, ISBN 978-3-89602-968-3, broschiert, 9,95 €

Wer Argumente braucht für schnuckelige Pariserinnen, die sich noch beharrlich weigern, Seine mit Elbe zu vertauschen, sollte zugreifen. Die Autoren singen Oden an Franzbrötchen und Fisch, HSV und Reeperbahn, Musicals und Hafen. Die Elbharmone kommt gut weg und auch der Hamburgerin wird beträchtlicher Charme zugesprochen.



**Historischer Roman**  
**Blutsonntag**

von Robert Brack, Nautilus, ISBN 978-3-89401-728-6, Taschenbuch, 13,90 €

Es ist ein kleines Wunder, dass dieses Kapitel der Altonaer Geschichte erst 2010 in Romanform erschienen ist. Die 30er-Jahre galten nicht nur in Chicago oder New York als Dekade von Gangstern und Bombenlegern, sondern auch Altona und Hamburg produzierten in diesen Jahren Schlagzeilen, die um die Welt gingen.

Der Autor Robert Brack schildert in seinem Buch die Ermittlungen der Reporterin und Kommunistin Klara Schindler inmitten der letzten Jahre der Weimarer Republik. Höhepunkt ist der große Aufmarsch der SA und SS durch das traditionell rote Altona, bei dem es 1932 nach heftigen Straßenkämpfen 18 Tote gab.

**Roman**  
**Du**

von Zoran Drvenkar, Ullstein Verlag, ISBN 978-3-550-08773-8, Hardcover, 19,95 €

Der Berliner Autor Zoran Drvenkar, bekannt durch seinen Bestseller „Sorry“, wagt in seinem jüngsten Roman ein interessantes Experiment. Der Leser wird per „du“ direkt angesprochen, ist Träger der Erzählperspektive und damit unmittelbarer Akteur im Geschehen – nicht brandneu, aber selten angewendet auf ein fast 600 Seiten starkes Buch. Das kommt als rasanter Thriller daher, der einem Profikiller folgt und der Blutspur, die dieser durch ganz Deutschland zieht. Das Buch polarisiert seine Leser. Während die einen sich gerne duzen lassen, stößt der eigenwillige Erzählstil auch auf scharfe Ablehnung.

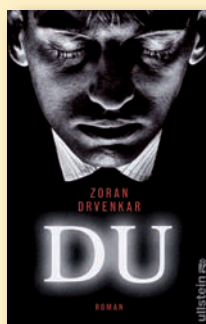

**Für Sie entdeckt und gelesen ...**

**Ratgeber**

**Ich schraube, also bin ich**  
 von Matthew B. Crawford, List Taschenbuch, ISBN 978-3-548-61047-4; 8,99 €

Vom Glück, etwas mit den eigenen Händen zu schaffen“ lautet der Untertitel dieses Buches, das weit über einen Ratgeber für den Bastelkeller hinausgeht.

Matthew Crawford, Philosoph, Ex-Angestellter eines US-amerikanischen Think Tanks und passionierter Motorrad-Schrauber fragt sich eins: Wie konnte es passieren, dass handwerkliche Arbeit in unserer Gesellschaft häufig nur noch als Unterschichtenbeschäftigung und Deppen-Asyl gilt?

Und wie kommt es, dass kaum einer der durchschnittlichen Bürojobs einen derartigen Kenntnisstand und jene kreative Lösungssouveränität erfordert wie etwa die Arbeit eines „alten“ Handwerks?

Crawford folgt in seinem Plädoyer der Entwicklung der Arbeit. Der Leser erfährt von den revolutionären Ansichten historischer Ökonomen, von der Einführung des Fließbandes und von der internationalen Arbeitsteilung. Gerade dieser letzte Punkt, ist eine nüchterne Attacke auf Pädagogen und Eltern, die ihre Kinder fernhalten wollen von Schraubstock



und Metermaß. So verläuft die Trennlinie zwischen gut und mies honorierten Jobs keineswegs zwischen Bildungsschichten, sondern vielmehr zwischen Datumsgrenzen.

Schlechte Aussichten hat der Hochqualifizierte, dessen Job auch durch das Glasfaserkabel zwischen Europa und Neu Delhi erledigt werden kann.

Die Stelle des Klempners hingegen, dürfte auch in Jahrzehnten noch von Stundenlöhnen gekennzeichnet sein, von denen Grafik Designer und Marketing Communications Manager träumen können.

Ein erfrischendes Buch, das viele Sichtweisen und Argumente der modernen Berufsberatung alt, teilweise absurd wirken lässt.

**Reisen**

**Stille Winkel auf Sylt**

von Hermann Schreiber, Ellert & Richter, ISBN 978-3-8319-0428-0, Hardcover; 12,95 €

Stille Winkel auf Sylt? Ist das nicht ein Widerspruch in sich? Wer sollte auf „Deutschlands beliebtester Ferieninsel“ oder gar auf der „Insel der Reichen und der Schönen“ ausgerechnet stille Winkel vermuten? Das Gegenteil gilt doch als angesagt: Jubel, Trubel, Heiterkeit, ein Dorado der Spaßgesellschaft. Doch, es gibt sie. Es gibt touristische Großprojekte, und es gibt die stillen Winkel. Es gibt sie nicht nur, sondern sie sind das, was diese Insel einmalig macht. Sie sind das ursprüngliche, das wahre Sylt. Davon erzählt dieses Buch.

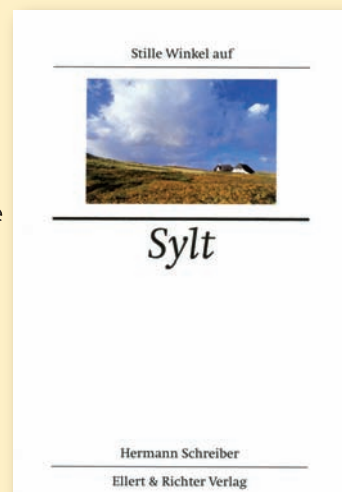

**HNO Praxis Dr. Wilcke und Partner**

Dr. med. Christa Wilcke  
Tina Aberle  
Dr. med. Iyad Darwich

*Ihre Spezialisten für Tinnitus-therapie,  
Allergieabklärung + Schnarchtherapie*

Telefon (040) 89 85 80      Waitzstr. 7  
info@hnopraxis-hamburg.de

**Traumpflanzen und Dekorationen**

So natürlich – so überraschend – so schön

**Besondere Pflanzen, Kräuter  
und individuelle Pflanzgefäße**



**Scharrel's  
Grünes Zentrum  
Heist** seit 1964

Hochmoorweg 5  
25492 Heist  
Tel. 04122/98740

Internet-Adresse: [www.gruenes-zentrum-heist.de](http://www.gruenes-zentrum-heist.de)

**Der Gastgeber in Blankenese**

Witthüde



Café  
Restaurant  
mit  
Ambiente

Elbchausee 499a, im Hirschpark, Eingang Mühlenberg  
Tel. 86 01 73 · [www.witthues.de](http://www.witthues.de)

**für gemütliche Kaffeestunden, romantische Candle-light Abende,  
leckeres Brunch, laue Sommerabende, unvergessliche Hochzeitsfeiern,  
individuelle Geburtstage, festliche Trauerfeiern, Tante Ilsen Jubiläum ...  
... einfach für jeden Tag.**

**Sonntagsbraten im Lambert**

Jeden Sonntag können Sie ab 11:30 Uhr einen Braten „wie bei Muttern“ genießen.

**Muttertagsmenü am 08.05.2011**  
Reservieren Sie jetzt unter  
040-87 87 89 80.

**Restaurant Lambert**  
Osdorfer Landstraße 239  
[www.lambert-hamburg.de](http://www.lambert-hamburg.de)

PRAXISGEMEINSCHAFT  
**Radiologie** Blankeneser  
Bahnhof

MRT | CT | Digitale Mammographie  
Digitales Röntgen | Nuklearmedizin  
Interventionen

Prof. Dr. med. Paul Steiner  
und Kolleginnen

Sülldorfer Kirchenweg 2a  
22587 Hamburg

Tel. (040) 8 66 25 37-460

Fax (040) 8 66 25 37-463

[www.radiologie-blankenese.de](http://www.radiologie-blankenese.de)



Ehepaare Gnewuch (Mitte) und Kiefer feierten gemeinsam das 37-jährige Bestehen des Restaurants „Reitstall Klövensteen“

**Jubiläumsfeier****Reitstall Klövensteen**

Das Restaurant „Reitstall Klövensteen“ feiert in diesem Jahr 37-jähriges Betriebsjubiläum. Die Gaststätte mitten im Forst versorgt Wanderer, Spaziergänger und Reiter mit typisch norddeutschen Speisen, wie beispielsweise Jungschweinsbraten mit Apfelfrotkraut und Kartoffelknödeln, dazu werden feinste Weine vom Weingut Werner Anselmann gereicht. Dörte und Peter Gnewuch sind stolz auf ihr Team und den Erfolg ihres Restaurants. Dieses Glück möchten sie mit anderen teilen, deswegen unterstützen sie die Schülerschule Waldenau mit Spenden.

KUNO

**Labskaus und Shantys  
beim singenden Wirt**

Er ist ein Hamburger Original und Wirt- Urgestein: Knut „Kuno“ Balsam, seit 40 Jahren als selbstständiger Gastronom aktiv. Die ersten gut 18 Jahre betrieb er das „Old Hamburg“ in der Silberstraße (heute „Schweinske“), die darauf folgenden 21 Jahre die Seemannskneipe „Zum Elbblick“ am Olbersweg, auf halber Höhe zwischen Großer Elbstraße und Palmaille. Die entsprechende Ehrenurkunde erhielt Knut Balsam aus der Hand von Jürgen Quaißer, Bezirksvorsitzender im Hotel- und Gaststättenverband DEHOGA Hamburg Unter seinem Künstlernamen „Kuno, der singende Wirt vom Hafens“ brachte und bringt der mittlerweile 67-jährige Wirt immer noch regelmäßig mit seinem Mikro den Elbhang zum Beben. Dann singt er die typischen Shantys und Lieder vom Hafens, üblicherweise von ihm umgedichtet und etwas frivoler als die offizielle Version. Dass die Texte nicht immer ganz jugendfrei sind, stört hier



Der Hamburger EHOGA-Bezirksvorsitzende Jürgen Quaißer mit Wirt Kuno

keinen. Schließlich sind auch die Stammgäste mehr oder weniger in Kunos Altersklasse angekommen. Vor gut einem Jahr nun hat Kuno die Kneipe seinem Freund und Kumpel Tom Schmatloh offiziell übergeben. Es sei ihm wichtig gewesen, dass der Laden in gute Hände komme und kein „Schickimicki-Schuppen“ daraus werde, sagt Kuno. Seit er die Last der Verantwortung los ist, kommt er fast jeden Abend vorbei, schnackelt mit den Gästen und packt in der Küche mit an. „Mein Labskaus macht mir so schnell keiner nach“, sagt er. Und die Stammgäste sind sich einig: „Wer Kunos Labskaus nicht kennt, hat die Welt verpennt!“

## PARTY

## „Mini“-After-Work

In der Reihe von After-Work-Partys in Hamburger BMW-Filialen war diesmal die Osdorfer Landstraße an der Reihe. Im Mittelpunkt stand dabei das BMW-Erfolgsmodell Mini. So mussten für die Party mit Live-Musik und Prominenten wie Ex-Fußballer Sergej Barbarez und St. Pauli Spieler Richard Sukuta-Pasu die BMW-Modelle in die Tiefgarage weichen. Sie machten Platz für die Mini-Cooper, Mini Clubman und Mini Countryman. Über die gelungene Party freuten sich Filialeiter Erik Matzke sowie Mitarbeiter Max Kraft und Malte Krickhuhn.



BMW-Mann Max Kraft, Ex-HSV-Mann Sergej Barbarez, „Mini“-Mann Malte Krickhuhn, Katrin Matzke, St. Pauli-Spieler Richard Sukuta-Pasu und BMW-Filialeiter Erik Matzke bei der After-Work-Party an der Osdorfer Landstraße

## BLANKENESE

Ja, Mai!  
Das ist er wieder!

Endlich öffnet Hawe Herbig wieder mal seine lyrische Schatzkiste und lässt „Maigeflüster & Frühlingsschmählichkeiten“ raus.

Am 31. Mai ab 20 Uhr im „Rudolph“, Blankeneser Landstraße 29, Telefon 86 33 41. Bitte reservieren.



Hawe Herbig am 31. Mai im Rudolph

## KLEINE HEIMATKUNDE

## Der Gewinner ist ...

Ruhm und Glorie hielten sich in Grenzen bei den Einsendungen zu „KLÖNSCHNACKS kleiner Heimatkunde“ in der April-Ausgabe. Da wurde das Mittelinitial vom Louis C. Jacob als „Chlodwig“ gedeutet und Redakteur Helmut Schwal-

bach mehrfach unterstellt Parkwart zu sein (und nicht VHS-Dozent). Am wenigsten Fehler gemacht hat B. Wagener aus dem Fuhldorfweg 35. Der Gewinn ist ein Besuch bei „KLÖNSCHNACKS Kleinem Weinabend“ im Louis Chlodwig Jacob. Herzlichen Glückwunsch!

**Niemann**  
BadKultur

Rund um Bad und Wärme sind wir für Sie da

Wedeler Landstr. 19  
22559 Hamburg-Rissen  
Telefon 040-81 27 47

ENDLICH STURMFREI  
Jetzt sind wir dran!

## Malereibetrieb Horst Rudolph



Ihr Fachmann für die Ausführung aller Malerarbeiten im Innen- und Außenbereich, sowie für Vollwärmeschutz

Bahrenfelder Steindamm 58 · 22761 Hamburg  
Telefon 040/853 32 70 · Telefax 040/853 32 799  
Tinsdaler Kirchenweg 232 · Tel. 040/819 90 997

## HOLGER RIEBE KÜCHENRENOVIERUNG

- Einbaugeräte ▪ Spülen & Armaturen
- Arbeitsplatten ▪ Fronten ▪ Umbauten



### Ihre Küche ist mein Revier

Sie müssen Ihren Kühlschrank erneuern?  
Sie wünschen sich eine neue Arbeitsplatte?  
Sie brauchen eine bessere Dunstabzugshaube?  
All diese und viele andere Bedürfnisse Ihre Küche betreffend sind mein Fachgebiet!  
Rufen Sie mich an. Ich komme gerne zu einem kostenlosen und unverbindlichen Beratungsgespräch zu Ihnen nach Hause.

Osdorfer Landstr. 188 (über „Das Futterhaus“) · 22549 Hamburg · Tel. 040-57 26 10 60

## imme witt

Raumausstattermeisterin

- | Fensterdekorationen
- | Sonnenschutz
- | exclusive Stoffauswahl
- | eigene Polsterei seit 1988
- | Nähatelier



Luruper Hauptstrasse 50 | 22547 Hamburg  
Fon 831 74 38 | [www.imme-witt.de](http://www.imme-witt.de)

# PETER'S BISTRO

**HOTEL Klövensteen**  
in Schenefeld

**Die Schollen-Saison ist eröffnet!**  
Frische Büsumer Schollen satt.  
3 verschiedene Zubereitungsarten:  
- in Speck gebraten oder  
- in Butter gebraten oder  
- Schollenfilets in Ei gebraten auf Blattspinat  
mit Beilagen nach Wahl  
**pro Person € 15,90**  
\*\*\*\*\*  
**Filetspieß 280 g**  
mit Pfefferbearnaise, Bratkartoffeln,  
Klövensteensalat  
**pro Person € 12,50**

Öffnungsz.: tägl. 17-1 Uhr, Küche 24 Uhr  
Sa./So. und feiertags auch mittags geöffnet

Unser Hotel bietet 58 Zimmer/120 Betten,  
versch. Bankett- u. Tagungsräume.  
Fordern Sie unsere Preisliste an.

**Hauptstr. 83, 22869 Schenefeld**  
040/839 36 30 - Fax 83 93 63 43  
[www.hotel-kloevensteen.de](http://www.hotel-kloevensteen.de)

Kleinanzeigen immer bis zum  
**18. des Vormonats abgeben!**  
[www.kloenschnack.de](http://www.kloenschnack.de)



**Tabea-Treffs**

Patienten-Infoabend

## Wirbelsäule

Welche Erkrankungsform  
sollte wann operiert werden?

Mi., 4. Mai 2011, 18 Uhr

mit **Matthias Wolff**, Oberarzt

Patienten-Infoabend

## Krampfadern

Eine Volkserkrankung

Mi., 11. Mai 2011, 17 Uhr

mit **Dr. Harald Salzbrunn**, Chefarzt



Tabea

Im Artemed-Klinikverbund

Kösterbergstraße 32  
22587 Hamburg-Blankenese  
Tel.: (0 40) 8 66 92-0  
[www.artemed.de](http://www.artemed.de)

## EFFEKTIV WERBEN?

# KLÖNSCHNACK BUCHEN!

November 2010: Musik, Musiker und Instrumente  
September 2010: Wein, Keller und Kenner  
Oktober 2010: Der Zahn der Zeit

Mit einer Gesamtauflage von 60.000 Magazinen pro Monat erreicht der HAMBURGER KLÖNSCHNACK bei 2,3 Kontakten/Ausgabe rund 138.000 Menschen in den Elbvororten. Damit garantiert das beliebte Monatsmagazin seinen Anzeigenkunden eine sehr hohe Leserblattbindung.

Vermeiden Sie Streuverluste, setzen Sie Ihren Werbeetat effektiv ein: Buchen Sie den HAMBURGER KLÖNSCHNACK.

**Buchung und Information:**  
**040 86 66 69-0**

**Media-Daten auch im Internet zum Herunterladen:**  
**WWW.KLOENSCHNACK.DE**



Lutz Bethge, Jost Deitmar, Vitali Klitschko mit Ehefrau Natalia, Gala Chefredakteur Peter Lewandowski und Alexandra von Rehlingen

Louis C. Jacob

## Das Paar des Jahres

Da liegt Liebe in der Luft. Bei der diesjährigen „Couple of the Year“ Preisverleihung trafen sich Stars und Sternchen im Louis C. Jacob an der Elbchaussee. Bei der Verleihung wird das verliebteste Paar gekürt. Das Gewinnerpaar in diesem Jahr heißt Vitali und Natalia Klitschko. Sie erhielten zwei Uhren im Wert von 25.000 Euro von Montblanc.



Gewinnerpaar: Vitali und Natalia Klitschko

Weitere Gewinner waren Johannes B. Kerner und seine Frau Britta als „Family-Couple“, HSV-Spieler Piotr Trochowski und Melanie Tiburtius wurden als zukünftiges „Wedding Couple“ ausgezeichnet und It-Girl Olivia Palermo mit Modelfreund Johannes Huebel erhielten den Preis „International-Couple“. In der Jury waren Jost Deitmar, Direktor des Louis C. Jacob, Peter Lewandowski (Gala Chefredakteur), Lutz Bethge, CEO von Montblanc und Alexandra von Rehlingen. Frauke Ludwig moderierte den Abend.



Olivia Palermo und Johannes Huebel

TREPPENVIERTEL

## Johannes Brahms Gedenktafel

Der Hamburger Komponist und Pianist Johannes Brahms erhält im Blankeneser Treppenviertel anlässlich seines Geburtstages am 7. Mai gegen Nachmittag eine Gedenktafel. Der Frauchenchor Sassel, der sich seiner Chormusik verbunden fühlt, wird einige seiner schönsten Kompositionen zum Besten geben.  
**Enthüllung am Hause Brandts Weg 3, Blankenese**





Mitglieder der Tansania AG: Rolf Neumeier, Tobias, Sophie, Swantje und Christina Elling

## SPENDENAKTION

**Schüler bauen eine Mauer**

Die AG-Gruppe „Tansania“ vom Gymnasium Hochrad hat die Spendenaktion „Bricks for Chicks“ für die Partnerschule „Uchira Secondary School“ in Tansania gestartet. Mit zehn Euro können Schüler und Eltern einen symbolischen Papp-Ziegelstein kaufen um die Aktion zu unterstützen – mit dem Wachsen der Mauer wird der Spendenfortschritt dokumentiert. Mit der Aktion wird ein neuer Mädchenschlafsaal finanziert. Um den neuen Schlafsaal finanzieren zu können müssen mindestens 500 Ziegel gestapelt werden. Die Klasse, die am meisten „Steine“ an den Mann gebracht hat erhält einen unterrichtsfreien Tag für den großen Einsatz.

## HISTORISCHES

**Stille Häuser – stürmische Geschichten**

So heißt das neue Buch, das über die urigen Fischerhäuser des Blankeneser Treppenviertels berichtet, die voller Geschichten stecken. Hier lebte Reichsminister Alfred Köster, bei dessen Witwe Golo Mann zur Untermiete wohnte. Ufa-Star Hannelore Schroth und Tauchpionier Hans Hass hatten ihr Zuhause unter einem der Reetdächer. Eine der Katen war das Heim von Admiral Lange, dem späteren Hamburger Kultursenator, in wieder einer anderen wohnte Johannes Brahms oder der Maler Eduard Bargheer, beides große Söhne Ham-

burgs. In einer geschah sogar ein Raubmord. In vielen Reetdachhäusern musste immer wieder Trauer getragen werden, weil erneut Verwandte auf See blieben. Maïke und Ronald Holst haben die spannenden Begebenheiten zusammengetragen. Dafür klingelten sie an mehr als 60 Haustüren und gruben in Archiven. Ende Mai erscheint der reich bebilderte Doppel-Band „Stille Häuser – stürmische Geschichten“ im Klaus-Schümann-Verlag zum Preis von 14,80 Euro.



## TREFFEN

**Grillen im Gewächshaus**

Im April eröffneten Thies Gudewer, Nils Jacobsen vom Landhaus Flottbek und Marcus van Riesen aus dem Hause Beaumont Wines gemeinsam die Grillsaison. Mitten im grünen Gartenzentrum Gudewer wurde Herzhaftes vom Bio-Grill mit hausgemachten Saucen angeboten. Dazu wurden südafrikanische Weine gereicht.



van Riesen, Gudewer und Jacobsen

*Chic, die Frühlingstrends bei Prignitz...*



**PRIGNITZ**  
Fashion Est. 1939

*...und tolle Angebote von Barbour, Gant, St. James und...*

**Neu: EDGAR PRIGNITZ FASHION**  
22607 Hamburg · Waitzstr. 27 · 040-344187  
Shop Online: [WWW.PRIGNITZ-MODEN.DE](http://WWW.PRIGNITZ-MODEN.DE)

**CARLS**  
KULTUR  
SALON

## Statt Tatort – Kultur satt

Der Kultursalon im CARLS – ein kultureller Sonntagabend in privater Atmosphäre



### 15. Mai: RAFAEL CORTÉS

#### Flamenco Gitarren

Das Trio um den international erfolgreichen Rafael Cortés zieht seine Zuhörer in den Bann – spannungsgeladen, experimentierfreudig, leidenschaftlich.



### 19. Juni: ETTA SCOLLO

#### Liebeslieder aus Italien

Die gefeierte sizilianische Sängerin verzaubert mit italienischen Chansons der 30er bis 60er Jahre und spannt den Bogen von Paolo Conte bis zum venezianischen Schlager.



**Beginn um 18:30 Uhr, € 49,- pro Person inkl. Apéritif, Flying Buffet, begleitenden Weinen und Wasser**

CARLS an der Elbphilharmonie  
Am Kaiserkai 69 · 20457 Hamburg  
Informationen und Reservierungen unter  
040/300 322-487 oder [www.carls-brasserie.de](http://www.carls-brasserie.de)

unterstützt von

**DO5**  
**CK6**  
Haspa

**AIGNER**

EIN MITGLIED DER  
JACOB FAMILIE



**CARLS**  
AN DER ELBPILHARMONIE

VERNISSAGE

**Kunst im Bahnhof**

Das Zusammenspiel von Mode und Gemälden ist den Künstlerinnen Johanna Prinzessin Reuss und Sabine Finck gelungen. Zur Vernissage der Mode- und Kunstausstellung „Modernart“ Ende März erschienen 200 geladene Gäste im 1866 erbauten Blankeneser Bahnhofsgebäude. Die Eröffnungsrede hielt Victoria Voncampe. Das Wirken von Licht, Atmosphäre, Live-Musik und den Ausstellungsstücken beeindruckte Gäste wie den Audi-Chef Jürgen Deforth, Uschi Wittich von Hafennacht e.V. und Jörg Renatus (Europlant). Das Konzept zeigte Wirkung. Die Gäste flanierten durch die historischen Räume und unterhielten sich angeregt über die farbenprächtigen Gemälde von Sabine Finck, die unter anderem typische Hafenzszenarien zeigten. An Puppen drapiert fanden die Entwürfe der Kostüm- und Modedesignerin Johanna Prinzessin Reuss großen Anklang. [www.sabinefinck.de](http://www.sabinefinck.de)  
[www.reuss-design.de](http://www.reuss-design.de)



Sabine Finck, Victoria Voncampe, die die Eröffnungsrede hielt und Johanna Prinzessin Reuss präsentierten ihre Werke



Solde Baur am Saxofon und David Baas am Piano



Unter den Gästen: Carolina Darboven und Irena Deutmeyer

KLEINES JACOB

**Weine aus Südafrika**



Die Beaumont Winery aus Südafrika wird beim nächsten KLÖNSCHNACKS kleinem Weinabend am 17. Mai ab 19 Uhr eine Auswahl ihrer Weine in der Weinwirtschaft Kleines Jacob präsentieren. Gastgeberin Katrin Lembke und ihr Team freuen sich auf einen traditionell entspannten, vinologischen Abend, an dem geklönt, verkostet und geschlemmt wird. Im Preis von 49 Euro pro Person sind das Menü sowie die begleitenden Weine der Beaumont Winery enthalten. Die Anmeldung ist online oder telefonisch möglich. **Weinwirtschaft Kleines Jacob, Elbchausee 404, Telefon: 82 25 55 10, [www.kleines-jacob.de](http://www.kleines-jacob.de)**

JUBILÄUM

**775 Jahre Finkenwerder**

Obwohl es die Finkenwerder Fischerei seit einigen Jahren schon nicht mehr gibt: Der Nimbus „Fischerinsel“ ist unseren Nachbarn von gegenüber geblieben. Und eben dieser hat etwas mit Blankenese zu tun. Denn auch hier gab es Fischer, die Hamburg mit dem begehrten Seefisch versorgten. Doch als um 1830 England eine Seeblockade gegen Schiffe unter dänischer Flagge errichtete, konnten die Blankeneser Fischer ihre Fangplätze nicht mehr erreichen. Die unter der Hamburger Flagge segelnden Finkenwerder hatten dagegen kein Problem. Und so verkauften die meisten der Blankeneser ihre Erwerbsmittel Finkenwerder, oder siedelten gleich ganz um. Das Dorf selbst hat aber eine noch längere Geschichte. Es wird als „Vinckenwaerder“ 1236 erstmals in einer Urkunde erwähnt, die die Erlaubnis des „Vinckenschlagens“ regelt. In diesem Jahr feiert es 775. Geburtstag. Im Jubiläumsjahr haben alle Finkenwerder Vereine gemeinsam eine Vielzahl von Veranstaltungen organisiert. Im Mittelpunkt steht das kleine Hafenfest am Finkenwerder Kutterhafen vom 27. bis 29. Mai. Das Hafenfest beginnt mit einem Open Air – Rock- und Blues Konzert. Am 5. Juni ziehen Finkenwerder Folkloregruppen bei einem Festumzug durch das Dorf. [www.775jahre-finkenwerder.de](http://www.775jahre-finkenwerder.de)



Springendes Pferd

KUNST

**Amazonen**

Die Ausstellung „Amazonen“ wird vom Kulturforum Wedel organisiert und zeigt Bildhauerei, Malerei und Zeichnungen von Pferden. Die deutsch-finnische Künstlerin ist Angela Weiskam. Vom 11. Mai bis zum 16. Juni gastiert das Projekt im Wedeler Rathaus, Rathausplatz 3.

EMPORIUM

**Edle Münzmesse**

Die Münz- und Edelmetallmesse „Hanseatic Money Fair“ zog Ende März zum dritten Mal Sammler aus ganz Norddeutschland an. Bei über 50 Ausstellern konnten sie sich über Verkauf, Ankauf und Münzen als Anlage informieren. Die neue Harry Potter Gedenkmünze wurde persönlich von dem berühmten Zauberlehrling überreicht. Veranstalter war das Münzhandelshaus „Emporium Hamburg“. Geschäftsführer Achim Becker freute sich über den Erfolg der Münz- und Edelmetallmesse.

BÜRGER-VEREIN

**Blankenese blitzblank**

Am 5. Mai sind die Bewohner Blankeneses aufgerufen bei der „Klarschiffaktion“ des Blankeneser Bürgervereins mitzuhelfen. Ab 10 Uhr treffen sich die Freiwilligen auf dem Grünstreifen gegenüber der Eisdiele. Danach gibts ab 12 Uhr Frikadellen und Getränke für alle.

RAVENBORG

**Für Feinschmecker**

Am 14. Mai veranstaltet das Ravenborg von 10 bis 18 Uhr einen Weinlagerverkauf mit Rabattaktion. Dazu gibt es Frisches vom Grill und musikalische Unterhaltung. **Elbchausee 520**



Harry Potter mit eigenem Stand



Sternkoch Heinz Wehmann (Mitte) mit seiner Küchenbrigade



Hamburger Mercedes-Chef Bernd Zierold mit Ehefrau Sabine



Gunter Preußler, Jörn Lantz und Thomas Grünthal waren trotz kollektiven Uhrenstellens putzmunter



Lore Maria Peschel-Gutzeit, Ehepaar Jost und Silke Deitmar, Hamburgs Audi-Chef Jürgen Deforth mit dem Blankeneser Ehepaar Gyde und Gunter Persiehl

## Landhaus Scherrer Ab in die Küche

Sattelfest beim Thema Uhrenstellen erwiesen sich die Gäste der KLÖNSCHNACK-KÜCHENPARTY im Landhaus Scherrer. Auf die Frage ob es nun am Morgen früher oder später hell wird, kannten alle befragten Party-Gäste die richtige Antwort. Entsprechend waren alle Uhren gestellt, die so pünktliches Erscheinen garantierten. In der Küche hatte Heinz Wehmann seine Köche an Herd, Töpfen und Stationen postiert. Unter den Gästen Ex-Senatorin Lore-Maria Peschel-Gutzeit, Automobil-Chefs, aber auch Handwerker wie Horst Rudolph und ein paar Blattmacher vom KLÖNSCHNACK.

# RESTAURANT

## Reitstall Klövensteen

**Frische Büsumer Schollen satt. 3 verschiedene Zubereitungsarten:**  
 – in Speck gebraten oder – in Butter gebraten oder – Schollenfilets in Ei gebraten auf Blattspinat, mit Beilagen nach Wahl **pro Person € 15,90**

**Filetspieß 280 g mit Pfefferbearnaise, Bratkartoffeln, Klövensteensalat**  
**pro Person € 12,50**

Für Festlichkeiten stehen Ihnen unsere Gesellschaftsräume f. 20-150 Pers. zur Verfügung. In unserem „Hotel Klövensteen“, gleich um die Ecke, halten wir für Sie attraktive Zimmer bereit für einen ausgeruhten Start in den nächsten Tag.  
 Täglich 10.00-24.00 Uhr, Sonntag bis 22.00 Uhr, Montag Ruhetag.  
**Hamburg-Schenefeld, Uetersener Weg, Tel. (040) 830 64 92/830 69 92**

**Mai 2012:**  
**Kein analoger Sat-TV!**  
**mdr weg ?**  
**HDTV möglich?**  
**Kabel digital (CI+)?**  
**Ich berate Sie gern.**

**Jan Reinecke**  
**TV-Hifi-Video**

Blankeneser Hauptstr. 129 22587 Hamburg Reparatur und Verkauf Kabel, Sat-Empfang und DVB-T	Öffnungszeiten: Mo - Fr 10 <sup>00</sup> - 12 <sup>00</sup> 15 <sup>00</sup> - 18 <sup>00</sup> Sa 10 <sup>00</sup> - 12 <sup>00</sup>
---	---

## Der Schaukelstuhl

richtet ein...

Dekoration • Sichtschutz  
 Insektenschutz • Bettsofas  
 Sitzmöbel • Polsterei  
 Teppiche • Accessoires

Der Schaukelstuhl GmbH • Ottenser Hauptstr. 41 • 22765 Hamburg  
 Mo.-Fr. 10-19, Sa. 10-16 • www.schaukelstuhl.de • Tel. (0 40) 39 71 30

# P HAUSTECHNIK GMBH®

# PIELSTRÖM

Heiztechnik seit über 100 Jahren

Dächer  
Bäder  
der Zukunft

Die Dusche hat der  
Elefant  
lang vor dem Menschen  
schon gekannt.

22549 Hamburg - Osdorf Tel.: 040-80 789 80  
 25494 Borstel-Hohenraden Tel.: 04101-840 621

Seit 116 Jahren ein Familienbetrieb



Schirmherrin Cornelia Poletto, Jens Riewa und Geschäftsführerin Christiane Dienhold

## Projekt beendet

# Lufthafen feierlich eröffnet

**A**us dem anfänglichen Luftschloss eine Wohnstation für Kinder und Jugendliche die auf Langzeitbeatmung angewiesen sind, zu bauen, ist am 18. April Wirklichkeit geworden. 360 geladene Gäste, darunter Sternekoch Heinz O. Wehmann, Tageschau-Sprecher Jens Riewa und Gesundheitsministerin Cornelia Prüfer-Storcks feierten im Altonaer Kinderkrankenhaus den neuen „Lufthafen“. Sechs Jahre dauerte die Umsetzung, am Ende sind zwölf Patientenzimmer entstanden, die genau auf die Bedürfnisse der Kinder abgestimmt sind.

Dr. Benjamin Grolle, Ärztlicher Leiter des neuen Lufthafens, sagt: „Wir betreuen hier am AKK mehr als 70 betroffene Kinder. Für mich ist es immer wieder beeindruckend zu sehen, was die Familien leisten. Sie sind für mich die Helden.“ Auch Schirmherrin Cornelia Poletto freut sich über das Ergebnis: „Eine derartige Einrichtung gibt es in Norddeutschland nicht. Kaum vorstellbar, dass Familien bis heute in den Süden fahren mussten, um ihre Kinder dort behandeln zu lassen.“ Das Projekt kostete sechs Millionen Euro, so AKK-Geschäftsführerin Christiane Dienhold.



Nadja, Inhaberin Natalie Gideon und Leo

## EINBLICKE

### Nachwuchs im Fischhuus

Anlässlich des „Girls and Boys Days“ Ende April schnupperten die Schüler Leo und Nadja in das Fischgeschäft „Blankeneser Fischhuus“ von Natalie Gideon herein. Der Tag begann mit dem Entgegennehmen der Fischlieferung aus Billstedt. Danach ging es ans fachgerechte Filetieren des Fisches und den Verkauf an der Theke.

Leo, der mit diesem Kurzzeitpraktikum von seiner Mutter überrascht wurde, geht auf das Gymnasium Blankenese. „Da ich selbst Angler bin, hat mich alles von Anfang an total interessiert. Ich habe sogar eine Fischschere und ein eigenes Fischmesser bekommen“, erzählt der zwölfjährige begeistert. Seine Aufgaben wären genau die, die er sich im Vorfeld gedacht hatte. Die zweite junge Mitarbeiterin ist die ebenfalls zwölfjährige Nadja. Die Schülerin besucht die Gemeinschafts-Schule Reinbek und ist auf Empfehlung ihrer Mutter nach Blankenese gekommen. Sie hatte sich den Verkauf nicht so stressig vorgestellt, ist aber trotzdem glücklich, einen Tag mal etwas Neues zu erleben. Natalie Gideon freut sich über ihre jungen Mitarbeiter. Gideon sagt: „Wir betreiben das Geschäft schon in dritter Generation – so sichern wir unseren Nachwuchs und damit die vierte Generation.“

## LIVEMUSIK

### Westsideblues

In der Osdorfer Mühle wirds am 4. Mai ab 20.30 Uhr wieder musikalisch, denn dann sorgt die Gruppe Westsideblues für Unterhaltung. Chicago Blues, Rock'n'Roll, Swing und Soul bringen das Publikum regelmäßig zum Schreien, Tanzen, Lachen und Feiern. Der Eintritt kostet zehn Euro. **Osdorfer Landstraße 162, Telefon: 80 13 04**

## SPIELZEUG

### Neu bei Best-Lock

Die Firma „Best-Lock GmbH“ in Wedel produziert Spielzeug-Bausteine die wie Lego aussehen, aber nur ein Drittel kosten. Die Steine werden in 80 Länder verkauft. Ab 1. Mai steigt Bernd Studtrucker in die Firma ein, er ist im Vertrieb und Marketing tätig.

## RUNDGANG

### Vom Bahnhof ins Treppenviertel

Rund zwei Stunden dauert der Rundgang ins Blankeneser Treppenviertel. Vom Bahnhof Blankenese geht es mit Gästeführerin Maren Hauenschild am 4. und 27. Mai vorbei an Gründerzeithäusern, der Kirche am Markt, Treppen hinab und wieder hinauf. Ein Spaziergang voller Geschichte und Geschichten mit ungewöhnlichen Ausblicken, die sich zwischen den reetgedeckten Fischer- und Kapitänshäusern auf den großen Strom eröffnen. Treffpunkt ist um 16 Uhr am S-Bahnhof Blankenese, vor „Starbucks“. Die Führung kostet acht Euro. Kinder zahlen vier Euro. Mehr Informationen geben Maren Hauenschild, unter der Telefon: 86 66 27 05 und Sibylle Hugo, Telefon: 82 81 37.

## Kleine Fragen ...ganz persönlich!

KLÖNSCHNACKS kleine Fragen beantwortet in diesem Monat Hans Lorenz Beck, Hotel- und Gastronomie-Berater



**Verraten Sie uns Ihren Hamburger Lieblingsplatz?**  
*Der Elbstrand in Blankenese und Wittenbergen.*

**Was zeigen Sie den Besuchern von auswärts?**  
*Hamburg mit einer Barkasse in die Speicherstadt.*

**Was auf keinen Fall?**  
*Meinen unaufgeräumten Keller.*

**Wofür hätten Sie gern mehr Zeit?**  
*Regelmäßig Freunde treffen.*

**Was ist Ihre schönste Erinnerung?**  
*Als Schlagzeuger vor großem Publikum zu spielen.*

**Welches Ereignis hat Sie am meisten beeindruckt?**  
*Die Geburt meines Sohnes.*

**Was macht Ihnen Angst?**  
*Der schreckliche Autounfall kürzlich in Eppendorf.*

**Was nervt Sie bei anderen?**  
*Arroganz und Humorlosigkeit.*

**Was halten Sie für absolut überflüssig?**  
*Sich mit Dingen zu beschäftigen, die nicht zu ändern sind.*

**Was war Ihre peinlichste Situation?**  
*Wäre noch peinlicher, wenn ich es hier sagen würde.*

**Wen finden Sie toll?**  
*Richard Branson.*

**Wo gehen Sie gern essen?**  
*Pius Weinwirtschaft in Eppendorf.*

**Was wollten Sie immer schon mal tun, trauten sich aber nicht?**  
*Fallschirmspringen.*

**Welches Buch lesen Sie gerade?**  
*„Life“ von Keith Richards.*

**Was nehmen Sie auf eine einsame Insel mit?**  
*Meine Süße, den Junior, eine Kiste Wein und Nehberg.*

## Elbe 1 Gelungener Spagat

Maritim und trotzdem modern, klassisch und gleichzeitig pfiffig – Daniel Frigoni mit seinem Mann am Herd Dany Juignet ist mit dem „Elbe 1“ dieses kleine Kunststück bei Interieur und Küche gelungen. So stehen auf der angenehm knappen Karte Gerichte wie Wedeler Pannfisch neben Steinbeißer und Rinderfilet, neben dem Bauernfrühstück die Bruschetta. Der Gast sitzt an Holztischen, die rot-weiß-karierten Stoffservietten werden eigens in Italien angefertigt, das Wedeler maritime Moment wird durch Bilder von Ole West repräsentiert.

Wie gut dieses Konzept von Einheimischen und Touristen angenommen wird, bewiesen die ersten Wochen nach der Eröffnung im März. „Wir hatten von Anfang an ein volles Haus“, so Daniel Frigoni. Guten Appetit.



Unter einem eigens für das „Elbe 1“ gemalten Bild von Ole West studiert Schülerin Sarah Körner aus Wedel die originale Speisekarte

- **Fazit:** Tradition trifft auf Moderne. Kein Detail wurde dabei dem Zufall überlassen.
- **Gäste:** Wedeler sitzen neben Elbvorortlern und Touristen.
- **Wo:** Strandbaddamm 18, [www.elbe1.com](http://www.elbe1.com), täglich 11 bis 23 Uhr



**Theo Wilhelm (1912 – 2005 Hamburg)**  
Ausstellung im Mai:  
Arbeiten in der Art von Paul Klee  
Wir schätzen kostenlos ihre Schätze!

Osdorfer Landstr. 233 (Kastanienhof), 22549 Hamburg  
Tel: 040-8003474 · Mo.-Fr. 11-18.30 Uhr, Sa. 10-14 Uhr



**JOHANN ABELS  
MALEREIBETRIEB GMBH**  
ISFELDSTR. 1 · 22589 HAMBURG

**87 72 62**

**FRISCH  
GESTRICHEN!**  
Dekorative Werterhaltung  
Innen und Außen



**Zimmern** 

**Baumschulen & Gartengestaltung**

Gartenanlagen, Bepflanzungen, Pflege, Änderungen,  
Pflaster, Platten, Mauern, Zäune, Teiche,  
Erd- und Steinarbeiten, Baumpflege, Baumfällarbeiten

Groten Flerren 38 · 22559 HH-Rissen  
Tel. 81 58 03 · Fax 81 99 02 39 · [www.baumschule-zimmern.de](http://www.baumschule-zimmern.de)



**Elektrohaus Wille oHG**  
**Stark in Service und Beratung**

€-Check · Leuchtmittel · Industrieanlagen · Elektrogeräte  
Schalter- und Steckdosenstudio  
Wohnraum-, Büro- und Industrielleuchten  
Fachbetrieb für Gebäude-, Informations- und Antriebstechnik

Haydnstraße 17 · 22761 Hamburg · Tel 040 89 16 77 · Fax 040 89 07 336  
[www.elektrohaus-wille.de](http://www.elektrohaus-wille.de)

**Juni-Anzeigenannahmeschluss: 13. Mai 2011**  
**Tel. 86 66 69-56 oder Fax 86 66 69-41**  
[www.kloenschnack.de](http://www.kloenschnack.de)



**Ausgezeichnet als eines der besten Küchenstudios  
Deutschlands von „Der Feinschmecker“ (Heft 10/2009)**

**KÜCHENKULT** KEINE  
KOMPROMISSE.

Osdorfer Landstraße 188, über dem Futterhaus  
Marina Kirchhoff 0172 - 41 40 471 · Iris Schroeder 0176 - 48 84 95 48  
Di-Fr 11-18 Uhr und nach Vereinbarung · [www.kuechenkult.de](http://www.kuechenkult.de)

<b>ABELS MALER</b>	Isfeldstraße 1 Dekorative Werterhaltung Innen und Außen	<b>87 72 62</b>
<b>ABONNEMENT</b>	Klönsschnack € 18,- pro Jahr (Ausland auf Anfrage)	<b>86 66 69-0</b>
<b>ANZEIGEN</b>	Gewerbliche Anzeigen im Klönsschnack, einfach anrufen, und los geht's	<b>86 66 69-50</b>
<b>COMPUTER</b>	Schulung, Beratung, Verkauf & Betreuung CompCarePCBetreuungsges.	<b>81 50 20</b>
<b>CREATIVE</b>	für Grafik-Design in der AS Werbeagentur Sülldorfer Kirchenweg 2	<b>86 66 69-0</b>
<b>DACHDECKEREI</b>	KLAUS SCHMOLKE Bredkamp 101 22589 Hamburg	<b>870 31 30</b>
<b>DRUCKVORLAGEN</b>	Atelier Schümann GmbH Grafik und Satztechnik Sülldorfer Kirchenweg 2	<b>86 66 69-61</b>
<b>ELEKTRO-LENECKE</b>	Elektrotechnik Tinsdaler Weg 181 22880 Wedel	<b>81 61 17</b>
<b>IMMOBILIEN</b>	WEST-ELBE, Bauträger- und Handels GmbH Wedeler Landstr. 38	<b>822 905 58</b>
<b>MALERMEISTER</b>	Thomas Haut Gärtnerstr. 21 20253 Hamburg	<b>822 797 43</b>
<b>TEXTILPFLEGE</b>	Brigitte Schmidt Blankeneser Landstraße 29	<b>86 25 18</b>
<b>TIERARZTPRAXIS</b>	Dr. von Manteuffel Hasenhöhe 3 22587 Hamburg	<b>86 64 74 55</b>

Sagen Sie den Hamburger Elbvororten, dass es Sie gibt!  
Sagen Sie es Ihren neuen Kunden durch den Klönsschnack –  
denn da sind Sie immer in guter Gesellschaft:

**Tel. 86 66 69-50**

Seniorenpflegeheim  
**„Haus Quellental“**  
Partner aller Pflegekassen & Sozialämter



**In 80 Tagen um die Welt  
(kulinarische Reise)**

- Pflegestufe 0 - 3+
- Beschütztes Wohnen und Betreuung für dementiell Erkrankte
- großes Veranstaltungsangebot
- Kurz- und Langzeitpflege
- Probewohnen

**20.05.2011  
16-18 Uhr**

Servicetelefon: 0172 - 13 74 128  
24 Std. täglich - 7 Tage die Woche  
Immer kurzfristiger Einzug möglich!

Telefon: 04101 - 80 49 - 0  
Wittekestr.2 - 25421 Pinneberg

## Herz- rhythmus- störungen:

Wann harmlos?  
Wann gefährlich?



Hervorragende Rhythmusspezialisten informieren über den heutigen Stand der Medizin auf diesem Gebiet und zeigen das ganze Spektrum der Behandlungsmöglichkeiten auf.

Den Ratgeber (132 S.) erhalten Sie für 3,- EUR in Briefmarken bei:  
Deutsche Herzstiftung e.V.  
Vogtstraße 50  
60322 Frankfurt



Deutsche  
Herzstiftung  
www.herzstiftung.de



Klönsschnack 4/2011

**Die Redaktion** behält sich vor, Leserbriefe zu kürzen. Anonyme Zuschriften werden grundsätzlich nicht berücksichtigt. Ihren Leserbrief senden Sie bitte

- ▶ per Post an:  
Hamburger Klönsschnack  
Sülldorfer Kirchenweg 2,  
22587 Hamburg
- ▶ per Telefax an:  
040 - 86 66 69 40
- ▶ per E-Mail an:  
leserbriefe@kloenschnack.de

### Nils und Silke sind in Sicherheit!

Betr.: „Hilfe für Wildtiere in Not“, Wildtierauffangstation (KLÖNSSCHNACK, 3.2011)

Am Montag den 21. März fanden Hamburger Bürger verwaiste Jungfüchse mitten in Hamburg-Bramfeld auf einem Kinderspielplatz. Diese erst drei Wochen alten Fuchswelpen verließen aus Hunger den schützenden Bau. Die Mutter fiel wohl dem Straßenverkehr zum Opfer.

Die Problem der Polizei bei der Unterbringung dieser Wildtiere zeigt mal wieder, dass eben nicht für alle Wildtiere in Hamburg gesorgt ist.

Der zuständige Jagdpächter war nicht zu erreichen. Das kommt natürlich vor. Also wohin mit den Füchsen?

Nach vielen Telefonabsagen und Vertröstungen gelang es, die Tiere vorübergehend in das Tierheim Süderstraße zu bringen. Hier gibt es dann die Möglichkeit einer Weitergabe an eine Wildtierstation bei Soltau. Diese vom Land Niedersachsen finanziell unterstützte Station bekommt aber eben nicht für Hamburger Wildtiere Unterstützung. Das wird aus der Vereinskasse selbst finanziert.

Ein Zustand, den die Stadt Hamburg als Umwelthauptstadt 2011 nicht auf sich beruhen lassen sollte.

„Wir wollen in Hamburg eine Anlaufstelle schaffen, die für Hamburger Bürger und Behörden Ansprechpartner ist um die Lücken im System Wildtierversorgung zu schließen. Die bestehende Einrichtung entlasten und ergänzen“, erläutert Geschäftsführer und Zootierpfleger Christian Erdmann.

Nun sind Nils und Silke, wie die beiden Rotfüchse getauft wurden, erst einmal in Sicherheit. Stationsleiter Oliver Kant von der Wildtierhilfe Lüneburger Heide e.V. versorgt diese Jungfüchse mit Mäusen.

Die Hamburger Wildtierfreunde suchen noch nach einem geeigneten Gelände, damit die Polizei die nächsten Füchse gleich in Hamburg abliefern kann.

CHRISTIAN ERDMANN  
WILDTIERSTATION HAMBURG GGMBH  
TELEFON: 048 38/705 65 41 OD. 0176/52 59 73 51

### Falsche Tatsachen!

Betr.: „Den Kontakt verloren ...“, Interview mit Dietrich Wersich (KLÖNSSCHNACK, 4.2011)

Auch Dietrich Wersich ist ein Politiker, dem es vor allem um die Wirkung und nicht um Tatsachen geht: Im Jahr 2009 gab es in Deutschland 4.152 Verkehrstote zu beklagen, im Jahr 2010 dann 3.657. Wersich will von den Gefahren der Atomenergie ablenken, wenn er dann von 10.000 Verkehrstoten spricht.

Mit Personal, das die richtigen Zahlen um des Effekts wil-

len fast verdreifacht, wird es der CDU wohl nicht gelingen, aus ihrem Tief herauszukommen.

DR. DANIEL KÖTZ  
PER E-MAIL

### ... längere Nase, tiefliegende Augen ...

Betr.: „1925 vor dem Goßlerhaus“, Der Rückblick (KLÖNSCHNACK, 4.2011)

SPD-Ratsmitglied Heinrich Schröder ist auf dem Bild eindeutig der 4. Mann von links der ersten Reihe – nun schon mit weißem Spitzbart!

Der 5. Mann von rechts mit langem schmalen Gesicht, längerer Nase, tiefliegenden Augen ist er nicht.

CHRISTINE WINKELMANN  
NIENSTEDTEN

Anm. d. Red.: Frau Winkelmann hat Recht; wir bedauern den Fehler.

### Dubioses Unternehmen

Betr.: „Hilfe für den Gnadenhof“, Stall Bayou (KLÖNSCHNACK, 4.2011)

In Ihrer letzten Ausgabe berichteten Sie zu meinem Entsetzen erneut über den Gnadenhof „Stall Bayou“. Bei sorgfältiger journalistischer Recherche hätte Ihnen auffallen müssen, dass es sich hierbei um ein absolut unseriöses Unternehmen handelt. Unter dem Deckmantel des Tierschutzes und der Tierliebe prellt die Betreiberin, Fr. S. Reimer, nun schon seit Jahren diverse Weidenbesitzer (Schäferhof, etc.) und Futtermittelhändler. Die Homepage des „Stall Bayou“ ist ein einziger Lug und Betrug. Auf Nachfrage erklärt Frau Reimer ständig, sie sei gar nicht die Besitzerin der Pferde. Frau Reimer ist nur höchst selten bei den Tieren. Ihre Abwesenheit oder telefonische Nichterreichbarkeit erklärt sie mit Aufenthalt in psychiatrischen Einrichtungen. Die Betreuung wird zum Teil auf absolut überforderte Kinder abgewälzt. Diverse freiwillige Helfer haben in den letzten Monaten ihre Arbeit eingestellt, weil u. a. kein Futter mehr vorhanden war oder diese Helfer von Frau Reimer aufs unflätigste beleidigt wurden. Vor kurzem wurden die Tiere in einer Nacht- und Nebelaktion von den Weiden des Schäferhofes auf eine Weide in Scheuefeld umgesiedelt. Beim Schäferhof ist noch eine Rechnung von 4.000 Euro offen. Der Vermieter der neuen Weide wird vermutlich auch bis zum Sankt-Nimmerleinstag auf sein Geld warten dürfen ...

Da die Spendengelder auf ein Privatkonto der Mutter von Frau Reimer fließen, ist davon auszugehen, dass die Verwendung dieser Gelder nicht nur den Tieren zugutekommen. Diese ganze Geschichte erweckt den Eindruck, als würde Frau Reimer die Pferde nur als Mittel zum Zwecke der Geldbeschaffung für ihren Lebensunterhalt einsetzen. Es wäre schön, wenn Sie in Zukunft – bevor sie Werbung für derart dubiose Unternehmen machen – bestimmte Aspekte etwas gründlicher hinterfragen würden!

MARIANNE HOLM  
ISERBROOK

### Jugendwahn um Telemann

Betr.: „Im Zeichen Telemanns“, Peter-Klein-Preis, (KLÖNSCHNACK, 4.2011)

Ich hatte den Knaben älter in Erinnerung und bin mir daher auch sicher, dass in der Meldung ein Fehler steckt. 2011 feiert die Telemann-Gesellschaft nicht den 300. Geburtstag des Komponisten, sondern seinen 330.

SILVIO STALLINO  
IPANEMA/RIO DE JANEIRO

Anm. d. Red.: Herr Stallino hat Recht, wir bedauern den Fehler. Gruß nach Rio. Wie alt wird in diesem Jahr eigentlich der Samba?

**WOLFGANG GRAMBOW** Gebäudedienste

- Sämtliche Gartenarbeiten
- Garten-Jahrespflge
- Hecken-, Baum- u. Gehölzschnitt
- Rasen vertikutieren
- Lift-Vermietung 22 m (auf Raupen, geländegängig)
- Schredderarbeiten u. Abfuhr (z.B. Terrassen, Gehwege, Auffahrten)
- Dachinnenreinigung
- Hausmeisterdienste

Roßsteert 5a · 25489 Haseldorf · **Telefon 0 41 29 / 6 70** · Fax 0 41 29 / 14 23

**Heidecke Elektroinstallation GmbH**

**Kai Uwe Heidecke**  
Elektrotechnikermeister  
Industriemeister Elektro-/Energietechnik  
Tel: 040-81960808  
Fax: 040-81960809



Elektroarbeiten aller Art    Industrieservice    EDV-Anlagen

**22559 Hamburg/Rissen Brünschentwiete 11**



**CHRISTEL WESTPHAL**

Liebe Patienten,  
ab dem 1.7.2011 finden Sie mich im Salon Mara Drachau, Heidrehmen 9 und erreichen mich unter Telefon 87 00 74 20.

Christel Westphal  
Hasenhöhe 128 · 22587 Hamburg · Tel. 87 00 74 20

„Wie gehen Sie mit Schwächeren um?“

Ranga Yogeshwar,  
Wissenschaftsjournalist



Sie sind stark!  
[www.misereor.de](http://www.misereor.de)

Mit Zorn und Zärtlichkeit  
an der Seite der Armen

**MISEREOR**  
IHR HILFSWERK

Spendenkonto 10 10 10 · Pax Bank · BLZ 370 601 93

BLANKENESE

**Lange Nacht des Friedhofs**

Am 28. Mai um 20 Uhr kann der Blankeneser Friedhof einmal anders erlebt werden, bei Dämmerlicht und im Fackelschein mit Musik, Texten und anderen Überraschungen. Weitere Informationen erhalten Sie beim Friedhofsbüro.  
Tel. 87 27 61

ZUKUNFT VOR ORT GESTALTEN

**„Nach uns die Sintflut? – Klimawandel – Wetterwandel – Lebenswandel“**

Am 3. Mai hält Prof. Dr. Mojib Latif vom Leibniz-Institut für Meereswissenschaften in Kiel einen Vortrag über die unsere Zukunft entscheidenden Fragen: Wie beeinflusst der Mensch die Erderwärmung und wie können alle gesellschaftlichen Gruppen – die Politik, die Wirtschaft und jeder Einzelne – sich am Klimaschutz beteiligen? Der Vortrag beginnt um 20 Uhr im Gemeindehaus der Blankeneser Kirche am Markt.  
Mühlenberger Weg 64 a

KIRCHE AM MARKT

**Glaubensseminar**

Am 4. Mai beginnt ein Glaubensseminar mit den Pastoren der Gemeinde zu dem Thema: „Entdeckungen im Land des Glaubens: Gott – wie sich mein Bild verändern kann“. Oft ist es so: Wir wissen einiges über Gott und die Welt, über Kirche und Christ sein, aber die konkrete Erfahrung Gottes im Alltag fehlt uns. Oder wir kennen sogenannte „spirituelle Erfahrungen“, wissen aber wenig über das Christentum. Wir kommen nur weiter, wenn wir Wissen und Erfahrung zusammenbringen. Das soll in diesem

Seminar geschehen.

Weitere Termine:

- 11.05.: Sinn – wie ich ihm auf die Spur komme
  - 18.05.: Glaube – wie ich trotz Hindernissen weiter komme
  - 25.05.: Sünde – was es damit auf sich hat
  - 01.06.: Jesus – wo Himmel und Erde sich berühren
  - 16.06.: Christ sein – wie Gott mit mir anfängt
  - 22.06.: Christ bleiben – wie Gottes Geist uns trägt
  - 29.06.: Abschlussgottesdienst – wir feiern das Fest des Lebens
- Die Seminar-Abende beginnen jeweils um 20 Uhr im Gemeindehaus.  
Mühlenberger Weg 64 a

NIENSTEDTEN

**Benefizkonzert**

Am Donnerstag, den 19. Mai um 20 Uhr findet in der Nienstedter Kirche ein Benefizkonzert zu Gunsten des Fördervereins Palliativstation am Asklepios Westklinikum in Rissen statt. Das Streichquintett der Hamburger Camerata wird spielen, angereichert mit Lesung von Briefen von Mozart und Brahms. Die Musiker wollen mit

dem Konzert ihren Beitrag dazu leisten, dass der Förderverein der Station weiterhin helfen kann. Der Förderverein freut sich auf einen schönen Abend in einer schönen Kirche und das alles für einen guten Zweck. Der Eintritt beträgt 15 Euro, Spenden sind erwünscht.  
**Barbara Wille-Lehmann, Vorsitzende des Fördervereins, Achtern Sand 28, Telefon: 81 31 36, E-Mail: ha.lehmann@hamburg.de**



FISCHERHAUS

**Wat löpt im Mai?**

- Dienstag, 3. Mai**  
15 Uhr: Gesprächsnachmittag im Fischerhaus
- Mittwoch, 4. Mai**  
10 Uhr: Literaturkreis mit D. Pietraß und S. Piezunka  
15.30 Uhr: Volkslieder-singen, Gemeindehaus, S. Hunzinger-Schmidt
- Donnerstag, 5. Mai**  
15 Uhr: Kulturgesprächskreis mit S. Tannen-burg
- Dienstag, 10. Mai**  
12.30 Uhr: MitDachE-sen (Gemeindehaus), B. Kolozei und Team  
15 Uhr: Wonnemonat Mai – Gedichte und Mu-sik mit A. Flemming  
19.00 Uhr: Jour Fix Dia-konisches Netzwerk, Mühlenberger Weg 64, Souterrain
- Mittwoch, 11. Mai**  
9.30 Uhr: Literarisches Frühstück mit A. Berg  
15.30 Uhr: Zeitzeugen-gruppe mit M. Kaiser
- Donnerstag, 12. Mai**  
10 Uhr: Männerkochkurs mit K. Schreiber
- Mittwoch, 18. Mai**  
15.30 Uhr: SeniorenAka-demie: „Was wird aus unserem Euro?“, Vortrag Dr. Friedrich, Gemeindehaus
- Dienstag, 24. Mai**  
15 Uhr: Kostproben aus dem Programm zum History-Day
- Donnerstag, 26. Mai**  
10 Uhr: Die Smutjes kochen mit U. Fosseck
- Sonntag, 29. Mai – History-Day im Fischerhaus**
- Dienstag, 31. Mai: Monatlicher Ausflug**  
10 Uhr (Treffpunkt Blan-keneser Bahnhof): Schleswig – mit allem, was dazugehört. Bitte melden Sie sich an.  
Info: Elbterrasse 6, Tel. 86 40 53

● ● ● ● ●

## Tag & Nacht

### Ambulante Pflege Kastening GmbH

- Häusliche Krankenpflege
- Ambulante Seniorenbetreuung
- Familienpflege
- Haushaltshilfe/-führung
- Kinderbetreuung
- Arztbesuche, Behördengänge
- Pflegeberatung/-anleitung
- Sterbebegleitung
- Freizeit- u. Reisebegleitung
- Psychosoziale Betreuung

Da ist jemand

Wir beraten Sie gern. Tel.: 040 / 82 77 44

Tag & Nacht · Charlotte-Niese-Straße 3 · 22609 Hamburg



OLYMPIADE

**Preis für Mathe-Genie**

Kristina Klein, 16 Jahre alt, vom Christianeum, ist ein echtes Mathe-talent, das bei der 50. Mathematik-Olympiade Ende März den Landessieger holte. Weiterhin erhielt sie den Sonderpreis des Vereins Talentförderung Mathematik.

Nach dem Abitur möchte sie allerdings nicht sofort Naturwissenschaften studieren, sondern ihrer zweiten Leidenschaft nachgehen. „Nach dem Abi gehe ich nach China.“ Sie hat dort bereits ein Austauschjahr verbracht und lernt in der Schule im Wahlfach Chinesisch.

In der TU Harburg erhielt sie gemeinsam mit 312 Schülern aus den Stufen drei bis dreizehn ihre Urkunde. An dem Wettbewerb nahmen 10.000 Schüler insgesamt teil.

Weitere Gewinner aus den Elbvororten sind Joachim Meßberg (Klasse 6) und Connor Röhrich (Oberstufe) vom Gymnasium Hochrad.

Die Landessieger ab Klasse 8 nehmen an der Bundesrunde des Wettbewerbs vom 8. bis 11. Mai in Trier teil.

BENEFIZ

**Miniatur Wunderland unterstützt Kinderkrankenhäuser**

Der Verein „Hamburg macht Kinder gesund e.V.“ lud am 1. April zur einer Benefizveranstaltung ein. Im Miniatur Wunderland erhielten 600 Gäste, darunter Ariane Springer, Günter Elste und Nataly Bombeck, PR-Agentin für die Elbphilharmonie, mit ihren Kindern die Chance, hinter die Kulissen des Wunderlands zu blicken. Am Ende kamen 30.000 Euro mit dem Erlös des Eintritts und zahlreichen Spenden zusammen. Mit dem Geld werden Projekte an den drei Kinderkrankenhäusern – UKE, AKK und Katholisches Kinderkrankenhaus Wilhelmstift – realisiert. Das Miniatur Wunderland erließ das Eintrittsgeld und übernahm alle Kosten des Abends.



Nataly Bombeck mit ihren Kindern

WEDEL

**Alloheim übernimmt Senioren-Sitz**

Der Wedeler Seniorensitz an der Elbe heißt ab sofort „Alloheim Senioren-Residenz an der Elbe“. Leiter ist Sebastian Kabak, der Florian Wenckstern im April ablöste. Durch die Zugehörigkeit zur Düsseldorfer Alloheim Gruppe, soll sich Management und Pflegequalität verbessern. Die Mitarbeiter erhalten Schulungen, um Pflegebedürftige besser betreuen zu können. Die stationäre Pflege wird laut Sebastian Kabak, weiterhin familiär bleiben.

[www.alloheim.de](http://www.alloheim.de)



**Kammerhorster Steingarten**

Grabmale und Urnensteine  
Gedenksteine für Kinder  
Nachbeschriftung und Restaurierung  
Individuelle Grabgestaltung  
Skulpturen, Garten- und Quellsteine

Josephine Peters-Bustorff  
Steinmetz- und Steinbildhauermeisterin  
Dockenhudener Str. 23  
22587 Hamburg-Blankenese  
Telefon: 040-86 69 36 42  
Mobil: 0171-788 62 14  
[www.kammerhorster-steingarten.de](http://www.kammerhorster-steingarten.de)



Nach einem erfüllten Leben verstarb plötzlich und unerwartet  
mein geliebter Mann

**Gerd Iden**

\* 26. Juli 1920 † 5. April 2011

In Liebe  
**Waltraud Iden**

Ab Ende 2011 mit  
eigener Trauerhalle

Beerdigungs-Institut  
**Seemann**  
& Söhne

[www.seemannsoehne.de](http://www.seemannsoehne.de)

**Neue Wege** beschreiten und  
dabei die **Tradition** bewahren.

Dormienstraße 9 · 22587 Hamburg · Telefon 040-8 66 06 10  
Blankenese · Rissen · Groß Flottbek · Wedel

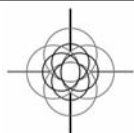

**EV. FRIEDHOF  
GROSS FLOTTBEK**  
SEIT 1909

INDIVIDUELLE BESTATTUNG  
GÄRTNERISCHE GRABANLAGEN  
100 JAHRE FRIEDHOFSKULTUR

**BERATUNG UND VERWALTUNG**  
IHRE ANSPRECHPARTNER VOR ORT:  
MICHAELA CORDTS / KIRSTEN WOLTER

STILLER WEG 28 22607 HAMBURG  
TEL. 040 - 82 90 74



**CLAUDIA POHL**  
STEINBILDHAUERMEISTERIN

**GRABMALE AUS NATURSTEIN**  
NACHSCHRIFTEN - STEINREINIGUNGEN  
RENOVIERUNGEN - RESTAURIERUNGEN

LIEFERUNG AUF ALLE FRIEDHÖFE

[WWW.GRABSTEIN-HAMBURG.DE](http://WWW.GRABSTEIN-HAMBURG.DE)

AM FRIEDHOF GROSS FLOTTBEK  
STILLER WEG 24 · 22607 HAMBURG  
TELEFON 040 / 82 51 64



Claudias Küche im Mai

## Holunderblütensirup

**B**ald, im späten Mai, blüht er wieder und betört mit seinem Duft: Holunder. Ich gebe zu, es ist eine schwere Entscheidung: Entweder die Blüten genießen und sich auf die Beeren für Holundersaft im Herbst freuen oder die Blüten pflücken und in leckeren

Holunderblütensirup verwandeln.

Probieren Sie ruhig einmal, den Sirup selbst zu machen. Geht ganz einfach und versüßt Ihnen den Sommer mit herrlichen Limonaden, zart parfümierten Desserts und spritzigen Aperitifs.

Wasser mit dem Zucker aufkochen und so lange köcheln lassen bis der Zucker aufgelöst ist, dann abkühlen lassen. 2 bis 3 Zitronen in Scheiben schneiden. Alternativ kann man auch die Schale abreiben und die Zitronen auspressen. Wenn der Zuckersirup abgekühlt ist, die Zitronensäure zugeben und umrühren. Dann die Holunderblütenköpfe mit dem Stengel nach oben in den Sirup geben, Zitronenscheiben bzw. Saft und Schale zugeben. 48 Stunden abgedeckt ziehen lassen. Den Sirup durch ein steriles Tuch abseihen und in sterilisierte Flaschen füllen. Gekühlt aufbewahren!

Mehr Rezepte im Internet unter:  
[www.foolforfood.de](http://www.foolforfood.de)



### Zutaten für 4 Portionen:

- 1,2 l Wasser
- 1 kg Zucker
- 50 g Zitronensäure
- 2–3 Zitronen
- 15–20 frische Holunderblütenköpfe (am besten an einem trockenen Morgen gepflückt)

*Lassen Sie es sich schmecken!*

HAMBURGER **Klön Schnack** DAS STADTMAGAZIN:



## MIT DEM KLÖNSCHNACK IST DIE ELBE VIEL SCHÖNER

Das Stadtmagazin kommt jeden Monat neu. Zwölf Mal im Jahr. Und immer wieder 60.000 Exemplare. Meistens sind das zu wenig. Aber die Menschen an der Elbe wissen sich zu helfen: Sie geben Ihr Heft weiter. Statistisch sind das 2,3 Menschen, die den Hamburger Klön Schnack lesen. Das sind immerhin 138.000 Leser. Jeden Monat. Gut, nech?

**KSV** KLAUS SCHÜMANN VERLAG  
HAMBURG MEDIEN · HAMBURG EVENTS

Sülldorfer Kirchenweg 2 · 22587 Hamburg · Telefon 040 86 66 69-0 (Fax -41) · [www.ksv-hamburg.de](http://www.ksv-hamburg.de)

**Der Steuertipp:****So (er)sparen Sie sich die Grunderwerbsteuer!**

Beim Erwerb von Immobilien fällt regelmäßig Grunderwerbsteuer (GrESt) an. Der Begriff Grundstück meint nicht nur unbebaute und bebaute Grundstücke sondern auch Erbbaurechte und Gebäude auf fremdem Grund und Boden. Soweit Grundstücke getauscht oder aus der Zwangsversteigerung erworben werden bzw. die Abtretung eines Übereignungsanspruchs aus einem Kaufvertrag erfolgt, fällt GrESt an. Der Steuersatz der GrESt kann von jedem Bundesland individuell festgelegt werden, Hamburg liegt mit einem Satz von 4,5 % im oberen Drittel des Bundesdurchschnitts.



**Harnald Henze, Wirtschaftsprüfer und Steuerberater, [www.burgerundpartner.de](http://www.burgerundpartner.de), Tel. 040/6887721-0**

**Befreiung von der GrESt:**

Liegt ein Erwerb von Grundstücken vor, fällt nicht unwillkürlich GrESt an. Jeder Erwerbsvorgang bis zu einem Wert von 2.500 EUR ist steuerfrei. Dabei handelt es sich hier um eine Freigrenze und nicht um einen Freibetrag. Bei einem Kaufpreis von 2.550 EUR fällt in voller Höhe GrESt an. Ein Erwerb zwischen Ehegatten befreit von der Steuer, dazu zählt auch die Vermögensauseinandersetzung nach der Scheidung. Bei Erwerbsvorgängen zwischen Verwandten, ehelich oder unehelich, in gerader Linie durch Großeltern, Eltern, Kinder und Enkel folgt keine Besteuerung. Nicht befreit ist der Erwerb von Grundstücken durch Geschwister. Eine Doppelbesteuerung mit der Erbschaft- und Schenkungsteuer findet nicht statt.

**Optimierung der Bemessungsgrundlage für die GrESt:** Ist beim Erwerb von Grundstücken eine Steuerbefreiung ausgeschlossen, sollten Sie darauf achten, die Bemessungsgrundlage der GrESt so niedrig wie möglich zu halten. Gegenstände die keine Bestandteile des Gebäudes bzw. Grundstücks darstellen unterliegen nicht der GrESt. So sind z.B. Einbauküche, Markise oder Möbel die mit erworben werden nicht steuerpflichtig. Das Finanzgericht Hamburg hat allerdings in einem Urteil entschieden, dass Herd und Spüle sowie eine speziell angepasste Arbeitsplatte als Gebäudebestandteil angesehen werden. Demnach ist ein fest eingebautes Zubehör grundsätzlich nicht von der Bemessungsgrundlage abziehbar, eine separate Aufstellung lohnt. Weiterhin vermindert die Übernahme einer Instandhaltungsrücklage beim Erwerb von Immobilien die Bemessungsgrundlage für die GrESt. Auch hier sollte die Höhe der Instandhaltungsrücklage extra festgestellt und im Kaufvertrag ausgewiesen werden.

**MOSSDORF & HOLZHÄUSER**

RECHTSANWÄLTE FÜR FAMILIENRECHT

Familienrecht · Erbrecht · Scheidungsrecht

Blankeneser Bahnhofstraße 46, 22587 Hamburg  
Telefon 040/86 64 61 71, Telefax 040/86 64 61 93  
[info@familienrecht-blankenese.de](mailto:info@familienrecht-blankenese.de), [www.familienrecht-blankenese.de](http://www.familienrecht-blankenese.de)

**Der Sachverständige**

§

**Jörg Bastian, Zertif. Sachverständiger. Reg. Nr.: 02641**  
Für Bauschäden, Abdichtungen, Schimmelpilzprävention  
Mitglied im Sachverständigenkreis des DHBV und TÜV  
Tel. 040 / 41095160 oder [j.bastian@generalbaubastian.de](mailto:j.bastian@generalbaubastian.de)

**Norbert Nielsen – Maurermeister, Öffentlich best. und vereidigter Sachverständiger der Handwerkskammer HH für Bauleistungen – Altbausanierung – Wohnungsmängel,**  
Tel.: 040 / 39 11 46, email: [info@nielsen-construction.de](mailto:info@nielsen-construction.de)

**Der Rechtsberater**

§

**Allgemein**

**RAinnen Bartels & Eckhardt, [www.Eckhardt-und-Bartels.de](http://www.Eckhardt-und-Bartels.de),**  
Ottenser Hauptstr. 5, 22765 HH, gegenüber EKZ Mercado,  
Tel. 040/391135, Fax: 040/3902651, Tätigkeitsschwerpunkte:  
Familien-, Arbeits-, Miet- und Verkehrsrecht, Strafrecht

**RA DR. JOACHIM GRANZOW, LL. M., [www.carlos-claussen.de](http://www.carlos-claussen.de)**  
Mönckebergstraße 31, 20095 Hamburg (am Rathausmarkt)  
Telefon 040 / 30 96 40-0, Fax 040 / 30 96 40-99  
Wirtschafts-, Erb-, Familien- und Internetrecht

**RAin Jasmin Merck**

Hilgendorfweg 34, 22587 Hamburg, Tel.: 040 - 86 64 20 72  
e-mail: [jasminmerck@t-online.de](mailto:jasminmerck@t-online.de) – Casemanagement,  
Betreuungsrecht, Erbrecht, Familienrecht, Jugendstrafrecht

**RA ANDREAS ULEMAN [www.elbanwalt.de](http://www.elbanwalt.de)**

Wedeler Landstraße 27, 22559 Hamburg  
Telefon 040 / 822 45 70-0, Fax 040 / 822 45 70-15  
Miet-, Wohnungseigentums-, Familien- und Erbrecht

**Arbeitsrecht****as-law, RAe Dr. Peter Ahner und Michael Nau**

Fachanwälte für Arbeitsrecht

Van-der-Smissen-Straße 2, 22767 Hamburg, nahe dem Fischmarkt  
Telefon +49 40 3899890, [www.as-law.de](http://www.as-law.de)

**RA Reinhard Münchow, Fachanwalt für Arbeitsrecht**

Rechtsanwälte Münchow Commandeur + Partner  
Neuer Wall 2-6, 20354 Hamburg, Tel. 040 344 844  
Kündigungsschutz, Abfindung etc., [www.mc-partner.de](http://www.mc-partner.de)

**RA Heiko Ormanschick**

Rechtsanwalt · Dozent · Redakteur

Blankeneser Bahnhofstraße 46, 22587 Hamburg, Tel.: 040/86 60 60-0  
[www.ormanschick.de](http://www.ormanschick.de)

**RA Ralph Sandler, Fachanwalt für Arbeitsrecht**

Sozietät Prinzenberg Prien Sandler, Elbchaussee 112  
22763 HH, Telefon: 040 39 15 51, Fax: 040 390 19 55  
[www.prinzenberg-partner.de](http://www.prinzenberg-partner.de)

**Arzthaftungsrecht****RAin Andrea Hehl**

Blankeneser Bahnhofstraße 46, 22587 Hamburg  
Tel.: 040 / 86 60 60-0  
[www.ormanschick.de](http://www.ormanschick.de)

**Erbrecht • Familienrecht****Rechtsanwälte Curow & Wreesmann**

Fachanwälte für Erb- und Familienrecht

Tel.: 040 / 38 54 44, E-Mail: [kontakt@curow-wreesmann.de](mailto:kontakt@curow-wreesmann.de)  
Max-Brauer-Allee 87, 22765 Hamburg

**Erbrecht • Immobilienrecht****RAin Dr. Edith Regerbis**

Auguste-Baur-Straße 13, 22587 Hamburg-Blankenese  
Telefon: 040 / 86 34 05, Fax: 040 / 86 66 28 67  
[www.dr-edith-regerbis.de](http://www.dr-edith-regerbis.de)

## Der Rechtsberater

§

### Erbrecht • Scheidungsrecht • Familienrecht

**Mossdorf & Holzhäuser**  
Rechtsanwälte für Familienrecht  
Blankeneser Bahnhofstraße 46, 22587 Hamburg-Blankenese  
Telefon: 040-86 64 61 71, Fax: 040-86 64 61 93

### Erbrecht • Vermögen • Testamentsvollstreckung

**Andreas Ackermann**, Web: [www.anwaltskanzlei-ackermann.de](http://www.anwaltskanzlei-ackermann.de)  
Rechtsanwalt, zertifizierter Testamentsvollstrecker (AGT)  
Grimm 12, 20457 Hamburg, Tel.: 040/32 35 00  
Fax: 040/32 35 74, E-Mail: [mail@anwaltskanzlei-ackermann.de](mailto:mail@anwaltskanzlei-ackermann.de)

### Familienrecht • Scheidungsrecht

**RAin Dr. Sabine Kramer**  
Fachanwältin für Familienrecht und Mediatorin (BAFM)  
Kaiser-Wilhelm-Str. 93, 20355 Hamburg  
Tel. 040 / 411 89 38 61, [www.elblaw.de](http://www.elblaw.de)

**RAin Dr. Stephanie Matthiessen**  
Fachanwältin für Familienrecht  
Blankeneser Bahnhofstraße 46, 22587 Hamburg  
Tel.: 040 / 86 60 60-0, [www.ormanschick.de](http://www.ormanschick.de)

**RAin Astrid Weinreich**, Fachanwältin für Familienrecht  
Blankeneser Bahnhofstraße 29, 22587 Hamburg  
Telefon: 040-866 031-0, E-Mail: [info@astrid-weinreich.de](mailto:info@astrid-weinreich.de)  
Infos unter: [www.astrid-weinreich.de](http://www.astrid-weinreich.de)

### Familienrecht • Vermögensstreit

**RA Andreas Ackermann**, Anwaltskanzlei Ackermann  
Grimm 12, 20457 Hamburg; Tel.: 040/32 35 00  
Fax: 040/32 35 74, Web: [www.anwaltskanzlei-ackermann.de](http://www.anwaltskanzlei-ackermann.de)  
E-Mail: [mail@anwaltskanzlei-ackermann.de](mailto:mail@anwaltskanzlei-ackermann.de)

### Geschäfts- und Wohnraummiete • Wohnungseigentum

**RA Heiko Ormanschick**  
Rechtsanwalt • Dozent • Redakteur  
Blankeneser Bahnhofstraße 46, 22587 Hamburg, Tel.: 040/86 60 60-0  
[www.ormanschick.de](http://www.ormanschick.de)

### Mietrecht • Wohnungseigentum • Nachbarrecht

**Rechtsanwaltskanzlei Jungmann & Kaut**  
Blankeneser Landstraße 39 a, 22587 Hamburg  
Tel. 040/86 55 58, Fax: 040/866 36 24  
[www.jungmann-rechtsanwalt.de](http://www.jungmann-rechtsanwalt.de)

### Steuerstrafrecht • Erbschaft- • Schenkungsteuer

**Dr. Jürgen Steckmeister**, [www.steckmeister-alldata.de](http://www.steckmeister-alldata.de)  
Fachanwalt für Steuerrecht, Steuerberater  
Auguste-Baur-Straße 5, 22587 Hamburg  
Tel. 040/866 61 61-0, Fax 040/866 61 61-20

## Kommentar im Mai

# Datenschutz ist Selbstschutz



Rechtsanwalt Ralph Sandler  
Telefon: 39 15 51

Die Bahn AG screent Mitarbeiterdaten zur Aufdeckung von Korruption und stellt damit ihre gesamte Belegschaft unter einen völlig haltlosen Generalverdacht. Google zieht mit Street View ebenso wütende Kritik auf sich wie es andererseits helle Begeisterung auslöst, Facebook und Konsorten verhökern auf undurchsichtigen Märkten die persönlichen Daten ihrer nichtsahnenden oder, was die häufigere, aber betrüblichere Variante sein dürfte, am Datenschutz desinteressierten Mitglieder.

Der Hamburgische Datenschutzbeauftragte Caspar schaltet die eigene Website seiner Behörde ab, weil die von der Axel Springer Verlag AG unter [hamburg.de](http://hamburg.de) gehostet wird und dort eine Tracking-Software zur Anwendung kommt, die datenschutzrechtlich höchst bedenklich ist. Und der Bundesbeauftragte für Datenschutz Schaar beklagt in seinem jüngsten Tätigkeitsbericht die inzwischen vollkommen erlahmte Initiative der Bundesregierung – man hat ja schließlich auch noch was anderes zu tun! –, europarechtliche Datenschutzerfordernisse binnen der auferlegten Fristen anständig umzusetzen. Gleichzeitig berichtet Schaar aber auch über einen Anstieg an schriftlichen Bürgerbeschwerden wegen Datenschutzverletzungen um fast 50 %. Doch ist es wirklich so, dass die Bürger sich zunehmend dagegen auflehnen, in ihrem alltäglichen Verhalten registriert und überwacht zu werden? Man wird den Eindruck nicht los, dass hier mit zweierlei Maß gemessen wird; denn im Umgang mit persönlichen Daten neigen weite Teile, insbesondere der jüngeren Bevölkerung offenbar dazu, alles Persönliche preiszugeben, was das tägliche Leben so gerade hergibt, wenn man einmal die nahezu manischen Mitteilungsneurosen der Facebooker, Blogger, Twitterer und sonstigen Multischnacker betrachtet. Und viele Kids heben den ganzen Tag lang nicht den Kopf, weil sie sonst das Mobildisplay aus den Augen verlieren würden.

Unser Alltag ist doch inzwischen ein permanentes Datenschutzdilemma: Wer kommt schon bei der ärztlichen Zahnreinigung auf die Idee, dass die Zahnarztpraxis nach den Vorschriften des Bundesdatenschutzgesetzes eigentlich einen Datenschutzbeauftragten haben muss, weil mehr als neun Mitarbeiter ständig mit personenbezogenen Patientendaten arbeiten? Beim anschließenden Besuch des EEZ wundert man sich über die Vielzahl der fest montierten Kameras und beruhigt sich mit dem fadenscheinigen Argument: wir haben ja nichts zu verbergen, das gilt ja schließlich nur für Verbrecher! Und bei der EC-Kartenzahlung im Supermarkt unterschreibt man auf der Rückseite des Belegs einen ellenlangen Text in kleiner Schrift und willigt in etwas ein, was man nicht einmal durchliest, weil man von der Warteschlange hinter sich ja nicht gelynt werden will. Deutschland im Datennebel! Nur zu Hause auf der Toilette herrscht eine wohlige Atmosphäre der Datenfreiheit, während in der Ferne das Handy bimmelt ...

### Berendsohn – Rechtsanwälte in Partnerschaft

#### Acht Partner – eine Sorge - Ihr Recht

Vertretung von **Unternehmen** in allen arbeits- und gesellschaftsrechtlichen Fragen sowie bei rechtlichen Problemen der Kundenbeziehung. Vertretung von **Privatpersonen** insbesondere in den Bereichen Familie, Erbe, Arbeit, Miete, Verkehr und Aufenthalt.

**FRIEDENSALLEE 118b • 22763 HAMBURG • TEL.: 040 /398474-0**  
**FAX: 040 / 398474-21 • [info@bmr.de](mailto:info@bmr.de) • [www.bmr.de](http://www.bmr.de)**

## Der Finanztipp

## Frühjahrsprognose: Deutschland bleibt Wachstumslokomotive Europas

Das schwere Erdbeben und die Reaktorkatastrophe in Japan, die politischen Unruhen im arabischen Raum, der Bürgerkrieg in Libyen, Portugals Flucht unter den EU-Rettungsschirm und eine steigende Inflation haben zwischenzeitlich für erhebliche Turbulenzen an den Kapitalmärkten und für enorme Verunsicherungen der Anleger gesorgt. Und so erschütternd die Folgen der Natur- und Reaktorkatastrophe in Japan auch sind und so viel Empathie sie auch in der westlichen Welt hervorrufen – sie beeinträchtigen nicht den globalen Aufschwung, obwohl Japan die drittgrößte Volkswirtschaft ist. Der anhaltende Aufschwung des Welthandels wirkt sich in besonderem Maße positiv auf die Steigerung deutscher Ausfuhren aus. Gut gefüllte Unternehmenskassen, niedrige Zinsen und eine hohe Kapazitätsauslastung sollten auch 2011 zu einem deutlichen Anstieg der Investitionsnachfrage führen. Somit befindet sich Deutschland derzeit in einer ausgezeichneten konjunkturellen Verfassung und wird die Wachstumslokomotive Europas bleiben. Die stark gestiegenen Frühindikatoren für das Geschäfts- sowie das Konsumklima unterstreichen diese Einschätzung unseres Hauses. Die deutsche Wirtschaftsleistung dürfte in diesem Jahr um etwa 2,5 Prozent zulegen und der DAX sich zum Jahresende in einem Korridor von 7.500 bis 8.000 Indexpunkten bewegen.

Anlegern empfehlen wir, nach wie vor eine konservative Anlagestrategie zu verfolgen. Aktien und Anleihen, aber auch eine Beimischung alternativer Investments, wie zum Beispiel Gold, sind nach wie vor solide Anlagen. Vor dem Hintergrund der mit den Inflationsgefahren einhergehenden frühzeitigen Zinserhöhung der Europäischen Zentralbank ist es Anlegern auch möglich, sich mit einer Inflationsanleihe vor dem Risiko einer drohenden Inflation abzusichern. Mit der Haspa Inflationsanleihe sichern sich Anleger als Investor einen festen Kupon für die ersten beiden Laufzeitjahre. In den Laufzeitjahren 3 bis 5 besteht die Chance – als Inflationschutz – an einer steigenden Teuerungsrate zu partizipieren. Zusätzlich bietet die Mindestverzinsung einen Deflationsschutz.

Wir empfehlen unseren Kunden, gemeinsam mit uns einen Plan für die Zukunftssicherung zu entwickeln. Das kostet wenig Zeit, kann aber ein Vermögen wert sein.

Für weitere Informationen zu diesem Thema stehe ich Ihnen gern unter der Rufnummer (040) 35 79 – 65 10 zur Verfügung. Selbstverständlich können Sie auch meine Kolleginnen und Kollegen in allen Filialen und Centern der Haspa ansprechen.



Thomas Sobania, Leiter Individualkunden-Center Blankenese der Haspa

## Der Steuerberater

§

## Allgemein

**Dipl.-Finanzwirt Andreas Kück**, Steuerberater  
Nienstedtener Marktplatz 29, 22609 Hamburg  
Telefon 89 80 74-0, Fax 89 80 74-22  
E-Mail: office@stb-kueck.de

**Diplom-Kauffrau Annette Hoffmann**, Steuerberater  
Hasenhöhe 128, 22587 Hamburg-Blankenese  
Telefon: 040 86 62 86 62, Fax: 040 87 08 07 02  
email: kontakt@hoffmann-stb.de

**Maren Lambrecht, Bernd Krivohlavek**  
Vereidigte Buchprüfer, Steuerberater  
Strübelhorn 7, 22559 HH, Telefon: 040 81 23 82,  
Fax: 040 81 16 55, E-mail: office@stb-rissen.de

**Hamburger Steuerberatungsgesellschaft mbH**  
**Marco Meyer**, Sülldorfer Kirchenweg 2a, 22587 Hamburg-Blankenese  
Fon 040/86 60 13-0, Fax 040/86 60 13-12  
www.steuerberater-hamburg.de

**Dr. Steckmeister & Collegen**, Tel. 040/86 66 16 10  
Dr. Jürgen Steckmeister, Steuerberater, Wirtschaftsprüfer, Rechtsanwalt  
Jürgen Keßler, Steuerberater, Sigrid Steckmeister, Rechtsanwältin  
Auguste-Baur-Str. 5, 22587 HH-Blankenese, www.steckmeister-alldata.de

**Dipl. Finw. M.I. Tax Ekkehart D. Voß**, Steuerberater  
Wedeler Landstraße 93, 22559 Hamburg  
Telefon: 040 81 51 11, Fax: 040 81 51 71  
E-mail: info@steuer-voss.de, www.steuer-voss.de

## Seit über 20 Jahren Ihr kompetenter Partner in allen Steuerfragen



Harald Henze  
Steuerberater, Tel.: 040 / 688 7721-0

- » Einkommensteuererklärungen
- » Erbschaftsteuer-/Erbrecht
- » Jahresabschlüsse/Einnahmen-Überschussrechnungen
- » Buchführung und Löhne
- » Existenzgründung
- » Wirtschaftsberatung

Dr. Walter Burger & Partner Steuerberatungsgesellschaft  
22609 Hamburg · Karl-Jacob-Straße 25

www.BurgerundPartner.de



www.kanzlei-blankenese.de

Arbeitsrecht | Internetrecht | Mietrecht

RECHTSANWÄLTE  
KEREN & HOGEFORSTER

Blankeneser Landstraße 7  
22587 Hamburg  
Tel.: 040 822 447 17  
anwalt@kanzlei-blankenese.de



KANZLEI BITTER

Kompetenz  
Herz und Power

NOTARIN ■ FACHANWÄLTE

Als erfahrene Praktikerin berate ich Sie  
und helfe Ihnen.

## Vor dem Erbfall:

- Schenkung
- Testament
- Vorsorgevollmacht
- Patientenverfügung

## Im Erbfall:

- Erbschein
- Nachlassabwicklung
- Testamentsvollstreckung
- Erbauseinandersetzung



Bahnhofstraße 9  
22880 Wedel  
Tel. 0 41 03 - 8 40 98  
www.kanzleibitter.de

MECHTHILD BITTER  
Notarin  
Fachanwältin für Familienrecht

**35 JAHRE – UNSERE REFERENZ**

Wir bauen Ihr Haus neu, wir bauen es um  
oder wir verkaufen es für Sie



neues Grundstück in Rissen oder Blankenese gesucht

Tel.: 040 81 47 62

Holger Doorentz GmbH

www.dasgutehaus.de mail@dasgutehaus.de

Schlüsselfertiges Bauen seit 1976



**FRANZ  
WERNER**  
HAUSMAKLER  
seit 1908

Inhaber:  
Reinhard Wunnerlich

Blankeneser Bahnhofstraße 52  
22587 Hamburg  
Fernruf: 040/86 57 57



**Vermittlung von  
Haus- und Grundbesitz  
Vermietungen  
Grundstücksverwaltung**

Service rund um  
Haus und Grund

Seit 1832



**Ihre Mitgliedschaft  
lohnt sich immer!  
Viele gute Gründe  
auf einen Blick:**

- **Kostenfreie** persönliche oder telefonische Rechtsberatung durch unsere Rechtsanwälte im Informations-Centrum Glockengießerwall 19 und durch unsere Stadtteil-Vereine
- **Kostenfreie** Beratung in allen steuerlichen Fragen bei Einkünften aus Vermietung, Verpachtung und selbstgenutztem Wohneigentum
- **Kostenfreie** Beratung in allen Bewertungsfragen von Eigentumswohnungen, Ein- und Mehrfamilienhäusern sowie Grundstücken
- **Kostenfreie** technische Beratung durch Architekten bei Neubau, Umbau oder Modernisierung, gegen Entgelt auch vor Ort
- **Kostenfreie** Beratung zu Energieeinsparung und Umweltfragen
- Gartenberatung vor Ort durch unsere Gartenbauingenieurin
- Mietverträge, Formulare, Fachzeitschriften, Broschüren und Bücher, Software
- Interessenvertretung gegenüber Behörden, Politik, anderen Verbänden und Öffentlichkeit
- Seminare, Vorträge, Veranstaltungen, Reisen, Mitgliedertreffen
- Online-Service per E-mail und Internet

Grundeigentümer-Verein der  
Elbvororte Blankenese, Nienstedten  
Erik-Blumenfeld-Platz 7 · 22587 Hamburg  
Telefon 040 8664490  
Telefax 040 8663590  
www.grundeigentuemerverband.de



**IMMOBILIEN**



Unansehnlich begrüßt der verlassene Feinkostladen Blankeneser Gäste

**BAUSTELLE**

**Blankeneser Bauruine**

Seit Jahren steht der ehemalige Laden von Feinkost Geick in der Blankeneser Bahnhofstraße schon leer. Unbekannte haben das Objekt mit grünen, blauen und schwarzen Graffiti-Schmierereien versehen. Davor liegt ein Haufen Bauschutt, unansehnlich umzäunt, inklusive rosafarbenem Dixi Klo. Eine Geschäftsfrau aus der Nachbarschaft sagt: „Das Entrée erinnert dank dieser Baustelle an Altona.“ Mit dieser Meinung steht sie nicht alleine da. Die Anwohner und Geschäftsleute fragen sich, wann passiert etwas mit dem seit Jahren leer stehenden Supermarkt? Auf Nachfrage bei Eigentümer Oliver Quindt heißt es: „Ich möchte mich nicht zu einem Termin äußern.“ Er hofft aber demnächst mit den Abrissarbeiten beginnen zu können. Ein neues Restaurant solle hier entstehen, so Quindt.

**GROSSMANN & BERGER**

**Shoperöffnung**

Die HafenCity gilt als zukunftsweisender Stadtteil und ist jetzt Standort des achten „Grossmann & Berger Shops“. Im Sumatrankontor bietet er neben dem Bereich Wohnen auch neu Gewerbeimmobilien an. Die Vermietungsabteilung ist ebenfalls hier zu finden. Die Entwicklung der HafenCity begleitet Grossmann & Berger als einer der ersten Neubauvermarkter für das Wohn- und Bürogebäude „H2O“. Sechs Mitarbeiter sind in dem neuen Shop tätig und kümmern sich um die Kunden.  
**Überseeboulevard 4–10, Telefon: 350 80 20**



Shop in der Hafen City

**BAUVEREIN DER ELBGEMEINDEN**

**Neuer Vorstandssprecher**

Der BVE hat seit dem 1. Februar einen neuen Vorstandsvorsitzenden. Michael Wulf, Vorstandssprecher, wird gemeinsam mit Axel Horn den Bauverein der Elbgemeinden vertreten. Der langjährige Vorstandssprecher Bruno Helms ging am 31. März in den altersbedingten Ruhestand, so Klaus Pohlmann, Vorsitzender des Aufsichtsrats. Michael Wulf sagt: „Es gilt die erbrachten Leistungen vergangener Generationen nachhaltig abzusichern. Also: Mit dem genossenschaftlichen Erbe verantwortungsvoll umgehen und weitsichtig für unsere Mitglieder und darüber hinaus für die Generationen unser Kinder und Enkel planen. Was wir heute bauen, soll möglichst noch viele Jahrzehnte attraktiv sein.“



Michael Wulf

MAKLERUMSATZ

**Engel & Völkers auf gutem Kurs**

Um 27 Prozent hat die Engel & Völkers Gruppe ihren Courtagenumsatz im Vergleich zum Vorjahresquartal steigern können. Das sind im Ganzen 42,73 Millionen Euro. „Wir erleben derzeit weltweit einen echten Nachfrageboom“, sagt Christian Völkers, Vorstandsvorsitzender der Engel & Völkers AG. Das Unternehmen steigerte auch seinen Nettocourtagumsatz im Bereich „Wohnimmobilien“ um satte 30 Prozent (31,9 Millionen Euro). Bei den Gewerbeimmobilien wuchs der Courtagumsatz um 14,9 Prozent auf 8,4 Millionen Euro an.

BAUSPAREN

**Was ist Wohnriester?**

Wer „Wohnriester“ bekommt 154 Euro Förderung pro Jahr vom Staat. Die Zulage bekommen sozialversicherungspflichtige Beschäftigte, Arbeitslose und Beamte. Wer vor dem 25. Lebensjahr einzahlt, erhält einen Förderbonus von 200 Euro. Der Staat übernimmt nur die gesamte Förderung, wenn der Sparer vier Prozent des sozial-

versicherungspflichtigen Vorjahreseinkommen zahlt. Wenn sich das Gehalt ändert oder Nachwuchs die Familie vergrößert muss das umgehend mitgeteilt werden, denn das hat Einfluss auf die Sparsumme. Gefördert wird der Bau oder Kauf einer Immobilie, egal ob Neubau oder gebraucht. Angeboten werden vor allem Bausparverträge. Es wird so lange eingezahlt bis der Vertrag „zuteilungsreif“ ist. Dann kann gebaut werden.

KOLUMNE

**Zinswende**

Nun ist sie auch offiziell. Mit der erstmaligen Anhebung der Leitzinsen seit Juli 2008 markiert die Europäische Zentralbank die Zinswende. Die Finanzmärkte haben diesen Schritt jedoch schon seit vergangenem Herbst „eingepreist“, insbesondere die Hypothekenzinsen bzw. die Kosten für Baufinanzierungen haben sich um etwa einen Prozentpunkt erhöht. Dies hat Folgen für den Immobilienmarkt. Denn bereits beim Kauf einer Immobilie, die rund 500.000 Euro kostet, erhöhen sich so die monatlichen Kosten um über 400 Euro. Das ist ein Betrag, der in vielen privaten Haushaltsrechnungen eine Rolle spielt. Gleichwohl sind die Zinsen im Vergleich zu früher noch immer sehr niedrig. Dennoch verzeichnen wir bei Häusern oder Wohnungen im Preisbereich von 500.000 bis einer Million Euro eine leichte Zurückhaltung bei den Kaufinteressenten. Sie müssen ihren Kaufwunsch überdenken und ihre künftige Haushaltsrechnung neu kalkulieren. Es könnte so der von der Notenbank gewünschte Effekt entstehen, eine leichte Abkühlung in sich heiß laufenden Märkten, etwa im Wohnimmobilienmarkt in den besten Lagen Hamburgs zu erreichen. Doch das Gegenteil ist der Fall. Die Nachfrage vor allem im hochpreisigen Bereich ist ungebrochen. Die Kaufpreise steigen sogar weiter. Denn auch die Kaufmotive der Interessenten sind unverändert. Die Wohnimmobilien werden gesucht, weil sie als sichere Wertanlage dienen und weil sie gerade in den bevorzugten Lagen der Hansestadt knapp werden. Selbst die Zurückhaltung im geschilderten Kaufpreisbereich wird nur sehr kurz sein – bis zum nächsten Zinsanstieg.

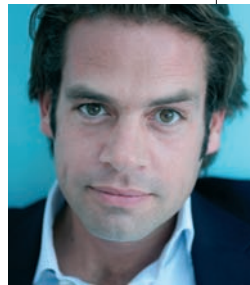

Conrad Meissler

CONRAD MEISSLER

**Bad mit Flair**

Jens Niemann

Telefon: 0176-54 75 29 29  
oder 04101-569 41 20

Hauptstr. 42a  
25469 Halstenbek

- Komplett-Bäder von A bis Z
- Beratung vor Ort, Planung, Verkauf
- Dienstleistungen zum Festpreis

**Ihr Ski- und Ferienparadies Schweiz**

- \* 18 Chalets in Konstruktion
- \* 12 Luxus-Wohnungen mit Wellness

Fordern Sie gerne unsere Dokumentation an:

Lila Schmidt Tel. 0041 77 46 280 44  
e-mail: info@heidi-home.ch · www.heidi-home.ch

Sanitäre Anlagen  
Bauklempnerei · Dacharbeiten  
Gasheizungen · Kundendienst

**MÖLLER SANITÄRTECHNIK**  
Holtkamp 13 · 22589 Hamburg · Tel. 870 20 22

Erstbezug nach Komplettanierung:  
**Exklusives Stadthaus im Blankeneser Treppenviertel!**

Stüllbergterrasse 3

6 ½ Zimmer

exponierte Hanglage

186 m² Wohnfläche

hochwertig und modern ausgestattet

eigener Garten

Kaufpreis auf Anfrage

Informationen erhalten Sie bei:  
Jakovlev Immobilien GmbH, Max-Brauer-Allee 12 in 22765 Hamburg  
Exposé anfordern unter: 040 / 41 33 22-0  
Besuchen Sie uns unter: [www.jakovlev.de](http://www.jakovlev.de)

ANDERS  
BAUELEMENTE

Fenster Treppen  
Türen Parkett  
Bauelemente  
Wintergärten  
Markisen  
Terrassendächer  
Innenausbau

Ausstellung & Beratung

25488 Holm Hauptstr. 16a  
(04103) 800 290



## Feines Wohnen.



**Niedrig-Energie-Haus**

Sylt-Wenningstedt, Kampener Weg  
Neubau von 4 DHH, ca. 185 + 190 m<sup>2</sup>, Nähe Dorfteich, exklusive Ausstattung, Balkon oder Terrasse, 2 Pkw-Stellplätze, Fertigstellung Ende 2011 zzgl. Courtage 5,95 % **KP ab 1.150.000,- €**

Wrangelstraße 100  
20253 Hamburg  
Telefon 040 2263034-50  
hamburg@densch-schmidt.de · ivb

HAMBURG-IMMOBILIEN  
**Densch & Schmidt**  
Träume an Alster und Elbe.

## Bauteam

seit 1985

Planung · Betreuung · Ausführung · Qualität nach Maß  
**Individuell geplante Häuser**



Einfamilien-, Doppel- und Mehrfamilienhäuser  
als freie Planungen nach den Wünschen unserer Bauherren

**Wir suchen ständig geeignete Grundstücke für unsere Bauprojekte**

### Der HS-BauTeam Katalog

Auf über 50 Seiten präsentieren wir Ihnen eine Vielfalt von Gestaltungsmöglichkeiten und Informationen rund ums Bauen.

**Wir bauen auch auf Ihrem Grundstück zum garantierten Festpreis.**

HS-BauTeam · Hauptstr.83 · 25462 Rellingen  
Tel. (04101)59 40-0 info@hs-bauteam.de www.hs-bauteam.de

## Nasse Wände? Schimmel?



**Das gute Gefühl, in den besten  
Händen zu sein.**

60.000 erfolgreiche Sanierungen in der ISOTEC-Gruppe. Wir gehen systematisch vor – von der Analyse bis zur Sanierung. Für ein gesundes Wohnklima und die Wertsteigerung Ihrer Immobilie.  
**Rufen Sie uns an. Wir helfen gerne weiter!**

ISOTEC-Fachbetrieb Motsch & Westphal GmbH & Co. KG

**Tel. 040-41339033  
oder www.isotec.de**

**ISOTEC®**  
... macht Ihr Haus trocken!

## KLEINANZEIGEN

### HAUS & HOF

### Immobilienangebote

**3 Zi.-Whg., ca 70qm, Neubau** oder sanierter Altbau, EBK für ca. 700 Euro kalt von Wirtschaftsdirektor Hotel Louis C Jacob gesucht. Kontakt: b.gieske@hotel-jacob.de oder Tel. 0160/96 24 61 96

**Haus ohne Makler im Großraum Rissen** gesucht. Angebote und Kontaktaufnahme unter Chiffre 11000

**3-Generationen-Villa mit Garten und Einliegerwohnung in den Elbvororten gesucht.** Bevorzugt in Blankenese. Kaufpreis um ca. 1.100.000,- Euro. Können Sie uns weiter helfen? urbanesleben immobilien **866 25 180**

**Mehrfamilienhaus** m. ausbaufähigem DG od. freier Wohnung zu kaufen gesucht. Tel. 0171/64 37 514

**Junge Familie sucht Reihenhaus** oder kl.Haus von Privat zwischen Altona und Blankenese. Tel. 0172/437 64 88

**Goldschmiedin - Restauratorin für Schmuck - Diamantgutachterin sucht Atelier / Büro - kein Ladengeschäft ca. 40 - 50qm, Elbvororte, evtl. auch Mitarbeit, oder Werkstattgemeinschaft.** Tel. 040/86 64 76 50

**Dame, mittleren Alters,** sucht gemütl. 1Zi.-Whg ca 30qm zum Wohlfühlen nahe Blankeneser Bahnhofstraße, gerne mit kl. Balkon und Stauraum. E-Mail: j-guettler@t-online.de oder Tel. 040/79 69 27 77

**Sie wollen verkaufen oder vermieten? Wir arbeiten schnell & diskret! Immobilien-Kompetenz in den Elbvororten! WEST-ELBE** Tel. 040/822 905 58

**Baugeschäft Ramcke** seit 1910 im Familienbesitz

- Fliesenverlegung
- Altbauarbeiten
- An- und Umbauarbeiten

Meisterbetrieb  
Leiblstieg 12 · 22607 Hamburg  
Tel. 890 55 56

**Grundstücke** für Doppel- oder Mehrfamilienhausbebauung in Wedel und Hamburger Elbvororten gesucht.  
**REHDER**  
WOHNUNGSBAU GMBH  
Tel./Fax: (0 41 03) 91 51-0/-51  
info@rehder-wohnungsbau.de

**GREBAU**  
IMMOBILIEN

www.grebau.de  
info@grebau.de

**86 21 21**

**Alleinstehende Frau, Mitte 50,** mit Vorfahren in Blankenese, sucht ca. 3 Zimmer Wohnung in Blankenese oder Umgebung zur Miete oder zum Kauf. Chiffre 11072

**Junge Familie sucht Haus** oder Grundstück oder Wohnung mit Garten in Blankenese zum Kauf von Privat. Kurzfristige Entscheidung u. Abwicklung möglich. Tel. 0172/25 77 615

**Wir suchen für ein Architektenehepaar ein renovierungsbedürftiges Einfamilien-, Stadt- oder Reihenhaus in Blankenese. Kaufpreis bis 500.000 Euro. Angebote bitte an urbanesleben immobilien** **866 25 180**

**Wer weiß oder hat Wohnung** bis 650 Euro inkl. für Witwe, die im Alter in ihrem Umfeld Sülldorf/Blankenese bleiben möchte? Gisela Dulon Tel. 040/87 01 326

**Malerin sucht Wohnung/Atelier** in Hamburgs Westen. Tel. 0461/80 72 678

**Großinvestor bis 10.000.000 Millionen Euro Finanzierungssumme sucht Bauplätze und abbruchreife Häuser in den Elbvororten. Ihr Ansprechpartner: Wolfgang Friebe** Tel. 01578/76 34 296

**Wer bietet Ärztin, Sängerin, 57 J. Lebensraum?** Helle 3-Zi.-Whg. Othmarschen, Garten. Dafür biete ich spirit. Begleitung, dem eig. Inneren Klang zu vertrauen und ihn auszudrücken. Tel. 02543/21 89 91

**Wirtschaftsübersetzerin** sucht 2 Zi.-Whg. u. Fleckchen Garten. Gerne Othmarschen / Klein Flottbek bis 500 Euro inkl. NK. Tel. 0176/78 16 39 49

**Reihenhaus oder Doppelhaushälfte gesucht! Für eine Familie mit 2 Kindern suchen wir ein kleines Haus mit Garten in den Elbvororten. Kaufpreis bis 450.000 Euro urbanesleben** **866 25 180**

**SCHWARZ**

21079 Hamburg · Großmooring 17  
Tel. 040 / 77 27 37 · Fax 040 / 77 59 94

www.schwarztor.de  
**Tore & Automatik**  
Bitte Prospekt anfordern!

**Private Gartenpflege**

Uwe Schallhorn & Angelika Krämer

Gehölzschnitt, Baumpflege, Dauerpflege. Günstige Festpreise!

Tel./Fax: 80 51 45

**IMMOBÖRSE HAMBURG**

Häuser - Wohnungen - Grundstücke

Wir haben die Objekte  
Wir haben die Kunden

Tel: 28668216-0



**Liebe, junge Familie** sucht dringend ein Haus (EFH, DHH, RH) in Bahrenfeld (gern in der Steenkampsiedlung), Groß Flottbek, Othmarschen oder Blankenese ab 110 qm und mind. 4 Zimmern. Tel. 0173/62 17 188

**WEST-ELBE kauft Grundstücke in den Elbvororten! Marktgerechte Preise und schnelle Abwicklung garantiert!**  
Tel. 040/822 905 58

**Junge Familie sucht EFH/DH/RH** im Bereich Othmarschen/Flottbek zum Kauf. Bei Interesse auch im Tausch & Zuzahlung gegen schöne 3 Zi. Neubau Eigentumswohnung in Othmarschen. Tel. 040/88 16 90 08

**Immobilienangebote**

**Möbliertes Einfamilienhaus** in Hamburg-Isarbrook (6 1/2 Zimmer, 2 Bäder, Garten, Carport), von Juli 2011 bis Juli 2012 zu vermieten. 1.400 Euro kalt pro Monat. Tel. 040/24 19 81 88

**Sonnige möblierte DG-Wohnung**, 1,5 Zi., 40qm in HH-Nienstedten, nahe FÜAk an Einzelperson (NR) zu vermieten. Miete inkl. NK außer Telefon u. GEZ - 700 Euro. Email: Wanner-jesteburg@gmx.de Tel. 040/42 01 709

**Charmantes Stadthaus** in Puerto Andrax (110 qm) zu verkaufen, WZ, 3 SZ, Küche, Bad, Gäste-WC, Terrasse, Möbel/Elektrogeräte können übernommen werden, KP 280.000 Euro, ab 14 Uhr Tel. 0172/43 12 796

**Rissen, exklusives Einfamilienhaus am Klövensteen**, ca. 288qm Wohnfl., Bj. 97, Vollkeller, Schwimmbad, Sauna, Sprossenfenster, Kamin, Parkett, sehr guter Zustand, liebevoll angelegter Garten 1.700.000 Euro **Grossmann & Berger GmbH/IVD**, [www.grossmann-berger.de](http://www.grossmann-berger.de), Andreas Maak, +49 (0)40/350 80 2 - 209

**Wullkopf Immobilien**  
Kompetenz und Erfahrung in allen Immobilienangelegenheiten ziehen sich wie ein roter Faden durch unsere Beratung.  
Verkauf  
Vermietung  
Bewertung  
[www.wullkopf-immobilien.de](http://www.wullkopf-immobilien.de)  
Tel. 040 / 89 97 92 13

**urbanesleben immobilien**  
**Angebote zum Kauf**  
**Altbau-Wohnung in Blankenese**, 1.OG + DG, ca. 200 m<sup>2</sup>, 8 Zim., 3 Bäd., 2 Balkone, Garten, St.pl., € 695.000,-  
**Gepflegte Haushälfte in Rissen**, ca. 100 m<sup>2</sup>, ca. 600 m<sup>2</sup> Grst., 4 Zim., 2 Bäd., Garten, Doppelgarage, € 420.000,-  
Wir freuen uns über Ihren Anruf!  
☎ 866 25 180  
[urbanesleben.com](http://urbanesleben.com)

**Sonniges Studio Mallorca** Süd/West ca. 28qm, 5.Etage, Meeresblick zu verkaufen. 80.000 Euro. Tel. 040/81 28 60

**Von/an Privat. Beste Lage** Niebelungenviertel, Rissen. Helle Villa für große Familie / Generationen-Wohnen. Mit 330qm für Wohnen / Büro / Aupair; dazu 95qm Nutzfläche. 2041qm Grundstück. Traumhafter Garten mit Rhododendren, Bäumen, Büschen. Für 1.175.000 Euro. Tel. 0163/81 79 913

**Generalunternehmen für Bausanierungen**  
Material- und Produktverkauf mit Beratung vor Ort.  
Für Büros, Läden etc.  
Wochenend- und Nachtarbeit.  
M. Tomaszewski  
Tel. 040/507 41 087  
Handy 0172/60 42 883

**Verkauf Häuser/Wohnungen:**

- Wedel, Rollberg, 2 Zi. ETW, ca. 61 m<sup>2</sup> Wohnfl., EG, Bj. 1999, Kellerraum, TG-Stellplatz, sehr gepflegt Zustand, **Neuer Preis € 124.000,00**
- Wedel, Kronskamp, ETW, Kapitalanlage, ca. 68 m<sup>2</sup> Wohnfl., 3. OG, Bj. 1960, Kellerraum, Dachbodenraum, **€ 95.000,00**
- Hoheluft-West, Bismarckstr., Ladenfläche, Nettomiete p. a. € 21.765,60, Kapitalanlage, EG + Keller, Bj. 1908, ca. 80 m<sup>2</sup> Ladenfläche + ca. 70 m<sup>2</sup> Abstellfläche, **€ 335.000,00**
- Osdorf, Lupinenweg, DHH, Kapitalanlage, ca. 62 m<sup>2</sup> Wohnfl., Grundstück ca. 231 m<sup>2</sup>, Bj. 2003, Garten, **Neuer Preis € 198.000,00**
- Rissen, Grete-Nevermann-Weg, vermietete ETW, Kapitalanlage, Nettomiete p. a. € 4.032,00, ca. 43 m<sup>2</sup> Wohnfl., 3. OG, Fahrstuhl, Balkon, Kellerraum, **€ 85.000,00**
- Wedel, Schillerstraße, 5 Zi. DHH, Bj. 1994, Gasheizung, Vollkeller, schöne und ruhige Lage, Elbnähe, **€ 385.000,00**

**Vermietung Häuser/Wohnungen:**

- Wedel, Mühlenstr., 4 Zi., ca. 94 m<sup>2</sup> Wohnfl., EG, Vollbad und Duschbad, EBK, zentrale Lage, Terrasse, **€ 680,00 zzgl. NK/KT/CT**
- Rahlstedt, Meiendorfer Str., 1 Zi., ca. 37 m<sup>2</sup> Wohnfl., 1. OG, Vollbad, EBK, Parkett, Balkon, **€ 360,00 zzgl. NK/KT/CT**
- Blankenese, Blankeneser Landstr., 1 Zi., ca. 41 m<sup>2</sup> Wohnfl., 1. OG, Duschbad, EBK, Terrasse, Parkett, neue Fenster, **€ 451,00 zzgl. NK/KT/CT**
- Tornesch, Levy-Schaefer-Weg, 2 Zi., ca. 68 m<sup>2</sup> Wohnfl., 2. OG, Duschbad, EBK, Balkon, Fußbodenheizung, **€ 495,00 zzgl. NK/KT/CT**
- Schenefeld, Osterbrooksweg, 3 Zi., ca. 85 m<sup>2</sup> Wohnfl., 1. OG, Duschbad, Balkon, **€ 600,00 zzgl. NK/KT/CT**

Eine Vielzahl von Vermietungs- und Verkaufsangeboten finden Sie auf unserer Internetseite.  
**040/81990751**  
Fax: 040 / 81 990 752  
Am Rissener Bahnhof 1, 1.OG  
22559 Hamburg  
[www.nowak-immobilien.de](http://www.nowak-immobilien.de)  
**NOWAK** IMMOBILIEN

**Immobilien-Verkauf**  
Immobilienstyling inklusive  
Gekonnt inszeniert - schneller verkauft  
kaufen - mieten - verkaufen  
Tel. 040 - 866 450 98  
[www.reimers-immobilien.de](http://www.reimers-immobilien.de)  
REIMERS IMMOBILIEN

**ALTSTÄDTER IMMOBILIEN**  
Wir bewerten unverbindlich Verkaufs- und Vermietungs-**IMMOBILIEN** von Altona bis Holm.  
Wir finden den richtigen Weg.  
Sie finden uns in Hamburg-Rissen  
Wedeler Landstr. 24  
Tel. 040/89807322  
[www.altstaedter-immobilien.de](http://www.altstaedter-immobilien.de)  
Schneiden Sie uns einfach aus ✂

**Nah- und Fernumzüge**  
John F. **OLDENDORF**  
Grete-Nevermann-Weg 22 · 22559 Hamburg (Rissen)  
Tel./Fax (040) 81 25 19 · Mobil: 0172 - 96 49 085  
[www.oldendorf-umzuege.de](http://www.oldendorf-umzuege.de) · [info@oldendorf-umzuege.de](mailto:info@oldendorf-umzuege.de)

**Peter Hasenkampf** GMBH  
DACHDECKERMEISTER  
HAUPTSTRASSE 78 · 25492 HEIST  
▲ DACHDECKER-&KLEMPNERARBEITEN ▲ DACHISOLIERUNG  
▲ VELUXFENSTER ▲ FLACHDACHSANIERUNG ▲ FASSADEN  
▲ SCHORNSTEINSANIERUNG ▲ REPARATUREN ▲ SOLAR  
TELEFON (041 22) 9 84 90 - 0 [www.Hasenkampf.de](http://www.Hasenkampf.de)  
**Peter Hasenkampf**  
GEBÄUDEENERGIEBERATER  
Hauptstraße 78 • 25492 Heist  
Tel. 04122/9 84 90 - 0  
Energieberatung • Energiepass

**STURZENBECHER + PARTNER  
VERSICHERUNGSMAKLER GMBH**

BLANKENESER LANDSTRASSE 9 · 22587 HAMBURG · TELEFON 040 / 86 66 77 00 · FAX 040 / 86 66 77 88

**Wir übernehmen wieder Verwaltungen:**  
WEG-Verwaltung  
Zinshaus-Verwaltung

**AXEL NOWAK**  
IMMOBILIEN

Blankeneser Landstraße 79b • 22587 Hamburg-Blankenese  
Telefon: 0 40 / 8 66 40 38 • Telefax: 0 40 / 8 66 66 28 85  
axel-nowak@t-online.de

**ue** Ursula Eckelmann  
unglaublich effizient

**Für eine zuverlässige Hausverwaltung sind wir Ihr Partner!**

Haus- und Grundstücksmakler  
Verwaltung, Vermietung und Verkauf

www.ursula-eckelmann.de  
Telefon 040 / 89 97 92-30

**Zaunteam**

**Ihr Spezialist für Zäune und Tore**

Zaunteam Elbe-Pinnau  
Wedeler Landstr. 83a  
22559 Hamburg-Rissen  
Tel. 040 81 97 65 17  
www.zaunteam.de

**Othmarschen, Altbau** 4 Zi., 98 qm, teilweise Stuck, Holzdielen/Laminat, DB, EBK, gr. Südbalkon, Kalt-Miete 1.300 Euro, frei 1. Juni, von Privat.  
Tel 040/88 07 910

**Blankenese, möblierte** 1 Zimmer-Wohnung, großer Balkon, Küche u. Bad 650 Euro Kaltmiete, Kaution,  
Tel. 040/870 14 24

**Othm. Nähe Jenischpark**, verkehrsgünstig 3 Zi.-Whg, EBK/Vollbad, Süd-Balkon, 1.Etage, 85qm, in gepflegtem Mehrfamilienhaus, 850 Euro u. NK/H.  
Tel. 040/82 87 64

**Rissen - Erstbezug! 2 Mietwohnungen im „Betreuten Wohnen“ Penthouse und 3. OG, jeweils ca. 88qm Wfl., Parkett, Einbauküche, Duschbad, gr. Dachterrasse o. 2 Balkone, Garagenstellplatz mögl., mtl. 1.050 Euro bzw. 980 Euro + NK u. ASB Beitrag WEST-ELBE.de**  
Tel. 040/82 29 05 58

**GREBAU**  
IMMOBILIEN

**Bewertung  
Vermietung  
Verkauf**

**86 21 21**

**Umzüge** 25 Jahre

Nah & Fern - Ausland / Lagerung preisw. - zuverlässig - sorgsam m. Voll-Service o. mit Selbsthilfe  
**TRUDAK'S TRANSPORTS, Wedel**  
Tel./Fax (0 41 03) 8 36 16  
Handy 01 77 - 2 29 50 43

**MARQUARDT & NOACK**  
IMMOBILIEN SEIT 1905

**Wir bewerten unverbindlich Ihre Immobilie für Verkauf und Vermietung**

Unsere Angebote finden Sie auf unserer Homepage:  
[www.marquardt-noack.de](http://www.marquardt-noack.de)

Blankeneser Landstr. 15  
22587 Hamburg  
Tel. 040 - 86 60 160  
info@marquardt-noack.de

**Hist. Resthof in Delve/Eider** 100qm Wohnfläche, 200qm Stall, sanbed. 4000 qm Hauskoppel, ideal f. Pferdehaltung Preis Vhs,  
Tel. 04631/78 61

**Sonnige, ruhige 3 Zi.-Wohnung**, 60qm 2 Dachterrassen (30qm), Bad mit Fenster u. Keller, HH-Othmarschen, ab sofort, Kaltmiete 600 Euro. Info Frau Estorf  
Tel. 040/89 61 72

**Maklerfrei, EFH-Iserbrook**, Bieterverfahren ca. 325 TEuro. Siehe [www.immobilienscout24.de](http://www.immobilienscout24.de)  
Tel. 0171/17 21 777

**Alt-Osdorf, großzügiges Einfamilienhaus in Südlage mit 2 Einliegerwohnungen, renovierungsbedürftig, frei lieferbar, Kaufpreis auf Anfrage. Schwetje Immobilien**  
Tel. 040/81 95 89 12

**AUTO & BOOT**

**Sichere Tiefgaragenstellplätze** in Osdorf zu vermieten. Auch für Oldtimer geeignet.  
Tel. 040/32 01 02 25

**Tucker-oder Motohoot-Beteiligung** für 2011 gesucht. Sportbootführerschein seit 2007, eine Saison Elbe betuckert. Freue mich über einen Anruf  
0171/5295254  
oder [jm@kommunikationkann.de](mailto:jm@kommunikationkann.de)

**Golf 4 Cabrio schwarz metallic** mit elektr. Textilverdeck, EZ 04/2000, 108.000km, Benzin, 74 kW (101 PS), Schaltgetriebe, unfallfrei, gepflegter Zustand VB 5.600 Euro,  
Tel 0172/40 35 669

**Kleinanzeigen immer bis zum 18. des Vormonats abgeben!**  
[www.kloenschnack.de](http://www.kloenschnack.de)

*Einfach abonnieren!  
Jahresabo 18,- Euro!*

**Per Post: Klönschnacks 18-Euro-Abonnement** ▶ Fax 040 86 66 69-40

**Hiermit bestelle ich** ein Jahres-Abonnement Hamburger Klönschnack per Post zum Bezugspreis von 18,00 Euro (inkl. MwSt., Porto und Versandkosten). Das Abonnement ist jederzeit kündbar und verlängert sich automatisch um ein weiteres Jahr.

Lieferanschrift Vorname und Nachname		Telefon (falls Nachfragen)
Straße, Hausnummer		Postleitzahl, Ort
Bank	Bankleitzahl	Konto-Nummer
Rechnungsanschrift (falls nicht identisch) Vorname und Nachname		Telefon (falls Nachfragen)
Straße, Hausnummer		Postleitzahl, Ort
Ort	Datum	Unterschrift

**Der Betrag** wird von meinem Konto abgebucht. Ich kann dieses Abonnement innerhalb von 14 Tagen widerrufen. Eine Weitergabe meiner Adresse zu Werbezwecken durch den Verlag findet nicht statt.

**KLAUS SCHÜMANN VERLAG  
HAMBURGER KLÖNSCHNACK**  
Sülldorfer Kirchenweg 2 · 22587 Hamburg-Blankenese  
Telefon 040 86 66 69-0 · Telefax 040 86 66 69-40 · [www.kloenschnack.de](http://www.kloenschnack.de)

*Ja, ich will den Klönschnack auf „Nummer Sicher“ - per Post!*

**DU & ICH**

**Wer hat Lust** auf Lesungen, Kunst und Kultur und oder Walken? Bin u. 59 und suche nette Mitstreiter. Tel. 0171/ 36 46 569

**Rollstuhlfahranfänger** (m. 46, Groß Flottbek) sucht Rollstuhlfahrtgeschrittenen für gemeinsame rollende Ausflüge. Tel. 040/89 41 71

**Feminine, unkomplizierte Frau** sucht unkomplizierten Mann, der weiß was er will (60-70 Jahre) für gemeinsame Stunden. Chiffre 11073

**FLOHMARKT**

**Suche antiquarische Bücher**, alte Dokumente und Postkarten aus Kunst, Literatur und Wissenschaft. Othmarschen. Tel. 040/79 30 50 14 od. 0171/21 24 160

**Bücher nicht wegwerfen**, ich hole kostenlos bei Ihnen ab. (Gerne auch größere Mengen wegen Umzug, Nachlass, etc) Tel. 04122/92 93 10

**Sie suchen ein Poster? Wir besorgen es!** Bilder- und Rahmenladen, Wedeler Landstr. 48 Hamburg-Rissen. Tel. 81 38 51

**Schö. 28" Da-Tourenrad**, 3 Gg. schw. (auch Oldtimer) Bestzust. nur 119,- u.schw. 28" Da-Sportrad „Böttcher“, 5 Gg., Alum. Liebh'gepfl. nur 149,- u.Orig. 28" He-Holland, schw., w.ladenneul! Bügelständer! nur 159,-. Tel. 040/83 06 865

**Briefmarken + Münzen kauft sofort Kleine und Grosse Sammlungen, kompl. Nachlässe zu fairen Preisen. Kostenlose Hausbesuche. Rasche-Verlag** Tel. 040/79 27 125 od. 0171/2436 624 tägl. bis 20Uhr

**Küchen-/Servierwagen**, Holz massiv, B 80cm (Seiten ausgeklappt 140cm) H 90cm, T 36cm, ca. 3 Jahre alt, TOP-Zustand (NP 189 Euro) VB 50 Euro an Selbstabholer in Wedel. Foto auf Anfrage. Tel. 0176/61 04 69 74

**Strandkorb zu verkaufen!** 2-Sitzer, sehr gut erhalten inkl. Schutzhaube VHB 685 Euro. Tel. 040/86 59 00

**Großer Frühjahrsflohmarkt** in der Grundschule Iserbrook am Samstag, 14.5. von 14-17Uhr. Standgebühr 2 Euro/lfd. Meter und ein selbstgebackener Kuchen für das Cafe. Anmeldungen unter Tel. 040/87 00 97 87 (AB)

**Schallplatten gesucht**, Sammler kauft LPs & Singles der 50er, 60er & 70er Jahre. Ganze Sammlungen, Archive, Nachlässe. Abholung. Tel. 040/81 99 41 22

**Straßen-Flohmarkt Witts Allee** Blankenesel! NEU: Zusammen mit Hasenhöhe und Avenariusstraße. Samstag 14. Mai ab 10:00 Uhr. Von Antik bis Zwillingsskarrel!

**Gemäldebegutachtung und Ankauf. Bilder- und Rahmenladen, Wedeler Landstr. 48 Hamburg-Rissen.** Tel. 81 38 51

**Hofflohmart am 21. Mai 2011**, 9-14 Uhr, im Sülldorfer Kirchenweg 230 (Höhe Biohof Timmermann) Alles rund ums Kind! Haushaltsauffüllung! Restposten Dekoladen!

**Sie haben Kosmetika**, Matchbox-Autos, 50er Jahre-Flohmarktartikel? Gerne verkaufe ich diese für Sie! Bei AB Rückruf Tel. 040/87 55 58

**Nagelstudiozubehör:** 2 Wärmelampen, 1 Ablage mit Absaugvorrichtung, 1Promed Nagelfräse mit diversen Diamant- und Titanbits, div. Zubehör in Originalverpackung, 1Jahr alt,wenig benutzt, NP ca. 1.200 Euro umständehalber für 300 Euro abzugeben Tel. 0178/ 60 00 223

**Golfbälle** zu verkaufen. Tel. 040/81 85 67

**Riesenauswahl an Bilderrahmen, Bilder- und Rahmenladen, Wedeler Landstr. 48 Hamburg-Rissen.** Tel. 81 38 51

**HYDRO-ZUBEHÖR** (Tongranulat, div. Messpegel, Töpfe) alles 15 Euro bei Tel. 0176/50 17 93 30

**Klavier August Hoffmann** schwarz poliert mit Bank Stogg zu verk. Tel. 0170/32 14 376

**Golf-Damen-Einsteiger-Set**, neu, 14-tlg. incl. Bag u. Caddy. VB 350 Euro. Tel. 0172/43 62 917

**Teakholz-Gartenmöbel** 2 Hochlehner, 2 Hocker, 5 Jahre alt, pflegebedürftig, an Selbstabholer günstig abzugeben. Tel. 0176/61 04 69 74

**FERIEN & RUHE**

**Westerland / Sylt** komf. 2-Zi.App. m. Südloggia 2-4 Pers. rhg. gelegen, Strand- u. Stadtnah, Stellplatz, noch Termine frei www.wiking-sylt.de, Dr. Roß-Str. 20, Tel. 04651/83 001

**Gästeapp. Elbchaussee** u. FeWo Blankenese, Fischerhaus, Treppenviertel, Elblage, lux. u. voll eingerichtet, tage-wochenweise zu vermieten. (Prospekte) Vorzugskonditionen bei Monatsanmietung. Tel. 05223/69 93 72

**Sylt/Alt-Westerland**, ruhig + zentral, 2 neu eingerichtete 2-Zim.-App. mit Süd-Terrasse zum Garten, Euro 39/52 (Nebensaison) 49/62 (Hauptsaison) Tel. 04651/77 10 od. 0172/38 84 775

**HH Rissen, Kft. Appartm.** 1- 4 Pers., separat in ruhigem Einzelhaus. Tel. 040/81 60 45

**Sylt, charmante u. komfortable** Doppelhaushälfte unter Reet i.d.Westerheide - List für bis zu 4 Pers. zu vermieten. Ruhige Lage. www.fewo-direkt.de Objekt 527539 Tel. 0177/491 20 37

**Sylt, 2 Doppel-Reethäuser**, 10 Gehminuten zum Weststrand, herrlicher Wattblick, Terrasse, beste ruhige Lage Westerheide. Herle.Jendrichsen@t-online.de oder Tel. 04651/95 72 13

**Gästeappartement für 1-2 Personen**, Duschbad u. Miniküche, in HH-Rissen, Wedeler Landstr., zwei Min. zur S-Bahn und einkaufen. Tel. 040/81 99 08 12

**CSI** Ferienwohnungen  
Ferienhäuser  
Immobilienverkauf  
Hausverwaltung  
www.csi-usedom.de

**Christian Schuldt Immobilien**



Wilhelmstraße 14 · 17419 Seebad Ahlbeck  
Tel.: 038378 80 613 · Fax: 03878 80 627  
Handy: 0171 89 23 199  
eMail: ch.schuldt-csi@t-online.de

**Kunsthandel Helmrich**  
Schätzer antiker Wertsachen kauft sämtliche vereinigte Antiquitäten  
**Kunst & Antiquitäten**  
Schmuck, Münzen, Uhren, Silber, Gemälde, Skulpturen, Teppiche, Möbel, Bücher, Porzellan, Orden & Urkunden, Postkarten, Pelze.  
Sofortige Barzahlung ist selbstverständlich  
**Hamburg 040 - 35 71 27 37**  
www.kunsthandel-helmrich.de

**OSTSEE LODGES**



komfortable Ferienwohnungen in **Niendorf/Timmendorfer Strand**  
Wellnessbereich mit Sauna / Fitness  
5 Gehminuten zum Strand und Hafen für Gäste mit hohen Ansprüchen  
Tel.: 040 -70 70 855-10  
Internet: www.ostsee-lodges.de

**Küchenrückwände aus Glas**

**Glaserei Seibicke**  
Ihr Meisterbetrieb in den Elbvororten  
Tel. 87 00 74 04



www.seibicke.com

**SPRAWA-HAUSERSERVICE**  
Dienstleistungen für Haus und Garten

- ✓ Hausmeisterservice
- ✓ Gartenpflege
- ✓ Baureinigung
- ✓ Hochdruckreinigung
- ✓ Teppich- u. Polsterreinigung
- ✓ Renovierungs- u. Hilfsarbeiten
- ✓ Haushaltsreinigung
- ✓ Treppenhausreinigung
- ✓ Büro- u. Praxisreinigung
- ✓ Fensterreinigung
- ✓ Grundreinigung
- ✓ Dachreinigung

Tel. 04103 / 803 81 61 • Email: hausservice@sprawa.de • www.sprawa.de

**Schlosserei**  
Frank Bockwoldt  
METALLBAUMEISTER

**Gitter • Geländer • Tore**

Wedeler Landstraße 107 · 22559 Hamburg-Rissen  
Tel.: 81 48 09 · Fax 81 47 76  
www.schlosserei-bockwoldt.de

**Klaus-Uwe Stryi**

Kundendienst · Neubau  
Klingel- und Sprechanlagen  
Beleuchtungsanlagen

**Klaus-Uwe Stryi**  
**Elbchaussee 589**  
**Telefon 86 37 06**



**pieper**  
Heizungstechnik

Gas- u. Ölfuerungsanlagen • Energieberatung  
Wartung • Solar • Pelletsheizung • Wärmepumpen

© 040-81 26 49  
www.pieper-heizung.de

Wedeler Landstraße 107  
22559 Hamburg - Rissen

**Bed & Breakfast in Blankenese** von privat in freundlicher Atmosphäre, mit separatem Eingang.  
Tel. 040/87 97 12 43 oder 0173/63 50 699

**HH-Othmarschen**, ruhige DG-Ferienwhg., 2 Zi., Küche, Bad, Nähe S-Bahn, Bus + Elbe, 2-4 Pers., bei Bedarf Kinderbett + Hochstuhl, tage- u. wochenweise zu vermieten.  
Tel. 040/82 89 05 od. 0170/801 79 46

**Entdecke Deine Insel!** Ferienwohnungen im Kapitänshaus in Nebel auf Amrum, Ihr Nordsee-Urlaub www.frieseninsel-amrum.de.  
Tel. 04682/739

**Gästeappartement** für 1 - 2 Pers., mit Duschbad u. Miniküche, in HH-Blankenese, Blankeneser Landstr., gegenüber Goßlerpark, 2 Min. zur S-Bahn, Bus, einkaufen, Tel. 040/86 01 94

**Lilly's Gästezimmer im sep. OG eines EFH** für Urlauber, Geschäftsleute. Komfortable Zimmer in Elb- u. Parknähe in Blankenese ab 40 Euro inkl. Frühstück. www.zimmer-in-hamburg.com  
Tel. 040/86 66 26 96

**La Palma/Kanaren:** Ferienhs. in Tazacorte (Westseite) zu verm. bis zu 4 Pers., kompl. ausgest. SAT-TV, 2 Terr. m. Meerblick, zentral + ruhig, 36 Euro/Tag f. 2 Pers., 5 Euro f. jede weitere Pers. Hausprospekt. Tel. 04103/91 99 42

**An der Schlei in Borgwedel** am Naturschutzgebiet, 5-Sterne-Holzhaus, 3 Schlafzimmer, 2 Bäder, Sauna, Ofen, Hund erlaubt. www.dasschleiaus.de  
Tel. 04621/31794

**Excl. gemütl. kleine 5-Sterne FeWo** für 2 Pers. direkt an der Schlei, schwimmen, angeln vor der Haustür, Fahrräder, Ruderboot. 83,- Euro pro Tag. Tel. 04621/317 94 od. www.schleiwohnen.de

**Appartement am Park**, neu eingerichtete helle 3 Zi. Fewo. 65qm am Gossler Park in Blankenese zu vermieten. Infos Tel. 040/86 66 30 18

**Sylt, Wenningstedt** helle + ruhige 2-Zimmer-Maisonette-Wohnung, Südbalkon, 200m zum Strand, PKW-Parkplatz. Tel. 040/82 41 39

**Sylt im Herzen Westerlands** excl. 2-Zimmer-NR-Komfort-App. (Fußgängerzone, nahe Kurpromenade) www.strandnahsylv.de Stichwort „Wohnung 4 - 9“  
Tel. 04651/98 620

**Ferienhaus Bistensee**, 80qm, i. Hz. v. SH, 100km v. HH ü.A7 erreichbar; traumhafter Seeblick, 2 SZ f. 4 Pers., WZ/EZ, Kü, Bad, WC, Segel- + Ruder-Boot, Steg, 70 Euro pro Tag.  
Tel. 04338/99 95 00

**Husum/Nordsee schöne FEWO** Bj.2009, sep.Eingang, Parkpl., 2 SZ, WZ, offene Küche, Geschirrsp. Waschma., Balkon. Ab 55 Euro p.T. incl. Bettw., Handt., Endr. www.husum-urlaub.de  
Tel. 04841/66 22 490

**Ferienhaus in Dänemark**, 6 Pers., auf der Kattegat-Insel Laesoe günstig zu vermieten.  
Tel. 040/86 17 45

**Schönes kl. Ferienappartement** max. 4 Personen in Cannes, 400 m vom Strand zu mieten.  
Tel. 0172/97 13 377



**Sylt**

Ferien in ruhiger, zentraler Lage von **Alt-Westerland (Ortsrand)** Luxuriöser und gemütlicher Giebelhausteil im Landhausstil.  
4 Zi., 105 qm, bis max 4 Pers.  
Tel., W-Lan, LCD-TV, Terrasse, Strandkorb.

**www.sylt-travel.de**  
Objekt Nr. 6318

noch Termine frei

**Reif für die Insel?**  
www.ferienhauserammer.de

**List/Sylt Ferienhaus**, 6 Personen, frisch renoviert,  
wgrimme@web.de

**Westerland v. Privat** kurzfristig Termine frei! Gepflegte, ruhige u. komfortable 3-Zi.-Whg. (bis 4 Pers.), 2011 neu möbliert, NR, Terrasse mit Strandkorb, Strand 300 m, Zentrum 800 m.  
Tel. 04103/90 20 999

**JOB & ARBEIT**

**Frau zuverlässig, nett sucht Arbeit** Saubermachen u. Bügeln, Ref. vorh. Tel. 040/87 87 92 06 od. 0157/84 62 36 55

**Gartenarbeit gesucht.** Student arbeitet und pflegt zuverlässig, kompetent und ordentlich Ihren Garten: Tel. 0172/90 22 626

**Ehemalige Gärtnerin** hilft Ihnen im Garten.  
Tel. 040/81 97 64 30

**Trockenbau, Fliesenlegen, Pflasterarbeiten, Malen, Gartenarbeit, Zbigniew Kuczynski, Hamburg Blankenese**  
Tel. 0152/03 79 20 74 oder 0157/83 55 31 20

**Lassen Sie sich doch mal bekochen.** Bio-Gourmet Köchin kocht für Ihre Feier. Näheres unter Tel. 040/39 90 12 43

**Handwerkerservice in den Elbvororten für die Elbvororte, gerne mit Referenzen, Hans-Martin Bachter, Tel. 040/25 48 49 86**

**Dekonäherin näht Gardinen,** Rollos, Kissen und vieles mehr, auch Hausbesuche, nach Ihren Wünschen. Tel. 04103/90 25 50

**Renovieren: Malen, sämtl. Bodenbeläge wie Teppich, Linoleum, PVC, Liefen und Verlegen.**  
Tel. 04103/65 44 od. 0172/46 50 779

**GARTENPFLEGE**  
S. Richter

Gartenarbeiten aller Art, Gartendauerpflege, Bäume fällen u. entsorgen. Günstige Preise.

Lornsenstr. 124a, 22869 Schenefeld  
Tel. 86 62 67 92

Handy **0172 / 91 90 555** ab 16<sup>00</sup>

**Der Kleinanzeigenmarkt der Elbvororte...**

**...da wo die Welt unter sich ist!**

**Telefonische Kleinanzeigenannahme:**

**86 66 69-54**

Sülldorfer Kirchenweg 2  
22587 Hamburg  
Tel. 040/86 66 69 0  
Fax 040/86 66 69 40  
kleinanzeigen@kloenschnack.de

**www.kloenschnack.de**

**Kunstberatung.** Pressearbeit und Profilierung für KünstlerInnen. Nachlassbetreuung, Beratung bei An- und Verkauf von Kunst und Antiquitäten für SammlerInnen und Laien. Tel. 040/29 89 80 08

**Waldemar Bader** - Klavierstimmen mit Qualitätsgarantie. Tel. 040/87 93 25 39

**Junge Frau mit Erfahrung** sucht Arbeit in Büro, Praxis oder Privathaushalt. Tel. 0177/67 12 982

**Hundesitting, Homesitting, Babysitting** gelegentlich. (auch für Notfälle) Tel. 0172/45 30 533

**Fensterreinigung nach Hausfrauenart.**  
Tel. 832 51 21

**Frau, nett u. zuverlässig,** soeben in Rente gegangen, sucht Job f. 1 Tag/Woche. Leichte Büroarbeit oder ähnliches. Tel. 040/70 38 47 53 (AB)

**Fachkosmetikerin** (43) möchte im frisch erlernten Beruf Fuß fassen und sucht Stelle für Fr./Sa. auf 400-Euro-Basis oder Nebengewerblich ab 01.07.11 in HH-West! Abends  
Tel. 040/89 72 67 72

**„Der externe Hausmeister“. Haushaltsauflösungen, Gartenpflege, Handwerkermittl., Kfz-Überführung u. Transporte.**  
Tel./Fax: 81 53 48

**COMPUTERHILFE** Biete kompetenten Rat u. Hilfe bei PC-Problemen, -Fragen u. Unsicherheiten aller Art. Installation v. Betriebssystem u. Programmen. Flexibler Vor-Ort-Service (20,-/h) i.d. Elbvororten. Tel. 0176/42 01 83 42

**Libevolle Kinderfrau** und zuverlässige Haushaltshilfe in Nienstedten ab September gesucht, auf 410 Euro Basis, Dienstag und Donnerstag vormittag. Wir freuen uns auf ihren Anruf.  
Tel. 040/32 96 10 32

**Suche Gartenarbeit aller Art, Dauerpflege, Rollrasen, Bäume fällen, Heckenrückschnitt mit Abf. usw.**  
Tel. u. Fax 04191/50 20 49, Mobil: 0170/48 24 911

**Ihre pers. Assistenz i. d. Elbvororten:** Fahrdienste, vertrauensv. Begleitung u. kultiv. Gesellschaft, Hilfe im u. ums Haus. Ref. vorh.- Einen sonnigen Mai wünscht Ihnen Ihr Elbservice Andreas Rohde. Tel. 040/86 62 66 09

**Suche Studenten oder Schüler** für Hausaufgabenhilfe 7.Klasse. Tel. 0175/74 61 928

**Haushaltshilfedienst: Regelmäßig oder nach Bedarf, Langjährige Erfahrung, Zufriedener Kundenstamm.**  
Tel. 04103/803 81 61

**Mann mit Erfahrung** sucht Arbeit als Gärtner.  
Tel. 0176/10 30 82 17

**Niveauevolle erfahrene** u. motorisierte Haushälterin u. Köchin sucht neuen Wirkungskreis für 20 - 30 Std. pro Woche. Tel. 040/85 35 29 76

**Büromanagement:** Das ist meine Stärke, Korrespondenz, MS-Office, Termin- & Veranstaltungskoordination, Empfang, Telefon, Botengänge, Repräsentanz, flexibel. Fachausgebildete und beruflerfahrene Sie sucht Stelle im Hamburger Westen, gerne maritim, geschäftlich wie privat.  
Tel. 0170/32 14 376 (22587 HH)

**Bauunternehmen übernimmt: Instandsetzungsarbeiten an Fassaden, Mauerwerk, Decken, Wänden, Sanierung von Frostschäden und sonstigen Feuchtigkeitsschäden. Stefan Hannemann Bauunternehmen, Tel. 040/86 64 55 17**

Öffnungszeiten: Di.&Do. 11-18 Uhr Sa. 9-14 Uhr

**Verkauf**  
**Stimmen**  
**Reparatur**

**Klaviere Bader**

Elbchausee 518  
Tel. 040/87932539  
www.klaviere-bader.de

**Für unseren** Tagesmutterzusammenschluss „Villa Schief“ suchen wir ab August eine Hilfe für 12 - 20 Std./Wo. Tel. 0163/66 55 889

**Agile Mittfünfzigerin**, ansprechendes Äußeres mit guten Umgangsformen, ausgebildet als Renogehilfin, Sekretärin und Kommunikationswirtin, Büchführungskenntnisse vorhanden, sucht ab Herbst ganztags neue Herausforderung. Gerne in Blankenese und Umgebung. Chiffre 11071

**Deutsche, flinke Frau bügelt gern Ihre Wäsche und reinigt Ihr Heim in Hamburg Westen.**  
Tel. 0151/59 11 39 87

**Nette, zuverlässige Frau** mit guten Referenzen sucht Arbeit im Haushalt, Büro, Babysitten. Gerne hüte ich Ihr Haus bei Abwesenheit.  
Tel. 040/35 07 35 77

**Zuverlässige, kinderliebe** Haushaltshilfe für ca. 15 Stunden pro Woche (gern als Minijob) in Rissen ab Juli 2011. Bei Interesse bitte  
Tel. 0173/20 61 521

**Kleiner Garten** in Blankenese braucht Pflege und sucht rüstigen Rentner für 1 x wöchentlich. Ab 20 Uhr  
Tel. 040/86 51 03

**Med. Fußpflege bei Ihnen zu Hause von Fachkraft mit langjähriger Erfahrung.**  
Tel. 040/74 10 66 36 oder 0162/20 53 203

**Ersatzmami gesucht?** Flexible Rentnerin, 67, mit PKW und Westi betreut liebevoll 1-2 mal wöchentlich nachmittags Ihren Liebling.  
Tel. 040/53 68 229 oder 0170/69 30 011

**Libevolle, professionelle** Betreuung gesucht für Alzheimerpatienten. 20 Std. pro Woche-tagsüber mo - frei. Amb. Pflegedienst (morgens und abends) und Putzfrau vorhanden.  
Tel. 0172/88 87 400

**Putzen ist meine Leidenschaft!** Südamerikanerin mit Arbeitserlaubnis und Deutsch-Kenntnissen sucht Putzstelle in privatem Haushalt oder Büro. Zuverlässigkeit: sehr gut; Putzen: sehr gut; Bügeln: sehr gut; Bei Interesse bitte melden bei Patricia  
Tel. 0176/27 83 23 90

**Service für Senioren**  
Freizeit-Begleitung und Assistenz im Alltag  
Spaziergänge, Cafe-Besuche, Besorgungen, Fahrdienste etc.  
Buchung pro Stunde (keine Pflege)  
Warmherzig, aufgeschlossen und seriös bin ich gerne für Sie da.  
Frau Andrea Querfurt **0157 - 88 74 34 74**

Wir suchen zum 1.7.2011 für einen neuen BIO-Lebensmittelmarkt

**- Marktleiter/in - Fachverkäufer/innen**  
(nur Teilzeit)

Sie sollten sehr freundlich zu Kunden sein und sehr gute Kenntnisse über Bio-Lebensmittel, insbesondere Käse/Fleisch/Soja besitzen.

Wenn Sie die entsprechende Ausbildung und Erfahrungen und Spaß am Umgang mit der Naturkost haben, dann bewerben Sie sich mit ausführlichen Unterlagen unter Chiffre 11069.

**Ich, 35, suche** ab 1.6.2011 für nachmittags eine Büro-tätigkeit (gelernte Speditionskauffrau) oder eine Tätigkeit im Haushalt oder als Kinderfrau.  
Tel. 0177/63 38 758

**Ich (w) biete einer** älteren Dame, Mutter oder Familie meine Unterstützung in Ihren Freizeitaktivitäten an. Bitte gerne melden unter  
Tel. 0160/55 68 018

**Frauenarztpraxis Blankenese. Wir suchen zum 1.8.2011 eine Auszubildende zur Medizinischen Fachangestellten, gerne auch Praktikant ab sofort. Dr. Brautlecht, Dr. Schittek, Witts Allee 1a, 22587 Hamburg  
Tel. 040/86 06 05  
www.frauenarzt-blankenese.de**

**Welche modeinteressierte** Frau möchte sich mit mir (41, 2 Kinder, teilberufstätig) ein 2. Standbein im Hamburger Westen aufbauen? Ich bringe viel Wissen aus der Modebranche mit. Ein passendes Pendant wäre toll, damit wir uns prima ergänzen! Nur Mut, freue mich über Nachrichten unter  
Tel. 040/ 82 29 04 47  
oder 0151/23 59 03 06

**Für unseren** Tagesmutterzusammenschluss suchen wir ab Aug/Sep flexible Kraft für ca. 12-20 Std./Wo. Ab Mo unter  
Tel. 0163/ 66 55 889

**Gardinenwaschen n. Hausfrauenart, strahlend weiß, innerhalb von 24 Std.  
Tel. 832 51 21**

**Kinder/Haushaltshilfe gesucht**, eventuell auch Hausaufgabenbetreuung, auf 400 Euro-Basis, ca. 10 Stunden die Woche. Liebevoll, zuverlässig, praktisch. Wir freuen uns auf Ihren Anruf.  
Tel. 040/39 90 88 11

**Sympathische, erfahrene** und zuverlässige Dame bietet ihre Hilfe in der 24 Stunden Seniorbetreuung an. Rufen sie einfach an.  
Tel. 03831/39 59 98 oder 0170/28 58 753

**Hilfe! Arbeitswütige** DOB-Fachkraft, ab Juli Rentnerin sucht Teilzeit Job.  
Tel. 81 96 70 92

**Gärtner übernimmt: Gartenpflege, Grundreinigen, Gestaltung, Vertikutieren, Rollrasen, Maulwurfgritter, Baumfällung, Hecken-, Sträucher-/Obstbaumschnitt, Hochdruck, Teichreinigen, Zäune, Bepflanzen, Plasterarbeit.  
Tel. 04103/188 25 60**

**Suche Arbeit** in der Gartenpflege, Erfahrung vorhanden. Bin 64 Jahre jung und liebe Gartenarbeit. Gerhard Andrich, Mumsenstraße 4, 22767 HH.  
Tel. 040/43 19 09 30



**Kommen Sie in unsere Mitte!**

Wir suchen nette, engagierte Leute für **Erdbeerverkauf** in Blankenese in Juni / Juli

☎ 04557 / 246

**Hornbrooker Hof**

**STOLLE SERVICE**

Beratung	Neukauf
PC-Reparatur	Netzwerke
Datenrettung	Virenschutz
Internet und DSL	

Computertechnik

www.stolle-service.de  
Tel. 040/86 69 34 99

Ihr fairer Partner im Hamburger Westen

## RENOVIERUNGSARBEITEN



sowie das Verlegen sämtlicher Fußbodenbelege inkl. Schleifen und Versiegeln.

Tel. 04103/65 44  
Handy 0172/465 07 79

## THORSTEN HAKER ELEKTROTECHNIK

Meisterbetrieb für  - Gebäudetechnik

Breslauer Straße 46 • 25421 Pinneberg  
Fon: 04101 / 835 195  
www.haker-elektrotechnik.de

- E-Installation in Alt- u. Neubau
- Photovoltaik (Solarstrom)
- Beleuchtungstechnik
- Planung / Beratung
- Antennentechnik
- Netzwerktechnik
- E-Warmwasser
- Kundendienst

## Udo Bentien Malermeister GmbH



22869 Schenefeld · Osterbrooksweg 19  
☎ 040/ 830 88 61 · Fax 04122/ 5 68 44  
Mobil 0179/ 390 27 56

# IHRE SPENDE MACHT UNS MUT

## Die Seenotretter



Finanziert nur durch Spenden



## Bitte spenden auch Sie!

Spendenkonto 107 2016  
BLZ 290 501 01  
Sparkasse Bremen

www.seenotretter.de

**Individuelle Seniorenbetreuung** Biete kompetente, einfühls. u. individ. Betreuung n. Ihren persönl. Wünschen an. (Nachtdienste mögl.) (med. Vorkenntnisse u. Erfahrung bei Demenzkrank. vorh.) Tel. 040/87 03 597 od. 0172/51 90 978

**Gesellschafterin (NR) aus M.-Vorpommern** mit pflegerischer Ausbildung sucht Arbeit im HH-Westen - auch Reisebegleitung möglich. Gute Referenzen vorhanden. Tel. 040/80 03 09 07

**Organisationstalent für Büro und Personalplanung, Büro westl. Blankenese, 2 x4 Std./Wo. gesucht.** Erfahrung mit Buchhaltung und Steuern.  
Email: info@logistixx.eu

**Junger Mann (35) übernimmt** Gartenarbeit. Spricht auch armenisch. Tel. 040/38 66 21 98 oder 0176/77 59 42 66

**Kinderfrau / Haushaltshilfe** für Privathaushalt mit 3 Kindern gesucht. 7 - 10 Std/Woche als Mitagsbetreuung an 3 - 5 Tagen/Woche.  
Chiffre 11074

**Haushaltshilfe gesucht!** Bitte zuverlässig, erfahren, gute Deutschkenntnisse. Putzen, Waschen, Bügeln. Mo u. Mi vormittag, S-Bahn Hochkamp. Tel. ab 2 Mai 040/82 45 00 (auch AB)

**Unterstützung für Empfang / Sekretariat in unserem Rissener Büro an einem Tag in der Woche und in der Urlaubszeit gesucht.** WEST-ELBE GmbH Tel. 040/82 29 05 58

**Suche engagierte Partner/in für Vertriebsaufbau eines Seniorenvermittlungsservices in Residenzen - Pflegeeinrichtungen. Prozentuale Umsatzbeteiligung bei Erfolg!** KBORR@web.de Tel. 0170/84 46 176

**Ich mache Sie mobil** - mit Ihrem oder meinem PKW. Ob zu einem Termin in der Nähe o. für längere Fahrten (Ausflüge/Reisen), auch Kleintransporte mögl. Andreas Rohde Tel. 040/86 62 66 09

**An alle Hausfrauen! Ich putze Ihre Fenster preiswert + gut.** Birgit Fürstenberg Tel. 040/86 62 33 77

**Latein und Deutsch** erteilt sehr erfahrene Lehrkraft. Tel. 040/86 63 530

**Englisch (KI.5-13)** Promovierte Lehrerin (Universität London) mit vielseitiger Unterrichtserfahrung an Hamburger Schulen erteilt Nachhilfe, Hausaufgabenhilfe u. Vorbereitungshilfe für Prüfungen aller Schulformen. Tel. 040/86 15 40

**Klavierunterricht erteilen** Dipl. Pianistin Michèle Schröder u. Dipl. Pianist Stefan Matthes - langjährige pädagogische Erfahrung als Privat- und Hochschuldozenten. Tel. 040/98 23 38 19

**Italienerin erteilt Unterricht** in ihrer Muttersprache, flexibel und individuell als Einzelunterricht od. in kleinen Gruppen. Tel. 040/81 52 15

**Spanisch-Unterricht** von erf. Lehrkraft (Muttersprache aus Madrid), auch für Kinder, Schüler (Abi, Examen) Tel. 040/88 30 17 67

**Saxophon- und Querflötenunterricht** erteilt Musiklehrer. Probestunde gratis. Tel. 040/80 99 53 33

**Räumlichkeiten für Musikunterricht** in den Elbvororten gesucht. (Wir machen keinen Lärm) Gitarre/Piano evtl. Beteiligung an Räumen. Tel. 04103/80 89 550

**Ihre Singstimme entdecken**, können Sie bei qualifizierter Gesangspäd. u. Konzertsängerin, Einzelunterr. im Bereich Klassik, Pop, Musical etc. Vorkenntnisse nicht erf., Regelmäßige Studientage, Einzelunterricht f. Berufstätige, die Ihre Sprechstimme stark beanspruchen, wie Pastor/Innen, Lehrer/Innen etc. Unterrichtsorte in Othmarschen u. Winterhude. Tel. 040/82 29 45 09

**Cellounterricht f. Anf. + Fortgeschrittene** in Lurup, Luckmoor in der Celloschule Sven Dörring. Tel. 040/59 46 78 71 o. 0160/63 64 744 cello@SvenDoering.net

**Lehrerin erteilt Nachhilfe** in Mathematik, Deutsch und Englisch, Klasse 1 - 13 sowie Hausaufgabenhilfe und Abiturvorbereitung. Tel. 040/82 29 08 88

**Deutsch für Ausländer!** Individuellen Intensiv-Unterricht erteilt Lehrerin mit Zusatzstudium „Deutsch als Fremdsprache“ Tel. 040/82 29 08 88

**Spanisch-Muttersprachlerin** Vorbereitung auf Reisen, Nachhilfe u. Prüfungen. Tel. 040/41 30 89 39 od. 0176/21 72 44 42 www.sprachschule-mistral.de

**ENGLISCH-FRANZÖSISCH-NACHHILFE** Einzeltraining, Probestunde möglich, Angebote, seit 24 Jahren, Alt-Wedel, Beatrice Schildknecht. Tel. 04103/14 668 AB

**Malen und Zeichnen** lernen. Kursangebote für Erw. in Ottensen und in Wedel. Info: Claudia Hoffmann, www.malenzeichnen.de. Tel. 040/63 60 89 73

**Dipl. Musiklehrerin** mit viel Erfahrung erteilt Klavier- und Gesangsunterricht in Klassik, Jazz, Pop, u. Musical für Kinder u. Erwachsene (Anfänger u. Fortgeschrittene) Tel. 0176/62 35 55 28

**Biologielehrerin** mit sehr viel Erfahrung gibt Nachhilfe, auch zur Abiturvorbereitung. Tel. 040/82 06 62

**Südamerikanerin** gibt Spanischunterricht. Tel. 040/86 01 08

**Qualifizierte Englisch-Nachhilfe** für die Oberstufe gesucht. Tel. 0173/63 25 149

**Malen und Zeichnen** im Atelier  
Gisela Fahrenberger  
Tel.: 82 87 92  
kleine Gruppen - alle Techniken  
www.Atelier-Fahrenberger.de



**Klavierunterricht**  
Erfahrene Lehrerin für jedes Alter. Klassisch & modern - mit Spaß & Disziplin. Gern auch bei Ihnen Zuhause.  
Tel. (040) 1812 1224  
www.KLAVIER-KLASSIK.de  
Tanja Begovic (Parkstraße)  
Ich freue mich auf Sie!

**Gutschein über 50 EURO\***  
Easy Learning Schülernachhilfe und mehr!  
\*bei Vertragsanmeldung  
Nachhilfe in allen Hauptfächern  
Luruper Hauptstr. 139 a ☎ 840 79 230  
Osterstr. 42 ☎ 40 188 424  
www.easylearning-nachhilfe.de



**TANZ UND BALLETTSTUDIO**  
BLANKENESE  
**DIE TANZMAUS**  
TÄNZERISCHE FRÜHERZIEHUNG  
ab 3 J. mit oder ohne Eltern  
**BALLETT**  
4-10 J. Kinder, Jugendl., Erw.  
Leistungsgruppe ab 7 J.  
Spitzentanz ab 12 J.  
- Kleine Gruppen 4-8 Kinder  
Erw.: Pilates, Flamenco, Modern, Hip-Hop (ab 10 J.)  
Information: Tel. 040/860 146  
Sagebiels Weg 4, 22587 Hamburg  
www.tanz-stunde.de



**COMPCARE** GmbH  
COMPUTER BERATUNG UND BETREUUNG  
PC Probleme?  
Wir haben was dagegen!  
040/81 50 20  
www.compcare.de  
Schulung Verkauf Netzwerke Internet!



**Ganzheitliche Nachhilfe zu Hause**



● Geschulte Lehrkräfte für alle Fächer für **erfolgreichen Einzelunterricht** zu Hause  
● Von der **ersten Klasse** bis zum Abitur  
● Systematisches Training von **selbständigem Arbeiten, Lerntechniken, Konzentration und mentaler Prüfungsvorbereitung**  
● Speziell auch bei **Hochbegabung, LRS (Legasthenie), Dyskalkulie und AD(H)S**  
**Überflieger** Die  
www.die-ueberflieger.de  
**63 708 208**

**Italienisch / Spanisch** Einzel- oder Gruppen-Unterricht: Individuell, professionell, intensiv (Muttersprachler) in gemütlicher Atmosphäre, in Blankenese. Tel. 040/86 23 43

**Erfahrener Lehrer** erteilt gründliche Nachhilfe in Latein, Englisch, Französisch und Deutsch. Tel. 040/80 15 66

**Parlez-vous Francais.** Vachement bien? Anfänger u. Fortgeschrittene. Reisevorbereitung. Info: Tel. 040/84 05 33 20 Rissen

**KIND & KEGEL**

**KIS Kinderhaus:** Wir haben in unserem kleinen Kindergarten (20 Kinder, Elterninitiative) mit buntem Programmangebot und einem tollen Außengelände ab August noch Plätze frei für Kinder von 3 - 6 Jahre. Schenefelder Holt 85d, 22589 Hamburg, www.kis-kinderhaus.de http://www.kis-kinderhaus.de, anmeldung@kis-kinderhaus.de, Tel. 040/87 65 85

**Tagespflegezusammenschluss** „Villa Schief“ hat wieder Plätze frei! www.villaschief.de oder Tel. 0163/66 55 889

**Kinderhaus Othmarschen** informiert täglich über Ganz- od. Teilzeitbetreuung von Kleinkindern u. Babys durch kompetente pädagogische sowie medizinische Fachkräfte. Tel. 880 80 43

**Schülerladen** in HH-Ottensen, Nähe Schule Rothstr. hat ab 15.8.2011 Platz frei. Vollwertküche, Hausaufgabenbetreuung, spielen, basteln, Ferienprogramm. Finanzierung über Jugendamt mögl. Tel. 040/38 94 969

**Kein Kitaplatz?** Wir gründen zum Sommer/Herbst 2011 Elementargruppe als Tagespflegezusammenschluss unter Leitung einer erf. Erz. Bei Interesse: www.villaschief.de oder Tel. 0163/66 55 889

**KNÖPFCHEN & ANTON**  
Second Hand für Kinder  
Zieh' mal an!  
• Alle Top-Marken und Designer  
• in riesiger Auswahl  
• gepflegt und günstig  
• Warennahme jederzeit kostenlos - ohne Voranmeldung  
• Parkplätze direkt vorm Haus!  
22589 Hamburg-Sülldorf • Sülldorfer Landstraße 159  
☎ 040/8705220 ☎ 040/8705531 www.knoepfchen-und-anton.de  
Mo-Fr: 9<sup>00</sup>-12<sup>30</sup> und 15<sup>00</sup>-18<sup>00</sup> ♦ Sa: 9<sup>00</sup>-13<sup>00</sup> Uhr



**Zu verkaufen**  
**Gebrauchte Edeldahl Röhren Rutsche**  
Höhe ca. 400 cm, Innendurchmesser 80 cm, Gewicht ca. 400 kg, Lieferung möglich  
**4.900,- Euro**  
Tel. 01520-8566275

**KATZ' & HUND**

**Kleintierbetreuung „Wittland“:** Ferienbetreuung für Meerschweinchen, Kaninchen und andere Kleintiere in Sülldorf.  
Tel. 040/86 62 80 84

**www.Tierluxus.de** Purer Luxus für Ihre Lieblinge.

**Ihr Cat-Sitter in den Elbvororten,** kümmert sich liebevoll um Tiere und Pflanzen während Ihrer Abwesenheit.  
Tel. 040/86 64 25 50

**Erfahrene Familie** (erwachsene Kinder) bieten Hundebetreuung an, Haus u. Garten vorhanden.  
Tel. 040/83 24 133

**Hundesenorenheim = im Alter liebevoll umsorgt!** Infos unter [www.hundesenorenheim-juhl.de](http://www.hundesenorenheim-juhl.de) oder Tel. 04106/61 35 39

**Suche neues Zuhause** für 5-jährigen Labrador/Schäferhund-Mischling, sehr kinderlieb und verspielt, Garten und PKW-Kombi vorausgesetzt.  
Tel. 0172/41 25 014

**Jack-Russel Welpen** ohne Papiere, weiblich, geboren 3.4.11 ab Mitte Juni zu verkaufen.  
Tel. 0177/49 12 037

**SUCHE & FINDE**

**Märklin-Eisenbahn,** älteren Datums, auch große Spurweiten von Liebhaber gegen Bezahlung gesucht.  
Tel. 040/85 15 97 95

**Altes Spielzeug:** Eisenbahnen, Dampfmaschinen, Blech- Wiking- Siku-Autos, Steiff Tiere, Puppen, Ritter, Cowboys, Indianer u. Soldaten aus Masse o. Kunststoff usw. auch Einzelstücke kauft ab 18Uhr.  
Tel. 04105/76 418

**Mehrfamilienhaus** m. ausbaufähigem DG od. freier Wohnung zu kaufen gesucht.  
Tel. 0171/64 37 514

**Weinbestände abzugeben?** Wir kommen gerne zu Ihnen und kaufen auch kleine Mengen zu fairen Preisen auf.  
Tel. 040/86 85 01 oder mobil 0178/54 88 112

**Markenporzellan An- und Verkauf. Wir kaufen Service, Einzelteile u. Figuren. Bahrenfelder Chaussee 10, 22761 Hamburg, Öffnungszeiten: Montag bis Freitag 10 - 18Uhr.**  
Tel. 040/80 06 406

**Kaufe, Orden, Uniform, Säbel,** Pickelhaube, Reservistenkrug, Luftwaffenpokal, Fotos, Bücher, Militärspielzeug, WHW-Abzeichen u. alles von Heer/Luftwaffe, Marine auch Einzelstücke ab 18Uhr.  
Tel. 04105/76418

**Motorrasenmäher gesucht.** Wer hat einen gebrauchten, funktionstüchtigen Motorrasenmäher günstig abzugeben?  
Tel. 040/86 40 75

**Suche gut erhaltenes** Damenrennrad.  
Tel. 040/97 07 43 91

**Suche für meinen Sohn** einen gebrauchten, gepflegten Flügel. Kontaktaufnahme bitte über  
Tel. 0151/14 00 49 88

**KOST' GAR NIX**

**Alte (auch kaputte) Armband- oder Taschenuhren** ... irgendwo in der Schublade? Bitte nicht wegwerfen. Leidenschaftlicher Uhrensammler freut sich über Bastelnachschub. Christian Eggers  
Tel. 040/38 61 15 22

**Kleinanzeigen immer bis zum 18. des Vormonats abgeben!**

[www.kloenschnack.de](http://www.kloenschnack.de)

**Medizinische Fußpflege  
Nur Hausbesuche**



**S. Klisch**

Tel. 82 24 25 77

Handy: 0172 - 945 18 61



Service Telefon:  
**(0 40) 57 20 19 25**

Ein guter Start  
für Ihre Gesundheit

[www.aerztenetz-hamburg-nordwest.de](http://www.aerztenetz-hamburg-nordwest.de)

**TISCHLERMEISTER  
ULRICH KUNTZE**

- INNENAUSBAU
- LADENBAU
- FENSTER + TÜREN
- REPARATUREN
- MÖBEL
- SPECIALS

KRONSKAMP 122 · 22880 WEDEL · TEL. 04103-86967  
FAX: 04103-99235 · [www.tischlereikuntze.de](http://www.tischlereikuntze.de)

**Broschüren**



**Rat und Hilfe**

Unser Kind hat einen Herzfehler.  
Was jetzt?

**und Infomaterial**



**Freizeit & Sport**



Arzt-Eltern-Seminare



Diese Frage stellen sich viele Eltern, denn Jahr für Jahr kommen in Deutschland rund 7 000 Kinder mit einem Herzfehler zur Welt.

Für die Eltern ist das eine große Belastungsprobe.

Ihr Leben ändert sich schlagartig. In dieser Situation helfen umfassende Informationen.

Sprechen Sie uns an: Telefon 069 955128-145  
oder besuchen Sie uns im Forum:  
[www.kinderherzstiftung.de/forum.php](http://www.kinderherzstiftung.de/forum.php)

**Kinder-Selbsthilfegruppen**



**Kinderherzstiftung**



Mehr Infos unter [www.kinderherzstiftung.de](http://www.kinderherzstiftung.de)

EFFEKTIV WERBEN?

**HAMBURGER**  
**Dr. Klönschnack**  
... DIE GESUNDEN SEITEN



Der DR. KLÖNSCHNACK erscheint alle zwei Monate als fester Bestandteil des HAMBURGER KLÖNSCHNACKS. Wer in den Elbvororten nach einem Mediziner, einem Masseur, einem Trainer oder einer Kosmetikerin sucht, der schlägt den DR. KLÖNSCHNACK auf. Zeigen Sie, was Ihre Praxis oder Ihr Unternehmen besonders macht und warum sich Patienten und Kunden auf Sie verlassen können.

**Buchung und Information:**  
**040 86 66 69-0**  
Media-Daten auch im Internet zum Herunterladen:  
**WWW.KLOENSCHNACK.DE**



**KÖRPER, GEIST & SEELE**

**Agni Yoga-Übungen** zu Stärkung der Macht des Geistes Do, 26.05.2011, 19 h, Beselerstr. 10. Eintritt frei. [www.agni-yoga-orden.de](http://www.agni-yoga-orden.de)

**Spirituelle Astrologie** Wir beantworten Ihre Fragen zu Zukunft, Partnerschaft, Beruf, Chancen, Risiken, Lebensaufgabe usw. Fr, 20.05.2011, 19 h, Beselerstr. 10. Unkostenbeitrag. [www.alfred-witte-akademie.de](http://www.alfred-witte-akademie.de)

**Sanjo – Konduktive Körpertherapie**

Sanjo ist eine manuelle Körpertherapie, mit der durch sanfte Einwirkung auf die Gelenke akute und chronische Muskelverspannungen gelöst werden können.

An zwei Terminen stelle ich Ihnen diese Therapie kostenlos und unverbindlich vor. Sie erhalten einen Einblick in die entspannende Wirkungsweise von Sanjo Behandlungen finden in diesem Rahmen nicht statt.

Termine:  
12. Mai 2011 von 18.30 bis 20.30  
26. Mai 2011 von 19.30 bis 21.30  
in der Heilpraxis Wedel  
Christine von Winterfeldt,  
Heilpraktikerin,  
Bahnhofstraße 34, 22880 Wedel  
Telefonische Anmeldung erbeten:  
04103 9000530

**Astrologische Beratung**

- Eigene Potentiale und Stärken erkennen
- Herausforderungen erfolgreich anfangen
- Krisensituationen verstehen und meistern
- Klarheit in Beruf und Berufswahl
- Partnerschaftskonflikte klären

**Kontakt unter**  
**0171 3053473**

**NETZ & NETZE**

[www.falkensteiner-ufer.de](http://www.falkensteiner-ufer.de) Amphibienschutz + Verkehrsberuhigung

[www.buchbinderei-erdmann.de](http://www.buchbinderei-erdmann.de) - Sie lesen? Wir binden! Sie schreiben? Wir binden!

[www.gyri.de](http://www.gyri.de) Das Gymnasium Rissen im Internet

[www.hochrad.de](http://www.hochrad.de) Gymnasium Hochrad: Bilinauales Gymnasium im Hamburger Westen

[www.schule-schela.de](http://www.schule-schela.de)  
E-Mail: [Schule.Schela@t-online.de](mailto:Schule.Schela@t-online.de)

[www.schule-iserberg.de](http://www.schule-iserberg.de)

[www.waldorfschule-nienstedten.de](http://www.waldorfschule-nienstedten.de) Veranstaltungskalender und allgemeine Informationen

[www.bsc-hamburg.de](http://www.bsc-hamburg.de) - Segeln vor'm Süllberg: Blankeneser Segelclub

[www.msc-elbe.de](http://www.msc-elbe.de) - Neues vom Mühlenberger Segel-Club

[www.svaee.de](http://www.svaee.de) - Die Seglervereinigung Altona-Ovelgönne im Netz

[www.gymnasium-blankenese.de](http://www.gymnasium-blankenese.de) - Das Blankeneser Gymnasium im Internet

[www.gymnasium-willhoeden.de](http://www.gymnasium-willhoeden.de) - Aktivitäten des Marion-Dönhoff-Gymnasiums

[www.hh.schule.de/lmg](http://www.hh.schule.de/lmg) - Die Homepage des Lise-Meitner-Gymnasiums

[www.blankeneser-mtv.de](http://www.blankeneser-mtv.de) „Blankeneser Männer-Turnverein v. 1883 e.V. (BMTV) stellt sich vor.“

[www.komet-blankenese.de](http://www.komet-blankenese.de) - Die FTSV Komet Blankenese 1907 e.V. stellt sich vor

[www.sv-blankenese.de](http://www.sv-blankenese.de) - Neues von der Spielvereinigung Blankenese

[www.ff-blankenese.de](http://www.ff-blankenese.de) - Die freiwillige Feuerwehr Blankenese stellt sich vor

[www.gsbl-hh.de](http://www.gsbl-hh.de) - Informationen und Nachrichten von der Gesamtschule Blankenese

[www.grotefendweg.de](http://www.grotefendweg.de) ... die „neue“ staatliche Grundschule im Herzen der Elbvororte

**DIESES & JENES**

**Suche eine Herreuhr** der Marke „Longines“ (Handaufzug oder Automatic), kann auch kaputt sein. Christian Eggers, Tel. 040/38 61 15 22

**Alte Deutsche Schreibschriften** (Stütterlin u.a.) übertrage ich für Sie in die heutige Schrift, Tel. 04106/61 35 39 od. 0176/96 22 66 80

**Erfahrene Privatsekretärin** ordnet/verwaltet zuverlässig und diskret Ihre Unterlagen (auch im Trauerfall), Referenzen vorhanden, Tel. 04106/61 35 39 od. 0176/96 22 66 80

**JAEGER & DANCKER**  
OPTIKER



NIENSTEDTENER STR. 1  
NIENSTEDTEN

TELEFON: 82 60 30  
TELEFAX: 82 43 56

**Ahnenforschung:** Wer hat Informationen zu Familie Harm und Anna Magreta Mewes, Anno 1799? Mir liegen geschätzte Eichenplatten mit Stammbaum vor? Tel. 0178/60 00 223

**Ahnenforschung:** Der Fischer Georg Heinrich Jürs, zeigt an: am 10.07.1887, mit Ehefrau Johanna, geb. Lindemann, einen Sohn Albert Jürs in Blankenese geboren zu haben. Am 19.09.1920 wurde von Albert Jürs ein Sohn Hans-Albert Jürs geboren. Die Familie lebte überwiegend im Strandweg in Blankenese. Wer hat dazu Informationen? Tel. 0178/60 00 223

**Feng Shui gratis Analyse** + Beratung. Im Rahmen einer Ausbildungsstudie wird ein privates und ein gewerbliches Objekt gesucht. Grundriss und Geburtsdaten erforderlich. Bewerbungen bitte an Chiffre 11075

**HausMenue - Ihr „Essen“ auf Rädern für Wedel, Rissen, Blankenese - tägl. 2 versch. Gerichte - Speiseplan: [www.hausmenue.de](http://www.hausmenue.de) Bestellung: Frau Möllmann Tel. 04103/93 35 11**



Ihre Super 8 / N8, 16mm, 35mm Familienfilme, Ihre alten Tonträger als CD, Video- oder DVD-Kopie. Digitale Nachbearbeitung, Schnitt und Vertonung Ihres Video- und Filmmaterials, übernimmt gerne Cineservice Hamburg Tel.: 040 - 87 71 85

Ausgezeichnet in der Kategorie  
**Bester Getränkemarkt Deutschlands GRAEFF**



da, wo das Flugzeug parkt  
Alt-Osdorf • 040-807 88 70  
[www.graeff-getraenke.de](http://www.graeff-getraenke.de)

**GRUSS & KUSS**

„Auf die Gesundheit!“ Herzliche Glückwünsche zum 90.Geburtstag, liebe Käthi. Alles Gute im neuen Jahrzehnt wünschen dir dein Urenkel Philipp, Ingeborg und Uwe und natürlich Cleo.

**Freder hat Geburtstag!** Alle Kumpel und Kollegen aus der „Bar Doof“ gratulieren herzlich zum 13.!

**Meine geliebte Zaubermaus** Du wirst am 21. Mai in der Nienstedtener Kirche konfirmiert und ich bin sehr, sehr stolz auf Dich! Ich liebe Dich so sehr! Deine Mami

**Keinen Klönschnack bekommen?**

**Tel. 0800 86 86 006**

kostenlose Hotline!

Bitte rufen Sie an, wenn der Klönschnack nicht regelmäßig in Ihrem Briefkasten steckt!

[www.kloenschnack.de](http://www.kloenschnack.de)





## LUST AUF HAMBURG

Unsere Verlagsprodukte sind besonders. Sie zeigen Hamburg wie es lebt und lebt, sie stecken voller Herzblut und machen Lust auf unsere Stadt. Gucken Sie mal rein und lassen Sie sich anstecken ...



**REIHE**  
**SCHÜMANN'S HAMBURGER**

Vom Kiez bis zur Kunst, von der Börse bis zur Ballinstadt – in der Reihe Schümann's Hamburger sind bisher 34 Bände zu je einem der vielen spannenden Themen der Stadt erschienen. Weitere Bände sind in Vorbereitung. 84 Seiten DIN A4, broschiert, Preis: 6,- €



**REIHE**  
**DAS IST BLANKENESE**

Mit einer Auswahl wunderschöner Bilder zeigen wir, warum Bewohner und Besucher immer wieder zu Recht der Meinung sind: „Blankenese ist etwas Besonderes!“ Weitere Bände der Reihe „Das ist...“ werden folgen. 84 Seiten DIN A4, broschiert, ISBN 978-3-9813726-3-2, Preis: 7,50 €



**BLANKENESER SEITEN**

Hier steht garantiert alles über Blankenese drin, was man wissen sollte, was sich lohnt zu wissen und was hilft, wenn man's weiß. 224 Seiten, Softcover, 152 x 245 mm, ISBN 978-3-9811530-5-7, Preis: 14,80 €



**HAMBURGER SEITEN**

Der zweite Teil des Erfolgstitels „Blankeneser Seiten“. Ein Muss für Hamburger, Besucher und Liebhaber der Hansestadt. 274 Seiten, Softcover, 152 x 245 mm, ISBN 978-3-9811530-6-4, Preis: 14,80 €

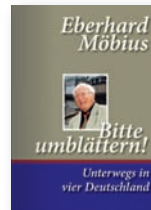

**AUTOBIOGRAFIE**  
**BITTE UMBLÄTTERN**

Sein Leben in „vier Deutschland“ hat ihn geprägt. In seiner Autobiografie erzählt Eberhard Möbius von seinem Leben, das ihn mit schnellen Eindrücken, nachhaltigen Begegnungen und Überraschungen immer begeistert hat. Deshalb musste er es aufschreiben. Also: Bitte umblättern!

Autor: Eberhard Möbius  
288 Seiten, Hardcover, 152 x 245 mm, ISBN 978-3-9813726-1-8, Preis: 19,80 €



**KINDERBUCH**  
**DAS KARIERTE GESPENST**

Lennard räumt nicht gern auf und vermutet, dass ein durchsichtiger Hausbewohner immer wieder für Unordnung sorgt. Die phantasievolle Geschichte lässt Kinder ab drei Jahren detailliert ihre Umgebung wahrnehmen und Farben kennenlernen.

Autorin und Illustrationen: Jana Alexandra Schellhorn  
32 Seiten, Hardcover, 280 x 220 mm, ISBN 978-3-9813726-2-5  
Preis: 12,95 €



**GESCHICHTE**  
**STILLE HÄUSER**  
**STÜRMISCHE GESCHICHTEN**

Reich bebilderte Familien-Schicksale und Promi-Anekdoten aus 350 Jahren, erlebt in mehr als 60 historischen Fischerhäusern – zusammengetragen von Maïke und Ronald Holst. Doppelband, 160 Seiten, DIN A4, broschiert, ISBN 978-3-9813726-5-6  
Preis: 14,80 €



## MEIN ARBEITSPLATZ! ... in der Bergziege

**MEIN ARBEITSPLATZ:** „... ist Hamburgs kleinster Linienbus. Ich fahre seit sieben Jahren die HVV-Linie 48. Immer im Kreis geht es vom Blankeneser Bahnhof zum Kiekeberg, Süllberg, Waseberg und über den Kösterberg wieder zurück. Ich bin ein geduldiger Mensch. Das hilft, wenn ich den 2,40 Meter breiten Bus durch die engen Straßen runter zur Elbe lenke, denn oft stehen Falschparker oder Laster im Weg. Das Rangieren ist eine angenehme Herausforderung in meinem Beruf.“

### STEFFEN GROSS, BUSFAHRER

## Rundendreher ...

**G**anze 22 Runden dreht Steffen Groß während seiner Schicht mit der „Bergziege“. Der gebürtige Dresdener ist seit zehn Jahren Busfahrer; davon sieben auf der Linie 48 in Blankenese. Jeden Tag „fahre ich die schönste Tour in ganz Hamburg“. Es geht entlang edler Villen, mit Blick auf die Elbe und den Leuchtturm – auch Otto Waalkes und Rolf Zuckowski fuhren schon mit ihm. Neben der hübschen Landschaft gefällt ihm aber auch der Umgangston der Gäste. „So-

gar die Jugendlichen steigen mit einem höflichen ‚Hallo‘ in den Bus“, erzählt Groß mit einem Grinsen. Wer eine Fahrkarte löst sagt meistens nicht zu welcher Haltestelle er will, sondern nur „nach unten“ oder „rauf“. Groß weiß dann schon Bescheid – schließlich fährt er den Berg runter Richtung Strandweg und im Kreis wieder rauf ins Dorf. Eine Runde dauert circa 20 Minuten, „wenn



Steffen Groß (47) lebt mit seiner Familie in Schenefeld

nicht, wie letztens, ein LKW rund 95 Minuten die Straße blockiert und ich nicht wegkomme.“ Die engen Gassen sind tückisch, aber das macht auch den Reiz des Jobs aus. Jeder Tag birgt Überraschungen, ich musste mit der „Ziege“ schon Überschweemmungen trotzen. Um 0.30 Uhr ist Schicht in Blankenese.

Groß ist gelernter Bautischler, während des Wehrdienstes fuhr er zur See. Sein Traum ist es, einmal ein Flugzeug zu fliegen. „Dann habe ich in allen Elementen Fahrzeuge gelenkt.“

**MEIN ARBEITSPLATZ.** Gern stellen wir unseren Lesern auch Ihren Arbeitsplatz vor. Melden Sie sich per E-Mail in der Redaktion bei: [anna-lena.walter@ksv-hamburg.de](mailto:anna-lena.walter@ksv-hamburg.de).

# Modische Schuhe für schmale Füße

Große Auswahl an gesunden, nachhaltigen Modellen – auch für lose Einlagen.



HASSIA



Vabeene

Fine shoes.



Schneider  
Schuh-Manufaktur

Modellbeispiele

**schockmann**

Schuhe die passen

Amelungstraße 5 / Axel-Springer-Platz • 20354 HH  
Telefon 040 - 413 49 85 - 0 • Mo. – Fr. 10 bis 19 Uhr  
Sa. 10 bis 18 Uhr • [www.schockmann-schuhe.de](http://www.schockmann-schuhe.de)

## Die Agentur.

Grafik-Design · Text · Bild  
Organisation · Service · Beratung · Verständnis.  
Für Print und Internet. Auch für Ihr Unternehmen.  
Wir hängen uns rein. Bestimmt.

Landet Ihre Werbung im Kopf  
oder im Papierkorb?

Wissen, welcher Wurm  
schmeckt



*Quer denken, geradeaus handeln.*



**Atelier Schumann GmbH**  
**Agentur für Unternehmenskommunikation**

*Erfolg ist planbar*

Sülldorfer Kirchenweg 2 · 22587 Hamburg  
Telefon +49 (40) 86 66 69-0 · Fax +49 (40) 86 66 69-40  
E-Mail [info@atelier-schuemann.de](mailto:info@atelier-schuemann.de)  
[www.atelier-schuemann.de](http://www.atelier-schuemann.de)



ELBSCHLOSS RESIDENZ

NUR NOCH  
7 APPARTEMENTS  
FREI  
(ab Oktober 2011)

Sonntag  
15. Mai 2011  
10-16 Uhr

*Lernen Sie uns kennen.*

Informieren Sie sich  
in unserer Bibliothek,  
Elbschlossstraße 11,  
über die neuen  
Wohnangebote.



## An der Elbchaussee entstehen neue großzügige und komfortable Appartements

Die neu gebauten Komfort-Appartements (35 – 130 m<sup>2</sup>) bieten lichtdurchflutete Räume, moderne Küchen und elegante Bäder. Zeitgemäßes Design und hochwertige Materialien schaffen ein Ambiente, in dem Sie sich wohlfühlen werden. Suchen Sie sich Ihre Traumwohnung aus, gestalten Sie Ihr neues Zuhause und ziehen Sie am 1. Oktober 2011 ein. **Wir unterstützen Sie gern.**

**Elbschloss Residenz**  
Elbchaussee 374 | 22609 Hamburg  
Telefon 040. 819 91 10

**Elbschloss Residenz Klein Flottbek**  
Baron-Voght-Straße 93 | 22609 Hamburg  
Telefon 040. 28 66 70

[www.elbschloss-residenz.de](http://www.elbschloss-residenz.de)