

August 2013 | 31. Jahrgang
www.kloenschnack.de | C 30154
Kostenlos jeden 1. des Monats
Abonnement 18,- € Jahresbezug



HAMBURGER Klönschnack

Wahres und Unwahres aus Hamburg und den Elbvororten | Jeden Monat neu | Auflage: 61.000



Draußen vor der Tür
**Kollektiv oder
individuell?**
Die schönsten Plätze

Weinberg contra Bartke
**Standpunkte
und Programme**
Das Streitgespräch

Interview des Monats
**Kerstin von
Stürmer, NDR**
Die Radio-Stimme



Klinik Altona

Paul-Ehrlich-Straße 1 ■ 22763 Hamburg
www.asklepios.com/altona

► **Hanseatische Nachtvorlesung:
Wirbelsäulen-OP? Warum die zweite Meinung wichtig ist**

Jedem zehnten Patienten mit Rückenschmerzen wird empfohlen, sich operieren zu lassen. Bei Patienten, die chronisch unter Rückenbeschwerden leiden, wird sogar jedem sechsten Patienten geraten, sich unters Messer zu legen. Allerdings sind, so lesen sich einige Pressebeiträge, rund 85% aller Operationen unnötig. Wie kann ich also sicher sein, dass meine geplante Operation wirklich sinnvoll ist? Sprechen Sie mit unserem renommierten Wirbelsäulenchirurgen Prof. Dr. Uwe Kehler darüber, wann es sinnvoll ist eine zweite Meinung einzuholen und was Sie dabei unbedingt beachten sollten.



Referent: Prof. Dr. Uwe Kehler, Chefarzt Neurochirurgie
Anmeldung erforderlich, Tel: (0 40) 18 18-82 66 33 oder
www.asklepios.com/nachtvorlesungen

15. August 2013, 18:30 Uhr
Carl-Bruck-Hörsaal, 2. OG

► **Sprechstunde Altona:
Schlaganfall: Vorsorgen, erkennen, behandeln**

Der Schlaganfall ist in Deutschland die dritthäufigste Todesursache. Fast 25 000 Menschen sterben in Deutschland jährlich an den Folgen eines Gehirnschlags, Tausende andere überleben mit häufig schweren Folgeschädigungen. Allein in Hamburg werden Jahr für Jahr rund 9000 Neuerkrankungen registriert. Obwohl das Schlaganfallrisiko im Alter steigt, trifft die Krankheit auch Jüngere und nicht selten kommt der Schlaganfall im Schlaf. Ganz wichtig: eine schnelle und qualifizierte Behandlung. Wie Sie sich vor einem Schlaganfall schützen können, wie Sie ihn erkennen und welche Therapiemöglichkeiten es gibt, sagt Ihnen Dr. Peter Michels.



Referent: Dr. Peter Michels, Oberarzt Neurologie
Anmeldung ist nicht erforderlich, Eintritt frei!

27. August 2013, 18:00-19:30 Uhr
Carl-Bruck-Hörsaal, 2. OG



Westklinikum Hamburg

Suurheid 20 ■ 22559 Hamburg
www.asklepios.com/westklinikum

► **Risser Dialog Gastroenterologie:
Durchfall – ein Symptom, viele Ursachen**



13. August 2013 ■ 18 Uhr ■ Seminarraum Haus 4 ■ UG
Er kann harmlos sein, sporadisch oder immer wieder auftreten oder auch zum Dauerproblem werden – mitunter ist Durchfall auch Symptom einer gefährlichen Erkrankung: Es gibt viele Arten von Durchfall und viele Ursachen – von Allergien über chronische Entzündungen, Infektionen, Tumoren bis hin zu Vergiftungen. Woran Patienten erkennen, dass sie ärztliche Hilfe benötigen und was gegen das Leiden hilft, erläutert die Chefärztin der Gastroenterologie, Prof. Dr. Tanja Kühbacher, in ihrem Vortrag mit anschließender Diskussion.
Anmeldung: Tel. (0 40) 81 91-20 00 ■ Eintritt frei!

► **Risser Dialog Kardiologie: Katheter gegen Bluthochdruck**



20. August 2013 ■ 18 Uhr ■ Seminarraum Haus 4 ■ UG
Hoher Blutdruck lässt sich meist gut mit Medikamenten behandeln. Doch es gibt auch viele Patienten, bei denen das nicht gelingt. Hier kann ein Kathetereingriff hilfreich sein, bei dem der Kardiologe gezielt bestimmte Nerven verodet, die für die Regulierung des Blutdrucks verantwortlich sind – in der Folge sinkt der Blutdruck deutlich und der Patient kommt mit weniger Medikamenten oder sogar ganz ohne Medikamente aus. Mehr über diese neue Methode erfahren Sie von Dr. Alessandro Cuneo, Leitender Oberarzt der Kardiologie.
Anmeldung: Tel. (0 40) 81 91-20 00 ■ Eintritt frei!

► **Risser Dialog Urologie: Inkontinenz der Frau**



27. August 2013 ■ 18 Uhr ■ Seminarraum Haus 4 ■ UG
Obwohl früher oder später die meisten Frauen an Blasenschwäche leiden, scheuen sich viele Betroffene, dieses Thema mit ihrem Arzt zu besprechen. Dabei ist eine Blasenschwäche in den allermeisten Fällen sehr gut und effektiv zu behandeln – mit Therapien wie Beckenbodentraining, Biofeedback, Medikamenten bis hin zu verschiedenen schonenden Operationsverfahren. Dr. Tobias Pottek, Chefarzt der Urologie, und sein Team stellen sie auf dieser Veranstaltung vor und beantworten Ihre Fragen. Anmeldung: Tel. (0 40) 81 91-20 00 ■ Eintritt frei!

Vorweg



Klaus Schümann, Herausgeber Hamburger Klönschnack

*Liebe Klönschnack-Leserin,
werter Klönschnack-Leser*

Auf dieser Seite werden wir Sie künftig mit unserem „Vorweg“ zum Heft- und Monatsanfang begrüßen. Dahinter steckt der Gedanke,

„Klönschnacker“ das Wort ergreift, rotiert die komplette Verlagsleitung. Zum Start mit dieser Ausgabe hat man mir das Wort erteilt. Und damit will ich auch zur Sache kommen:

Was liegt an? Der August markiert das Ende der Urlaubsferien. Die mitgebrachte Urlaubsbräune zeigt man am besten Freunden, Verwandten und Bekannten auf dem diesjährigen KLÖNSCHNACKFEST (Sonntag, 4.8., 11.00 bis 22.00 Uhr) auf dem Blankeneser Marktplatz. Die Macher – Nils Jacobsen und Marcus van Riesen – haben sich wieder ein flottes Programm ausgedacht – Kurzweil und Leute treffen garantiert. Auch der HAMBURGER KLÖNSCHNACK ist mit einem Stand vertreten. Möbi kommt und signiert seine Gedichte.

Und weil die Deutschen im kommenden Monat (22. September) wieder einmal zur Bundestagswahl gebeten werden, haben wir unsere heimischen Bewerber um den Einzug in den Bundestag – Marcus Weinberg (CDU) und Matthias Bartke (SPD) – zum „Gedankenaustausch“ in die Redaktion gebeten (beginnt auf Seite 16). Die Qual der Wahl bleibt natürlich Ihnen überlassen. Mehr dazu in der nächsten Ausgabe.

den Kontakt zu Ihnen noch ein wenig persönlicher zu gestalten.

Wir wollen Sie mit dieser begrüßenden Seite auf den aktuellen KLÖNSCHNACK-Monat einstimmen und Ihnen hin und wieder auch Themen schon auf dieser Seite ganz besonders ans Herz legen.

Damit hier nun nicht immer der gleiche

*Ihnen einen sommerlichen August
Herzlich Ihr Klaus Schümann*

*PS.: Sehen Sie sich mal das Foto mit
Strandleben von 1924 an (Seite 68/69)!*



„Chefetage“ im Verlag: Sigrid Lukaszczuk (Verlagsleitung), Gitta Schäfer (Verkauf), Anne-Marie Schlag (Marketing, PR)

Atelier
EDITION



Das Hörinlay der Extraklasse

mit vielen exklusiven
Zusatzleistungen:

5 Jahre Garantie

–
Goldschale

–
ComforMed-Beschichtung

–
Fernbedienung

–
Upgradeservice

–
Ersatzotoplastik

–
Batteriegutscheine



ACKERMANN AKUSTIKUM
MEISTERBETRIEB FÜR HÖRSYSTEME

Hamburg-Poppenbüttel
Heegbarg 6, gegenüber AEZ
info@akustikum.de • Tel. 040 60824724

Norderstedt
Europaallee-Passage, Herold-Center
norderstedt@akustikum.de
Tel. 040 52985840

www.akustikum.de



Endspurt in den Elbvororten !



Hein-Kröger-Straße 30



Neubau eines 5-Familienhauses mit Tiefgarage

Nur noch 3 Wohnungen frei !

- 1x EG, barrierefrei, 3 Zimmer, ca. 93 m²
- 2x OG, 3 Zimmer, ca. 93 m²
- EBK, Solaranlage, Fußbodenheizung, Wohnraumbelüftung, Lift etc....

Fertigstellung Dezember 2013
Rufen Sie uns an.



Infos Tel.: 87 47 00 oder direkt im Büro, Schenefelder Landstr. 22, 22587 Hamburg.



Wir kaufen Ihr Grundstück, auch mit Althaus.



Boxspringbetten von Auping.

Ganz schön ausgeschlafen.



Das Bett, das besser durchatmet!



Auping nights, Better days

auping

125 Jahre Auping – Erleben Sie im stilwerk die ganze Welt exklusiver Boxspring-Betten. Auf über 500qm Ausstellungsfläche präsentieren wir Ihnen exklusiven Schlafkomfort zum Wohlfühlen.

Betten seit 1888

Auping Plaza Hamburg, im stilwerk

Tel.: 040. 30 621 721

www.auping-hamburg.de



August 2013
Seit 1983 · 31. Jahrgang

KLAUS SCHÜMANN VERLAG
HAMBURGER KLÖNSCHNACK
Sülldorfer Kirchenweg 2, 22587 Hamburg
Telefon: 040 86 66 69-0
Fax: 040 86 66 69-40/-41
ftp://mail2.atelier-schumann.de
Internet: www.kloenschnack.de
www.ksv-hamburg.de

Titel: yellowj/fotolia.com, Anna-Lena

Walter, Collage Jana Schellhorn

Herausgeber und Verleger

Klaus Schümann

Veranstaltungen

Sigrid Lukaszczyk (-11), sigrid.lukaszczyk@ksv-hamburg.de
Anne Schlag (-61), anne.schlag@ksv-hamburg.de
www.blankeneser-neujahrsempfang.de
www.hamburger-hafen-empfang.de

Redaktion

Tim Holzhäuser (-63), tim.holzhaeuser@ksv-hamburg.de
Anne Schlag (-61), anne.schlag@ksv-hamburg.de
Helmut Schwalbach (-20), helmut.schwalbach@ksv-hamburg.de
Anna-Lena Walter (-12), anna-lena.walter@ksv-hamburg.de
oder: redaktion@kloenschnack.de

Autoren

Katharina Apostolidis (Stadtkultur), Kurt Grobecker (Hanseatisches),
Myria Holzhäuser (Rezepte)

Leserbriefe

leserbriefe@kloenschnack.de

Bildbearbeitung/Lithografie

Judith Jacob (-65), judith.jacob@ksv-hamburg.de

Datentechnik

Andreas Sommer (-21), andreas.sommer@ksv-hamburg.de

Kleinanzeigen

Telefon 040 86 66 69-54,
Fax 040 86 66 69-40, Annahme bis zum 18. des Vormonats.
oder: kleinanzeigen@kloenschnack.de

Anzeigenleitung

Gitta Schäfer (-56), gitta.schaefer@ksv-hamburg.de

Anzeigenverkauf

Es gilt Anzeigen-Preisliste Nr. 23/2013. Anzeigenverwaltung beim Verlag. Media-Unterlagen auf Anforderung. Media-Beratung:
Panja Bohlmann (-55), panja.bohlmann@ksv-hamburg.de
Torben Grapatn (-59), torben.grapatn@ksv-hamburg.de
Rebecca Hartmann (-50), rebecca.hartmann@ksv-hamburg.de
Birte Schulze-Behrendt (-72), birte.schulze@ksv-hamburg.de
Julia Wehrhahn (-53), julia.wehrhahn@ksv-hamburg.de
oder: anzeigen@kloenschnack.de

Internet

Tim Holzhäuser (-63), tim.holzhaeuser@ksv-hamburg.de

Herstellung

Atelier Schümann GmbH, Sülldorfer Kirchenweg 2, 22587 Hamburg,
Tel.: 040 86 66 69-0, Fax: 040 86 66 69-40,

Druck

Kröger-Druck GmbH, Wedel, Auflage: 61.000 Exemplare

Verbreitungsgebiet

Im Abonnement und über kostenlose Haushaltsverteilung (93 bis 95 Prozent Abdeckung garantiert) in den Hamburger Stadtteilen Othmarschen, Flottbek, Nienstedten, Blankenese, Sülldorf, Iserbrook, Osdorf, Rissen und in Wedel/Schleswig-Holstein. Zusätzliche Auslage an Kiosken, Tankstellen und in der Gastronomie.

Vertrieb

Haushaltsverteilung: Team Direkt Vertriebs GmbH
Tel.: **0800 86 86 006** (kostenlose Service-Nummer)
verteilung@kloenschnack.de

Jahresabonnement

Jahresbezugspreis 18 Euro innerhalb der Bundesrepublik Deutschland, europäisches Ausland/Übersee 72 Euro (inkl. MwSt., Zustellgebühr).
Der Klönschnack erscheint monatlich zum Ersten.

Abonnementbetreuung und Leserservice

Gabriele Milchert (-54), gabriele.milchert@ksv-hamburg.de

Mit Namen gekennzeichnete Artikel geben nicht unbedingt die Meinung der Redaktion wieder. Nachdruck oder sonstige Wiedergabe und Veröffentlichung, auch auszugsweise, nur mit Genehmigung des Verlages. Für unverlangt eingesandte Manuskripte, elektronische Datenträger und Fotos wird keine Haftung übernommen. Nicht namentlich gekennzeichnete Fotos sind redaktionseigene Fotos.

Im Klaus Schümann Verlag erscheinen auch Hamburg-Bände mit unterschiedlichen Themen und Sonderbände über Besonderheiten aus den Elbvororten.

Näheres finden Sie unter www.ksv-hamburg.de
Erscheinungsort und Gerichtsstand ist Hamburg.

► **Anzeigenschluss für die September-Ausgabe ist Donnerstag, der 15. August**

Der Hamburger Klönschnack im August 2013

- **VORWEG** 3
Grußwort vom HAMBURGER KLÖNSCHNACK
- **REDAKTIONSTAGEBUCH** 7
Menschliches aus dem Redaktionsalltag
- **MENSCHEN** 8
Persönliches aus den Elbvororten
- **INTERVIEW DES MONATS** 11
Kerstin von Stürmer, NDR-Moderatorin
- **MENSCH DES MONATS** 14
Als Assistenzlehrer lernte Jendrik Peters die Bildungsmisere in Tansania kennen. Schulbesuch ist in Westafrika mit hohen Kosten für die Familien verbunden. Eine Stiftung soll nun helfen.
- **DAS STREITGESPRÄCH** 16



Marcus Weinberg (CDU) und Dr. Matthias Bartke (SPD) kamen zur Positionsangabe in die KLÖNSCHNACK-Redaktion.

- **KOLLEKTIV ODER INDIVIDUELL** 20
Geruhsam und still oder gesellig und laut – die schönsten Sommertreffs



- **HAUSBESUCH** 24
Dr. Gerrit Ehling, Tierarzt und Toxikologe
- **SEGELN** 26
Mit der „Red Cat“ über den Atlantik
- **VANDALISMUS** 28
Graffiti, mutwillige Zerstörung, abgetretene Autospiegel. Die alltägliche Lust am Zerstören in den Elbvororten.
- **GASTKOLUMNE** 29
Nicolai Jung: Schule braucht Perspektive
- **MELDUNGEN I** 30
Neues aus der Lokalpolitik
- **MELDUNGEN II** 31
Neuigkeiten der lokalen Wirtschaft
- **MELDUNGEN III** 32
Kultur in den Elbvororten und in der Stadt
- **PANORAMA I** 35
Musikwettbewerb, Obdachlosenkochen
- **SPORT IM WESTEN** 42
Polo in Klein Flottbek, Trailwalk für Oxfam

- **PANORAMA II** 44
Ole Maibach, Mitmachzirkus, Vermischtes
- **SCHIFFE UND MEERE** 45
Schon wieder ein neues Kreuzfahrtschiff
- **KUNST UND KÖNNEN** 46
Ausstellungen in Ateliers, Galerien, Museen



- **DIE KINDERSEITEN** 48
Jugendliche Unternehmer, Feuerwehrfest
- **LITERARISCHE SEITEN** 50
Buchtipps und literarisches Leben
- **BEMERKENSWERTES** 52
Amtsgericht, Hip-hop auf der Trabrennbahn, Heidbarhof, Festival, Leib & Seele
- **LEBEN UND TREIBEN** 62
25 Jahre Schmidt Theater, Sommerfest bei Pentosin, Klönschnackfest



- **DER FOTORÜCKBLICK** 68
1924 an einem heißen August-Sonntag
- **KURT GROBECKER ERZÄHLT** 70
„Schweinekrieg“ für Hamburgs Ehre
- SONDERTEIL DR. KLÖNSCHNACK** 71
Diabetes, Stressratgeber, Praxis-Besuch
- SONDERTEIL DIE EXPERTEN** 87
Endlich Sommer!
- SONDERTEIL HANDEL UND WANDEL** 109
Unternehmer des Monats,
Nachrichten aus der Geschäftswelt
- **KLÖNSCHNACK-SERVICE** 111
Steuertipp, Rechtliches, Finanztipp,
Anwälte und Steuerberater
- **AUS DEN KIRCHEN** 114
Gemeindeleben, Termine, Fischerhaus
- **DIE FAMILIENSEITE** 115
ASB, Elternratgeber, Seminar Betreuung
- **LESERBRIEFE** 116
Lesermeinung, Dienstleistungslexikon
- **IMMOBILIEN** 118
Instandhaltung Zinshaus, Kolumne
- **KLEINANZEIGEN** 120
Alles, was der Westen so hergibt oder sucht
- **MEIN ARBEITSPLATZ** 130
Arno Maas, Feuerwehrmann

DAHLER & COMPANY
IMMOBILIEN

ZUHAUSE IN BESTEN LAGEN



BLANKENESE

Repräsentative Villenhälfte in Adresslage nahe Ortskern, Bj. ca. 1910, ca. 290 m² Wohnfl., 11 Zi., 4 Bäder, originale Stilelemente, Fischgrät-Parkett, Stuck, Holzterrasse, ca. 900 m² Grundst., 2 Garagen, Stellplätze, KP: EUR 1.398.000,-



RISSEN

Stilvoll renovierte Altbau-Villa in Sackgasse, Bj. ca. 1935, ca. 240 m² Wohnfl., 7 Zi., neue offene bult-haup-Küche, 3 helle Bäder, Gäste-WC, originale Dielenböden u. Holzterrasse, ca. 720 m² Grundst., Garage, KP: EUR 998.000,-



GROSS FLOTTBEK

Ansprechend renovierte Wohnung in beliebter Lage, Bj. ca. 1965, ca. 105 m² Wohnfl. im 1. Obergeschoss/ Endetage, 3 Zi., moderne Küche, helles Bad und Gäste-WC, Südbalkon, Stellplatz möglich, KP: EUR 425.000,-



SÜLLDORF

Familienfreundliche Rotklinker-Haushälfte von 2004 nahe Blankenese, ca. 132 m² Wohnfläche, 5 Zimmer, offene bult-haup-Küche, 2 moderne Bäder, Parkett, große Süd-West-Terrasse, ca. 418 m² Grundst., Carport, KP: Verkauft

FILIALE OTHMARSCHEN | 040.89 71 31-0 | AUCH AM WOCHENENDE
OTHMARSCHEN@DAHLERCOMPANY.DE



Der Abend zugunsten von Kindern in Not **2013**

LIIONS KABARETT- & KLEINKUNST FESTIVAL

LIONS-CLUB HAMBURG-BLANKENESE

De Werner



Salonmusik in Pe-dur!

Turteltaub 19. September 2013

Foyerparty I ab 19.00 Uhr • Beginn 20.00 Uhr

Im Theatersaal der Rudolph Steiner Schule Nienstedten
Eintritt inkl. Foyer-Party ab 19.00 Uhr 50,- € • Vvk.: 86 66 69 - 0



PORSCHE



RICHARD GROSMANN KG
Immobilienmakler und Grundstückswaltungen seit 1915

OTTO DÖRNER
Leistung, die ankommt.

Haspa
Hamburger Sparkasse
Private Banking

Klönsschnack
KLAUS SCHÜMANN VERLAG

HEYMANNs

Buchtipp

Unglaubliche Geschichte einer offenen Dreiecksbeziehung

Nach langer Zeit entschließt sich Peter Schneider die Briefe seiner Mutter transkribieren zu lassen. Eine aufwühlende Recherche beginnt. Seine Erinnerungen an die Jahre, die er mit seiner Mutter und seinen Geschwistern nach der Flucht verbrachte, sind noch sehr lebendig. Sie kreisen um Willy, der Peter und seine Schwester in seinen Bann schlug, weil er ihnen etwas Großes versprach: Er würde sie das Fliegen lehren. Währenddessen bewegte sich seine Mutter in ganz anderen Sphären. In ihren Gedanken und ihren Briefen war sie beim fernen Ehemann und bei ihrem Geliebten, einem bekannten deutschen Opernregisseur. Der Autor entwirft ein vielschichtiges Porträt einer faszinierenden Frau, die ohne Rücksicht auf die Konventionen der Zeit ihren Leidenschaften folgte und viel zu früh starb.

Peter Schneider
»Die Lieben meiner Mutter«
 Kiepenheuer & Witsch,
 304 Seiten
 Überall bei HEYMANN
 für € 19,99



www.heyman-buecher.de

Erik-Blumenfeld-Platz 27 • 22587 Hamburg
 Tel. 86 42 68 • blankenese@buecher-heyman.de

Welau Arcaden • 22880 Wedel
 Tel. 04103 / 1 30 39 • wedel@buecher-heyman.de

DAS TAGEBUCH

NEUES AUS DER
 KLÖNSCHNACK-REDAKTION

Mo., 1.7.: Urlaubszeit. Redaktion völlig ausgestorben. „Echo?“ – „Echo!“
Mo., 8.7.: Siggie bringt Erdbeertorte von Werner Tortenburg (Tortenkünstler!) für alle mit. Nur drei Nascher schlagen zu ...
Di., 9.7.: Immer noch alles in den Ferien! Helmut, Tim und Gabi krank – gähnende Leere in den Gängen. Völlig ungewöhnlich: Noch Erdbeertorte im Kühlschrank.
Do., 11.7.: Gabi langweilt sich, die Sonne brennt, auf der Dachterrasse flirrt die Luft, irgendjemand gähnt, draußen hupt ein Auto und Annes Gummilatschen quietschen über den Flur.
Mi., 17.7.: Helmut und Andreas sind wieder da und empfinden den Arbeitsplatz als Wohltat: „Frisch ans Werk!“ Gabi blickt zweifelnd auf ...
Fr., 19.7.: Klaus hat frei („Ich habe nie Urlaub, ich bin nur mal weg!“).
Mo., 22.7.: Tim sitzt wieder an seinem Schreibtisch, findet sich nicht mehr zu recht. Nie wieder Urlaub! *Schönen August!*

Ahrend

Ihr Feinkosthaus & Partyservice
 in Blankenese

www.feinkost-ahrend.de

Täglich frisch gekochte
 Mittagsmenüs & Desserts

Feinkosthaus Ahrend Blankenese
 Blankeneser Landstraße 81 • 22587 Hamburg
 Tel. 86 07 72 • Fax 866 34 50

KAY



GOLDSCHMIEDEMEISTER
 VERENA UND MICHAEL KAY

SERVICEWÜSTE
nicht bei uns!



Klopstockstr. 31/Elbchaussee • 22765 Hamburg • Tel. 39 44 14
 Eigene Parkplätze hinter dem Haus und auf dem Hof Klopstockstr. 27

Englische Stilmöbel

www.stilmoebel-jork.de



Meisterliches Handwerk aus England



Osterjork 154, 21635 Jork - Tel.: 04162 7218
 Mo.-Fr. 15-18, Sa. 10-14, So. 13-17 Uhr

**KLARE SICHT,
 KLARER BLICK,
 BLICKFANG**

**BLICK
 FANG**
 (AUGENOPTIK GMBH)

BLANKENESER
 BAHNHOFSTRASSE 29
 22587 HAMBURG
 TELEFON 040/86 88 04
 WWW.BLICKFANGOPTIK.DE

- WIR PLANEN -
 VIER 2-3 ZIMMER-WOHNUNGEN
 EIN PENTHOUSE
 EIN DOPPELHAUS

Foerster & Hilms
 IMMOBILIEN GESELLSCHAFT

040 - 86 62 43 - 0

WWW.FOERSTERHILMS.DE

BLANKENESE



Persönliches

Enno Frhr. von Ruffin,

Landwirt, Ex-Mann von Vicky Leandros und Chef auf dem östlich von Hamburg gelegenen Gut Basthorst, wird am 29. August auf der 5. TREUDELBERGER LANDPARTIE im Steigenberger Hotel Treudelberg das Wort ergreifen. Bei dem vom Klaus Schümann Verlag veranstalteten thematischem Hamburg-Abend spricht Ruffin über „Hamburg aus landwirtschaftlicher Sicht“. Im vergangenen Jahr sprach Dieter Schnabel (Helms AG) über die Stadt aus unternehmerischer Sicht.



Gutesherr von Ruffin

Ein geselliges Barbecue auf den Golfterrassen schließt sich für die rund 650 Gäste an.

Pe Werner,

gnadenlose Kabarettistin, verbindet spielerisch Pop, Chanson, Couplet und Gassenhauer, Jazz und Klassik. Mit dem Bühnenprogramm „Turteltaub“ ist es dem Lions-Club Hamburg-Blankenese wieder einmal gelungen für das Kabarett- und Kleinkunst-Festival am 19. September einen hochkarätigen Anspruch zu erfüllen. Pe Werner singt aus Leidenschaft über das Für und Wider des einsam, zweisam, dreisam-Seins. Fragt man die Chanteuse, warum es sie nach 20 Jahren im Musikgeschäft immer noch reizt, über das Auf und Ab der Liebestimmungsbarometer zu schreiben und zu singen, sagt sie lachend: „Mein Vater war Maurer. Ich kenne mich eben aus in Sachen Hoch- und Tiefbau“. Und so lässt sie es bei „Turteltaub“ hoch hergehen, aber auch tief blicken. Karten für den Abend im Theatersaal der Rudolf-Steiner-Schule gibt es für 50 Euro (inkl. Foyer-Party vorweg, in der Pause und hinterher) beim KLÖNSCHNACK (86 66 69-30).

Pe Werner kommt am 19.9. nach Nienstedten. Der Lions-Club Blankenese bittet zum Kabarett-Abend

Dürfen wir auch Ihre Immobilie verkaufen?



Immobilien



MEISSLER & CO

86 44 44



Nienstedtener Marktplatz 29 & Elbchaussee 585 * Internet: www.meissler-co.de

86 44 44

Eigel Wiese,

Blankeneser, Fotograf und Autor in der maritimen Welt, gewährt mit seinem neuen Werk einen Blick hinter die Kulissen eines boomenden Geschäfts – die Kreuzfahrtschiffe mit dem Ziel Hamburg. In seinem Büchlein („Kreuzfahrtstadt Hamburg“, Koehler Verlagsges., 14,95 €) erläutert Wiese Abläufe, Terminals, Unternehmen, Ausrüster, Werften, Zulieferer und Zeremonien. Schließlich ist die Kreuzfahrt in Hamburg erfunden worden – von Albert Ballin.

Fotograf und Autor Eigel Wiese



Einem guten Verein erkennt man an seinen Farben...

TAXI
BLANKENESE
86 06 02



Sohn Seon-hong,

Generalkonsul der Republik Korea, nahm Anfang Juli auf Einladung von Generalmajor Joachim Lidsba an einem Abendessen im kleinen Kreise teil. Der Kommandeur der Führungsakademie hatte Persönlichkeiten der Hansestadt zum Informationsaustausch bei Wein und Dreigang-Menü geladen. Sohn Seon-hong wurde nach den seinerzeit ersten Eindrücken in Deutschland befragt. So faszinierte ihn, dass alle Taxifahrer in einem Mercedes sitzen. Die deutsche Sparsamkeit entdeckte er an einer deutschen Besonderheit: „In den Treppenhäusern gehen nach zwei Minuten die Lichter aus!“

Generalkonsul Sohn Seon-Hong

Udo Franke,

PR-Mann, Ex-Sprecher der Holsten-Brauerei und Erster Vorsitzender im Förderverein Goßlerhaus e.V., freut sich auf gutes Wetter am 21. August. Mit rund 200 geladenen Gästen feiert der kulturell aktive Förderverein seinen traditionellen „Sommerlichen Empfang“ im Goßlerhaus. Die geladenen Gäste werden in vorwiegend weiß und auch gern behütet erwartet. Der Verein bietet seinen Mitgliedern ein attraktives Programm im Goßlerhaus. Interesse? www.foerderverein-goslerhaus.de



Goßlerhaus Vereinschef Udo Franke

SCHÖNES LEBEN
CAFÉ • SHOP
VERANSTALTUNGEN
AUF DEM LANDE



Schönes Leben auf dem Lande
Oberrecht 31, 25436 Neuendeich
Tel. 04122 / 98 18 197
Do.-Sa. ab 11 Uhr, So. ab 10 Uhr
Zusätzlich jeden Sonntag
Happiness Brunch von 10-14 Uhr
www.schoenes-leben.com

THOMAS
ELECTRONIC

Erstklassiges für die Elbvororte.

Unentbehrliches für jede Küche! Bei uns finden Sie die Klassiker wie die KitchenAid oder puristische Designergeräte von Russel Hobbs. Erleben Sie bei uns Küchengeräte, die Ihnen die Arbeit erleichtern.

Kraftvolle Klassiker - in Ihrer Wunschfarbe*

Das **KitchenAid Küchenmaschinen Special** incl. Gemüseschneider, Fleischwolf und 3 Liter Schüssel ~~statt 888,- €~~ zum Klönschnack Preis von **nur 565,- €**

Der Standmixer inkl. zusätzl. 0,75 l Küchenbehälter: ~~statt 268,- €~~ zum Klönschnack Preis von **nur 185,- €**

*KitchenAid in 25 Farben, Blender in 11 Farben erhältlich

Osdorfer Landstraße 168 • Telefon: 040-41004545
Montag - Freitag: 10-19 Uhr • Samstag: 10-14 Uhr

WWW.THOMAS-ELECTRONIC.DE

Mehr Farbe für Ihre Küche!





Rissen: Rotklinker-Kaffeemühle auf sonnigem, ca. 2.241 m² großen Parkgrundstück, Bj. 1928, ca. 212 m² Wohnfläche verteilt über drei Ebenen, 7 Zimmer, familiengerechter Grundriss, Holzböden, Sprossenfenster, schöne Türen, hohe Decken, Carport für zwei PKW, € 1,19 Mio., Objekt ID W-01H5BK



Blankenese: Kapitänshaus im Treppenviertel, ca. 140 m² Wfl., 4 Zi., kompl. saniert, 2 Stellpl. mgl., € 2.700,- zzgl. NK/KT/Court., Objekt ID W-01G4ZL



Blankenese: Penthouse m. freiem Elbblick, ca. 120 m² Wfl., 2 Zi., große Terrassen, offene EBK, € 1.800,- zzgl. NK/KT/Court., Objekt ID W-018WL1



Blankenese: Penthouse in Villenlage, 2. OG, Lift, ca. 177 m² Wfl., 4 Zi., großz. Wohn-/Essber., Einzelgarage, € 1,25 Mio., Objekt ID W-016CUW



Ottensen: Denkmalgeschütztes Haus, ruhige Lage, Bj. ca. 1888, ca. 160 m² Wfl., sanierungsbed., ca. 249 m² Grdst., € 595.000,-, Objekt ID W-01HVHW

Blankenese · Telefon 040-866 06 50
Othmarschen · Telefon 040-897 14 60
www.engelvoelkers.com/alster-elbe · Immobilienmakler



ENGEL & VÖLKERS®



Dana Bohlmann aus Nienstedten

Dana Bohlmann,

12, Schülerin aus Nienstedten (Gymnasium Blankenese), liest liebend gern Gedrucktes in Buchform. Seit Juli 2013 ist sie deshalb auserkoren, den jugendlichen Lesern im HAMBURGER KLÖNSCHNACK Empfehlungen in Sachen Buch zu geben. Das tut sie auch in dieser Ausgabe wieder und spricht mit ihren Tipps (siehe Seite 49) – diesmal: „Geheimsache Labskaus“ – lesefreudige Jugendliche in den Elbvororten an.

Nils Jacobsen,

leidenschaftlicher Gastronom und Chef im Landhaus Flottbek, steht am 4. August wieder ganz früh auf. Gemeinsam mit Marcus van Riesen organisiert der Flottbeker zum dritten Mal das legendäre Klönschnackfest auf dem Blankeneser Marktplatz. Bei einem munteren Programm und viel Live-Musik kann der Besucher sich an köstlichen Open-Air-Speisen und -Getränken erfreuen. Übrigens: Der KLÖNSCHNACK ist auch auf dem Platz zu finden und bietet an seinem Stand Informatives rund um den KLÖNSCHNACK.



Klönschnackfestmacher Nils Jacobsen und Marcus van Riesen

DER SABELBÜDEL

BELANGLÖSES · BEWEGENDES · EMPÖRENDES

Kennen Sie die? Es gibt immer Leute, die alles besser wissen. Grundsätzlich. Leute, die nie etwas in Frage stellen; die ihr Leben im Griff haben und stes wissen, wo's langgeht. Sie schwächeln nie, können nicht richtig lachen, nicht weinen und sind sowieso stets beherrscht. Sie sind langweilig, ohne Ecken und Kanten, haben nichts Selbstkritisches und halten sich für den Nabel der Welt. Sie sind auf Partys und Gesellschaften schon deshalb schnell ausfindig zu machen, weil sie ihren Gesichtsausdruck der inneren Haltung anpassen. Was macht man nun mit diesen Zeitgenossen? Einen Witz erzählen, damit er/sie 'was zu lachen hat? Entweder er/sie kennt ihn oder ... (siehe oben). Doch was passiert, wenn sich zwei aus der gleichen Charakterliga treffen? Was haben wir an der Schule gelernt? Minus mal Minus ergibt Plus! Ergo – aus zwei Nervsäcken wird ein erträgliches Umfeld, weil sie sich wunderbar mit sich selbst beschäftigen. Wobei es für sie natürlich ein Kampf mit dem Gegenüber ist, dann lassen sie den Rest der Welt wenigstens in Ruhe.

Sagen Sie mal ...

... Kerstin von Stürmer, NDR-Moderatorin

„... da glühen die Leitungen!“

Der NDR-Hörfunk freut sich über zunehmende Beliebtheit. Mit dem Rundfunksender „NDR 90,3“ ist auch die Moderatorin Kerstin von Stürmer am Erfolg beteiligt. Sie ist vielseitig einsetzbar und hörbar.

Sie moderieren kleine Talk-Shows, stehen bei Open Air-Aktivitäten auf der Bühne, sprechen Nachrichten und sind Co-Moderator beim Hamburger Hafen-Konzert. Sind Sie ein Rundfunk-Tausendsassa?

Ja, in gewisser Weise schon. Mir macht es am meisten Spaß, in ganz vielen unterschiedlichen Bereichen zu arbeiten. Politik, Unterhaltung und Talk mache ich im Moment, Nachrichten nur noch selten. Beim Hamburger Hafenkonzert stehe ich regelmäßig auf der Bühne. Der Personality-Talk „Treffpunkt Hamburg – das Stadtgespräch“ läuft wöchentlich Freitagabend. Inzwischen haben wir auch ein zweites Standbein am Sonntagmittag, hier unterstützen mich andere Kollegen. Diese Talk-Sendung läuft seit 2004. Inzwischen waren fast 300 Gäste hier im Funkhaus an der Rothenbaumchaussee. Manchmal gehe ich auch zu den Gästen, zum Beispiel zur damaligen First Lady Eva Luise Köhler. Sie habe ich im Schloss Bellevue besucht.

Was liegt Ihnen denn am meisten?

Das Gespräch mit den Menschen und die schnelle Umsetzung von Themen. Ich bin so etwas wie die Feuerwehr: wenn Ungewöhnliches passiert, dann wollen wir die Hörer schnell und umfassend informieren. Zuletzt war das zum Beispiel am Tag, als der Papst seinen Rücktritt ankündigte. Abends gab es dann eine Stunde kompakte Informationen zum Thema. Ich glaube, das ist meine Stärke: in schwierigen Situationen unter Zeitdruck eine Sendung aus dem Boden zu stampfen. Der Stress, der dann aufkommt, ist für mich positiver Stress. Und so etwas gibt es nur beim Radio. Innerhalb von Minuten ist man mit dem Neuesten auf Sendung und kann dem Hörer schnell mitteilen, was gerade in Hamburg und der Welt passiert. Deshalb liebe ich gerade das Radio so!

Radiomoderatorin ist ein einsamer Job. Sie sprechen ins Mikrofon, irgendwo sitzt ein Techniker, ansonsten Stille. Aber 535.000 Menschen hören Ihnen neuerdings täglich zu. Wie fühlt man sich dabei?

Daran denkt man nicht. Man denkt natürlich an den

Hörer, aber nicht an Mengen von Menschen. Und mein erster Hörer, der sitzt mir gegenüber hinter der Glaswand am Regiepult. Wenn ich meine Talk-Sendungen aufzeichne, ist das mein erster Kritiker. Wir reden anschließend darüber, wie es war, wie der Gast ankam und ob die Moderatorin einen guten oder eher schlechten Tag hatte (auch das kommt vor).

Der NDR gilt ja auch als schwerfälliger Gigant. Die Funkhausdirektorin Sabine Rossbach hat erfolgreich den Sender „90,3“ umgebaut und die teilweise schwer erträgliche Schlagersöße abgeschafft. War das nicht längst überfällig?

Als wir den Schlager einführten, gab es ein großes Publikum dafür. Das haben uns damals die Quoten gezeigt – wir wurden ziemlich schnell Marktführer in Hamburg. Inzwischen wachsen Hörer nach, die mit den Rolling Stones, den Beatles oder den Rattles groß geworden sind und die weniger mit deutschen Schlagern anfangen können. Dem tragen wir Rechnung, denn wir möchten natürlich auch neue Hörer gewinnen. Das können wir mit einer verlässlichen Hamburg-Berichterstattung, vor allem aber mit der Musik. Wir setzen auf einen Musikmix, bei dem sich möglichst viele Hamburger wohl fühlen. Nach den Zahlen der aktuellen Media-Analyse haben wir 48.000 neue Hörer gewonnen. Das zeigt, dass wir auf dem richtigen Weg sind.

Radio Hamburg, der Privatsender, liegt wieder auf Platz 1. Was machen die denn besser oder anders?

Das ist immer auch eine Gratwanderung, mal sind wir die Nummer 1, mal ist es Radio Hamburg. Bei einer solchen Befragung vergleicht man immer Äpfel mit Birnen. Man schmeißt alle Radiosender, die in Hamburg zu hören sind, in einen Topf, ohne nach Zielgruppe etc. zu fragen. Ich glaube nicht, dass Radio Hamburg etwas besser macht. Für seine Zielgruppe, die jünger ist als die von NDR 90,3, macht Radio Hamburg alles richtig. Wir machen Programm für die Menschen ab 45 und hoffen, möglichst viele von ihnen in Hamburg und drum herum zu erreichen.

„... 48.000 neue Hörer, das zeigt, dass wir auf dem richtigen Weg sind!“

Mit dem Internet-Radio kann ich heute alle Genres dieser Welt hören. Warum soll ich eigentlich 90,3 einschalten?

Weil wir die einzigen in Hamburg sind, die verlässliche Hamburg-Berichterstattung anbieten. „Wir sind Hamburg“, das ist unser Slogan, der zugleich Verpflichtung für uns Programm-Macher ist. Die Hamburger möchten wissen, was in ihrer Stadt passiert. Ob Kultur und Politik, ob Randalie in Altona, der Streit im HSV-Aufsichtsrat oder



eine Premiere in der Oper – bei uns können sie das hören. In dieser Breite macht das kein anderer. Und wer dann noch Musik von den 60ern bis heute mag, der ist bei uns gut aufgehoben.

Sie pflegen auch die manchmal etwas ermüdenden Telefonate mit dem Hörer. Sind die Leitungen ständig voll oder warten Sie schon mal auf einen Anruf?

Bei uns melden sich viele Hörer, ob per E-Mail oder telefonisch. Darüber sind wir froh, denn der Kontakt „nach draußen“ ist extrem wichtig. Und die Hörer, die Anteil nehmen am Programm, sollen natürlich auch im Radio zu Wort kommen. Eine gute Gelegenheit dafür ist mittags unsere Stunde „Zur Sache“ von 14 - 15 Uhr. Wann immer es ein Thema gibt, worüber es zu reden lohnt, dann diskutieren wir mit den Hörern. Heiß diskutiert in den vergangenen Wochen, und das mehrfach, war das Thema NSA: das Abhören der Amerikaner und die Rolle von Edward Snowden. In diesen Sendungen ging es wirklich zur Sache.

Sie hatten schon mal Ausflüge ins Fernsehen unternommen. Ist das Thema für Sie durch?

Fernsehen ist nicht mein Medium, zumindest nicht vor der Kamera. Als ich beim NDR als freie Mitarbeiterin anfang, habe ich in der Redaktion der NDR-Talkshow gearbeitet – mit viel Spaß und wunderbaren Kollegen. Ich habe allerdings gemerkt, dass ich das, was ich vorbereite, gern selbst umsetze. Aber eben nicht vor der Kamera, ein Mikrofon reicht völlig. Obwohl ich angesichts der vielen neuen Formate, die es heute gibt, schon manchmal ins Grübeln komme. Ich bin zum Beispiel ein Fan der 18 Uhr-Ausgabe des Hamburg Journals. Immer vor Ort, wo es in Hamburg etwas zu berichten gibt. Ein relativ neues Format, das inzwischen viele Hamburger überzeugt hat, was wir an den Quoten sehen.



„... Radio ist schneller, direkter am Hörer!“

Die Welt der Medien ist bei Jugendlichen sehr beliebt. Wie sind Sie zum NDR gekommen? Und was empfehlen Sie dem Nachwuchs?

Angefangen habe ich bei der Zeitung. Beim „Kölner Stadtanzeiger“ im Feuilleton. Erste Radiostation war der Deutschlandfunk. Später bin ich zu Radio Luxemburg gegangen, hatte eine tolle Zeit dort. Der Liebe wegen bin ich dann nach Hamburg gezogen, habe hier Radio Hamburg mit aufgebaut. Als man sich dort immer mehr vom Wort verabschiedete, war der NDR die einzig richtige Adresse. Seit 1994 arbeite ich hier und es macht immer noch Spaß.

Wer nach Abi diese Karriere machen möchte, was soll er machen?

Der soll zunächst etwas Vernünftiges studieren, irgend etwas, was ihm Spaß macht, wofür er sich interessiert. Möglichst nicht Kommunikationswissenschaft oder Journalismus sondern vielleicht Sport, Sprachen, Wirtschaft. Mit dem abgeschlossenen Stu-

dium bewirbt man sich dann für ein Volontariat. Hier lernt man dann das journalistische Handwerk. Das ist der normale Weg, obwohl es auch heute noch die Seiteneinsteiger gibt, die nicht studiert haben sondern eine Berufsausbildung absolviert und anschließend für verschiedene Medien gearbeitet haben. Beim NDR gibt es jedes Jahr einen Volontärsjahrgang. Die jungen Leute gehen dann in die einzelnen Stationen, also auch zu uns. Ich bin immer wieder begeistert, welche motivierte, interessierte und kluge Leute in diesem Beruf nachwachsen

Was haben Sie gegen die klassischen Studiengänge?

Weil es immer besser ist, man hat einen ordentlichen fachlichen Hintergrund. Die Technik, das Handwerk des Journalismus lernt man in der Ausbildung, im Volontariat. Wir hier haben zum Beispiel Theologen, Politikwissenschaftler, Kunsthistoriker, Anglisten uws. in der Redaktion.

Frau von Stürmer, vielen Dank für Ihren Redaktionsbesuch, und weiterhin viele Hörer!

www.ndr.de
klaus.schuemann@ksv-hamburg.de

**ZUR PERSON
Kerstin von Stürmer ...**

... ist in Dresden aufgewachsen und kam nach Stationen in Köln und Luxemburg 1986 nach Hamburg. Sie ist Diplom-Politologin, verheiratet, ein Sohn. Die Redakteurin und Moderatorin bei NDR 90,3 ist auch Autorin diverser Bücher (zur Hamburger Geschichte, Sea Cloud 2 u.a.).

Alles Gute zum Schulanfang !

Wir stoßen an mit
Vivace 0,75 Fl EUR 7,50
perlender Traubensaft alkoholfrei vom Weingut Zur Schwane in Volkach
und für alle die den Schulabschluss schon in der Tasche haben...
Crémant Extra Brut 0,75 Fl EUR 12,00
Sieur D'Arques Limoux

„Feiern Sie im Rudolph“

Planen Sie mit uns Ihre Feier!

Für Gesellschaften öffnen wir auch **mittags** und am **Wochenende**.



Montag bis Freitag von 17 bis 23 Uhr
www.restaurant-rudolph.de

weinhausroehr@t-online.de · Blankeneser Landstraße 29 · Tel. 86 33 41 · post@restaurant-rudolph.de



Öffnungszeiten:

Mo. 15-19 Uhr, Di.-Fr. 10-13 u. 15-19 Uhr,
Sa. 10-14 Uhr



GIVE ME A SMILE!

SICHERER FAHRSPASS MIT MINI SMILE.

Leasing und Versicherung im Doppelpack zu einem besonders günstigen Preis!
Sehen Sie, Sie lächeln schon! Können Sie auch, denn das sind Ihre Konditionen bei MINI SMILE.
So bleiben Sie die Ruhe selbst, auch wenn mal etwas schief laufen sollte.

Ihre Vorteile:

- Vollkaskoschutz zum Pauschalpreis (unabhängig vom persönlichen Schadenfreiheitsrabatt)
- keinerlei Auf- oder Abschläge durch Regionalklassen
- MINI Service Ersatzwagen zweimal pro Jahr kostenfrei

Wir haben Sie zum Smilen gebracht? Sehr gut! Alle Einstiegsvarianten des MINI One können Sie sich schon ab einer Leasingrate von 199,00 EUR inklusive einer Versicherungsprämie von 9,99 EUR im Monat sichern. Wenn das mal kein Grund zum Lächeln ist.

Leasen Sie
Ihren MINI ab
199,00 EUR*
pro Monat.

Vollkaskoschutz
ab 9,99 EUR*
pro Monat.

* Die monatliche Versicherungsprämie für KFZ-Haftpflicht und -Vollkasko ist gültig für alle MINI One / One D und Cooper / Cooper D Neu- und Vorführwagen bei Abschluss eines MINI SMILE Leasingvertrags mit der BMW Bank GmbH bis 31.12.2013. Vertragspartner und Risikoträger ist die ERGO Versicherung AG. Selbstbeteiligung: VK 1.000,00 EUR / TK 150,00 EUR. Ein Angebot der BMW Bank GmbH, Heidemannstr. 164, 80939 München.

MINI Hamburg

BMW AG Niederlassung Hamburg
www.MINI-hamburg.de

Filiale Elbvororte
Osdorfer Landstraße 50
22549 Hamburg

Marc Eckhoff
040-55301-5416
Marc.Eckhoff@mini.de

Joern Dunker
040-55301-5403
Joern.Dunker@mini.de





Jendrik Peters zu Besuch in der KLÖNSCHNACK-Redaktion

Jendrik Peters, Entwicklungshelfer

Crowdfunding für Tansania

Als Assistenzlehrer lernte Jendrik Peters die Bildungsmisere in Tansania kennen. Schulbesuch ist in Westafrika mit hohen Kosten für die Familien verbunden. Eine Stiftung soll nun helfen.

Ein Smartphone kostet in Deutschland um die 500 Euro und nur wenn Sie verdammt viel Glück haben, hält es länger als die Garantiezeit.

Ebenfalls 500 Euro kostet in Tansania ein Schuljahr für ein Kind. Zwar gibt es in dem westafrikanischen Staat keine offiziellen Schulgebühren mehr, Eltern müssen sich aber dennoch an den Unkosten des Schulbetriebs beteiligen, müssen für die Unterbringung in einem Schlafsaal ebenso aufkommen wie für die Verpflegung. Ein Lehrer verdient etwa 150 Euro im Monat. Die Folgen dieses Ungleichgewichts bekam der Wahlblankeneser Jendrik Peters 2009 während seiner Zeit als Assistenzlehrer in der tansanischen Stadt Mbeya zu Gesicht.

Aus einer riesigen Klasse von etwa 100 Schülern ragte ein deutlich älterer Mann heraus, der sich bei näherem Nachfragen als 28-Jähriger entpuppte, der sich nach zehn Jahren Arbeit nun endlich dieses Schuljahr leisten konnte. Neben dieser Be-

gegnung, die sich später als Schlüsselmoment des Aufenthaltes erweisen sollte, standen andere Eindrücke.

Die riesigen Klassen werden von tansanischen Lehrern frontal unterrichtet. Projekte, Gruppenarbeit und Referate sind ebenso unbekannt wie eine gewaltlose Disziplinierung.

Als Jendrik Peters eine Horde Schüler nach deutlichem Fehlverhalten allein per Stimme „zusammenfaltete“, fragte der verblüffte Lehrer, den Stock schon in der Hand, ob man so etwas lernen könnte.

Zurück in Deutschland, beschloss Peters zu handeln. Er wollte etwas für sich selbst tun (studieren) und etwas für die Schüler in Tansania. Nach Recherchen entschloss sich der heute 24-Jährige eine Stiftung zu gründen und dieser mit der internetbasierten Sammel-Methode des „crowdfunding“ zu einem Startkapital zu verhelfen. Ab Sommer 2014, soll die Stiftung zehn Schülern in Tansania Stipendien ermöglichen.

Zehn Jahre Arbeit für ein Jahr in der Schule

Voraussetzung hierzu sind 15.000 Euro, die Peters aus den sozialen Netzwerken im Internet akquirieren will. Er hofft auf virale Effekte, die sein Projekt bekannter machen, aber auch auf die Hilfe von Gemeinden und Schulen.

Seine eigene Zukunft sieht Peters nicht direkt im Klassenzimmer. Er verweist auf seine eigenen Lehrer in Sasel und spricht von einem „Trauma“. Er will sich aber auch künftig Bildungsprojekten im Ausland widmen. Kontakt und weitere Informationen unter: jendrik.peters@kipaji.org

www.kipaji.org
Autor: tim.holzhaeuser@ksv-hamburg.de

ZUR PERSON Jendrik Peters,

wurde 1989 geboren, wuchs in Sasel auf und war nach dem Abitur 2009 ein Jahr in Tansania tätig. Er absolvierte eine Ausbildung zum Trainer, berät und schult in dieser Funktion Hamburger Schüler und studiert parallel dazu Wirtschaftsingenieurwesen. Sein neuer Wohnsitz ist am Strandweg in Blankenese.



NEW IN TOWN

APROPOS

THE CONCEPT STORE

Mittelstr. 3 + 12
50672 Köln
Tel +49 221 272 51 90

Neuer Jungfernstieg 16
20354 Hamburg
Tel +49 40 280 08 77 50

Benrather Str. 15
40213 Düsseldorf
Tel + 49 211 86 39 38 30

VISIT OUR ONLINE STORE
www.apropos-store.com



Der Sozialdemokrat Dr. Matthias Bartke (Mitte) im Streitgespräch mit dem Christdemokraten Marcus Weinberg (rechts) mit Redakteur Helmut Schwalbach

Dr. Matthias Bartke (SPD) und Marcus Weinberg (CDU) kamen zum Streitgespräch in die Klönschnack-Redaktion

„Sie sind eingeknickt..“!

Der HAMBURGER KLÖNSCHNACK bat die Bundestagskandidaten der beiden großen Parteien in den Verlag. Marcus Weinberg (CDU) und Dr. Matthias Bartke (SPD) stellten sich zum Streitgespräch. Moderiert von Helmut Schwalbach. Fotos von Anna-Lena Walter.

KLÖNSCHNACK: Herr Dr. Bartke, Ihr Kontrahent um das Direktmandat für den Bundestag sagte nach Ihrer Nominierung im vergangenen Jahr: „Jetzt ist Altona fällig!“ Was sagen Sie?

MATTHIAS BARTKE: Abwarten. Altona war in den vergangenen Jahren mit Olaf Scholz sehr gut vertreten und ich werde mich bemühen, in diese Fußstapfen zu treten, um Altona genauso gut zu vertreten.

MARCUS WEINBERG: Altona wurde von zwei Personen gut vertreten. – Nämlich auch von mir als CDU-Abgeordneter. Meine Arbeit der vergangenen Jahre für meinen Wahlkreis Altona war sehr positiv. Das vermitteln wir zur Zeit. Deshalb sind wir als CDU auch hochmotiviert und sehen gute Chancen, das Mandat direkt zu erlangen.

Dr. Bartke, wie beurteilen Sie die Arbeit von Herrn Weinberg?

MATTHIAS BARTKE: Ich habe mir das Abstimmungsverhalten von Herrn Weinberg angesehen und dabei festgestellt, dass ich in vielen Dingen anders abgestimmt hätte. Einige Beispiele: Sie haben gegen eine größere Transparenz bei Nebeneinkünften der Abgeordneten gestimmt. Beim Betreuungs-

geldgesetz haben Sie dafür gestimmt. Ebenso für die Privatisierung von Wasser und für den Export von 270 Leopard-Panzern nach Saudi-Arabien. Bei der Homo-Ehe haben Sie dagegen gestimmt, was mich sehr überrascht hat. Alles Themen, wo ich als Sozialdemokrat anders abgestimmt hätte.

MARCUS WEINBERG: Mein Abstimmungsverhalten möchte ich ergänzen. Ich habe auch mitgestimmt, dass wir 13 Millionen mehr Euro für Bildung und Forschung ausgeben, dass wir über 5 Milliarden in den Ausbau der Krippenplätze investieren und den Mittelstand um rund 11 Milliarden entlasten. Ich war zum Beispiel beim Wachstumsbeschleunigungsgesetz sowie bei vielen weiteren konkreten Maßnahmen dabei. Etwa bei Lehrerexzellenz, für die über 500 Millionen bereitgestellt werden. Diese Initiative habe ich mit entwickelt. Sie kritisieren mein Verhalten bei der Gleichberechtigung gleichgeschlechtlicher Partnerschaften? Dazu sage ich Ihnen, das ich zu den 13 Abgeordneten in der Union gehörte und gehöre, die sich dafür eingesetzt haben, dass gleichgeschlechtliche Partnerschaften in der Gesetzgebung gleich behandelt werden. Für meine Position gab es aber damals keine Mehrheit in der Fraktion.

MATTHIAS BARTKE: Haben Sie Ihre Meinung inzwischen geändert?

MARCUS WEINBERG: Nein, ich habe meine Meinung nicht geändert!

MATTHIAS BARTKE: Ich habe Sie so verstanden, dass Sie in Wahrheit für eine Gleichstellung in der gleichgeschlechtlichen Ehe sind, dann aber im entscheidenden Prozess dagegen gestimmt haben.

MARCUS WEINBERG: Wir haben uns frühzeitig für ein klares Bekenntnis zur Gleichstellung im Steuerrecht eingesetzt. Daraufhin gab es eine Diskussion innerhalb von Partei und Fraktion. Am Ende haben wir uns darauf verständigt, dass wir das Urteil von Karlsruhe abwarten. Das ist jetzt erfolgt und in unserem Sinne umgesetzt worden. Das ist ein demokratischer Prozess nach einer sehr intensiven offenen Diskussion meiner Partei auf dem Bundesparteitag.

MATTHIAS BARTKE: Trotzdem hat mich Ihr Abstimmungsverhalten überrascht. Denn ich habe Sie immer als einen liberalen Mann wahrgenommen. Doch hier sind Sie eingeknickt.

Herr Dr. Bartke, Herr Weinberg, welche politischen Themen beschäftigen Sie derzeit?

MATTHIAS BARTKE: Das Thema Mietpreisbremse steht bei mir zur Zeit ganz oben. Gerade in Ballungsräumen steigen die Mieten. Kommt ein neuer Mieter, steigt die

Miete extrem. So werden in Ottensen bis zu 20 Euro Quadratmeter verlangt. Das kann sich kein Normalverdiener mehr leisten. Deshalb wollen wir bei Neuvermietungen, dass die Miete nicht höher als zehn Prozent über die ortsübliche Miete steigt. Das hat die CDU abgelehnt – obwohl sie es im Wahlprogramm stehen hat.

MARCUS WEINBERG: Ich lebte früher in Ottensen und lebe heute in Bahrenfeld, bekomme das Thema steigende Mieten also hautnah mit. In einer Mietpreisbremse sehen wir das schärfste, zugleich letzte Instrument. Wir befinden uns in einer Koalition mit der FDP. Mit dem Koalitionspartner werden wir diesen Punkt besprechen. Für mich reicht es aber nicht, nur eine Mietpreisbremse zu fordern. Es muss zugleich ein Anreizsystem für Investitionen geben. Wo kann noch gebaut werden? Welche Rahmenbedingungen schaffen wir, dass gebaut wird? Wir wollen es nicht so machen wie Olaf Scholz, der 6.000 Wohnungen versprochen hat und das nicht halten kann. Im Übrigen haben wir in der Koalition die Kapazitätsgrenze auf 15 Prozent gesenkt, ein klares Signal. Herr Bartke, Sie haben viele Dinge aufgezählt, in denen wir klare Differenzen haben. Etwa beim Betreuungsgeld. Dahinter steht für mich auch die Frage: Wie stellen wir uns eigentlich Familienpolitik vor? Wir haben gerade den Rechtsanspruch auf eine Krippenbetreuung umgesetzt.

MATTHIAS BARTKE: Noch einmal kurz zur Mietpreisbremse. Da habe ich Sie so verstanden, dass Sie diese eigentlich richtig finden, deswegen haben Sie das auch in ihr Wahlprogramm geschrieben. Aber aus Rücksicht auf ihren Koalitionspartner haben Sie dann gegen diese Mietpreisbremse gestimmt. Wenn Schwarz/Gelb an der Regierung bleibt, dürfen wir also davon ausgehen, dass diese Mietpreisbremse auf keinen Fall kommt. Das ist schlecht für die Menschen. Beim Betreuungsgeld präsentieren Sie sich als liberale Großstadt-CDU. Neben den Kosten halte ich die Idee auch für gesellschaftspolitisch falsch. Gerade in einer Stadt wie Hamburg mit vielen Immigranten ist es wichtig, dass die Kinder möglichst früh in eine Krippe und danach in eine Kindertagesstätte kommen.

MARCUS WEINBERG: Warum erwähnen Sie in diesem Zusammenhang immer die Migranten?



Marcus Weinberg (CDU): „Ich möchte keine bestimmten Milieus und spezielle Personengruppen ansprechen.“

MATTHIAS BARTKE: Bei Immigranten ist gerade das Sprachproblem ganz wichtig. Kinder müssen möglichst früh in Einrichtungen kommen, wo deutsch gesprochen wird. Sprache ist eine absolute Schlüsselqualifikation. Das verhindern Sie, indem Sie eine Anreizprämie geben, dass Eltern ihre Kinder nicht in die Krippe schicken, sondern sie selbst betreuen. Das finde ich falsch. Wir wollen alles daran setzen, dass Familie und Beruf miteinander vereinbar sind. Wir wollen keine Prämien schaffen dafür, dass Frauen möglichst lange zu Hause bleiben, um ihr Kind zu betreuen.

MARCUS WEINBERG: Mir geht es im Kern um die Wahlfreiheit für die Familien. Sie wollen Ihr Gesellschaftsbild „Kleinkinder schnell in die Krippen“ umsetzen. Ich will Familien in ihrer Entscheidungsfreiheit stärken. Sie werfen uns vor, dass wir einseitige Politik betrieben. Da muss ich Sie korrigieren. Nicht ausschließlich nur die CSU war für das Betreuungsgeld. Es gibt diverse Umfragen, gerade auch unter Jüngeren, die das Betreuungsgeld positiv sehen. Ich finde es verwerflich, wenn immer das Beispiel der Migranten angeführt wird. Als übernehmen Immigranten-Eltern keine Verantwortung für ihre Kinder.

MATTHIAS BARTKE: Wollen Sie das Sprachproblem wegwischen?

MARCUS WEINBERG: Durch das Betreuungsgeld wird kein Krippenplatz weniger gebaut. Es wird auch keinem Elternteil vorgeschrieben, sein Kind nicht in die Krippe zu schicken. Es geht um die vorhandenen Angebote. Lassen Sie die Eltern entscheiden.

MATTHIAS BARTKE: Nein Herr Weinberg, es wird ein Anreiz geschaffen, die Kinder nicht in die Krippe zu schicken. Das ist falsch.



Dr. Matthias Bartke (SPD): „Bei Immigranten ist gerade das Sprachproblem ganz wichtig.“

MARCUS WEINBERG: Das müssen Sie mir mal erklären...

MATTHIAS BARTKE: Weil die Menschen natürlich die 150 Euro nehmen...

MARCUS WEINBERG: Sie wollen also, dass alle Kleinkinder möglichst früh in die Krippe kommen. Das wollte ich von Ihnen gern hören. Das sehn wir anders. Wir wollen, dass die Eltern entscheiden, was für ihre Kleinkinder am besten ist. Ich habe selbst einen kleinen Sohn, zweieinhalb Jahre alt. Wir haben lange darüber diskutiert, wann das Kind in die Krippe kommt, und wir haben uns entschieden: nach rund eineinhalb Jahren. Sie haben gerade gesagt, Sie wollen dass die Kinder in die Krippe kommen. Wir wollen, dass die Eltern entscheiden, je nach dem, was für das Kind und die Familie am besten ist.

Mit welchen Themen wollen Sie denn nun im Wahlkampf punkten? Das Thema Mietpreisbindung etwa sieht der Blankeneser ganz anders als jemand in Altona-Nord. Gibt es daneben frische Themen oder sind es die von gestern?

MATTHIAS BARTKE: Ich halte die Themen, die wir gerade angesprochen haben für wichtig und relevant.

MARCUS WEINBERG: Und das alles wollen Sie gefährden! Was dieses Land stark gemacht hat, ist der Mittelstand. Das sind die Unternehmen, die über 80 Prozent der Arbeitsplätze schaffen. Sie haben ein steuerliches Belastungsprogramm vorgelegt – von den Erhöhungen der Abgeltungssteuer, der Einkommenssteuer, der Erbschaftssteuer bis zur Einführung einer Vermögenssteuer. Das ist eine Gefahr für das Land und die Menschen, die hart für ihr Wohl gearbeitet haben. Ich habe die Sorge, dass diese Belastungen des Mittelstandes dazu führen, dass wir den erfolgreichen Pfad der letzten Jahre verlassen.

Dr. Bartke: „Bei Immigranten ist das Sprachproblem ganz wichtig.“

MATTHIAS BARTKE: Es ist in der Tat richtig, dass Deutschland im internationalen Vergleich gut dasteht. Die Gründe sehen wir sicherlich unterschiedlich. Es war Gerhard Schröder, der die Agenda 2010 aufgelegt hat. Diese Agenda hat dafür gesorgt, dass Deutschland wieder konkurrenzfähig ist. Weniger gut aufgestellt sind wir bei der Europapolitik. Was Frau Merkel auf internationaler Ebene mit den südlichen EU-Ländern

macht, wird dort zu unglaublichen gesellschaftlichen Verwerfungen führen. Wir haben in den südlichen EU-Ländern eine Jugendarbeitslosigkeit von über 50 Prozent. Da entwickelt sich eine Zeitbombe.

MARCUS WEINBERG: Sind Sie für Eurobonds?

MATTHIAS BARTKE: Ich glaube, dass wir die real längst haben. Herr Draghi hat gesagt, er drückt das Geld, solange wir es brauchen.

MARCUS WEINBERG: Würden Sie den Eurobonds auch zustimmen wenn Sie im Bundestag sitzen?

MATTHIAS BARTKE: Ich würde es mit Helmut Schmidt halten, der gesagt hat: „Mario Draghi ist im Grunde der Einzige, der seine Hausaufgaben gemacht hat.“

MARCUS WEINBERG: Helmut Schmidt, den ich persönlich hoch verehere, hat auch einmal gesagt: „Lieber fünf Prozent Inflation als fünf Prozent Arbeitslosigkeit“ – in einer Phase, in der die Neuverschuldung ganz massiv angestiegen ist. So sehr ich Helmut Schmidt schätze, seit Ende der 60er-Jahre wurden in der Frage der Verschuldung Fehler gemacht. Wir und die Europäer müssen endlich sparen. Deshalb werden wir 2014 weniger Geld ausgeben als 2010. Wir werden das erste Mal einen strukturell ausgeglichenen Haushalt haben. Und 2015 werden wir es schaffen, dass wir keine neuen Schulden aufnehmen. Obwohl wir konsolidiert haben, obwohl wir weniger ausgeben, haben wir trotzdem ganz bewusst in Bildung und Forschung, Innovation, Infrastruktur und Mittelstandsförderung investiert.

MATTHIAS BARTKE: Wir sind auch der Auffassung, es muss konsolidiert werden. Im Gegensatz zu Ihnen sagen wir, dass unsere Versprechen Geld kosten. Deshalb machen



Dr. Matthias Bartke (rechts) in der Diskussion mit Marcus Weinberg (links): „Helmut Kohl war auch kein Sozialist.“

wir einen ganz klaren Finanzierungsvorschlag. Wir wollen eine Steuererhöhung auf 49 Prozent, ab einem Einkommen von 100.000 Euro, Ehegattensplitting bei 200.000 Euro. Die saarländische CDU-Ministerpräsidentin, Frau Kramp-Karrenbauer, hat gesagt, Helmut Kohl war auch kein Sozialist, bei ihm waren es 53 Prozent Spitzensteuersatz.

MARCUS WEINBERG: Mit Ihren neuen Belastungen werden Sie in den Mittelstand eingreifen. Sie belasten bereits Normalverdiener, Familienunternehmen und das Handwerk. Sie werden also nicht nur die Reichen und Wohlhabenden belasten. Ihre Pläne sind Gift für die Wirtschaft.

Sie wollen im Bundestag auch die Interessen der Menschen im Hamburger Westen vertreten. Welche sehen Sie?

MATTHIAS BARTKE: Es gibt eine Reihe wichtiger Projekte, die ich gerne anschieben möchte. Dazu gehören die Neue Mitte Altona, der Autobahndeckel bis zur Behringstraße und das Verkehrsproblem im Hamburger Westen. Das kann meiner Meinung nach nur durch den Ausbau des öffentlichen Personen-Nahverkehrs gelöst werden. Dazu gehört eine Park & Ride-Station in Wedel Ost.

„Unsere Versprechen kosten Geld.“

MARCUS WEINBERG: Wichtig ist für mich, dass wir DESY als Leuchtturmprojekt für die Wissenschaft gesichert haben. Weiter gibt es Programme auf Bundesebene, die hier in Altona konkret wirken. So fördern wir zum Beispiel mit dem Programm „frühe Chancen“ in meinem Wahlkreis Altona sechs Kitas und weitere 71 Kitas in Hamburg mit je 25.000 Euro aus Bundesmitteln. Der Deckel für die A7 ist soweit besprochen. Bei der Frage, wie weit er reicht, müssen Sie Ihren Bürgermeister fragen...

MATTHIAS BARTKE: Ich sehe das Problem eher bei der Autobahnmeisterei...

MARCUS WEINBERG: Ihren Vorschlag, den öffentlichen Nahverkehr Richtung Wedel zu stärken, unterstütze ich zwar, aber er wird keine entscheidende Entlastung bringen. Ihr Bürgermeister kennt die Verkehrsprobleme im Hamburger Westen, hat sich von der Zusage, die B431 auszubauen, aber entfernt. Er hat das Projekt aus dem Verkehrswegeplan genommen.

MATTHIAS BARTKE: Der ursprüngliche Plan sieht vor, die B431 durch die Brünschenwiesen zu führen. Das kann man heute nicht mehr machen. Eine Verkehrszählung hat kürzlich ergeben, dass das Verkehrsaufkommen im Vergleich zu den Vorjahren abgenommen hat. Da kommen wir nicht weiter. Das Zauberwort heißt Ausbau des öffentlichen Nahverkehrs.

MARCUS WEINBERG: Die Realität ist eine andere. Die Belastung durch den Verkehr Richtung Wedel für die Menschen in Rissen und Blankenese steigt und wird weiter steigen. Der Ausbau des ÖPNV reicht nicht. Wir werden weiter dafür kämpfen, dass die kleinen Straßen vom Verkehr entlastet werden. So ist die S-Bahn nach Rissen sehr schlecht besucht. Die Ortsumgehung muss in den Verkehrswegeplan.

Herr Dr. Bartke, warum sollen die Wähler Ihnen Ihre Stimme geben?

MATTHIAS BARTKE: Sie sollen mir ihre Stimme geben, weil ich für soziale Gerechtigkeit und für eine Mietpreisbremse stehe.

Herr Weinberg, Ihr SPD-Kontrahent landete im Vorwahlkampf versehentlich in einem rot illuminierten Raum, wurde aber auch mit Kuchen beschenkt. Ihr heiterstes Erlebnis im Wahlkampf?

MARCUS WEINBERG: Ich bin mit meinem Sohn Bus gefahren als er ein Wahlplakat von mir entdeckt hat. Dazu eine ältere Dame: „Nee Kleiner, sei froh, dass das nicht Dein Papa ist. Sei mal froh, dass der was Anständiges gelernt hat.“

Herr Weinberg, Herr Bartke, der Klönschnack wünscht einen spannenden Wahlkampf.



**DANKE,
SCHÖN.**

81%

unserer Patienten können nach einem **Bandscheibenvorfall** wieder in ihrem Beruf arbeiten.*

Rückenschmerz. Verlust an Lebensqualität. In der **Schön Klinik Hamburg Eilbek** und **Schön Klinik Neustadt (Ostsee)** sowie im **Beratungs- und Therapiezentrum für Wirbelsäulenerkrankungen Hamburg** behandeln wir jedes Jahr 4.000 Patienten mit Rückenschmerzen. Was für sie zählt: Eine Therapie, die wirklich weiterhilft. Unsere Definition von Weiterhelfen: alles, was das Leben unserer Patienten aus ihrer Perspektive messbar und spürbar besser macht. Machen Sie sich selbst ein Bild: www.schoen-kliniken.de/ruecken

Die erste Wahl bei Rückenschmerzen:

0800 910 9090

www.schoen-kliniken.de

Schön Klinik. Messbar. Spürbar. Besser.

* Schön Klinik Patientenbefragung bei 712 Patienten 3 Monate nach einer Bandscheiben-OP. Mit 3.300 Qualitätsindikatoren für über hundert Krankheitsbilder ist die Qualitätsmessung der Klinikgruppe national einzigartig.



Grillen in Wittenbergen: Beliebtes Ziel für Jung und Alt ist der Rissener Strand

Die geselligsten und romantischsten Sommerplätze

Kollektive Romantik oder individuelle Stille?

Wo kuscheln die Elbvorortler am liebsten? Der KLÖNSCHNACK hat sich auf die Suche nach den Top-Treffpunkten für vergnügliche Abende unter Freunden und romantische Zweisamkeit begeben.

Die Sonne lacht vom Himmel. Ob an der Elbe, im Jenischpark oder auf der heimischen Terrasse – im August lassen wir es uns noch einmal richtig gut gehen, bevor der Herbst anbricht.

Der KLÖNSCHNACK hat sich auf die Suche nach den lauschigsten Plätzchen im Westen begeben.

Ausgestattet mit Handtuch, Sonnenmilch und einem guten Buch zieht es im Sommer

tausende Besucher an den Elbstrand. Im Zeitraum von Januar bis Mai 2013 kamen mehr als 2,2 Millionen Gäste nach Hamburg

... mal ganz abgelegen, mal tummelig

und sorgten für ein Wachstum der Tourismuswirtschaft von 9,1 Prozent gegenüber dem Vorjahr – so viele Gäste hatte Hamburg Laut Tourismusverband noch nie. Besonders beliebt ist der etwas abseits gelegene Wittenbergener Strand in Rissen aber nicht nur bei Touristen. Neben Sonnenba-

den, Schiffchen gucken und geselligen Grillabenden lohnt sich auch ein Besuch des Campingplatzes „Elbe Camp“ am Falkensteiner Ufer, der ein Projekt vom Kinderschutz und Jugendwohlfahrt Verein ist.

Hier tummelt sich allerlei buntes Volk, das sich am Campingplatz-Kiosk mit kostengünstigem Eis und Softdrinks versorgt. Zudem werden hier häufig kleine Live-Konzerte gespielt – ein Blick auf die Website verrät die nächsten Termine.

Man mag es kaum glauben, aber die Elbvororte bieten auch preisgünstige Vergnügungen an. Der „Elbhöhenwanderweg“, beginnend in Wedel (Schulauer Fährhaus), führt immer entlang des Stroms in Richtung Stadt. Hier kann ganz kostenlos der weite Blick auf die Elbinseln geworfen werden. Nebenbei laden kleine Kioske, beispielsweise „Das Büdchen“ am Falkensteiner Weg, mit Blick auf das Naturschutzgebiet, zum Verschnaufen ein.

Tim Staats aus Iserbrook sagt: „Es muss nicht immer Schickimicki sein. Auf's Rad



Tummeln wie auf Sylt: Der Wedeler Beachclub „28 Grad“ bietet neben kühlen Drinks echtes Urlaubsfeeling



Die charmante Klein Flottbeker Schmiede an der Baron-Voght-Straße 79 serviert köstliche Tapas, dazu portugiesischen Weißwein

geschwungen begegnen dem aufmerksamen Betrachter tolle Spots entlang des Elbstrandes – mal ganz abgelegen, mal tummelig.“

Tummelig geht es auch beim Open-Air Kino im Römischen Garten, an der Elbe oder im Klövensteen zu. Gezeigt werden vom „Ver- ein zur Förderung des Freiluftlichtspiels“ Kultfilme wie „The King’s Speech“.

Mit modernen Kopfhörern wird die Umwelt nicht beschallt. Eingemummelt in Decken kuscheln sich Paare und Familien zusammen und genießen unter freiem Himmel einen besonderen Filmabend.

Wer sich nach einem Sommertag nicht in die Küche stellen möchte, findet in den Elbvororten Leib- und Magenspeisen für jedes Budget.

Am Blankeneser Strandweg werden Fischgerichte ab neun Euro aufwärts serviert. Im romantischen Restaurant Witthüs im Hirschpark werden Fünf-Gänge unter Bäumen kredenzt. Ramona Römer schwärmt: „Mein Mann und ich genießen die besondere Atmosphäre in dem strohgedeckten Bauernhaus, unter den 260 Jahre alten Linden – hier werde ich zum Träumen verführt.“



Das Café Elbwein lockt mit einem leckeren Brunch



Nach einem ausgiebigen Spaziergang: Apfel-Walnuss-Kuchen für 1,70 Euro bei Ralphs Kiosk im Jenischpark



In Övelgönne laden Restaurants und Strandbars zum Verweilen ein – mit Blick auf den Museumshafen



Im Sommer wird der Elbstrand zum Kinosaal unter freiem Himmel. Nächster Termin ist der 23. August, um 22 Uhr, am Blankeneser Strand



Romantik nahe der beliebten „Strandperle“

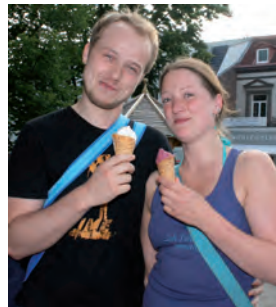

Pascal Herzberg und Marina Kant empfehlen einen Abstecher ins Café Schult im Treppenviertel oder einen Wanderausflug ab dem Puppenmuseum in Rissen



Gemächliches Beisammensein in Övelgönne



Witthüs: Dinner im Grünen

Die Elbchaussee Richtung Osten gefahren eröffnet sich der Blick auf den Jenischpark.

Die Grünanlage bietet neben weiten Spazierwegen und dem schmucken Blick auf das Jenischhaus auch Kultur und Sportmöglichkeiten. Im Ernst Barlach Haus werden im August unter anderem farbenfrohe Künstlerpostkarten der „Brücke“ von Erich Heckel und weiteren zu sehen sein. Wen es nach einem Gang oder Kunstgenuss nach Kaffee und Kuchen gelüftet, ist bei „Ralphs“ Kiosk genau richtig. Das Café mit ausschließlich Außenplätzen, zwischen Barlach- und Jenisch-Haus, bietet kleine

(Beselerstraße 35) zum Verweilen ein. Die schlanke Karte bietet Mittagsmenüs ab neun Euro an.

Die Elbvorortler sind Genießer in allen Lebenslagen, deswegen darf auch beim Naschen nicht gespart werden. Ob Vanille, Pampelmuse oder Pistazie, besonders köstliche Leckereien bieten in Nienstedten die Eisdieler Dante, in Blankenese „La Casa del Gelato“ und in Wedel das Eis-Café Venezia (Feldstraße 1).

Köstlichkeiten für zwischendurch an.

Nur einen Katzensprung entfernt lädt der Sommergarten des Restaurant Champus

Wer sich in Wedel nach lauschigen Plätzchen umschaut, kommt nicht am Beach Club „28 Grad“ vorbei – hier trifft sich Jung und Alt um am weißen Sandstrand Urlaubsgefühle aufkommen zu lassen.

Amore liegt auch in Neumühlen in der Luft, wenn die Hitze des Tages in eine leichte Brise übergeht, treffen sich hier nicht nur Verliebte zum Stelldichein. Ob kollektive Romantik oder individuelle Stille – die Elbvororte versetzen uns, immer wenn wir möchten, in Urlaubsstimmung.

www.hamburg.de/monatsuebersicht-highlights/
 Autor: anna-lena.walter@ksv-hamburg.de

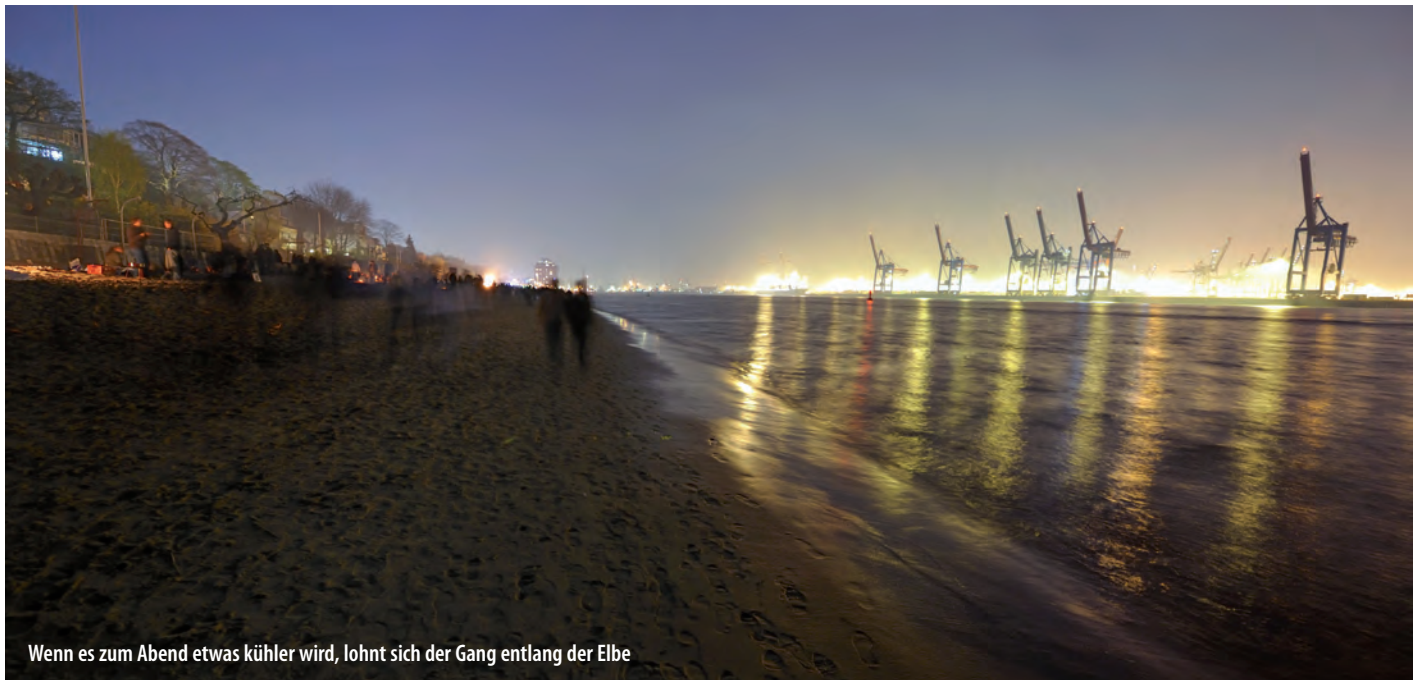

Wenn es zum Abend etwas kühler wird, lohnt sich der Gang entlang der Elbe

SONNIGER HERBST AUF MEDITERRANE ART MIT IHRER SCHÖNSTEN YACHT DER WELT MS EUROPA

Exklusive Preisvorteile!

- Sparen Sie bis zu € 2.540 p. P.!
- Aufpreis zur Alleinbenutzung der Suite nur € 1.000!
- € 500 p. P. Kombibonus bei Buchung beider Reisen!



Seit 1891, als Albert Ballin die Kreuzfahrt erfand, stehen wir für Luxusurlaub auf dem Wasser. So gilt auch unser heutiges Flaggschiff MS EUROPA, die „schönste Yacht der Welt“, seit nunmehr 13 Jahren als weltbestes Kreuzfahrtschiff. (Lt. Berlitz Cruise Guide 2013.) An Bord der EUROPA erwartet Sie – fernab aller Klischees – ein modernes Luxusresort auf Traumrouten rund um den Globus, mit einer preisgekrönten Küche, umfassenden Spa-, Fitness- und Unterhaltungsmöglichkeiten sowie einem Service, der unvergessliche Urlaubserinnerungen prägt.

Von Barcelona nach Civitavecchia

über Valencia/Spanien, Palma de Mallorca/Balearen, Marseille/Frankreich, Monte-Carlo/Monaco und Livorno (Florenz)/Italien

02.11. - 09.11.2013, 7 Tage, Reise EUR1326

pro Person ab € **2.990** in einer Garantie-Zweibett-Außensuite inkl. Linienflügen ab/bis Deutschland¹⁾

Von Civitavecchia nach Nizza

über Neapel und Catania/Italien, Valletta/Malta, La Goulette (Tunis)/Tunesien, Palermo/Sizilien, Bastia/Korsika/Frankreich und Genua/Italien

09.11. - 19.11.2013, 10 Tage, Reise EUR1327

pro Person ab € **3.990** in einer Garantie-Zweibett-Außensuite inkl. Linienflügen ab/bis Deutschland¹⁾

¹⁾ Preis gilt bei Doppelnutzung. Die Unterbringung erfolgt je nach Verfügbarkeit in einer Suite der Kategorie 1 - 7. Kontingent limitiert.

www.hlkf.de

€ 100 p. P. Bordguthaben
bei Buchung
in diesem Reisebüro!

Persönliche Beratung und Buchung:



Reisebüro von Daacke
Lufthansa
City Center

Kreuzfahrtenexpertin:
Sabine Mühlmann

Nienstedtener Marktplatz 24
22609 Hamburg

Tel: 040/822 77 2 51

E-Mail: s.muehlmann@daacke.de

Internet: www.die-kreuzfahrtexperten.de



Hapag-Lloyd
Kreuzfahrten

Große Momente. Ganz exklusiv.



Gerrit Ehling (54) lebt seit März 2012 wieder in seinem Geburtshaus – in seiner neuen alten Heimat Hamburg

Dr. Gerrit Ehling, Tierarzt und Toxikologe

„Endlich wieder in Blankenese“

Nach 52 Jahren Abwesenheit lebt Gerrit Ehling wieder in der „Alten Apotheke“ an der Elbchaussee. Welch wechselvolle Geschichte das Haus und seine Bewohner erlebten, erzählte er an einem Juli-Tag.

Jazz schallt durch das lichtdurchflutete Wohnzimmer von Gerrit Ehling. Moderne Wohnmöbel treffen auf antike Schätze. Segelschiffmodelle tummeln sich auf Bücherregalen, an den Wänden hängen Kunstdrucke von Caspar David Friedrich. Auch selbstgemalte Werke zieren das Heim. „Die Lebensstufen von Friedrich habe ich als Abschlussprüfung abgemalt und in einem zweiten Gemälde interpretiert“, erzählt Hausherr Gerrit Ehling strahlend.

Kunst war sein zweites Hauptfach, später wurde diese seine Leidenschaft, aber nicht sein Beruf.

„Bereits in der Sekundarstufe wollte ich Tierarzt werden.“ Als er seinem Vater, dem Unternehmer, dies sagte, brach dieser in schallendes Gelächter aus. „Ich war natürlich entrüstet über die Reaktion und fragte ihn, was so lustig sei?“

Schmunzeld führt Ehling aus, dass es in der Familie schon zahlreiche Tierärzte gegeben hätte. „Mein Vater fand meinen Plan toll.

Ich führte, ohne es zu wissen, mit meinem Berufswunsch eine Familientradition fort.“ Auf Beständigkeit legen die Ehlings großen Wert.

Vor drei Jahren ließen sie ihre „Alte Apotheke“ an der Elbchaussee liebevoll von Grund auf renovieren – innen und außen.

„Auf die Fassade haben wir von Malermeister Dammann Senior den Schriftzug zeichnen lassen – als Erinnerung an das Geschäft meines Großvaters.“

„Ich wünsche mir eine offene Hauspolitik“

Dieser hatte die Apotheke zwar nur einige Jahre in seinem Privathaus betrieben, bevor er mit seinem Geschäft in die Blankeneser Bahnhofstraße zog, sie ist jedoch in vielen Bildbänden über die Elbvororte noch zu finden.

Der 54-Jährige ist froh, wieder in seiner Heimat zu sein – „Blankenese, endlich bin ich wieder hier!“

Die Familie zog nach Göttingen, aber Hamburg wurde nie vergessen. „In der Alten Apotheke feierten wir Weihnachten und suchten hinterm Haus im Garten Ostereier. Auch meine Schwester Birgit mit ihrer Fa-

milie und meine Kinder feierten hier viele Feste.“ Das Haus hat viele Generationen kommen und gehen sehen.

Nach drei Jahren Bauzeit ist auch das Innenleben des prächtigen Hauses (Architekt war Matthias Hansen) dank der Initiative von Ehlings Mutter Lilly auf dem neuesten Stand, immer mit Blick auf den Denkmalschutz. „Wir möchten unser Heim so bewahren, wie es schon immer war. Meine Großmutter Elisabeth betrieb eine ‘offene Hauspolitik’ – das wünsche ich mir auch.“

Autor: anna-lena.walter@ksv-hamburg.de

ZUR PERSON

Gerrit Ehling,

wurde 1959 in Blankenese geboren und wuchs mit einer Schwester in Göttingen auf. Sein Großvater betrieb die erste Apotheke an der Elbchaussee, später an der Blankeneser Bahnhofstraße. Ehling arbeitete nach seinem Studium in Frankfurt – blieb der Heimat aber immer treu, lernte auf der Elbe segeln.



GARTENMÖBEL

Saison-Schlussverkauf **August-Special**

Outdoor Möbel in Geflecht, Aluminium, Edelstahl, Teak & Strandkörbe



Dieser Sommer bleibt bis Oktober...

SET-PREISE
beim Kauf ab
4 Sessel + Tisch

versprochen!



Ausstellung im Bauernhaus : Osdorfer Landstraße 253 · 22589 Hamburg

Öffnungszeiten: Montag - Freitag 10 - 18 Uhr · Samstag 10 - 15 Uhr
Tel. 040 / 800 10 227 · www.hausundgartenshop24.de



Audi Vorsprung durch Technik 

Heiße Temperaturen - coole Preise. Jetzt mit € 5.260,- Preisvorteil!

Unser attraktives Angebot für Sie:

z. B. Audi Q3 2.0 TDI**, 103 kW (140 PS), Kurzzulassung, EZ 06/13, 1.000 km, Radioanlage concert, Bluetooth-Schnittstelle, Mittelarmlehne vorn, Sitzheizung vorn, Multifunktions-Le-derlenkrad im 4-Speichen-Design, Perleffektlackierung u. v. m.

Unverbindliche Preisempfehlung***: € 35.060,-

Unser Hauspreis:
€ 29.800,-

Abgebildete Sonderausstattungen sind im Angebot nicht unbedingt berücksichtigt. Alle Angaben basieren auf den Merkmalen des deutschen Marktes. * Kraftstoffverbrauch l/100 km: kombiniert 7,7-5,2; CO₂-Emission g/km: kombiniert 179-137 ** Kraftstoffverbrauch l/100 km: innerorts 6,2; außerorts 4,7; kombiniert 5,2; CO₂-Emission g/km: kombiniert 137; Effizienzklasse B *** Unverbindliche Preisempfehlung des Herstellers für den gleichwertigen Neuwagen

Jetzt zugreifen - nur noch 12 Modelle verfügbar!

Audi Elbvororte
Audi Hamburg GmbH
www.audizentrum-hamburg.de
Rugenbarg 248, 22549 Hamburg, Tel. 0 40/8 79 74 46-0



Die „Red Cat“ wurde im englischen Norwich gebaut und ausgerüstet. Die Blankeneserin Marret Koll geht als einzige Frau an Bord im August zunächst auf die Atlantic Rally for Cruisers (ARC), anschließend auf Weltreise.



FOTOS: PRIVAT

geführte der Blankeneser Seglerin. „Ich bin vom Segelvirus befallen“, erklärt Marret Koll ihre Entscheidung, nach der Atlantiküberquerung weiter an Bord der „Red Cat“ zu bleiben, um einmal um die Erde zu segeln. Schon als Jugendliche habe sie den Traum von einer Weltumsegelung gehabt, so Marret Koll. Demnächst erfüllt sich dieser Traum, den viele träumen, der aber eher selten erfüllt wird. Ihre jahrzehntelange Erfahrung gibt die Blankeneserin beim Mühlenberger Segel Club (MSC) an Segelbegeisterte weiter. Sie trainiert Männer und Frauen, die erst als Erwachsene die Freude am Segeln entwi-

Mit der „Red Cat“ über den Atlantik

Von Gran Canaria nach St. Lucia

Viele Menschen träumen davon, einmal im Leben die Welt mit einem Segelboot zu umrunden. Die Blankeneserin Marret Koll erfüllt sich diesen Wunsch und verbringt die nächsten zwei Jahre unter Segeln.

Während der Start Mitte August feststeht, bleibt unklar, wann Marret Koll wieder nach Hamburg zurückkehren wird. „Wir peilen eine Zeit von rund zwei Jahren für unsere Weltumsegelung an“, sagt die Blankeneserin gelassen. Ganz so wie in den Anfängen der Seefahrt, wo es auf ein paar Monate, manchmal sogar Jahre, nicht so genau ankam.

Gemeinsam mit sechs Männern startet Marret Koll als einzige Frau an Bord der „Red Cat“ zunächst über Frankreich und Madeira zu den Kanarischen Inseln. Mit dabei ist als Skipper und Patentinhaber der Engländer James Sykes.

Marret Koll segelt seit ihrem zwölften Lebensjahr. „Ich habe mit dem Kuttersegeln“ angefangen“, erinnert sich die Blankeneserin. Später segelte sie verschiedene Bootsklassen, saß im Pirat an der Pinne, stand auf Dickschiffen am Ruder. Auch im Folkeboot war die leidenschaftliche Seglerin unterwegs.

Dabei segelte sie in der Dänischen Südsee wie in den schwedischen Schären. Sie habe auch Regattaerfahrung, erzählt die Mutter einer Tochter so locker, als ginge es demnächst zum Tretboot fahren auf die Alster. Als erster großer Törn steht die Atlantiküberquerung im Rahmen der „Atlantic Rally for Cruisers“ (ARC) auf dem Plan. Dieses Rennen soll die größte Transatlantikkally aller Zeiten werden. Neben Marret Koll und dem englischen Skipper sind weitere fünf Männer an Bord, darunter auch der Lebens-



Die Route führt von Las Palmas aus über den südlichen Reiseweg nach St. Lucia

ckelt haben. Mehrere Jollen liegen im Yachthafen des Clubs, drei Dickschiffe in Sonderburg. Für die nächsten zwei Jahre müssen die Anfänger demnächst auf Marret Koll verzichten. Auf ein paar Wochen mehr oder weniger auf See kommt es der Blankeneserin nicht an.

www.msc.de
 Autor: helmut.schwalbach@ksv-hamburg.de



Bilder, die es so nur auf See zu erleben sind. Wen einmal die Segelleidenschaft gepackt hat, lässt sie meist nicht wieder los.

LIVE-MUSIK, SPASS UND SONNENSCHNEIN IN BLANKENESE!



KLÖNSCHNACKFEST 2013

BLANKENESER MARKTPLATZ
SONNTAG, 4. AUGUST
11:00 – 22:00 UHR

12:00 UHR:

**ADDI MÜNSTERS
OLD MERRY TALE JAZZ BAND**

14:15 UHR:

PAT FRITZ + BAND

16:30 UHR:

MoM (MEN OF MYSTERY)

19:00 UHR:

BLUE CAFÉ

Restaurant Kleine Brunnenstraße 1 • Hala Restaurant • Karlheinz Hausers Süllberg
Landhaus Scherrer • Schulauer Fährhaus • Landhaus Flottbek • Oerke's Fischfeinkost
Elbschloss Residenz • Ravenborg pan y vino • Beaumont Wines



Fahrstuhl zur Bücherhalle Elbvororte und zur Familienbildung



Kurz nach der Zerstörungsattacke wurde ein Graffiti an einer der Wände des Goßlerhauses entdeckt. „Das ist jemand, der jedes Jahr einmal kommt und sich auf unserer Wand verewigt“, vermutet Maike Lütkens. Opfer fanatischer Zerstörungswut wurde im Juni auch Charlotte Sachter. „In der Nacht vom 22. auf den 23. Juni hat sich jemand an meinem Auto ausgelassen. Vielleicht war es eine Schlägerei oder ein sinnentleerter Akt der Betrunkenheit. Jedenfalls staunte ich nicht schlecht, als ich tags meine beiden Außenspiegel demoliert fand. Sie waren weggetreten – wie vielleicht der Verursacher auch?“. Wer in solchen Fällen auf die Polizei setzt, wird enttäuscht. Die Chance, den Täter zu stellen, ist etwa so hoch wie bei Delikten wie



Der alltägliche Vandalismus

„Weggetreten – wie der Täter?“

Die Lust am Zerstören hat viele Formen. Beschmierte Wände, zerstörte Parkbänke, auch in den Elbvororten hinterlässt die Randalie ihre Spuren an vielen Ecken.

Kunstform oder Schmiererei? Beim Thema Graffiti liegen Definition und Akzeptanz weit auseinander. Fakt ist: Deutschlandweit werden pro Jahr rund 500 Millionen Euro für die Beseitigung von Graffiti ausgegeben, die zur Hälfte auf private Eigentümer entfallen. Während für die einen auch noch die kleinste Klo-Kritzelei als Kunstform gilt, verteufeln sie andere als Vandalismus. Tatsächlich sind Graffiti auch im Hamburger Westen so weit verbreitet, dass sie an einigen Stellen kaum noch wahrgenommen werden. Andere Formen des Vandalismus fallen da schon eher ins Auge. Vor allem, wenn die Reparaturen mit erheblichen Kosten verbunden sind.

So wurden in der Nacht vom 16. auf den 17. Juni 16 Außenstrahler am Goßlerhaus zerstört. Maike Lütkens, Mitarbeiterin beim Tagungs- und Gästehaus der Bucerius Law School im Blankeneser Goßlerhaus vermutet, dass die Tat mit einem Baseballschläger verübt wurde. „Da gehört echte Aggression dazu, denn die Strahler waren so massiv, da sollen normalerweise Autos drüberfahren können.“ Der Schaden beläuft sich auf 2.000 Euro, der nicht von der Versicherung übernommen wird. „Wir hoffen, dass nach dieser Aktion die Anwohner in der Umgebung noch mehr Achtsamkeit walten lassen und bei Verdacht die Polizei rufen.“



Iserbrook: Unter der Bahnbrücke lassen Sprayer ihrer Kreativität freien Lauf. Ist keine Wand, keine Mauer, keine Parkbank in der Nähe, dann muss ein Baum herhalten (Foto oben).

Fahrraddiebstahl oder einem Wohnungseinbruch. Randalieren, Vermüllen, Zerschlagen – möglicherweise ist das der Preis für eine freie Gesellschaft. In totalitären Staaten äußert sich die Lust am Zerstören in anderer Gestalt. Doch wer möchte da schon leben?

Autor: helmut.schwalbach@ksv-hamburg.de
Fotos: Anna-Lena Walter



Beispiele weitgehend sinnfreier Freizeitgestaltung: Eingeschlagene Strahler am Goßlerhaus, Parkbank im Goßlerspark, abgetretener Außenspiegel

GAST KOLUMNE

Stellungnahme

durch viele Faktoren beeinflusst, verlaufen nicht nur geradlinig und sind daher nur schwer vorherzusehen.

Die Zahl der Rückschulungen von Gymnasien auf die Stadteilschulen infolge missverstandenen Elternwillens gibt mir jedoch

fühl mit nach Hause nimmt. Gute Stadteilschüler sind besser als scheiternde Gymnasiasten.

Alle Debatten über das vermeintlich richtige Schulsystem – dreigliedrig, zweigliedrig oder Schule für alle – vernachlässigen zudem das Wesentliche. Entscheidend sind die Qualität des Unterrichts sowie gut ausgebildete und motivierte Lehrer, unterstützt von Sozialpädagogen. Dies bedeutet insbesondere Lehrer auszubilden, die auf eine heterogene Schülerschaft vorbereitet sind und auch deren soziale Kompetenz, wie Teamfähigkeit im Blick haben.

Eine Lernumgebung zu schaffen, die Begabungen und Kreativität weckt und unter Berücksichtigung unterschiedlicher Lerngeschwindigkeiten Möglichkeiten bietet, Kinder individuell zu fördern und verschiedene Perspektiven aufzeigt.

Hierzu gehören ebenso Maßnahmen, die die Lernbelastungen an Gymnasien, wie z.B. die Änderung von Lehrplänen, verträglicher machen. Ziel der Schulpolitik kann es nur sein, innerhalb der bestehenden Strukturen zu besseren Ergebnissen zu kommen. Dies erfordert große Anstrengungen und viel Engagement von allen – Politikern, Eltern und Lehrern – aber es braucht auch Zeit, Ruhe und Kontinuität.

Darüber hinaus bietet die Metropolregion Hamburg immense Vorteile. Es gibt inzwischen weit über hundert weiterführende Schulen; in jedem Stadtteil stehen potenziellen Schülern somit diverse Gymnasien und Stadteilschulen zur Verfügung. Anders als in großen Flächenstaaten haben die Schüler also kurze Wege, trotz großer Auswahl.

Ich bin der festen Überzeugung, Hamburg befindet sich mit der Implementierung der Stadteilschulen bildungspolitisch auf dem richtigen Weg; sie sind ein positiver Beitrag zur Bildungsgerechtigkeit. Es gibt in Hamburg keine guten Gründe mit der Wiedereinführung von G9 an Gymnasien auch das

GASTKOLUMNE: Dreigliedrig, zweigliedrig oder Schule für alle? Schule braucht Perspektive

Die Bildungspolitik gehört zu den wichtigsten gesellschaftlichen Fragen, weshalb nicht zuletzt gerade das Schulsystem seit Jahrzehnten von unterschiedlichen Reformen geprägt wurde.

Dennoch gehört Deutschland, als eine der größten Industrienationen, zu den Ländern mit der geringsten Chancengleichheit. Kinder aus bildungsfernen Elternhäusern hatten bisher wenig Chancen auf einen höheren Schulabschluss.

Daher hat Hamburg sich – in seltener Eintracht über fast alle Parteien hinweg – vom dreigliedrigen Schulsystem verabschiedet und mit der Einführung des „Zwei-Säulen-Modells“, d.h. einerseits den Gymnasien mit dem schnellen Weg zum Abitur (G8) und andererseits den Stadteilschulen mit der Möglichkeit zum Abitur nach 9 Jahren (G9), einen, wie ich finde, guten Kompromiss für die Chancengleichheit gefunden. Der Lernerfolg eines Kindes orientiert sich jetzt nicht mehr zwangsläufig an der Schulform oder der sozialen Herkunft.

Die ersten Abiturergebnisse der erst seit 2010 eingerichteten Stadteilschulen sind beachtlich und zeigen, dass das Modell erfolgreich ist.

Dies bedeutet andererseits keineswegs, dass alle Hindernisse aus der Welt geschafft sind. Die Stadteilschulen haben, ähnlich wie auch Gesamtschulen, ein Image-Problem. Viele Eltern sind verunsichert, halten jedoch an der tradierten Vorstellung fest, dass das Gymnasium ihren Kindern die vermeintlich bessere Bildungskarriere eröffnet.

Die Stadteilschulen stehen sicherlich höheren sozialen Belastungen gegenüber, wie die Ergebnisse der Kess-Studie belegen, wenngleich auch die Gymnasien ihren sozialen und intellektuellen Nimbus einbüßen. Folgerichtig müssen Stadteilschulen eine größere Unterstützung erfahren, denn ein Recht auf Bildung hat jeder. Empfehlungen der Grundschulen sind wenig verlässlich.

Die Bildungswege der Schüler werden



Nicolai Jung ist Diakon und leitender Krankenpfleger und engagiert sich in der Elternarbeit der Stadteilschule Lurup

zu denken. Dabei muss noch einmal betont werden, dass das Abitur an den Stadteilschulen den gleichen Wert hat wie das an den Gymnasien.

„... Hamburg befindet sich mit der Implementierung der Stadteilschulen auf dem richtigen Weg ...“

Am Tag der Zeugnisausgabe begegnete ich einem Jungen, der lauthals im Bus rief: „Ich komme jetzt auf die Stadteilschule Lurup.“ Ich stellte mich als Elternrat vor und hieß ihn willkommen. Es verwirrte ihn, aber ich hatte den Eindruck, dass es ihm gut tat. Mir war wichtig, dass er nicht traurig ist und ich wünschte mir, dass er dieses gute Ge-

Zwei-Säulen-Modell infrage zu stellen. Elitärer Verdrängungswettbewerb ist undemokratisch und lässt die gesellschaftliche Realität unberücksichtigt.

Eine erneute Reform, die den Schulfrieden unterläuft ist sachlich nicht zu rechtfertigen und verschwendet lediglich kostbare Ressourcen.

Nicolai Jung

Politik

VERKEHRSPOLITIK

Bundesverkehrsminister kommt nach Rissen

33.000 Kraftfahrzeuge pendeln täglich zwischen Wedel und Rissen und quälen sich weiter durch Blankenese. Das Verkehrsaufkommen wird künftig noch höher werden, denn die Stadt Wedel plant einen Gewerbepark und ein neues Kraftwerk. Der zu erwartende Laster-, Zubringer- und Pendlerverkehr wird sich dank einer verstopften B431 durch die Wohnstraßen der Elbvororte seinen Weg suchen. Laut der Initiative „Verkehrsberuhigung im Hamburger Westen“ sind die Leidtragende besonders die Schulkinder. Bettina Wehner-Wöbeking, Mitglied der Initiative, ist besorgt über die seit 40 Jahren stagnierende Situation: „In manchen Straßen, wie beispielsweise der Wedeler Landstraße, kommt man in den Stunden starken Berufsverkehrs, wenn die Kinder zur Schule müssen, kaum über die Straße; die Wohnstraßen werden zu Rennstrecken, und es fehlt an Ampeln. Diese würden den von Berufsfahrern gewünschten Verkehrsfluss unterbrechen. So lässt man die Raser gewähren und nimmt die Gefährdung der Kinder bewusst in Kauf. Hinzu kommen die gesund-



Die Initiative „Verkehrsberuhigung im Hamburger Westen“ fordert ein Tempolimit und den Bau eines Zubringers zwischen Canyon und Industriestraße Wedel

heitbeeinträchtigenden Abgase. Wo bleibt da das Verantwortungsbewusstsein gegenüber der jungen Generation?“ Fragen zum Thema Verkehrspolitik im Westen können Interessierte am 8. August zwischen 10.30 und 11.30 Uhr direkt ansprechen, dann kommt Bundesverkehrsminister Dr. Ramsauer persönlich nach Rissen, um sich ein Bild von der Verkehrssituation zu machen. **Treffpunkt: Wedeler Landstraße gegenüber dem Rasenstück am Ende des Canyons in Richtung Wedel**

FÜNF FRAGEN AN...

Bezirksamtsleiterin Dr. Liane Melzer

Frau Melzer, Sie sind die erste Frau auf dem ehemaligen Stuhl von Max Brauer im Rathaus Altona. Worin sehen Sie spezifisch weibliche Führungsqualitäten?

Ich habe erlebt, dass Frauen stärker teamorientiert sind und länger nach Kompromissen suchen als Männer. Bei Auseinandersetzungen sind Frauen genauso entscheidungsfreudig und klar wie Männer, versuchen aber weniger aggressiv zu sein.

Haben Sie lange überlegt, ob Sie das Amt übernehmen?

Ich hatte nicht viel Zeit, um über diese Frage nachzudenken. Ich habe mich für die Kandidatur entschieden, weil die

Leitung des Bezirksamtes noch einmal eine neue Herausforderung ist und ich alle meine Erfahrungen aus Altona und Rostock für diese Aufgabe einsetzen kann.

Welche Themen liegen Ihnen, neben den durch das Amt vorgegebenen, noch am Herzen?

Mich haben eine Leben lang soziale Themen besonders beschäftigt, auch wenn diese zu meinen Aufgaben gehören werden. Daneben gilt mein Interesse auch kulturellen Themen, nicht nur in dienstlichen Zusammenhängen, sondern auch privat. Ich gehe zum Beispiel gerne ins Theater oder in Konzerte.

Sie waren im Rahmen Ihrer beruflichen Laufbahn schon



Dr. Liane Melzer wird oberste Verwaltungschefin im Bezirk Altona

zweimal in Rostock. Werden Sie etwas aus der Hansestadt vermissen?

Vermissen werde ich sicherlich meine Freunde, die in Rostock leben, aber auch Kolleginnen und Kollegen. Ich war zum ers-

ten Mal kurz nach der Einnahme in Rostock. In dieser Zeit habe ich den Aufbruch zu etwas Neuem so wie noch nie erlebt und es war beglückend in einer für Deutschland so besonderen Zeit in Rostock zu arbeiten. Vermissen werde ich das Meer und das Volkstheater Rostock, aber auch die Museen und viele kulturelle Angebote, sowie das Engagement so vieler im Bereich des Sports, der Jugend- und Sozialarbeit.

Ahnen Sie schon, welche Akten auf Ihrem Schreibtisch im Rathaus Altona ganz oben liegen werden?

Für mich werden ganz oben die Themen Personal und Personalentwicklung in einer Zeit des demographischen Wandels und der Haushaltseinsparungen liegen.

ÖFFENTLICHER NAHVERKEHR

S-Bahnstationen werden modernisiert

Die Deutsche Bahn investiert in die S-Bahnstationen Sülldorf und Rissen 2,8 Millionen Euro. In der Station Sülldorf wird der Zugang zum Bahnsteig neu gebaut. Zudem bekommt er ein neues Dach und der mittlere Bahnsteig wird erneuert. Für die 1,5 Millionen Euro, die allein in Sülldorf investiert werden, spendiert die Deutsche Bahn auch einen Wetterschutz.

Auch in Rissen wird es rund um den S-Bahnhof lebhaft. Der westliche Zugang Schönpark und der östliche Zugang Gudrunstraße werden neu gestrichen und die Lichter sollen nach der Modernisierung heller und schöner strahlen. Die Arbeiten rückten bereits Ende Juli an. Ende des Jahres 2014 sollen die Arbeiten beendet werden. www.deutschebahn.de

ARBEIT

Jugendberufsagentur eröffnet

Die Jugendberufsagentur öffnet ihre Türen nun auch im Bezirk Altona. Nach Hamburg-Mitte, Harburg, Hamburg-Nord und Eimsbüttel ist es der fünfte Standort, der jungen Menschen als zentrale Anlaufstelle dient. Jugendliche werden in der Agentur in Fragen von Beruf und Studium sowie auch bei persönlichen Problemen beraten. Hilfe gibt es ebenfalls bei der Arbeitsvermittlung. Anlässlich der Eröffnung des neuen Standortes waren Mitte Juli neben Arbeitssenator Detlef Scheele, auch der Chef der Hamburger Arbeitsagentur Sönke Fock, sowie stellvertretende Bezirksamtsleiter Kersten Albers in die Jugendberufsagentur an der Kieler Straße gekommen.

Kieler Straße 39, Haus 2, www.team-arbeit-hamburg.de

Wirtschaft

WOHLFÜHLKUNST-SHOP

Rösch mit dem ersten Geschäft in Hamburg

Schon bevor sich die Türen zum ersten Mal öffneten, rätselten Passanten, was wohl unter dem Begriff „Wohlfühlkunst“ zu verstehen sei. Klärende Worte gab es Mitte Juli anlässlich der Eröffnung mit geladenen Gästen von Geschäftsführer Arnd-Gerrit Rösch. Er erläuterte das Firmen-Konzept zu Themen wie „gesund schlafen“, „nachhaltige und sozialverträgliche Textilproduktion“, „Herstellung von Wäsche“. Angesichts schlimmer Nachrichten über Produktionsbedingungen in Bangladesch und anderswo sind das Themen, die immer mehr Menschen beschäftigen. Entsprechend den sorgfältig behandelten und hergestellten Badeanzügen, Pyjamas und anderer Nachtwäsche auf den Ständern des Wohlfühlkunst-Shops, kamen auch die Häppchen von einem Bio-Caterer. Zu den Höhepunkten des mit interessanten Gesprächen angefüllten Abends gehörte ein Live-Stream in den Firmensitz nach Tübingen mit Anna-Evita Rösch. **Blankeneser Bahnhofstraße 60**



Store Managerin Christine Schäfertöns und die Geschäftsführer Arnd-Gerrit Rösch sowie Andreas Söffker eröffnen in Blankenese ihren ersten Hamburger „Wohlfühlkunst“-Shop

FAHRBERICHT AUDI Q7

Optisch ein Dickschiff – auf der Straße eine Limousine

Wer alltags mit einem Kleinwagen unterwegs ist, dem kann in einem Audi Q7 schon ein klein wenig mulmig werden. Der Wagen ist rund fünf Meter lang, zwei Meter breit und weit über anderthalb Meter hoch. Komme ich hier ohne Schramme um die Ecke, passt der Wagen in die Tiefgarage? Unwillkürlich zieht der Fahrer beim ersten Besuch einer unterirdischen Garage den Kopf ein.

Doch schon nach den ersten gelungenen Manövern fühlt sich der Fahrer schnell sicher. Denn der Q7 ist wendig, agil und spurtstark wie eine Limousine. Das Automatikgetriebe sorgt für optimalen Kraftstoffverbrauch und schaltet nahezu unmerklich in den jeweils effizientesten Gang.

Rund 60 Prozent aller SUV werden in Deutschland von Frauen gelenkt. Hoch oben fühlen sich Frauen im Verkehr sicherer und die Kleinen lassen sich zudem komfortabel transportieren. Über das Raumangebot muss bei dem



Sven Böhme von Audi-Elbvororte vereinbart gern eine Probefahrt mit dem Audi Q7

Q7 nicht diskutiert werden. Das Auto zählt zu den geräumigsten und luxuriösesten SUVs, die derzeit zu haben sind.

Dass der Fahrer dabei in einem Dickschiff sitzt, hat er angesichts der Dynamik sowie des sportlichen Innenlebens schnell vergessen. Hier bietet der Q7 Luxus pur. Gegen entsprechenden Aufpreis bietet der Q7 dabei alles, was der derzeitige Stand der Technik möglich macht. Eine Kamera hilft beim Einparken, diverse Fahrassistenten bieten zusätzlichen Unfallschutz und die erhöhte Sitzposition garantiert einen souveränen Überblick über das Verkehrsgeschehen.

Audi Elbvororte, Rugenbarg 248



Das Reformhaus Köppen wird heute von Hans-Otto Wienecke geführt

JUBILÄUM

Reformhaus Köppen feiert 100. Geburtstag

Angesichts der schwindenden Zahl inhabergeführter Geschäfte ist das 100-jährige Jubiläum des Reformhauses Köppen ein besonders bemerkenswertes Ereignis. Der heutige Inhaber Hans-Otto Wienecke erinnert an den Beginn: „Am 5. August 1913 gründete Leopold Köppen sein kleines Reformhaus in der Blankeneser Bahnhofstraße 40.“ Heute sitzen an dieser Stelle die Gäste der „Tagesbar“. Anfang der 50er Jahre wurde das Geschäft an Friedrich Herr-

mann verkauft, der dann in die heute noch bestehenden Räume umzog. Zuvor hatte er als Teilhaber mit Friedrich Herrmann zusammengearbeitet. In dieser Zeit habe er sich seine hervorragenden Fachkenntnisse angeeignet, so der Reformhauschef. Geht der Blick noch weiter zurück, so findet sich das erste Reformhaus bereits 1887 in Berlin. Damals eröffnete der lebensreformerisch denkende Kaufmann Carl Braun in Berlin die „Gesundheitszentrale“ – ein Kauf- und Versandhaus, in dem es auch andere natuheilkundliche Reformwaren gab.

Blankeneser Bahnhofstraße 40

Ihr SOLARLUX Wintergarten Händler

Sonne
RUNDUM OTTEN
Lieblingsplätze für Haus & Garten

markilux MARKISEN



**NEUE DESIGN STOFFE:
KOLLEKTION IN DER
AUSSTELLUNG!**

**VON BLEIBENDEM WERT
IHR LIEBLINGSPLATZ**



SOLARLUX
Wintergärten



**TERRASSENÜBERDACHUNGEN,
WINTERGÄRTEN, GLAS-FALTWÄNDE
SONNENSCHUTZ & GARTENMÖBEL**

Beratung & Ausstellung
Hauptstraße 55 • 22869 Schenefeld
Tel. 040-830 19 99 0

WWW.SONNE-RUNDUM.DE

MELDUNGEN

Kultur

HOLM

Kunst im Schafstall

Die Künstlergruppe „De Kunstmo-
lers ut Holm“ veranstaltet zum
dritten Mal ihre Ausstellung in
der Wedeler Marsch. Gezeigt wer-
den im rustikalen Charme des
Schafstall „Fährmannssand“ 200
Bilder – vom Aquarell bis zum Öl-
gemälde über Schmuckarbeiten
bis zum alten Kunsthandwerk.
Den Spaziergang am Deich und
den einmaligen Blick auf die Elbe
gibt es gratis, ebenso die Begeg-
nung mit Kaninchen, Schafen,
Ziegen und Eseln.

**Termine: 16. August von 14 bis
18 Uhr und am 17. und 18. August
je von 11 bis 18 Uhr geöffnet.**
Schafstall Fährmannssand,
Wedel



Rustikaler Charme im Schafstall

SCHLESWIG-HOLSTEIN MUSIK FESTIVAL

Solisten spielen Tango in Haseldorf

Am 8. August musizieren im „Rinderstall“ in Haseldorf Solisten der Extraklasse. Mit dabei beim letzten Konzert des diesjährigen Schleswig-Holstein Musik Festivals sind Isabelle van Keulen (Violine), Christian Gerber (Bandoneon), Rüdiger Ludwig (Kontrabass), Ulrike Payer (Klavier).

Isabelle van Keulen und ihr Ensemble beschäftigen sich in einen ganzen Abend lang mit dem Tango.

Zu hören sind Kompositionen von Astor Piazzolla: Verano porteño, Invierno porteño, Contrabajísimo, Tangata, Concierto para quinteto, Libertango, Tanti anni prima, Michelangelo 70 Tristeza de un doble A, Tres minutos con la realidad, Escualo und Lo que vendrá. Beginn ist um 20 Uhr.

Karten zum Preis von 10 bis 45 Euro und sind im Internet unter www.shmf.de erhältlich.

LESUNG

Otgard Ermoli liest im Witthüs

Die Nachbarskinder Grete und Valtin erleben ihre kummervolle Kindheit in Tangermünde gemeinsam; sie finden Trost in ihrer gegenseitigen Zuneigung, schwören sich ewige Treue und beschließen, den quälenden Familienverhältnissen zu entfliehen und in der Fremde ihr Leben zu gestalten. „Grete Minde“ ist der Name des Mädchens und der Titel der Erzählung, in der Theodor Fontane ihr Schicksal schildert.

Am 20. August um 14 Uhr wird Otgard Ermoli im Witthüs einen ersten Teil der Erzählung vorlesen.
Eintritt: 8 Euro, Anmeldung unter Telefon 880 69 07 oder 86 01 73
Elbchaussee 499a (Hirschpark)

MUSIK UND LITERATUR

Tangoabend Fatal im Portugiesenviertel

Das Hamburger Duo „DaJu“ verschmilzt am 21. August ab 20 Uhr zum kleinsten Tango-Orchester der Stadt und überrascht mit einer Vielfalt von Klangfarben. Von Tango Argentino bis hin zu Astor Piazzolla macht das Duo Musik, die direkt ins Herz und in die Beine geht.

Sybille Förster liest über den Tanz, der süchtig macht, obsessive, fatale und unergründliche Geschichten. Die freischaffende Künstlerin und Sprecherin aus Altona ist mit eigenen kabarettistischen Chansonabenden und aktuell am Thalia Theater Hamburg zu hören.

Servus Hamburg ist eine kleine Buchhandlung und ein Laden für Geschenke. Neben Kleinigkeiten aus Nord und Süd findet man Literatur mit Schwerpunkt Hamburg, Meer, Berge und Literatur rund um das Thema Reisen, um ferne Länder und andere Kulturen.

Rambachstraße 13, Eintritt 8 Euro

NACHRUF

Hamburger Bildhauer Gerhard Brandes ist verstorben

Der Hamburger Bildhauer Gerhard Brandes starb in seiner Wohnung in Groß Flottbek am 10. Juli, kurz nach seinem 90. Geburtstag, den er im Kreise seiner Familie verbrachte. Der am 7. Juli 1923 in Frankfurt an der Oder geborene Bildhauer verbrachte die entscheidenden Jahre seiner Jugend in Berlin. Seit dem Zweiten Weltkrieg lebte und arbeitete er in der Hansestadt an der Elbe. Hier befinden sich zahlreiche seiner Werke im öffentlichen Raum, wie auch in Schleswig-Holstein, Niedersachsen und in Süddeutschland. Darunter die Skulptur „Fischer“ aus Kupfer, die 1968 auf dem Altonaer Balkon aufgestellt wurde und seither für viele Menschen der Stadt zum Alltag gehört.

Thema der Skulpturen von Brandes sind zumeist Menschenfiguren, die von Lebensstationen zwischen Alltag und Ideal erzählen und sich mit der Identität Hamburgs auseinandersetzen. Die Plastiken sind zumeist aus Bronze oder geschweißtem und getriebenem Kupferblech, aber auch aus Keramik und Beton.

Brandes arbeitete zeitlebens auch an innovativen Techniken und Herstellungsverfahren, wie zum Beispiel bei der Skulptur der Ruderer, wo er den konventionellen Bronzeguss umging.

Bevor Brandes 1945 in die Hansestadt kam, studierte er Bildhauerei in Berlin und als Meisterschüler in Wien. Anschließend war er bis 1949 Mitglied der Bildhauerklasse von Edwin Scharff und Gerhard Marcks an der Hochschule für Bildende Künste am Lerchenfeld. Seither war er als freischaffender Künstler und ab 1976 als Dozent an der Fachhochschule für Gestaltung tätig. Seit den 60er-Jahren schuf Brandes vielbeachtete Skulpturen im öffentlichen Raum. Neben den „Fischern“ an der Elbe gehören dazu die „Drachen steigen lassenden Kinder“ an der Alster und „Maritim“ am Altonaer Balkon. Brandes arbeitete bis in sein 90. Lebensjahr hinein. Brandes' Tochter ist die in Pforzheim lebende Goldschmiede-Künstlerin Juliane Brandes, sein Neffe ist der in Italien lebende Maler Matthias Brandes.

„In vielen seiner Werke greift Gerhard Brandes auf klassische plastische Formen und Figuren zurück, mit denen er den künstlerischen Dialog sucht. Szenen von Menschsein und des Alltags werden heroisch aufgeladen und statuarisch verewigt, das vertraute Pathos wird mit Gesten und Überzeichnung aber auch ironisiert. Vor allem in den 1990er-Jahren präsentiert Brandes Menschenfiguren mit freundlichem Spott und milder Komik, als er zu einer gegenständlichen, bis nahe der Karikatur erzählerischen Darstellung übergeht. Immer sucht Brandes die perfekte Form, eine nie dagewesene Gestalt, den Aha-Effekt, jenen Moment, an dem das Besinnen anfängt.“

www.skulp-touren.de

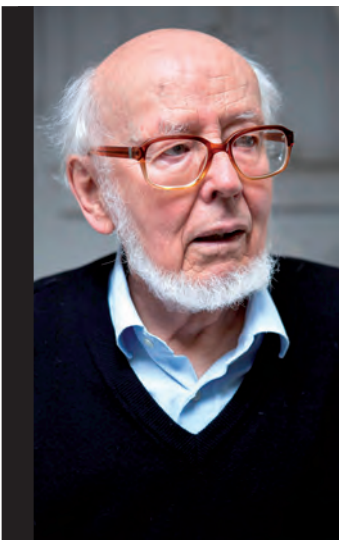

Gerhard Brandes

KONZERT

Ensemble Libra

Das Ensemble „Libra“ mit der Sängerin Elva la Guardia begegnet in der Kulturkirche Altona am 16.8. ab 20 Uhr der Tänzerin Sylvianne Capell, deren tänzerische Wurzeln in der orientalischen Tradition liegen. Ihr Tanz als Ausdruck der Seele verbindet sich hier mit den unterschiedlichen Kulturen der anderen Musiker. Antonio Vito und sein Ensemble präsentieren ein Repertoire mit Elementen aus Flamenco, Jazz, Latin und Balkan-Musik.

Ergänzt wird die Musik durch spannende Geschichten, mit viel Charme und Wortwitz vorgetragen von Efrain Oscher.

Eintritt: VVK 13 Euro (zzgl. Geb.), AK 18 Euro (erm. 10 Euro)

Ticketknopf, auch zum Selbstaussuchen, auf www.kulturkirche.de, Konzertkasse Gerdes, an allen bekannten Vorverkaufsstellen und an der Abendkasse

Bei der Johanniskirche 22

LIVE ON STAGE

CHARLIE WOODS

SAMSTAG
31.08.2013
AB 20 UHR
EINTRITT 5 EURO



Einlass ab
18
mit Personalausweis



CASINO
SPIELBANK
SCHENEFELD

Im Stadtzentrum Schenefeld
Tel. 040 839 00 20 | www.spielbank-sh.de

Stadtkultur

WIENER PHILHARMONIKER –
LE NOZZE DI FIGARO

Gastspiel Wiener Staatsoper

Die Saison beginnt mit einem Paukenschlag: Mozarts „Le nozze di Figaro“ als Gastspiel der Wiener Staatsoper. Ein hochtalentiertes junges Sängereensemble, begleitet vom besten Opernorchester der Welt, den Wiener Philharmonikern. Noch immer gilt die Wiener Staatsoper als legendärstes Opernhaus dieses Planeten. Am Pult der konzertanten Aufführung in italienischer Sprache steht Adam Fischer, ein ausgewiesener Mozart-Experte.



FOTO: WIENER PHILHARMONIKER

3. September um 19:30 Uhr, Laeiszhalle gr. Saal, Einführung 18:45 Uhr, Kl. Saal, Karten 12,- bis 115,- Tel. 357 666 66 und Vv.-St.

TAG DER OFFENEN TÜR

160 Jahre Steinway

Menahem Pressler, der dem Klavier- und Flügelunternehmen seit mehreren Jahrzehnten verbunden und mit seinen fast 90 Jahren fast dienstältester Steinway Artist ist, sagt mit einem Augenzwinkern: „160 Jahre Steinway – die meiste Zeit davon habe ich persönlich miterlebt.“ Die Manufaktur möchte mit allen Tastenfreunden feiern, ihre Tore öffnen und einen Tag der offenen Tür mit vielen Programmpunkten und der Besichtigung aller Abteilungen veranstalten.



FOTO: STEINWAY & SONS

31. August, 10-16 Uhr, Steinway Rondenbarg, Tel. 853 911 76



FOTO: KERIM PAMUK

Gastspiel Kabarett oriental Burka & Bikini

Was sagt der Koran zu Facebook und anderen terroristischen Netzwerken? Welches Smartphone ist für den Indschihadisten das richtige? Wie es sich für einen ordentlichen Deutschen gehört, wird Kerim Pamuk grundsätzlich.

Er erklärt Gott, Allah und die Welt der Dessous: Welcher Burka? Wie bringe ich meinem dauergrillenden Moslemnachbarn sachlich die Hausordnung bei? Was können selbst Taliban von besetzten Apple-Jüngern und erleuchteten Stillmamis lernen? Warum sind deutsche Beamte und Salafisten Brüder im Geiste? Burka & Bikini erzählt über das Vertraute im Fremden und das Fremde im Vertrauten. Haarsträubend amüsante Quervergleiche zwischen den Religionen werfen gesellschaftskritisch ironische Schlaglichter auf die Marotten beider Seiten. Kerim Pamuk spinnt, spielt und spricht. Dabei hat er immer das große Ganze im Blick, denn als wahrer Konvertit ist er päpstlicher als der Papst und deutscher als

der Deutsche. Ein Abend für Frau und Mann, für Hirn und Zwerchfell. „Das Schiff“ liegt mitten in Hamburg, in einer seiner geschichtsträchtigen Ecken: In direkter Nachbarschaft wurde der Hafen gegründet, und die historische Deichstraße verbindet noch heute das Zentrum mit Speicherstadt und moderner HafenCity. Wer je auf Hamburgs schwimmender Bühne war, schwärmt von bester Unterhaltung und einmaliger Atmosphäre. Auch bei Sonnenschein ist das Theaterschiff ein Genuss, klimatisiert und entspannt mit einem guten Glas Weißwein an Deck.

1. September um 18 Uhr, Das Schiff – Holzbrücke / Nikolaifleet, Karten 21,- bis 27,- Euro 50% erm., Tel. 696 505 60

MOMENTUM-THE SHOW REVOLUTION

Mayumana

Tanz, Musik und Akrobatik, eine kreative Show und tollkühne Choreografien. Ausbruch purer Lebensfreude. Das perfektionierte Chaos, immer im Einklang mit dem Rhythmus und kraftvollen Beats, die unbändige Energie durch die ganze Show pumpen. Die Performance-Künstler lassen Grenzen verschwimmen und elektrisieren alle Sinne. Jeder ist zugleich Musiker und Tänzer, Schauspieler, Clown und Pantomime. Mit frechem Humor spielen die Akteure mit ihrem Publikum, das plötzlich selbst zu einem Musikinstrument wird.

30. Juli bis 11. August um 20 Uhr, Sa/So auch 15 Uhr, Thalia Theater, Karten 44,90 bis 64,90 Euro, Tel. 328 14-444 oder 0180 657 00 99



FOTO: NILZE BOEHME



Katharina Apostolidis berichtet über Kulturelles in der Stadt
katharina.apostolidis@kloenschnack.de

POP TRIFFT AUF AVANTGARDE

Internationales Sommerfestival Kampnagel

Eine Ausweitung des Kunst- und Performance-Begriffs verspricht das diesjährige Festival. Die Zusammenstellung des Programms ist in Komplizenschaft mit Künstlern entstanden, die ihre Themen aus der Gegenwartsbetrachtung ziehen. Deren Arbeiten gehören nicht klassischen Genres an, sondern entstehen aus der Überschneidung von Choreografie, Performance, Skulptur, Populärkultur und Musik.



FOTO: TOM HALLER & COLLAGE: AONDREJČAK

Wegen der Vielfalt nur ein paar Highlights: Tom Stromberg inszeniert einen Musiktheaterabend mit Selig-Sänger Jan Plewka, der sich mit Simon & Garfunkel in Zeiten der Retromanie von Pop-Musik auseinandersetzt. Mit Yoko Ono ist eine Künstlerin zu Gast, die als eine der prägendsten Protagonistinnen der Avantgarde insbesondere für die Programmatik des diesjährigen Festivals steht: die Verbindung von Pop und Avantgarde, die zu genreübergreifenden Kunstformen geführt hat und alternative Realitätsdarstellungen entwickelt. „You us we all“, eine Pop-Oper für Barockorchester, dem Regisseur A. Ondrejčak und dem Ensemble Box-Baroque Orchestration X (mit Solisten u.a. aus Ensembles von J.E. Gardiner und Björk). Pünktlich zum Festivalstart eröffnet die Kanalphilharmonie: ein temporäres Wahrzeichen am Wasser.

7. bis 25. August, Programm und Tickets: www.kampnagel.de, Tel. 270 949 49

Panorama

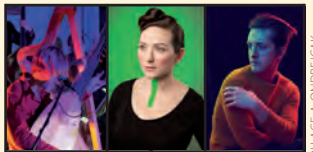
GROSSES KINO

Zeise open air

Im malerischen Innenhof des Rathauses Altona zeigt das zeise open air bis zum 24. August ein Auswahl beliebter Arthouse-Filme, aktueller Oscar-Preisträger und zahlreiche Specials wie Previews oder Filmreihen. Beginn ist jeweils um ca. 21 Uhr, wobei der Film erst bei ausreichender Dunkelheit startet.

Kartenreservierungen sind nur online möglich. An der Abendkasse sind die Karten für

den jeweiligen Abend auch erhältlich, allerdings gibt es keinen Vorverkauf für andere Vorstellungen.

Im Innenhof stehen etwa 450 Stühle zur freien Platzwahl bereit. Mit einem kühlen Bier und kleinen Snacks, die in großer Auswahl angeboten werden, ist ein herrlich lauschtiger Sommerabend garantiert.

Das komplette Programm mit täglich wechselnden Filmen gibt es im Internet. Reinsehen lohnt sich. Gezeigt werden unter anderem „Hitchcock“, „Der Große Gatsby“, „Cloud Atlas“ und „Django Unchained“. Alle



FOTO: JAN BRANDES

Kino in der zauberhaften Kulisse des Altonaer Rathauses

weiteren Infos rund um das zeise open air gibt's im Internet.

www.zeiseopenair.de



wg. Umbau

RÄUMUNGS VERKAUF

20% bis

50%

reduziert.

Modehaus



Auf nicht reduzierte Artikel 20%.

Bei der Doppelreihe 5
22880 WEDEL

Panorama



Ross Antony und sechs weitere Künstler halfen beim Entwurf der Kunstküche

MUSIKWETTBEWERB

Kunst macht satt

Nachdem „Kunst macht satt“ mit der von Schirmherr Ross Antony und sechs Künstlern gestalteten Kunstküche gestartet ist, wird es nun musikalisch.

Der Hamburger Künstler „Iggey“ von der Band „Wir waren Indie“ hat einen „Kunst macht satt“-Song komponiert, der auf die diversen Gründe für Obdachlosigkeit hinweist. Jetzt haben kreative Hobby Musiker die Möglichkeit, das Lied ganz individuell zu interpretieren und ihre eigene Version des Songs auf Youtube hochzuladen. Der Gewinner wird bei der finalen Abstimmung am 4. September von den Usern der Homepage zum offiziellen „Kunst macht satt“-Song gekürt

und beim Abschluss-Event – der Versteigerung der Kunstküche durch das Auktionshaus Christies – vor Gästen und Presse live präsentiert. Außerdem kann sich der oder die Erstplatzierte auf einen Einkaufsgutschein für das Online-Musikhaus Thomann im Wert von 2.000 Euro freuen.

Daniela Gronau, Senior-Marketing Managerin



Obdachlosenkochen

von Küche&Co und Leiterin von „Kunst macht satt“: „Ob Heavy Metal oder Klassik, als Solo-Künstler oder mit der ganzen Band, der Kreativität sind keine Grenzen gesetzt.“ Wer gern Texte schreibt, aber kein Instrument spielt, kann ebenfalls einen Beitrag zum offiziellen „Kunst macht satt“-Song leisten: Kreative Texter können neue Strophen für den Song schreiben und sie bis zum 31. August per Mail an info@kunstmachtsatt.de schicken. Die Strophen werden auf der Website und bei Facebook veröffentlicht; dort können sie geliked und von anderen Musikern vertont werden. Bewerbungsschluss für Musiker und Songwriter ist der 31. August. Die Teilnahmebedingungen sowie die Akkorde des Songs gibt es unter www.kunstmachtsatt.de

LIEDERABEND

Liebe – Glühen

Das Lichthof eröffnet seine Spielzeit mit klangvoller Sinnlichkeit: Die mehrfach ausgezeichnete Sopranistin Andrea Chudak, die 2011 in „Orest Reloaded“ die Iphigenie spielte, singt Liebeslieder von Carl Maria von Weber, an der Gitarre begleitet von Lidiya Naumova. Der Eintritt kostet 15 Euro. Reservierung und Vorverkauf: 850 08 40.

18. August, 19 Uhr, Lichthof Theater, Mendelssohnstr. 15



FOTO: MONREGARD - FOTOLIA.COM

Postzustellung: „Zu schaffen ist das nie!“

DEUTSCHE POST

Schlechte Zustellung durch neues System?

Trotz E-Mail und SMS-Botschaften ist der Bürger weiterhin auf Papier angewiesen. Das merkt man spätestens bei ausbleibender Briefpost, auf die man sehnsüchtig oder auch ängstlich wartet.

Doch immer häufiger wartet man vergeblich. Die Postzustellung in weiten Teilen der Elbvororte findet versetzt und zögerlich oder gleich gar nicht statt. Betriebe und Geschäfte, die sonst regelmäßig und täglich ihre Post erhalten, bekommen bis zu zwei Mal pro Woche überhaupt keine Briefe mehr zu sehen. Die Post kommt einfach nicht.

Für solche Ärgernisse gibt es die „Geschäftskundenservice-hotline“ (Telefon: 0180 655 55 55). Ein Mitarbeiter der Post nimmt die Reklamationen auf, entschuldigt sich und leitet diese an zuständige Vorgesetzte weiter – und das war's dann. „Mehr passiert nicht“, wie die Empfangssekretärin eines mittelständischen Unternehmens frustriert feststellt. Andere Mitarbeiter der Post werden da schon deutlicher. Nach Aussage eines Zustellers sind die Straßen im Zustellbereich neu sortiert und anders aufgeteilt worden. Wenn er, so der Zusteller, die vorgeschriebene Tour nicht bis zu seinem Feierabend bewältigt, muss er sie abbrechen. Am nächsten Morgen macht er dann da weiter, wo er tags zuvor aufgehört hat.

„Zu schaffen ist das nie!“, so der Zusteller.

Der Postempfänger fragt sich natürlich, was das soll? Warum sind zuvor funktionierende Zustellungen auf einmal am grünen Tisch neu organisiert?

Das wird ein Geheimnis bleiben. An bananenrepublikanische Zustände beim Warten auf die Post müssen sich die Empfänger wohl gewöhnen.

Grossmann & Berger

Groß Flottbek



Groß Flottbek



Lichtdurchfluteter Bungalow im Landhausstil in ruhiger & begehrter Lage, Baujahr 1968, 5-6 Zi., ca. 186 m² Wfl., ca. 140 m² Nfl., 2 Bäder, G-WC, Außenkamin, ca. 4x8 m großes Schwimmbad, Süd-Terrasse, ca. 1.063 m² Grundstück
Kaufpreis: € 1.350.000,-

Komfortable ETW nahe Waitzstraße, Baujahr 1984, 4 Zi., ca. 140 m² Wfl., EG, 2 Bäder, FB-Hzg., ca. 30 m² große Süd-Terrasse, 2 Kellerräume, Gartenanteil von ca. 120 m², 2 TG-Stellplätze können dazu gekauft werden
Kaufpreis: € 675.000,-



Wir schätzen, was Sie besitzen!

Sie denken daran, Ihre Immobilie zu verkaufen? Dann sprechen Sie uns gern an. Mit langjähriger Erfahrung und umfassender Marktkenntnis erstellen wir Ihnen unverbindlich eine Wertanalyse und begleiten Sie durch den Verkaufsprozess.

Wir beraten Sie gern!

Grossmann & Berger macht. Traumhafte Angebote.

Shop Othmarschen | Waitzstraße 22, 22607 Hamburg

040 / 350 80 20
www.grossmann-berger.de

So attraktiv wie nie.

0,90%
 Sommerfinanzierung¹



Polo „LIFE“ 1,2 I, 44 kW (60 PS), 5-Gang, 4-Türer

Kraftstoffverbrauch, l/100 km: innerorts 5,9/außerorts 4,2/kombiniert 4,9/
 CO₂-Emissionen, g/km: kombiniert 113.

Schwarz, ParkPilot, LM-Räder, Winterreifen, Lederlenkrad, ZV, Climatronic u. v. m.

Hauspreis:	15.980,- €	Laufzeit:	48 Monate
inkl. Überführungskosten		Jährliche Fahrleistung:	10.000 km
Anzahlung:	3.500,- €	Schlussrate:	7.512,79 €
Nettodarlehensbetrag:	12.480,01 €	Gesamtbetrag:	16.340,79 €
Sollzinssatz (gebunden) p. a.:	0,90 %	48 Monatsraten à	111,- €¹
Effektiver Jahreszins:	0,90 %		

¹ Ein Angebot der Volkswagen Bank GmbH, Gifhorner Str. 57, 38112 Braunschweig, für die wir als ungebundener Vermittler gemeinsam mit dem Kunden die für die Finanzierung nötigen Vertragsunterlagen zusammenstellen. Für Privatkunden und gewerbliche Einzelabnehmer mit Ausnahme von Sonderkunden. Nähere Informationen erhalten Sie bei uns und unter www.volkswagenbank.de. Angebot gültig bis zum 31.12.2013. Abbildung zeigt Sonderausstattung gegen Mehrpreis.



Das Auto.



Auto Wichert GmbH
 Stockflethweg 30, 22417 Hamburg, 040/527227-0
 Wendenstraße 150-160, 20537 Hamburg, 040/251516-0
 Bornkampsweg 4, 22761 Hamburg, 040/89691-0

www.auto-wichert.de, info@auto-wichert.de

Segeberger Chaussee 181, 22851 Norderstedt, 040/529907-0
 Hoheluftchaussee 153, 20253 Hamburg, 040/423005-0*
 Ohechaussee 194, 22848 Norderstedt, 040/30985447-0*
 Blankeneser Landstr. 43, 22587 Hamburg, 040/866660-0**

*Volkswagen Agenturen im Auftrag der Auto Wichert GmbH, ** Service Betrieb

Qualitätsprodukte auf höchstem Niveau ...



- Bremsflüssigkeiten
- Zentralhydraulikflüssigkeiten
- MTFs, ATFs, Doppelkupplungsgetriebeöle
- Motorenöle
- Kühlerschutzmittel
- Industrieschmierstoffe
- Spezialitäten

Deutsche Pentosin-Werke GmbH
Hauptverwaltung:
Industriestraße 35-53 • 22880 Wedel
Tel: 04103 9134-0 • www.pentosin.com

Pentosin
lubricants & specialties

+++ JETZT NEU +++ Pentosin-Produkte zu bestellen unter www.pentosin-shop.de



Denken Sie global.
Handeln Sie lokal.



Telefon +49 (0)40 / 731 030-0
Telefax +49 (0)40 / 731 030-30

www.spedition-reimler.de · mail@spedition-reimler.de

Europaweit Lkw-Transporte / weltweit Container- und Bulk-Shipments

Panorama



Die „Passat“ in Travemünde ist nur eine von vielen Attraktionen entlang der Ostseeküste

TOURISMUS

Eine Region im Wandel

Wer Orte wie Travemünde oder Scharbeutz noch aus den 80er Jahren kennt, der reibt sich heute verwundert die Augen. Hotels wie das „A-Rosa“ oder auch das „Columbia“, Zwei-Sterne-Restaurants und neue Strandkonzepte haben Gästestruktur sowie Atmosphäre gründlich verändert.

Nach wie vor gibt es zwar den ästhetisch fragwürdigen, kurzbehosten, Socken in Sandalen tragenden Urlauber aus Nordrhein-Westfalen. Daneben trifft der Tagesausflügler auch in anderen Orten als Timmendorf immer häufiger auch Elbvorortler.

Das kann in der „Fischkiste“ in Niendorf ebenso passieren wie im „A-Rosa“-Spa Resort, auf der Scharbeutzer Dünen-Meile wie in Grömitz. Diese Orte und viele andere Plätze beweisen, dass das manchmal angestaubt wirkende Image der Ostseeküste sich stark wandelt.

Dabei müssen es nicht immer die großen Hotels in der ersten Reihe sein, in denen der Gast Quartier macht. Zu den kleinen Häusern gehört beispielsweise das ganz am Rand von Timmendorf gelegene „Mercure Hotel“. Hier wird mit der im Frühsommer neu eröffneten Tapas-Bar bewiesen, dass es auch an der Küste nicht immer Fisch sein muss.

Ob ein Besuch auf der „Passat“ oder im Travemünder Jugendstil-Bahnhof, ein Nachmittag im Wellness-Bereich oder eine Bootstour über die Ostsee, eine Führung durch die Lübecker Altstadt oder ein Abendessen im „Falkenthals Seafood“ in Grömitz – an der Ostseeküste Schleswig-Holsteins passiert seit einigen Jahren eine ganze Menge.

www.ostsee-schleswig-holstein.de

FILM SOUND HAMBURG

Oscar-Preisträger zu Gast in Blankenese

Die internationale Sommerakademie FSH Film Sound Hamburg bringt vom 17. bis 25. August Musikschaaffende aus den Bereichen Filmmusik, Gamedemusik und Sounddesign in die Stadt. Zum dritten Mal zieht es sowohl Nachwuchstalente als auch Spitzenmusiker, darunter den zweimaligen Oscarpreisträger Randy Thom (The Incredibles), Shigeru Umebayashi und Mark Griskey, in das Elsa Brändström Haus in Blankenese.

Insgesamt 25 Veranstaltungen zu den Themen Orchester, Werbemusik und Berufsbild Filmkomponist bieten jungen Musikschaaffenden Gelegenheit, sich auf hohem Niveau weiterzubilden und Branchenkontakte zu knüpfen.

www.filmsoundhamburg.de

Hamburger Schlemmer Sommer

Wir verlängern für Sie bis zum 15. September 2013 unser köstliches Schlemmer Sommer Menü in unserem „Deck 7“ Market Restaurant und den Elbterrassen. Kommen Sie vorbei und genießen Sie bei einem unvergleichlichen Ausblick unser 4-Gang Menü:

Confiertes Zitruslachs
 Texturen von Fenchel | Apfel | Erbsen
 Roggenbröt
 Süllbergs Interpretation „Maultasche 2013“
 Schinken Espuma | Speckcrumble | Wildkräuter
 Niedertemperatur gegartes US-Wagyu Bavette
 von der Dan-Morgan-Ranch in Nebraska
 Gemüsejus | Pfifferlinge | grüner Spargel
 geräucherte Kartoffelcreme
 Kräutergarten
 Birkencreme | Kräutereis
 Brombeeren

Tagen und Feiern auf dem Süllberg

Wir bieten Ihnen die optimalen Bedingungen für erfolgreiche Tagungen, Meetings oder private Feierlichkeiten. Die ruhige Atmosphäre in unseren Privat Dining Räumen bietet Ihnen einen hervorragenden Rahmen, um gezielte Ergebnisse zu erarbeiten oder familiäre Anlässe, genau auf Sie abgestimmt, genießen zu können.



Kammermusik auf dem Süllberg

Am Dienstag, 20. August um 19:30 Uhr, präsentieren wir Ihnen einen Liederabend mit Christiane Karg, Michael Schade und Malcolm Martineau in unserem historischen Ballsaal auf dem Süllberg. Genießen Sie vor oder nach dem Konzert unsere vielfältige und einzigartige Gastronomie und lassen Sie sich von uns in einer sommerlichen Nacht verzaubern. Die Eintrittskarten sind zu einem Preis von 45 Euro je Karte im Kartenvorverkauf online oder über karten@fishberg.de zu erwerben. Weitere Informationen erhalten Sie unter 040/866 252-0.

Sommer Catering - Grill Barbecue zu Hause

Wir befinden uns in der schönsten Zeit des Jahres. Nutzen Sie daher die Gelegenheit Freunde und Familie zu einem gemütlichen Barbecue in Ihrem Garten einzuladen. Planen Sie ein Sommerfest für Ihre Mitarbeiter oder Kunden? Dann haben wir das perfekte „Rundum sorglos Angebot“ für Ihr Catering. Gerne erstellen wir Ihnen auf Wunsch ein individuelles Catering-Angebot inklusive Getränke, Service, Bestuhlung und Dekoration. Seien Sie Ihr eigener Gast.



Beste Aussichten hanseatisch genießen

Im festlichen Ballsaal auf hanseatischer Höhe erhalten Hochzeiten, Familienfeste und offizielle Veranstaltungen jeder Art einen würdevollen Rahmen mit erstklassiger Küche und perfekt geschultem Service. Ein wahrlich majestätisches Gefühl im Glanz alter Traditionen bietet der "Ballsaal". Der festliche Jugendstilsaal wurde nach historischen Vorlagen originalgetreu restauriert und bietet auf rund 600 qm den besonderen Rahmen zum stilvollen Feiern. Vorfreude Almhütte: Ab 23.10. beginnt der Hüttenzauber auf dem Süllberg. Reservieren Sie jetzt: 040/866 252-21.



Mehr Information zu unseren Angeboten erhalten Sie auf unserer Webseite unter www.suellberg-hamburg.de

Panorama

HILFSAKTION

Spenden für krebskranke Kinder

Über 2.000 Kilometer lagen vor den beiden Fahrern der Firma „Knutzen Wohnen“ Klaus Schacht sowie Rolf Meyer und ihrem 7,5-Tonner. Ihr Ziel war Mitte Juli das Bukarester Kinderkrankenhaus und ein Waisenhaus. Ihre Ladung: Spielzeug und Kinderkleidung. Die wurden auf Initiative des Vereins „Hamburger Sternschnuppe“ von Weddern und Elbvorortlern gespendet. Beim Verpacken und Laden war auch der Künstler Elmar Lause dabei. „Ich finde es wichtig, zu helfen“, so der auch unter „Loony Lobster“ bekannte Maler. Als Künstler engagiert er sich, wo er könne. Ganz ähnlich sieht es der Flottbeker Hauke Knutzen, der auch diesen Transport wieder organisiert und finanziert. Der Verein „Hamburger Sternschnuppe“ hat es sich zur Aufgabe gemacht, Kindern in einem medizinisch schlecht versorgten Land wie Rumänien zu helfen und zu heilen. So soll auch in diesem Jahr ein Kind durch Spenden finanziert in Hamburg therapiert werden.

www.hamburger-sternschnuppe.de



Klaus Schacht, Hauke Knutzen, Elmar Lause, Marlies Kleinwort und Rolf Meyer verstauen Kleidung und Spielzeug



Seniorenpflegheime

HAUS QUELLENTAL & SCHÖNE AUSSICHT

Sommer-Fest

17. August 11-17 Uhr

MIT MUSIKALISCHEM PROGRAMM IM FESTZELT
 CLOWN LOTTE & CLOWN PEPPA • KINDERBETREUUNG
 LECKEREIEN VOM GRILL • KAFFEE UND KUCHEN • PONYREITEN
 KUNSTHANDWERKERMARKT • GROSSER TOMBOLA • COCKTAILBAR
 LECKEREIEN VOM GRILL • KAFFEE UND KUCHEN

Wittekstraße 2 & Kleiner Reitweg 4-8 in Pinneberg-Thesdorf
www.haus-quellental.de | www.haus-schoene-aussicht.de

OSDORFER BORN

Kultur-Dinner im Circus-Café

Das Circus-Café Abrax Kadabrax im Osdorfer Born ist seit 2011 ein Treffpunkt für Kinder, Eltern und Bewohner aus dem Osdorfer Born und den umliegenden Stadtteilen. Das Projekt verbindet Erlebnis und Ernährung in Zirkus und Café. Das gastronomische Angebot an zwei Wochentagen, Dienstag und Donnerstag, beinhaltet eine kleine Karte mit frisch gekochten, qualitativ hochwertigen vegetarischen Speisen.



Vegetarische Bio-Küche mit regionalen Zutaten ist das Markenzeichen des Circus-Cafés

Über den täglichen Betrieb hinaus werden hier integrative Projekte und Veranstaltungsreihen angeboten. Der Circus-Brunch ist beispielsweise eine Kombination aus Brunch und Mitmachzirkus. Der nächste Termin ist der 11. August, 10.30 bis 14 Uhr.

Kleinkunst und Küche werden beim Kulturdinner verbunden. Am 30. August ist es wieder soweit. Ab 19 Uhr erwartet die Gäste ein 5-Elemente-Menü von Bio-Gourmet-Köchin Mouni Meyer. Anschließend geben Valentine & The True Believers ein Konzert in ganz persönlichem Rahmen. Für Brunch und Dinner wird um Anmeldung gebeten. Per Mail: cafe@abraxkadabrax.de oder telefonisch: 0163/410 84 10. www.abraxkadabrax.de



Diana Amann, Direktorin des Christianeums

JUBILÄUM

275 Jahre Christianeum

Am 9. September feiert das Christianeum mit einer Auftaktveranstaltung sein 275-jähriges Bestehen. Der Vormittag ist der Schülerschaft gewidmet und am Nachmittag öffnet die Schule ihre Tore für Eltern, Ehemalige und Interessierte. In der Aula und den Pausenhallen erwartet die Gäste von 16.30 bis 18 Uhr ein Programm mit Festreden und vielfältigen Vorführungen.

Christianeum, Otto-Ernst-Straße 34, www.christianeum.org

FLANIEREN MIT STIL

Historische Romanze Bella Italia

Am 18. August ab 15 Uhr flanieren unter dem Motto: „Historische Romanze Bella Italia“ Kostümbegeisterte zwischen den Colonnaden, Jungfernstieg, Alsterarkaden und dem Rathausmarkt. Treffpunkt ist der „Bocksbeutel“ in den Colonnaden 54. Jede Dame, die ein stilvolles Kleid von der Gotik bis zum Jugendstil ausführen möchte, ist herzlich dazu eingeladen. Herren in historischen Kostümen, Uniformen oder Gehrocken sind ebenfalls willkommen. Eine Anmeldung für Gewandete ist erbeten, aber nicht zwingend erforderlich. Die Veranstaltung ist natürlich kostenlos.



Spazieren im stilvollen Gewand

Neues



„Brennstoff“ zum 100. Geburtstag

BRAUKUNST

Brennstoff für Claus D.

Der historische Dampfschlepper „Claus D.“ aus dem Museumshafen Övelgönne feiert in diesem Jahr seinen 100. Geburtstag. Dafür hat die Memminger Brauerei aus dem Allgäu ein eigenes Flaschen-Pils entwickelt mit dem klingenden Namen „Brennstoff“. An Bord des alten Dampfers gibt's das neue Pils in natura für 2,50 Euro (auch bei Graeff erhältlich). Ein Teil des Erlöses geht an den Museumshafen Övelgönne.

Museumshafen, Neumühlen 1

MODE

Bob der Gürtel

Die neuesten Produkte wurden vom 20. bis 22. Juli auf der Lifestylemesse „early bird“ präsentiert. Die Kölner Kultmarke „Feuerwear“ zeigte hier ihre besonderen Trendaccessoires aus gebrauchtem Feuerwehrschauch. Brandneu ist der Gürtel „Bob“. Er schützt nicht nur vor rutschenden Hosen, sondern schon dank der Wiederverwendung des robusten Materials auch die Umwelt. Originale Einsatzspuren und individuelle Aufdrucke machen die Gürtel zu Unikaten und stylischen Hinguckern.



Hingucker: Gürtel aus Feuerwehrmaterialien

www.feuerwear.de

GESCHENKIDEE

Schokolade online bestellen

Der Geschenkservice vom Onlinehändler „Chocolats de luxe“ bietet nach Ihrem eigenen Geschmack zusammengestellte Präsente aus feinsten Schokolade. Auf Wunsch wird auch ein persönliches Logo, Foto oder eine Grußkarte dazu entworfen.

www.chocolats-de-luxe.de



Campari Tocco Rosso

NEUER SOMMERDRINK

Der Hugo wird rot

Aperol Spritz und Hugo haben ausgedient – in diesem Sommer heißt der neue Indrink „Tocco Rosso“.

Der italienische Aperitif mit Holunderblütensirup wird jetzt mit einer Mischung aus Campari, Prosecco, Minze und Eis aufgepeppt. Tocco Rosso – „rote Berührung“ – wurde in einer Bar in Südtirol kreiert.

Zubereitung: Eiswürfel in ein Weinglas, anschließend zwei cl Campari, 2 cl Holunderblütensirup und sechs cl Prosecco. Ein paar Blätter frische Minze dazugeben und vorsichtig umrühren.



HAMBURGER
SENIOREN
DOMIZILE

Geborgenheit

Unsere Mission: Ihre Individualität

Domizil am Hirschpark BLANKENESE

- Kurz- und Langzeitpflege
- Physiotherapie im Haus
- vielfältiges Tagesprogramm
- Betreuung von Demenzpatienten und anderen Alterserkrankungen
- Beratung von Angehörigen

Domizil am Hirschpark
Direktion: Petra Rabe
Manteuffelstr. 33
22587 Hamburg
040/ 86 65 8 - 0
www.hamburger-senioren-domizile.de

Für jeden das Richtige



Im harmonischen Miteinander von Stauden, Gehölzen und Dekorationen sind Gärten ein Wohn- und Erlebnisreich zugleich. Ein Apfelbaum, ein kleiner Teich, ein duftendes Blütenmeer – jeder hat seine eigenen Vorstellungen.

Individuelle Gestaltung

Ideen lassen sich umsetzen! Wir stehen Ihnen mit Rat und Tat zur Seite. Gemeinsam planen wir Ihren persönlichen Garten, ob Sie nur geringfügige Veränderungen vornehmen oder ganz neu beginnen wollen.



Kanzleistraße 5a · 22609 Hamburg · Tel. 040 822 61 55 · e-mail garten@meister-und-meister.de



FOTO: BERNHARD WILLROTH

Spannung garantiert: Profis und passionierte Spieler werden im August wieder ihr Bestes in Klein Flottbek geben

Polo in Klein Flottbek

Thomas Winter gibt alles!

Zum zweiten Mal wird die „Youpools Polo Challenge“ in Hamburg ausgetragen. Dabei treten die besten acht internationalen Teams auf dem Rasen an. Ein Sportevent auf höchstem Niveau ist zu erwarten.

Am 3. und 4. August wird das traditionelle internationale High Goal Polo Turnier „Youpools Polo Challenge“ in Klein Flottbek ausgetragen. Zum zweiten Mal nach 2012 ist youpools.de Titelsponsor dieses bedeutenden Turniers auf dem traditionsreichen Platz.

Neben Deutschlands bestem Polospieler Thomas Winter (Team IDEE Kaffee/ Sylt Lounge) spielen in den acht Teams zahlreiche internationale Profis und passionierte Spieler aus Argentinien, England, Spanien und der Schweiz, sowie einige Hamburger Nachwuchstalente. Sie alle kämpfen um den Gold Cup des Hamburger Polo Clubs, gestiftet vom Titelsponsor.

In entspannter Atmosphäre können Fans und Neulinge Wettkämpfe auf höchstem Niveau verfolgen. Bernhard Willroth, Pressesprecher von WIN Poloevents sagt: „Familien sind herzlich willkommen und für die kleinen und großen Kinder sind allerlei Spiel- und Unterhaltungsmöglichkeiten vorhanden. Der Eintritt auf dem Clubgelände ist frei.“

Auf der Clubterrasse und auf der Fläche davor finden Spieler und Gäste ausreichend Tische, um sich von der Clubgastroonomie bewirten zu lassen.

Der Hamburger Polo Club ist Deutschlands ältester und traditionsreichster Polo Club. Gelegentlich im Hamburger Westen bietet er

mit einer schönen Clubanlage und einem architektonisch reizvollen Clubhaus eine besonders familiäre Atmosphäre. „Insbesondere deshalb kommen Spieler und Gäste aus Hamburg und der ganzen Welt immer wieder gerne hierher, um Polo zu spielen und zu schauen“, weiß Willroth.



FOTO: BERNHARD WILLROTH

Spaß für die ganze Familie wird beim High Goal Polo in Klein Flottbek geboten

www.polointown.de
Autor: anna-lena.walter@ksv-hamburg.de

GROSSFLOTTBEK

Neuverpflichtung beim GTHGC

Der Großflottbeker Tennis-, Hockey- und Golf-Club (GTHGC) hat für die kommende Feldsaison zwei kanadische A-Nationalspieler für das Team der 1. Hockeyherren verpflichtet. John Smythe (23 Jahre alt, Stürmer) und Matthew Sarmento (22 Jahre alt, Stürmer) stammen beide aus Vancouver – ihr Ziel ist, dem Team Schwung verleihen und so den ersehnten Aufstieg in die 1. Bundesliga zu schaffen.

Trainer Jimi Lewis ist begeistert von seinen neuen Stürmern, die nach ihrer Teilnahme am „Pan Am Cup“ den kontinentalen Meisterschaften, Mitte August in Hamburg erwartet werden.

Der GTHGC setzt damit seinen Weg, den Leistungssport in den Mittelpunkt zu stellen, kontinuierlich fort.

LAUFEN

Schnellste Bergziege gesucht

In diesem Sommer findet der 11. Blankeneser Heldenlauf statt. Eine Besonderheit in diesem Jahr ist der Sonderlauf „Bergziege“.

Der Name des Laufspektakels ist angelehnt an die berühmte Blankeneser Buslinie „Bergziege“, die seit 1959 durch die steilen und engen Gassen des hanseatischen Kleingebirges fährt. Für die Läufer bedeutet die Teilnahme daran

eine steile Herausforderung, denn es gilt 323 Meter Höhe, 1.206 Treppenstufen verteilt auf 6,8 Kilometer zu überwinden. Im Ziel erwartet die erfolgreichen Gipfelstürmer neben einer Sondermedaille die original Finisher-Spucktüte mit dem treffenden Aufdruck „Ich könnte kotzen!“. Die Plätze sind auf 250 Läufer limitiert, die Teilnahme kostet 18 Euro.

Seit zehn Jahren lautet das Motto des Blankeneser Heldenlaufs „Mit Containerriesen um die Wette laufen“, weil dieser über weite Teile Elbblick bietet und zu imaginären Wettläufen mit den vorbeifahrenden Containerriesen verleitet.

Bergziege²: 1. September, 9 bis 11 Uhr; 11. Blankeneser Heldenlauf: 1. September, 9 bis 16 Uhr, Mühlenberger Segel-Club, Ziel ist der Blankeneser Marktplatz, Strecken: 6, 11 und 21,1 Kilometer. Anmeldung: www.heldenlauf.de



TRAILWALK FÜR OXFAM

30 Stunden rund 100 Kilometer nonstop Wandern

Zwölf Offiziere der Führungsakademie in Blankenese stellen sich unter dem Motto „Gemeinsam stark“ einer besonderen Herausforderung: Sie starten mit zwei Teams am 7. und 8. September beim vierten Trailwalk der Hilfsorganisation Oxfam. Bei dem Charity-Lauf wandern sie 100 Kilometer quer durch den Harz. Die Besonderheit, sie wollen die Strecke in nur 30 Stunden schaffen.

Die Vorbereitungen mit langen Wanderungen entlang der Elbe und durch den Klövensteen begannen schon früh im Jahr bei Schnee, Eis und „Hamburger Schietwetter“, um optimal auf die Strapazen des Trailwalk vorbereitet zu sein.

Um ihr Ziel zu realisieren, benötigen die Offiziere Unterstützung, denn vor dem Start sammelt jedes Team mindestens 2.000 Euro Spenden für Oxfam.

Teamleiter Simon Ruge erklärt, warum sich das Spenden lohnt: „Jeder Euro ist dreifach gut angelegt: Er bringt unseren Teams dem Start einen Schritt näher, unterstützt Menschen, die dringend Hilfe benötigen und setzen ein Zeichen für das soziale Engagement in den Elbvororten.“



Dr. Michael Heindl und Christoph Linnenbaum beim abendlichen Wandern an der Elbe

Weltweit haben bereits 28.000 Trailwalker die 100 Kilometer erfolgreich gemeistert. Sie erwarbten 25 Millionen Euro Spenden für die Hilfsorganisation. Diese setzt sich für eine gerechte Welt ohne Armut ein, leistet Nothilfe bei Krisen, fördert langfristige Projekte und vieles mehr.

Helfen sie hier:

<http://trailwalker.oxfam.de/PersonalPage.aspx?teamId=88>



„Gemeinsam stark“ ist das Motto der Offiziere aus Blankenese die beim Charity-Lauf von Oxfam antreten

ESRV

Gelungener Sieg

Die 1. Voltigiermannschaft des Elbdörfer und Schenefelder Reitvereins (ERSV) schaffte beim C-Team Cup, der in Köln-Frechen ausgetragen wurde, einen hervorragenden dritten Platz von insgesamt 25 gestarteten Teams. Im Wettbewerb erturnte sich die Mannschaft die dritte M-Note (5,9) der Saison und schaffte damit den Aufstieg in Klasse M.

22. – 25. August: Sommerturnier und Horse & Classic im Reitstall Klövensteen



Siegreich: Voltigiermannschaft des Elbdörfer und Schenefelder Reitvereins

Hörgeräte sind Vertrauenssache



Monika Dornis - Hörakustik Meisterin

Unser kostenloser Service für Sie:

- Hörtest
- Beratung
- Hausbesuche
- Probetragen
- Anpassung individuell gefertigter Im-Ohr-Systeme
- Anpassung zuzahlungsfreier Hörgeräte**

Hörgeräte Dornis

Kleine Ohrsache - Große Wirkung
zertifiziert nach DIN EN ISO 13485

* Anpassung volldigitaler Markengeräte zum Nulltarif.

** Bei Vorlage eines Rezeptes zahlen gesetzlich Versicherte nur die vorgesehene Zuzahlung von 10,- Euro.

Hörgerätebatterien
je Packung,
6 Batterien: 1,- Euro

Wedel • Rosengarten 5 • Ärztehaus • ☎ 04103 / 122119
HH-Rissen • Wedeler Landstr. 43 • Ärztehaus • ☎ 040 / 81957709

Panorama

MUSIK

Ole Maibach singt vom puren Glück

Musiker Ole Maibach ist 21 Jahre alt, kommt ursprünglich aus Husum und lebt seit einiger Zeit in Hamburg. Der Singersongwriter macht Musik, die ins Herz geht. Seine Lieder drehen sich um verlorene Liebschaften, das Überwinden von schmerzhaften Beziehungen und wie es sich anfühlt, das pure Glück wieder mit beiden Händen packen zu können. „Meine Songs handeln von Gefühlen, die wahrscheinlich jeder kennt oder schon einmal erlebt hat.“

Als Straßenmusiker godelte der junge Künstler durch Venedig und ließ sich zu seinen englischen Popsongs inspirieren. Entdeckt hat das Ausnahmetalent mit der warmen Stimme Jens Carstens (Musiker für Rosenstolz und Helene Fischer) im Sommer 2007 in Husum, als dieser mit seiner Gitarre und seinem Köfferchen Passanten musikalisch erfreute. In der Zwischenzeit spielte er schon als Support für Johannes Oerding und bei der Konzertreihe „Lausch Lounge“ bei der auch Anna Depenbusch bereits zu Gast war. Derzeit arbeitet er an seinem ersten Album „Ole Maibach“, das am 20. September erscheint. www.olemaibach.com



Ole Maibachs erstes Album

KINDERHILFSPROJEKT

„Bildung ist die nachhaltigste Hilfe“

Philip Oprong Spenner erzählt in seiner Biografie „Move on up“ von seinem Leben als Straßenjunge in Kenia und seinen Weg aus den Slums von Nairobi nach Hamburg.

Heute arbeitet Spenner als Lehrer mit Problemkindern und ist Vorsitzender des Vereins zur Förderung von Jugendlichen in Kenia. Zudem ist der Autor Schirmherr einer neuen Spendenkampagne der Hanseatic School for Life für Kinderhilfsprojekte in Thailand.

Die Hanseatic School for Life betreut in der Provinz Phang-Nga ein Kinderhilfsprojekt, in dem mehr als 130 Kinder, die keine Angehörigen mehr haben oder aus schwierigen Familienverhältnissen kommen, ein Zuhause gefunden haben. Sie erhalten eine theoretische und praktische Ausbildung, um ihnen ein unabhängiges Leben zu ermöglichen. Spenner ist der Überzeugung, dass „Bildung die nachhaltigste Form der Hilfe zur Selbsthilfe ist“. Neben den klassischen Fächern wird in unterschiedlichen Projekten gelernt, die Kinder bauen im schuleigenen Garten Gemüse an, konzipieren Theaterstücke oder kochen in der Kantine. Ziel ist ihnen eine kreative, soziale und ökologisch verantwortliche Denkweise zu vermitteln. Die Kinder sammeln früh Praxiserfahrungen, sichtbare Erfolge lassen ihr Selbstbewusstsein wachsen – so sollen sie sanft in ein eigenständiges Leben geleitet werden.

www.hsfl.net



ALLTÄGLICHES GANZ BESONDERS

Alter Treppenkrämer erstrahlt im neuen Glanz

Zwei Wochen lang wurde das kleine Lädchen in der Hans-Lange-Straße 23 renoviert und umgekrempelt. Nun ist alles fertig. Neue Betreiberin des Blankeneser Treppenkrämer ist Antonia Fahrenholtz. Die Designerin entwarf und gestaltete die liebevolle Inneneinrichtung selbst.

Künftig wird es neben qualitativ hochwertigen Lebensmitteln für den „überlebenswichtigen“ Grundbedarf wie Brötchen, Butter, Croissants, Eier, frischer Landmilch und vielem mehr vor allem guten Kaffee in allen Varianten und Tee zu selbstgebackenem Kuchen und kleinen französischen Spezialitäten (Calissons d'Aix, Caneles, Konfitüre, Honig und Öl) geben sowie gehobene Rosé- und Rotweine aus der Provence – selbstverständlich auch ein kühles Astra. Regionale Spezialitäten wie Schokolade aus Eppendorf und Kaffee aus einer Hamburger Rösterei runden das Angebot ab.



Antonia Fahrenholtz ist jetzt die neue Treppenkrämerin

Zu den meisten von ihr angeboten Produkten hat Antonia Fahrenholtz eine persönliche Verbindung: In der Fabrik für Callissons in Aix en Provence hat sie zu Studienzeiten gejobbt; die Weine stammen überwiegend von einem Weingut eines befreundeten Winzers nahe Bandol. Öffnungszeiten: freitags ab 12 Uhr, Samstag und Sonntag ab 9 Uhr; demnächst auch donnerstags geöffnet.

www.treppenkraemer.de



Französisches Flair: Neben Brötchen und Milch wird jetzt auch Frühstück angeboten

DEUTSCH-POLNISCHE-FREUNDSCHAFT

Mit-mach-Zirkus im Elbe Camp

Der gemeinnützige und mildtätige Verein Kinderschutz und Jugendwohlfahrt lud auch in diesem Jahr das polnische Kinderheim Gora in das Jugend Elbe Camp am Rissener Elbstrand ein.

Neben Ausflügen durch Hamburg lernten die Kinder und Jugendlichen im Mit-mach-Zirkus Abrax Kadrabrax kleine Zirkuskünste wie Jonglieren, Akrobatik, Kugellauf und vieles mehr. Am 14. Juli präsentierten die Waisenkinder ihre kleine Show im Zirkuszelt auf dem Campingplatz mit Blick auf die Elbe. Dem Verein Kinderschutz und Jugendwohlfahrt geht es darum, die deutsch-polnische Völkerverständigung mit ihrem Engagement zu verbessern.

www.kinderschutz-hamburg.de

HOCHZEIT

Otto Waalkes gibt seinen Segen

Am 22. Juli gaben sich Maria und Chris Brüchmann am Strand beim „Zum Bäcker“ das Ja-Wort. Der KLÖNSCHNACK gratuliert herzlich.



Otto Waalkes gratuliert Maria und Chris Brüchmann

EUROPA 2

Das Magazin zum Schiff

Von Plan zum Design, vom Stapellauf bis zur Jungfernfahrt – unter dem Titel „Europa 2 – So entsteht ein neuer Luxusliner“ werden in dem Print-Magazin Fakten, Zahlen und Porträts des jüngsten Hapag Lloyd Kreuzfahrtes-Kindes präsentiert. Wer ist an Bord wofür zuständig? Wer sind die Architekten der Europa 2? Welche Rolle spielt die Ökologie? Antworten auf alle relevanten Fragen gibt es auf 98 reich bebilderten Seiten.

www.hl-kreuzfahrten.de



Magazin über die „Europa 2“



Die „Azamara Quest“ machte Ende Juli zum ersten Mal am Hamburger Kreuzfahrtterminal in der Hafencity fest

FOTO-ANDRE LENITHE/PHOTO-KLICKIDE

Kreuzfahrt

Premiere der „Azamara Quest“

Wer auf seiner Kreuzfahrt internationale Gäste erleben möchte, der ist auf einem Schiff der amerikanischen Reederei Royal Caribbean Cruises willkommen.

Vor ihrer Reise zu den norwegischen Fjorde machte Ende Juli die zum amerikanischen Kreuzfahrtanbieter Royal Caribbean Ltd. gehörende „Azamara Quest“ zum ersten Mal in Hamburg fest. Den Hamburger Hafen in das Kreuzfahrtangebot aufzunehmen, gehört zur Strategie des Unternehmens, das auf dem europäischen Markt noch aktiver werden möchte. „Wir wollen die Marke bekannter machen“, sagt Tom Fecke, General Manager bei RCL Cruises Ltd., der Frankfurter Niederlassung der Reederei Royal Caribbean Cruises. So erscheint der Katalog der Azamara Club Cruises, zu ihr gehört neben der „Azamara Quest“ noch das Schwesterschiff „Azamara Journey“, erstmals auch in deutscher Sprache.

Unter der Devise: Erleben statt Besichtigen setzen die Manger dabei auch auf längere Liegezeiten und niveauevolle Unterhaltung. So führte die Kreuzfahrt im Juli „Irland, Schottland & Deutschland“ unter anderem auch zu den British Open. Bei der darauffolgenden Reise steht unter dem Stichwort „AZAmazing“ ein geführter Besuch in die Jugendstil-Stadt Ålesund inklusive Tanzdarbietung auf dem Programm. „Wir bieten unseren Gästen dabei maximale Erlebnisse“, so Tom Fecke. Am 7. August wird das 180 Meter lange, wendige Schiff noch einmal nach Hamburg zurückkehren.

www.AzamaraClubCruises.de
Autor: helmut.schwalbach@ksv-hamburg.de

MUSEUMSHAFEN ÖVELGÖNNE

Um- und Neubauten geplant

Der am Fähranleger Neumühlen gelegenen Museumshafen soll durch Neu- und Umbauten attraktiver werden. Entstehen solle ein „einheitliches und abgerundetes Bild“, so Björn Nicolaisen, Geschäftsführer des Museumshafenvereins zum „Hamburger Abendblatt“. Eine Analyse ergab, dass der Museumshafen zu wenig wahrgenommen wird. Danach fehlt es an Außenwirkung.



Im Museumshafen am Anleger Neumühlen sind 33 historische Schiffe beheimatet

MS DEUTSCHLAND

Ergebnis verbessert

Die MS „Deutschland“ Beteiligungsgesellschaft, Eigentümerin und Betreiberin des Kreuzfahrtschiffes MS Deutschland, hat vorläufigen Zahlen zufolge trotz ungünstiger Wetterbedingungen im ersten Halbjahr 2013 einen Umsatz in Höhe von 23,3 Millionen Euro erwirtschaftet. Dies entspricht einem Anstieg um acht Prozent im Vergleich zum Vorjahresniveau (21,6 Millionen Euro). Der Jahresüberschuss, bereinigt um Finanzergebnis und Abschreibungen, wurde nach einem deutlich negativen Ergebnis im ersten Halbjahr 2012 auf rund minus eine Million Euro um über 40 Prozent verbessert (Vorjahr: minus 1,885 Mio. Euro). Die Auslastung konnte im gleichen Zeitraum um 10 Prozent gesteigert werden und liegt aktuell bei 69,8 Prozent. Trotz des außerordentlich schwierigen Markt- und Branchenumfelds im ersten Halbjahr konnte die Tagesrate konstant gehalten werden.

STIFTUNG HAMBURG MARITIM

Für Seefahrtbegeisterte

Mit dem Ewer „Johanna“ nach Grüne- deich, mit dem Dampfschiff „Schaarhorn“ auf die Ostsee oder ein Segeltörn mit „No. 5 Elbe“ zum Jade-Weser-Cup – die Schiffe der Stiftung Hamburg Maritim bieten für Seefahrtbegeisterte ein abwechslungsreiches Programm. So wird beispielweise am 24. August mit der „Fairplay VIII die „Queen Mary 2“ verabschiedet und die Johanna starte bis in den Oktober hinein zu den beliebten Elbfahrten.

www.hamburgmaritim.de

Maritime Malerei

Übermächtig wirkende Schiffsrümpfe von Container-Riesen, auf den Wellen tanzende Schlepper, farbenfrohe Container, unzählige filigrane Krananlagen, die Speicherstadt mit ihren Kanälen und Brücken, das Zusammenspiel alter und moderner Architektur, alles beinhaltet die Malerei von Helma Wolff. Sie arbeitet vielschichtig mit Öl oder Acryl, setzt als Spachtelmasse auch Sand oder Rost ein, und hat sich durch ihre



besonderen Blickwinkel im In- und Ausland einen Namen gemacht. Vom 12. bis 31.8. stellt sie ihre Bilder im Brillenhaus Blankenese aus.

Am Kiekeberg 1

Kunstkreis Schenefeld zu Gast in der VHS-Schenefeld

Im VHS-Gebäude Schenefeld ist ab dem 3. September die Ausstellung „Das neue Hamburg – Malerei“ zu sehen. Ausgestellt werden Werke von Bärbel Wieruch. Die Palette der Motive reicht von Architektur bis hin zu starken Reduzierungen, Spiegelungen und Verzerrungen, die besondere Stimmungen erzeugen.

Blankeneser Chaussee 5, Schenefeld



„HafenCity“ (Ausschnitt)

Olaf Hänsel ...

... stellt noch bis zum 30.8. Motive aus der Natur in der Galerie im Stadtzentrum Schenefeld aus. Der Grafiker, Illustrator und Fotograf vermittelt durch Perspektiven etwas Geheimnisvolles, Traumhaftes. Auch rätselhaft Besucher aus einer anderen Welt werden sich hier und da in der Galerie aufhalten.

Do.–Sa., 16–18 Uhr.

Stadtzentrum Schenefeld



Villen und Landhäuser – Bürgerliche Wohnkultur in den Elbvororten 1900 bis 1935

Aufgrund großer Nachfrage wurde die Ausstellung im Jenisch Haus bis zum 20. September verlängert.

An Beispielen namhafter Altonaer und Hamburger Architekten wird die architektonische Stilentwicklung der Villen und Landhäuser in den Elbvororten im ersten Drittel des 20. Jahrhunderts dokumentiert. Gezeigt werden zeitgenössische Fotografien.

Baron-Voght-Straße 50



TISCHLEREI Thomas Raab



Möbeltischlerei

Badmöbel · Heizkörperverkleidungen
Einbauschränke · Einzelstücke
Objekte · Beratung und Planung
Ausstellung und vieles mehr

Bredhornweg 62 · 25488 Holm
Tel. 04103 / 989698 · www.tischlereiraab.de



Boelter
Boelter Immobilien GmbH

Gute Zeiten für Immobilien



868854
Rissen 5-Zi.-Walmdach-Einfamilienhaus, ca. 160 m² Wfl., familiengerechter Grundriss, Kamin, 2 Bäder, Hobbykeller, Garage für 2 PKW, 1.004 m² Grundstück, € 680.000,-



868672
Rissen 5-Zi.-Endreihenhaus, 145 m² Wfl., Wohnzimmer 36 m², Kamin, Südterrasse, 412 m² Garten, Tiefgaragen-Stellplatz, € 1.500,- exkl. + NK



868854
Altona 2 ½ Zi.-Eigentumswohnung, 77 m² Wfl., III. Obergeschoss, Fahrstuhl, Einbauküche, Süd-Balkon, Tiefgaragen-Stellplatz, € 296.000,-



868672
Alt-Osdorf 6-Zi.-Mittelreihenhaus, 160 m² Wfl., Einbauküche, Vinylparkett, Fußbodenheizung, Keller, Garten, Terrasse, PKW-Stellplatz, € 1.900,- exkl. + NK



868854
Nienstedten Ortsmitte, 4-Zi.-Maisonette-Wng., 136 m² Wfl., EBK, Wohnzimmer 40 m², herrlich sonnige Dachterrasse 27 m², € 1.300,- exkl. + NK

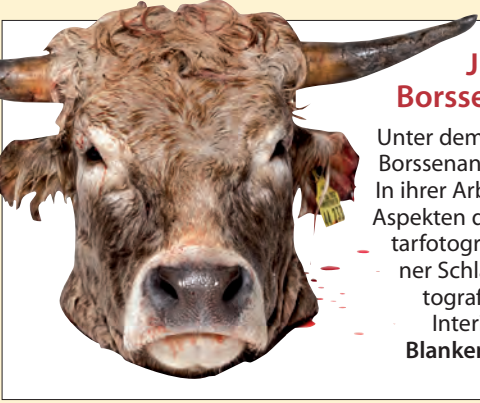

**Julia Unkel in der Galerie
Borssenanger**

Unter dem Ausstellungstitel „Im Angesicht“ zeigt die Galerie Borssenanger ab dem 9. August Fotografien von Julia Unkel. In ihrer Arbeit widmet sich die Fotodesignerin verschiedenen Aspekten der Fleischindustrie. Mit den Mitteln der Dokumentarfotografie ermöglicht sie Einblicke hinter die Kulissen einer Schlachtereier, wobei sie sich in ihren realitätsnahen Fotografien den unterschiedlichen Bildthemen durch Interieur, Stillleben und Porträts nähert.

Blankeneser Landstraße 83

**Regine Herms in der
Galerie Blankenese**

Vom 1. bis 29. September sind in der Galerie Elbchaussee Malerei und Zeichnungen von Regine Herms zu sehen. Die Vernissage eröffnet am 1. September um 15 Uhr der ehemalige Bundesminister Björn Enghold.

Öffnungszeiten: Mi., Do., Fr. und So., 15 bis 18 Uhr.

Blankeneser Hauptstraße 141

**Altonaer Museum in
der Handelskammer**

Anlässlich seines diesjährigen Jubiläums zeigt das Altonaer Museum in der Handelskammer Hamburg 15 ausgewählte Objekte aus 150 Jahren Museumsgeschichte. Jedes Objekt steht jeweils für eine Dekade der Museumsgeschichte, die teilweise auch die Geschichte der Stadt bzw. des Stadtteils Altona repräsentiert. Neben dem Schild des „Königlichen Post-comptoirs“ aus dem Jahr 1864,

einem der ersten Sammlungsobjekte des Museums, sind u.a. ein Spantenmodell des Fischewers Catarina, der Abguss einer barocken Sandsteinskulptur vom Jüdischen Friedhof in Altona und ein Schiffsporträt des Dreimastschoners „Bonita“ zu sehen.

Die Ausstellung kann montags bis donnerstags von 9 bis 17 Uhr und am Freitag von 9 bis 12



Schoner „Bonita“

Uhr besucht werden. Der Eintritt ist frei.

Adolphsplatz 1

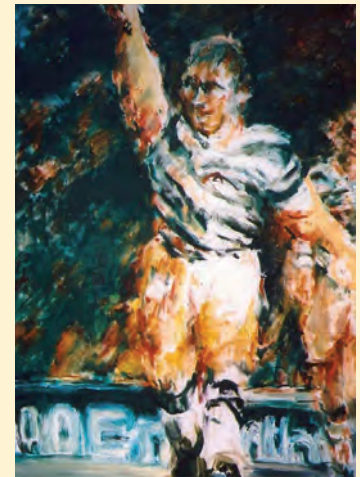

Dr. Buchholz & Partner

Fachärzte für Orthopädie, Chirurgie und Unfallchirurgie

Waitzstraße 4

Orthopädie Chirurgie Unfallchirurgie

Sportmedizin Rheumatologie Kinder-Orthopädie

Chirotherapie Unfallbehandlung Osteologie

Physikalische Therapie Naturheilmedizin

Medizinische Trainingstherapie

Sprechstunde

Montag bis Donnerstag 08.00 - 18.00 Uhr
Freitag 08.00 - 16.00 Uhr

Privatsprechstunde

Montag bis Donnerstag 07.30 - 20.00 Uhr
Freitag 07.30 - 16.00 Uhr
Samstag 10.00 - 12.00 Uhr
und nach Vereinbarung



Praxis

Waitzstraße 4, 22607 Hamburg
Telefon: 040 / 89 90 08 - 0
Telefax: 040 / 89 90 08 - 50
praxis@orthopaediecentrum.de
www.orthopaediecentrum.de



In den Hamburger Elbvororten



868672



868854

**Wir *Ihr Spezialist für die Elbvororte
suchen für solvente Käufer:
Villen, Ein-/Zweifamilienhäuser,
Eigentumswohnungen sowie
Doppel- und Reihenhäuser**

Boelter Immobilien GmbH
Blankeneser Landstraße 58
22587 Hamburg
Telefon 86 88 54
Telefax 866 34 58
www.boelter-immo.de



Blankenese Ortsmitte, Villenetage, 4-Zi.-Wohnung, 105 m² Wfl., Einbauküche, Parkettboden, Südbalkon, ca.12 m², € 1.670,- exkl. + NK

Groß Flottbek 4-Zi.-Penthouse, 162 m² Wfl., sonnige S/W-Dachterrasse, Wohnzimmer 40 m², Einbauküche, 2 Bäder, € 1.500,- exkl. + NK

FERIEN

Jugendliche werden Sommerunternehmer

Helena sitzt den ganzen Tag im Wohnzimmer und näht Handtaschen – nicht weil sie es muss, sondern weil sie es unbedingt will. Die 14-jährige Schülerin aus Finkenwerder ist eine von 14 Hamburger Jugendlichen, die am Programm „Sommerunternehmer 2013“ teilnimmt. Innerhalb von knapp sechs Wochen lernen sie, eine eigene Geschäftsidee zu entwickeln und umzusetzen.

Die Idee dazu stammt aus Schweden. Der Verein Futurepreneur hat diese Idee nach Hamburg gebracht. Kerstin Heuer, Gründerin des gemeinnützigen Vereins, sagt: „Viele Jugendliche wissen überhaupt nicht, welche Fähigkeiten und unternehmerisches Potenzial in ihnen stecken. Wir helfen ihnen dabei, Fragen wie ‚Wer bin ich‘ und vor allem ‚Was kann ich?‘ auf positive Weise zu beantworten.“ Weiter sagt sie: „Besonders Jugendliche aus sozial benachteiligten Umfeldern können Erfolge erzielen. Sie erleben, wie kreativ sie sind und erhalten Bestätigung. Das macht sie stark für die Zukunft – egal, ob sie im späteren Berufsleben als Unternehmer oder Angestellte tätig sind.“ Der Verein bot das Projekt in Kooperation mit dem Jugendzentrum Kiebitz, dem Juca Lurup und dem Freizeittreff Luur-up an.

Finanzielle Unterstützung kam vom Bezirksamt Altona. Start der Aktion war am 24. Juni. Während der gemeinsamen Kick-off Woche entwickelten die 14- bis 18-jährigen Teilnehmer, unter anderem auch aus Blankenese und Iserbrook, unter professioneller Anleitung, auf Basis eigener Interessen und Kompetenzen, ihre Geschäftsidee. Diese reichten von einem Wunschrezept-Backservice, Brainheater, Häkelmützen für Stadtsurfer, Theatertraining für Kinder und PC Support für ältere Menschen.

Am Ende der Einführungswoche erhielten sie ihr Startgeld, um die Ideen in die Tat umsetzen. Zudem tauschten sie sich beim „Unternehmer-Gespräch“ mit echten Unternehmern aus und erhielten begleitende Tipps und Tricks von den Projektleitern.



Aus einer Idee Geld machen, das lernen Jugendliche bei Futurepreneur

Belohnt wurde das Engagement mit einem abschließenden Diplom von der Handelskammer Hamburg, selbstverdientem Geld und einem gesteigerten Selbstwertgefühl.

Für das Projekt „Business for a week“ in Kooperation mit der Stadtteilschule Blankenese vom 5. bis 8. August sucht der Verein noch zwei Firmen für das Unternehmergespräch am 6. August und freut sich immer über finanzielle Unterstützung.

www.futurepreneur.de

TAG DER OFFENEN TÜR

Die Freiwillige Feuerwehr Nienstedten ...

... demonstriert ihre Tätigkeit am 1. September zwischen 11 und 16 Uhr im Rahmen eines Tages der Offenen Tür.

Zu sehen sind moderne Einsatzfahrzeuge, das Feuerwehrboot „Nienstedten“ und die Rettungshundestaffel des DRK.

Besucher können Holz stapeln mit dem THW Radlader, auf der Hüpfburg spielen, sich schminken lassen und vieles mehr. Es gibt selbstgebackene Kuchen, Waffeln, Grillwürstchen und Getränke für Groß und Klein.

Georg-Bonne-Straße 92

Duden Institute für Lerntherapie

DUDEN



Wir helfen bei

- ▶ Rechenschwäche
- ▶ Lese-Rechtschreib-Schwäche
- ▶ Englisch-Schwäche

Erfolgreich lernen in Mathe, Deutsch und Englisch!

Noch in Klasse drei können sie kaum ihren Namen richtig schreiben oder bis zwanzig rechnen. Während ihre Klassenkameraden Geschichten lesen oder im Kopf rechnen, sammeln sie mühsam Buchstaben für Buchstaben und zählen an den Fingern. Obwohl sie sonst pfliffig sind und viel üben, bleiben Lesen, Schreiben und Rechnen ihr Problem.

Diese Kinder leiden womöglich an einer **Lese-Rechtschreib-Schwäche** oder **Rechenschwäche**.

Mit einer **integrativen Lerntherapie** können Kinder mit Lernschwächen die Defizite überwinden, eigene Lernwege entdecken und Anschluss an den normalen Unterrichtsstoff erlangen.

Wir analysieren das Lernproblem Ihres Kindes und machen es in Einzelbetreuung fit in den Fächern **Deutsch, Mathematik** und später auch **Englisch!**

Nehmen Sie jetzt Kontakt zu uns auf, damit die Lernschwierigkeiten nicht zu unüberwindlichen Hindernissen werden und Ihr Familienalltag sich wieder harmonisch gestalten kann.

Nutzen Sie auch unsere **Intensivtherapie in den Ferien**, um bei Ihrem Kind die **Freude am Lernen** wieder zu wecken und einen **erfolgreichen Start** in das neue Schulhalbjahr zu ermöglichen.

Ihr Kind ist weder dumm noch faul! Geben Sie ihm eine Chance!

Duden Institut für Lerntherapie Blankenese, Goßlers Park 4, 22587 Hamburg
Tel.: 040/70384745 • E-Mail: blankenese@duden-institute.de • www.duden-institute.de/blankenese

Für dich entdeckt und gelesen ...

**Abenteurer
Geheimsache Labskaus**

von Ina Rometsch, Martin Verlag, Hardcover inklusive Rezept, ISBN: 978-3-7017-2121-4, Preis: 12,90 €
Für Kinder ab 10 Jahren geeignet

Oskar und Zack, zwei Jungs aus Hamburg, erleben ein spannendes Abenteuer.

Alles beginnt mit der Entführung eines Pudels, doch schon bald überschlagen sich die Ereignisse.

Fazit: Am Anfang hatte ich das Gefühl, dass die Autorin noch nicht wusste, wovon das Buch überhaupt handeln soll. Es war zu Beginn etwas langweilig geschrieben und in der Handlung einfalllos. Ab der Mitte wurde es erst interessant und ich hatte Lust es weiterzulesen. Im großen und ganzen ist das Buch lesenswert – durchhalten lohnt sich!



ALTONAER KINDERKRANKENHAUS

Rotary-Club Altona finanziert mobiles Schlaflabor für den Lufthafen

Der Lufthafen am Altonaer Kinderkrankenhaus kümmert sich um Kinder und Jugendliche mit einer gestörten Atmung. Hierzu ist oft eine Messung von schlafbezogenen Atemstörungen notwen-



Scheckübergabe zugunsten des Lufthafens im AKK

dig. Um eine solche Untersuchung auch zu Hause oder in anderen Bereichen außerhalb des komplexen Schlaflabors des Lufthafens zu ermöglichen, konnte durch mit einer Spende von 5.000 Euro durch den Rotary-Club Hamburg Altona ein handliches mobiles Schlaflabor-Aufzeichnungsgerät angeschafft werden. Der Präsident des Rotary-Clubs, Dr. Peter Liedke, und das Vorstandsmitglied Frederik Görtz übergaben dieses mobile Gerät am 26. Juni an Dr. Torsten Eichler und den Ärztlichen Direktor des Altonaer Kinderkrankenhauses, Herrn Prof. Dr. Frank Riedel. Dr. Liedke sprach die Hoffnung aus, dass mit diesem transportablen Schlaflabor rascher und unproblematischer als bisher schlafbezogene Atemstörungen erkannt werden können, Prof. Riedel dankte herzlich für die Spende.



**Forsthaus
Tiergarten**



Seit 50 Jahren Reiterferien für Kinder

- Schicke Trakehner, süße Ponys
- Ideales Ausreitgelände direkt am Hof in Lüneburg
- Helle Reithalle

Familie Klein · Telefon 04131 / 79423
www.forsthaus-tiergarten.de

THORSTEN HAKER ELEKTROTECHNIK

Meisterbetrieb für – Gebäudetechnik

- E-Installation in Alt- u. Neubau
- Photovoltaik (Solarstrom)
- Beleuchtungstechnik
- Planung / Beratung
- Antennentechnik
- Netzwerktechnik
- E-Warmwasser
- Kundendienst

Breslauer Straße 46 • 25421 Pinneberg

Fon: 04101 / 835 195

www.haker-elektrotechnik.de

AB MTL.

229,- €*



JAGUAR XF/XF SPORTBRAKE

**MAN MÜSSTE. MAN SOLLTE.
MAN KANN.**

HOW ALIVE ARE YOU?



* Den Jaguar XF oder den Jaguar XF Sportbrake können Sie schon ab einer monatlichen Rate von nur 229,- € leasen. Dieses Leasingangebot gilt beispielsweise für den Jaguar XF 2.2 L Diesel bei einem Barpreis von 40.900,- € (XF Sportbrake 2.2 L Diesel 42.900,- €), bei 36 Monaten Laufzeit, einer Gesamtfahrleistung von 45.000 km und 9.900,- € (XF Sportbrake 2.2 L Diesel 9.900,- €) Leasingsonderzahlung. Ein Leasingangebot, vermittelt für die Jaguar Bank, eine Zweigniederlassung der FGA Bank Germany GmbH, Salzstraße 138, 74076 Heilbronn.

Jaguar XF/XF Sportbrake 2.2 L Diesel: Kraftstoffverbrauch in l/100 km: 6,1 (innerorts); 4,5 (außerorts); 5,1 (komb.); CO₂-Emission in g/km: 135 (komb.); CO₂-Effizienzklasse: A; RL 80/1268/EWG. Abbildung zeigt Sonderausstattungen.

ANDERS AUTOMOBILE

Glüsinger Straße 62 • 21217 Meckelfeld bei Hamburg
Tel.: 040 76 10 16 80 • www.andersauto.de

Klönchnacks literarische Seiten

Lesung „Mein Mallorca“

Autor: Vito von Eichborn
ISBN 978-3-86648-183-1, Mare Verlag,
Hardcover, 18 €

Mit Vito von Eichborn ist am 7. August einer der interessantesten deutschen Verleger zu Gast in der Blankenener Buchhandlung Kortés. Eichborn, zugleich Herausgeber, Journalist und Autor, liest aus seinem Buch „Mein Mallorca“. Der Autor lebte zwei Jahre auf der Insel und erzählt weit mehr als von Ballermann, Bohlen und Becker.



Roman Onno Viets und der Irre vom Kiez

von Frank Schulz, Verlag Galiani,
ISBN 978-3-86971-038-9, Gebunden,
19,99 €

Nach seiner Hagerer Trilogie hat der Hamburger Autor Frank Schulz mit „Onno Viets und der Irre vom Kiez“ ein brillantes Stück Literatur abgeliefert. Lautmalerisch angesiedelt zwischen Arno Schmidt und Harry Rowohlts Flann O’Brien-Deutsch ist ein sprachliches

Kunstwerk entstanden, das zugleich komisch, unterhaltsam und warmherzig für absolutes Lesevergnügen steht.

Lyrik Licht für andere Augen

von Hendrik Rost, Wallstein Verlag,
ISBN 978-3-8353-1017-9, Hardcover, 16,90 €

Seinen sechsten Gedichtband veröffentlichte im August der Nienstedtener Hendrik Rost. Die Gedichte handeln von Details, der Familie, aber auch von politischen Verwerfungen und aktuellen Krisen wie dem Klimawandel. „Kein Lamento, sondern Bestandsaufnahme“, schreibt der Verlag.



Stadtführer für Misanthropen Bitte. Nicht. Drängeln.

Kristin Oeing, Diederichs, ISBN 978-3-424-35091-3, Taschenbuch, 12,99 €

Kristin Oeing, Journalistin in Berlin, erzählt auf witzige und etwas bissige Weise über das Leben im Großstadtdschungel. Sie beschreibt wortreich den urbanen Irrsinn von Enge, Ekel und Unverschämtheit in der U-Bahn. Ein Muss für alle Berlin-Fans und Bahnfahrer die ungewollt Streittelefonate mitbekommen oder vom Dönergestank des Nachbarn genervt sind!

Lesung Anna Würth liest bei der Gartenschau SüdseeLyrik

Anna Würth ist Autorin und Fotokünstlerin und lebt im Blankenener Treppenviertel. Am 21. August um 14 Uhr liest sie auf der Internationalen Gartenschau (igs) aus ihrer Südsee-Erzählung „Die Kaurikarte“ aus der Anthologie „Meere“ und Kurz-Lyrik.
igs, Am Inselepark, Lesung auf der Bühne West (Eingang West).

Bildband Die Bergziege in Blankenese von Lars Brüggemann, ISBN 978-3-7322-3501-8, BoD, 13,90 €

33 Fotos dokumentieren das Treiben der HVV-„Bergziege“ im Blankenener Hanggebiet. Für Blankenese-Fans.

Lesung Das Leben der Vicky Baum

Maria Hartmann liest am 30. August um 20 Uhr im Café Sha, Daimlerstraße 12, Geschichten über Vicky Baum – eine der erfolgreichsten Schriftstellerinnen der Weimarer Republik. Eintritt: 8 Euro.

DIE TOPSELLER IM WESTEN

Jeden Monat ermittelt der KLÖNSCHNACK unter den hiesigen Buchhändlern die Top-Titel der Elbvororte.

Kurt Heymann BLANKENESE
„Inferno“, Dan Brown, Bastei Lübbe,
26 €

Kurt Heymann WEDEL
„Inferno“, Dan Brown, Bastei Lübbe,
26 €

Kurt Heymann SCHENEFELD
„Inferno“, Dan Brown, Bastei Lübbe,
26 €

Kötz und Buchenau RISEN
„Crossfire – Erfüllung“, Bd. 3, Sylvia Day,
Heyne, 9,99 €

Buchh. Kortés BLANKENESE
Maïke und Ronald Holst, Blankenese
Frauen, Wachholtz Verlag, 24,80 €

Thalia Buchh. KL.-FLOTTBEK
„Crossfire – Erfüllung“, Bd. 3, Sylvia Day,
Heyne, 9,99 €

Buchhaus Steyer WEDEL
„Crossfire – Erfüllung“, Bd. 3, Sylvia Day,
Heyne, 9,99 €

Für Sie entdeckt und gelesen ...

Thriller Osama

Lavie Tidhar, Verlag Rogner & Bernhard, 22,95 €, Hardcover,
ISBN 978-3-95403-014-9

Joe ist ein Detektiv, wie er Jim Buche steht: wortkarg, hart im Nehmen, mit einer Vorliebe für Whisky und einer Schwäche für schöne Frauen. Als eine solche ihn beauftragt, den Autor der Groschenromanserie „Osama bin Laden“ aufzuspüren, beginnt ein gefährlicher und undurchschaubarer Fall. Der Detektiv ermittelt im Pariser Halbweltmilieu, in Londoner Privatclubs und Opiumhöhlen und in New York auf einer Osama-Fan-Convention. Seine Suche wird durch Agenten einer unbekannteren Behörde zusätzlich erschwert.

Je näher Joe dem ominösen Autor kommt, desto größer wird das Rätsel um ihn und es drängt sich die Frage auf: Ist wirklich alles in den Osama-Romanen Fiktion? Tidhar Lavie hat mit „Osama“ einen Thriller à la Ray-

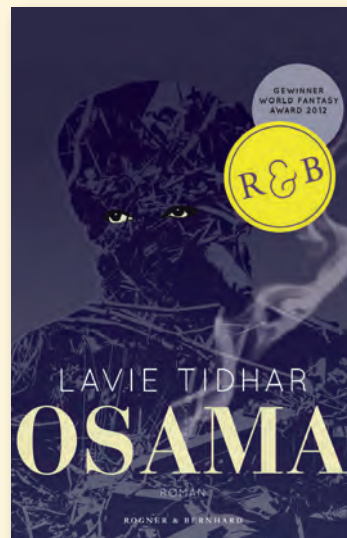

mond Chandler geschrieben. Mit Detailliebe beschreibt er äußerst genau eine Welt, in der Terrorismus nur in der Fantasie existiert. Der Autor wuchs in einem israelischen Kibbutz auf und lebte seither in Südafrika, Großbritannien, auf Vanuatu und in Laos. Mit Osama gewann er den „World Fantasy Award“ 2012.

WellnessProtect von Eschenbach
der spezielle Sonnen-Schutzfaktor!



Lühr-Optik Inh. Vilma Mottig

Blankeneser Bahnhofstraße 14, T 866 030 0



Garderoben & Schuhschränke

Zeitlose Eleganz in solider Handwerksqualität.

Ausstellung Norderstedt

Lemsahler Weg 21

Ausstellung Stilwerk Hamburg

Große Elbstraße 68 - 4. OG

Tel. 040/529 581 -0



www.utz-design.de

Wir sind Nienstedten!



Seit 1984 leitet Frau Kastening nach dem Motto „In den eigenen vier Wänden, **Tag und Nacht** in guten Händen“, den Pflegebetrieb. **Tag & Nacht Ambulante Pflege Charlotte-Niese-Straße 3, Tel. 82 77 44**



Ihre Druckerei für Privat, Industrie und Werbung: Berthold Wagenhuber

Druckwerkstatt Nienstedten Kastanienhof Osdorfer Landstr. 233 Telefon 82 84 89



Fischspezialitäten gibt es jetzt bei **Kay Bartolucci** am Kap Horn. Tägl. Frisch-, Räucher- und Mittagsfisch sowie hausgem. Salate laden zum Schlemmen ein, **Kay Bartolucci Nienstedtener Straße 13, Telefon 86 69 07 61**



Elbmaler Andreas Hector würde auch gerne bei Ihnen mit seinem erfahrenen Team Maler- und Lackierarbeiten ausführen.

Elbmaler Hector Elbchausee 518 Telefon 82 241 300 Mobil 0170 20 25 247



Wenn's um Licht, Leitungen, Installationen geht:

Elektro-Kloss Karl-Heinz Kloss Langenhagen 33 Telefon 82 80 40



Bei uns sind Ihre Zähne in den besten Händen.

Dr. med. dent. Leonie Brolund, Zahnärztin in Hamburg-Nienstedten Nienstedtener Str. 10 22609 Hamburg Tel. 82 66 30 www.zahnarztpraxis-dr-brolund.de



Das Pilates Studio im Herzen von Nienstedten. Training in kleinen Gruppen und entspannter Atmosphäre. Power Plate Training als Personal Training **BewegungsReich Doris Dugaro Nienstedtener Str. 2b Tel. 0176/85 95 22 33**



Renovierungsarbeiten

Malen - Tapezieren - Altbausanierung
Fliesen - Parkett - Laminat - Teppich

Tel. 04103 / 803 81 61

Email: hausservice@sprawa.de www.sprawa.de

**Meyer's
Mühle**
GARTEN
MÖBEL



Ohechaussee 20
22848 Norderstedt
www.meyers-muehle.de
3.000 m² Ausstellung. Sofort vorrätig!

Designermode gesucht!

Direkter Ankauf - Barzahlung sofort

Wir kaufen Damen- und Herrenbekleidung von privat und gewerblich. Gern auch ältere Modelle, neu und gebraucht.

Jil Sander • Boss • Escada etc.!

Wir holen auch ab!

Second Herzog

Straßenbahnring 17 • Telefon 87 88 28 93
Mo-Fr 10⁰⁰-18⁰⁰ Uhr • Sa 10⁰⁰-14⁰⁰ Uhr
www.secondherzog.de

KORNOBIS
BADE
WALDECK

Notar &
Rechtsanwälte



Manfred
Waldeck
(bis
12/2012)

Diana
Bade

Ralf
Kornobis

ERFAHREN
KOMPETENT
ENTSCHLOSSEN

Bahnhofstrasse 50 Tel.: 04103 - 92 08 0
22880 Wedel www.recht-wedel.de

BEMERKENSWERTES



Wer gegen zivilrechtliche Auflagen verstößt, kann anschließend auch vor einem Strafgericht landen. So wie im hier vorliegenden Fall.

Aus dem Amtsgericht

„Ich wollte ihr nicht auflauern“

Scheitert eine Beziehung zwischen Paaren, reagieren Menschen je nach Charakter und Temperament ganz unterschiedlich. Das Spektrum von möglichen Verhaltensweisen reicht vom Vermeiden jeglichen Kontaktes über nächtliche Anrufe, stilles Dulden bis hin zu handfesten Rachegelüsten. Selbst intelligente Menschen in besseren Quartieren sind manchmal nicht gefeit, um das Haus des Objektes der Begierde herumzuschleichen, Ausschau zu halten oder ihm sogar unaufgefordert auf die Pelle zu rücken.

Wird das gerichtskundig, kann ein Familiengericht den Übeltäter nach dem Gewaltschutzgesetz mit Auflagen belegen, die ihm sogar untersagen, sich dem ehemaligen Partner auf eine bestimmte Meterzahl zu nähern. So erging es Torsten Steinbach*, einem 36-jährigen Angestellten.

Das Familiengericht hatte ihm auferlegt, sich seiner ehemaligen Partnerin nicht näher als auf 100 Meter zu nähern. Laut Anklage soll er dagegen verstoßen haben, indem er den Umzug seiner ehemaligen Freundin beobachtete und ihr im Auto folgte. „Ich habe mir nichts vorzuwerfen“, so der im Nadelstreifenanzug und mit Rucksack erschienene junge Mann gleich zu Beginn des Strafverfahrens. Der Staatsanwalt macht dem Angeklagten noch einen zweiten Vorwurf. Danach hat Steinbach zu seiner Ex-Freundin am Blankeneser Bahnhof Kontakt aufgenommen, obwohl ihm auch das vom Familiengericht untersagt worden war.

Da die Vorwürfe schon länger zurückliegen, ist die Erinnerung vor allem der als Zeugin gehörten Ex-Freundin ein wenig verblasst. Wie nahe sich ihr ehemaliger Lebensgefährte am Tag ihres Auszuges aus der einst gemeinsamen Wohnung genähert hat, kann sie ebenso wenig sagen wie der Angeklagte. Der schätzt die Entfernung auf 120 Meter. Er habe nur sehen wollen, ob sie die Wohnung räume. „Ich wollte ihr nicht auflauern.“

Der Staatsanwalt sieht das naturgemäß anders. Er hält die Aussage des Angeklagten für eine „Schutzbehauptung“. Da sich die Sache zwischen dem Paar inzwischen beruhigt habe, beantragt der Anklagevertreter eine Geldstrafe in Höhe von 25 Tagessätzen zu je 50 Euro. Damit ist die Verteidigerin nicht einverstanden. Es sei von ihrem Mandanten „nicht besonders schlau gewesen, sich der ehemaligen gemeinsamen Wohnung zu nähern,“ doch ob das weniger als 100 Meter gewesen seien, lasse sich nicht sagen. „Mein Mandant ist freizusprechen.“

Das sieht der Richter auch so und spricht Steinbach frei. Der möchte sich noch weiterhin rechtfertigen. Doch seine Verteidigerin greift resolut ein. „Jetzt gehen wir nach Hause.“ HS

*Name geändert

AUSSTELLUNG

Was bewegt in Zukunft?

Nachhaltigkeit ist zwar in aller Munde, konkrete und bildliche Vorstellungen sind jedoch zumeist vage. In der Ausstellung „Arte suste Mobile“ in Blankenese stellen renommierte internationale Künstler verblüffende Verknüpfungen zu den dringlichsten Problemen unserer Zeit her und machen den Begriff Nachhaltigkeit für Groß und Klein erlebbar. Die Exponate laden ein, über nachhaltige Mobilität nachzudenken und Spielräume für eigenverantwortliches Handeln zu entdecken.

Mit dem Schwerpunktthema „nachhaltige Mobilität“ knüpft die Ausstellung an das Jahresthema an, das die Deutsche UNESCO-Kommission für die UN-Weltdekade „Bildung für nachhaltige Entwicklung 2005–2014“ in Deutschland ausgerufen hat. In einer Metropole wie Hamburg ist die Frage all-



Bild oben: Das „Horse“ von Billie Grace Lynn aus Miami steht für nachhaltige Bewegung. **Bild rechts:** Kurator Samuel Fleiner (links) inszeniert mit seinem Kreativteam nachhaltige Kunstobjekte zum Thema Mobilität

täglich präsent, wie Mobilität zukünftig umweltfreundlich und gerecht gestaltet werden kann. Die rund 100 Exponate, verteilt auf Gemeindehaus, Kirche und Kirchpark, zeigen unter anderem futuristische Fahrzeuge, zukunftsweisende Konzepte und fantasieanregende Objekte zur Mobilität.

Die Ausstellung ist montags bis freitags von 9 bis 17 Uhr und an Sonntagen von 12.30 bis 17 Uhr geöffnet. Vor allem Schülern bietet ein Ausstellungsbesuch vielfältige Impulse, in der Begeg-



nung mit Bildern, Fotos, Videos, Vehikeln und Objekten über Nachhaltigkeit und neuartige Formen der Mobilität ins Gespräch zu kommen. Führungen sind nach einer Voranmeldung jederzeit möglich (ausstellung@blankenese.de).

Ausgerichtet wird die Schau von der Kirchengemeinde Blankenese in Zusammenarbeit mit der Initiative „Hamburg lernt Nachhaltigkeit“ unter Förderung durch die Behörde für Stadtentwicklung und Umwelt, Freie und Hansestadt Hamburg. Kurator

der Ausstellung ist Samuel J. Fleiner vom Verein „Kunst Gesundheit und Bildung e.V.“.

Eintrittspreise:

Erwachsene über 16 Jahre: 5 Euro, in Gruppen ab sechs Personen: 3 Euro, Kinder und Jugendliche bis 16 Jahre haben freien Eintritt. Schulklassen pauschal 25 Euro (inkl. Eintritt u. Führung). Der Ausstellungskatalog kostet 2 Euro.

Ausstellung vom 2. August bis 30. Oktober in der Kirchengemeinde Blankenese, Mühlenberger Weg 64a

SOMMERFESTIVAL

Pop trifft auf Avantgarde

So lautet das diesjährige Motto des Internationalen Sommerfestivals auf Kampnagel vom 7. bis 25. August. Mit fünf Uraufführungen, neun Deutschlandpremierer und zwei Ausstellungen präsentiert es ein Programm, das mit Künstlern entstanden ist, deren Arbeiten nicht klassischen Genres angehören, sondern aus der

Überschneidung von Choreografie, Performance, Skulptur, Populärkultur und Musik entstehen.

Zur Festivaleröffnung inszeniert Tom Stromberg einen Musiktheaterabend mit Selig-Sänger Jan Plewka und mit Yoko Ono ist eine Künstlerin zu Gast, die als eine der prägendsten Protagonistinnen der Avantgarde gilt.

www.kampnagel.de



Unabhängigkeit entdecken



M. M. WARBURG & CO

1798

PRIVATE BANKING · ASSET MANAGEMENT · INVESTMENT BANKING

M.M. Warburg & CO · Ferdinandstraße 75 · 20095 Hamburg

Telefon +49 40 3282-2400 · www.mmwarburg.com

Hip-Hop auf der Trabrennbahn Yippie Yippie Yeah: Krawall und Remmi Demmi!

Pogo unter freiem Himmel? Beim Hamburger Kultursommer kein Problem: Am 22. August (Einlass: 15:30 Uhr, Beginn: 17 Uhr) spielen NoFX, Bad Religion, Slime, Mad Caddies und die Hamburger Jungs von Montreal beim „Hamburg Crash Fest“ zum Tanz auf und schwingen dabei gehörig die Punkrock- und Ska-Keule. Mit Bad Religion und NoFX gehen dabei zwei echte Urgesteine des US-amerikanischen Punkrock an den Start. Ebenfalls mit von der Partie: die Hamburger Punk-Legende Slime. Unterstützt werden die Bands von den aus Kalifornien stammenden Mad Caddies, die ihren Ska-Punk gern mit Reggae, Jazz, Swing und Country mischen und damit für einen Sound sorgen, der unweigerlich in die Beine geht – nicht umsonst sind die Caddies für ihre energiegeladenen Live-Shows berühmt-berüchtigt. Fünfter im Bunde sind Montreal. Die drei Hamburger werden das Publikum bei ihrem Heimspiel auf der Trabrennbahn wie gewohnt mit ihrem sonnigen Gemüt, frechen Texten und eingängigen Melodien beglücken.



Beginner: Nach zehn Jahren endlich wieder zusammen auf der Bühne

22. August 2013 Hamburg Crash Fest

Die Tickets für das Hamburg Crash Fest kosten 32 Euro. Einlass ist um 15:30 Uhr, Beginn um 17 Uhr. Bahrenfelder Trabrennbahn, Luruper Chaussee 30



Punk's not dead: NoFX crashen die Trabrennbahn



Fünf Sterne deluxe rappen auf der Bahn

Am 28. August lässt das Line-up von „Beats auf der Bahn“ die Herzen aller alten und neuen Sprechgesang-Fans höher schlagen. Dabei sind: Deichkind, Beginner, Fünf Sterne deluxe, Nate57 & Telly Tellz und Ahzumjot. Die wohl bekannteste Gruppe sind die Beginner, früherer Name Absolute Beginner. Das sind Jan Delay, Denyo und DJ Mad. Die Hamburger Band legte mit ihrem 1998 erschienenen Album „Bambule“ einen Meilenstein hin – es gilt als das beste und wichtigste deutschsprachige Hip-Hop-Album. Ein Jahrzehnt standen sie in Hamburg nicht mehr auf der Bühne. Diesen Sommer kehren sie zurück. Neben den Urgesteinen „Fünf Sterne deluxe“ ist auch Deichkind dabei. Sie versprechen „fette Beats, Party, Remmi Demmi und immer ein bisschen Anarchie“. Der Hamburger Jung' „Ahzumjot“ ist einer der spannendsten Akteure der sogenannten „Neuen Reimgeneration“. Ahzumjot schreibt, produziert und mastert seine Songs in Eigenregie und geht dabei seinen eigenen Weg.

Sein Sound ist zwischen „Dubstep-Bässen, dreckigen Synthies und 808-Drums – generetypisch, dafür aber umso spannender“, einzuordnen. Ebenfalls bei Beats auf der Bahn dabei sind „Nate57 & Telly Tellz“. Wenn es so etwas wie Conscious-Straßenrap in Deutschland gibt, dann ist Nate57 einer der Protagonisten dieser Sparte. Er bringt die Gemütslage junger Menschen aus sozialen Brennpunkten auf den Punkt, formuliert treffende Sozialkritik – und das verpackt in frische Klänge. Telly Tellz steht ihm in puncto „Freshness“ in nichts nach – und dürfte ganz nebenbei auch einer der technisch versiertesten Rapper der neuen Generation sein.



Deichkind rocken open air am 28. August bei „Beats auf der Bahn“

28. August 2013 Beats auf der Bahn

Die Karten für Beats auf der Bahn gibt's ab 39 Euro. Einlass ist um 15 Uhr, Beginn 16 Uhr. Bahrenfelder Trabrennbahn, Luruper Chaussee 30

Der KLÖNSCHNACK verschenkt Tickets!

Einfach anrufen. Die ersten drei Anrufer gewinnen je 2 Tickets für „Beats auf der Bahn“, Telefon: 86 66 69 54.

HEIDBARGHOF

Jazz beim Benefizgartenfest

Zum diesjährigen Benefizgartenfest im Heidbarghof lädt der Förderverein „Hilfe für das Lehrkrankenhaus San Gabriel in La Paz, Bolivien“. Das Fest wartet mit einem reichhaltigen Buffet und einem Jazzprogramm auf. Die „Low Rabbit Jazz Gang“ wird mit traditionellem und improvisiertem Oldtime Jazz das Publikum erfreuen. Der Kostenbeitrag, inklusive Kaffee und Tee, beträgt 30 Euro, Kinder zahlen 15 Euro. Der Erlös aus dem Gartenfest, bei schlechtem Wetter wird im Kuhstall gefeiert, dient der Anschaffung eines Ultraschallgeräts im Wert von 17.200 Euro für das Krankenhaus San Gabriel.

Karten gibt es beim Förderverein an der Kösterbergstraße 42 und telefonisch unter: 87 00 96 80. Auch über Spenden freut sich der Förderverein. Spendenkonto: Förderverein „San Gabriel“, Konto-Nr. 5059373 bei der Sparkasse Harburg-Buxtehude, BLZ 20750000.

17. August, 13 – 18 Uhr, Heidbarghof, Langelohstraße 141, www.fv-sangabriel.org

SOMMERKONZERT

Colours of Clarinet

Die Sülldorfer St. Michaeliskirche lädt am 17. August um 19 Uhr zum großen Sommerkonzert „Colours of Clarinet“ ein. Gespielt werden von Harald Maihold (Klarinette) und Andreas Gries (Piano und Orgel) Pop, Klezmer und Blues. Ebenfalls interpretiert wird Filmmusik aus „Herr der Ringe“, „Der König der Löwen“ und dem „Zauberer von Oz“. Der Eintritt ist frei. St. Michaeliskirche, Sülldorfer Kirchenweg 191

NATUREISEN

Wandern auf den Spuren von Miss Marple

Urlaub einmal anders: Der auf umweltverträgliche Aktivreisen spezialisierte Reiseveranstalter „Natours Reisen“ bietet bis Ende Oktober erstmals einwöchige Wanderreisen ab 629 Euro in die idyllischen Cotswolds im Herzen Englands an. Nirgendwo ist England so very british wie hier. Die malerischen Dörfer, umgeben von grünen Weiden, bieten interessante Wanderrouen, vorbei an zahlreichen Film-schauplätzen, wie zum Beispiel von „Bridget Jones Diary“ und der Serie Inspector Barnaby. Der Schriftstellerin Agatha Christie diente Cotswolds als Inspiration für den Wohnsitz ihrer pudellockigen Amateurdetektivin Miss Marple. Zudem leben hier Stars wie Liz Hurley und Kate Winslet. www.natours.de



Wanderroute durch das grüne Cotswolds

ISERBROOK

Krimilesung für Kinder im BücherParadies

Am 27. August liest im BücherParadies Iserbrook der bekannte Hamburger Kinderbuchautor Andreas Schlüter aus seinem Kinder-science fiction-Krimi „Die Underdocks – Verschwörung in der Hafencity“ (dtv junior, 2012 erschienen). Zu der Lesung sind Kinder der neu eingerichteten Ganztagesbetreuung der Stadtteilschule Blankenese eingeladen. Organisator ist das Jugendzentrum Kiebitz. „Danke einer Spende der SPD kann die Lesung stattfinden“, so Anne Kantzenbach vom BücherParadies. www.buecherparadies-iserbrook.de

„Auf Nummer sicher gehen.“

60 Euro staatliche Zulage sichern

Jeder Mensch hat etwas, das ihn antreibt.

Wir sichern Sie finanziell für den Pflegefall ab.

In Ihrem Leben sollte nur einer die Richtung vorgeben: Sie selbst. Und damit das auch im Fall einer Pflegebedürftigkeit so bleibt, gibt es die private Pflege-Zusatzversicherung von der R+V. Der Gesetzgeber unterstützt die Eigenvorsorge seit Anfang 2013 mit einer staatlich geförderten privaten Pflege-Zusatzversicherung. Informieren Sie sich jetzt über den R+V-Pflege FörderBahr - die private Basisabsicherung im Pflegefall mit staatlicher Förderung. Weitere Informationen unter: www.hamburger-volksbank.de

R+V **Hamburger Volksbank**
Man kennt sich.

Gern bewerten wir auch Ihren Grundbesitz.

Verwaltung und Vermittlung von Zinshäusern Wohnanlagen und Geschäftshäusern

Unser Firmensitz im Heine-Haus

100 Jahre
RICHARD GROßMANN KG
1913 - 2013

Ihre Ansprechpartner:
Herr Berge: 040/35 75 88-17
Herr Lux: 040/35 75 88-61

Immobilienmakler und Grundstücksverwaltungen seit 1913
Jungfernstieg 34 · 20354 Hamburg
www.richardgrossmann.de

IVD VHH EEK



STEFAN HANNEMANN GMBH

Nasse Wände, feuchte Keller?

Bausanierung

- Horizontalabdichtung mit Paraffin
- Außenabdichtung ohne Aufgraben (Schleierinjektion)
- Rissverpressung
- Kellerinnenabdichtung mit Sanierputz und Sperrputz

STEFAN HANNEMANN Bauunternehmen GmbH

Habichthorst 38a, 22459 HH – Telefon 040 866455-17 – Fax. -18
Mail. sh@hannemann-gmbh.de – www.hannemann-gmbh.de

Freundliche DHH in Iserbrook



- ▶ 4 1/2 Zimmer
- ▶ ca. 90 m² Wohnfläche
- ▶ sonniges Grundstück mit 244 m²
- ▶ KP 270.000 EUR

HANNEMANN IMMOBILIEN

Büro Elbvororte · Kersten Hannemann
Espenreihe 15 · 22589 · Hamburg · Tel: 040 866 25 36 10
www.hannemann-immobilien.de
info@hannemann-immobilien.de



HMP-Umzüge Worldwide Moving



Tel.: 040 - 3006 2222

HMP Umzug Shop:
umzug-karton-hamburg.de

Stadtbüro Hamburg / Außenlager Appen:
umzug-hamburg.com

BEMERKENSWERTES



Flamenco gepaart mit Jazz und Latin – all das vereint das „Ensemble Libra“

Kulturkirche Altona

Flamenco trifft 1001 Nacht

Das „Ensemble Libra“ mit Sängerin Elva la Guardia begegnet der Tänzerin Sylvianne Capell, deren tänzerische Wurzeln in der orientalischen Tradition liegen. Ihr Tanz als Ausdruck der Seele verbindet sich auf der Bühne mit den unterschiedlichen Kulturen der anderen Musiker.

Antonio Vito und sein Ensemble präsentieren ein Repertoire mit Elementen aus Flamenco, Jazz, Latin und Balkanmusik. „Das Zusammenspiel der verschiedenen internationalen Künstler ist ein intuitives Experiment, in dem die Vielseitigkeit und Virtuosität der Persönlichkeiten zusammentreffen und sich zu einem neuen Ganzen verbinden“, so beschreibt es Beate Rump von der Kulturkirche Altona.

Leidenschaft, Lebensfreude und Hoffnung treten Wut, Trauer und Verzweiflung beim Ensemble Libra gegenüber. „Libra“ lässt das Publikum in die Welt des Flamencos abtauchen. Die Musiker führen mit eigenen Kompositionen und virtuoson Improvisationen durch verschiedene Stile – die so genannten Palos. Ergänzt wird die Musik durch wortwitzige Geschichten, vorgetragen von Efrain Oscher.

Der Eintritt kostet 13 Euro im Vorverkauf, an der Abendkasse 18 Euro. Karten gibt es bei Ticketknopf, auch zum Selbstaussuchen, auf www.kulturkirche.de, bei der Konzertkasse Gerd und an allen bekannten Vorverkaufsstellen und an der Abendkasse. Für Speis und Trank vor dem Konzert und in der Pause sorgt ein Caterer. Eine Rollstuhlrampe ist vorhanden, barrierefreie WC's leider nicht.

Kulturkirche Altona, Bei der Johanniskirche 22, 22767 Hamburg

COMEDY

Was ist denn los mit den Menschen?

Der sympathische „Bäd Äss“ der Comedy Ingmar Stadelmann kommt am 12. August mit seiner Solo-Show „Was ist denn los mit den Menschen?“ ins

Schmidt Theater.

Ein Mann! Ein Mikro! Das ist nicht viel, aber für Ingmar Stadelmann reicht es, um von „derbe“ nach „sophisticated“ in nur anderthalb Stunden zu reisen. Die Frage „Was ist denn los mit den Menschen?“ ist allgegenwärtig. Die Suche nach der Antwort verspricht eine lustige Show. Eintritt: 16,50 €.

12. August, 20 Uhr im Schmidt Theater, Spielbudenplatz 24-26



Standup-Komiker Ingmar Stadelmann

LIONS WORLD CONVENTION

Uwe Mahlstedt vorneweg

Mit 25.000 Besuchern aus aller Welt hielt Lions International vom 5. bis 9. Juli 2013 seinen ersten Kongress in Deutschland ab – und hatte sich Hamburg als Austragungsort ausgesucht. Die Stadt wurde den Anforderungen gerecht, die Organisation funktionierte und die „Löwen“ der Welt ließen rund 40 Millionen Euro in den Ladenkassen der Stadt. Höhepunkt des Kongress-Spektakels war ohne Zweifel die große Lions-Parade rund



Uwe Mahlstedt im klassischen Outfit als Anführer der Marching-Band

um die Binnenalster am Sonnabend. Lions aus aller Herren Länder demonstrieren Zugehörigkeit und Phantasie. Die

typisch Marching-Jazz-Band wurde vom Iserbrooker Jazzer Uwe Mahlstedt angeführt. Ein netter Beitrag von der Elbe.

ORCHIDEENRING

Flohmarkt

Die Familien im Orchideenring laden am 31. August von 10 bis 13 Uhr wieder zum Flohmarkt ein. Verkauft werden Bücher, Kleidung für Groß und Klein, Nützliches, Schönes, CD's, Spielzeug und vieles mehr. Bei Regen fällt der Flohmarkt aus.

Orchideenring, beim Elbe-Einkaufszentrum, hinter ATU/BMW.

RISSEN

Sommerfest „Viva la Diva“

Der Garten des Hartwig Hesse Hauses am Klövensteen lädt am 11. August von 15 bis 18 Uhr zum großen Sommerfest unter dem Motto „Viva la Diva“ ein. Musikalisch wird das Fest vom Trio Kaljushny begleitet. Sie spielen

eine Hommage an große Diven und verbinden in ihrer Musik Stilelemente aus Swing, Jazz, Klezmer und Blues. Das Trio spielte schon auf der ganzen Welt. Sie stammen aus St. Petersburg. Mit Humor, Esprit und Temperament sorgen sie gemeinsam mit Bernd Schimmler am Schlagzeug für gehobene Unterhaltung. Zusammen mit der schillern-

den Diva Renata Ravell wird eine Hommage an die großen Diven der vergangenen Zeit geboten.

Daneben wird es Leckerein vom Grill, Kuchen und Bier vom Fass geben.

Hartwig Hesse Haus, Klövensteen 25, Telefon: 81 90 60, www.hartwig-hesse-stiftung.de



„Wir sehn etwas, was du schon fühlst – deine Küche.“

KÜCHENKULT KEINE KOMPROMISSE.

Osdorfer Landstraße 188, über dem Futterhaus
Iris Schroeder 0176 - 48 84 95 48 · Marina Kirchhoff 0172 - 41 40 471
Di-Fr 11-18 Uhr und nach Vereinbarung · www.kuechenkult.de

Neue Öffnungszeiten von 7-19 Uhr



prima
TEXTIL-
PFLEGE

Angebote:

2 Hosen spezial
€ 7,99

1 Hemd
waschen + bügeln € **0,99**

Bahnhofstraße 63 • Wedel
Telefon (0 41 03) 8 50 86



Mein Tipp:

Körner-Stullen
belegte Vollkornbrote
in vielen verschiedenen Sorten



Als Bäcker ausgezeichnet: ★★★★★ = ★ Qualität ★ Vielfalt ★ Frische ★ Service ★ Familiär

Blankeneser Landstraße 13 • 22587 Hamburg-Blankenese • Telefon 86 12 78 • www.baeckerei-koerner.de

♥ Rissener Dorfstraße 1, Rissen

♥ auf dem Blankeneser Wochenmarkt

♥ Bei Kröger, Blankeneser Bahnhofstraße 17

♥ Von-Sauer-Straße 11, im Rewe-Markt

In Wedel: ♥ im Wedeler Bahnhof ♥ Bahnhofstraße 9



Zimmern



Baumschulen & Gartengestaltung

Gartenanlagen, Bepflanzungen, Pflege, Änderungen,
Pflaster, Platten, Mauern, Zäune, Teiche,
Erd- und Steinarbeiten, Baumpflege, Baumfällarbeiten



Tel. 81 58 03 · 22559 HH-Rissen · www.baumschule-zimmern.de

UWE LAU PARKETT & DIELEN

Beratung · Verkauf · Verlegung · Schleifen

Bahnhofstraße 16 · 25469 Halstenbek
fon 04101/37 35 30 · fax 04101/37 35 29
mobil 0171/617 35 88 · updlau@t-online.de
www.uwe-lau.de

Plissee **Faltstore** Markenqualität zu Superpreisen!

				z. B. individuell mm-genau gefertigt, 3 Ausführungen, 22 Farben lieferbar	
	60 cm	80 cm	100 cm	120 cm	140 cm
80 cm	55 €	64 €	74 €	83 €	92 €
120 cm	65 €	77 €	89 €	101 €	113 €
200 cm	73 €	93 €	113 €	132 €	154 €

wohnen & schlafen

SCHRÖDER

DER RAUMAUSSTATTER

Rellingen-Zentrum · Hauptstraße 76 · ☎ (0 41 01) 54 41-0

www.schroeder-raumgestaltung.de
info@schroeder-raumgestaltung.de

Öffnungszeiten: Mo.–Fr. 9.00–18.30 Uhr · Sa. 9.00–13.00 Uhr



Supermärkte für höchste Ansprüche

In der Waitzstraße 1-3

Tel. 89 43 64 · Geöffnet Mo - Sa 8.00 - 21.00 Uhr

Im Landhaus, Kalkreuthweg 90

Tel. 89 44 64 · Geöffnet Mo - Sa 8.00 - 20.00 Uhr

Mehr Platz im Landhaus!
Wir haben den Markt umgebaut & vergrößert.



Mauslieferservice
Mittwoch und Freitag

www.glasco.de



BEMERKENSWERTES



FOTO: FLORIAN SCHRÖTER

Handbremse versagt: Eine Fahrerin fand ihren roten Flitzer in der Elbe wieder

SCHNAPPSCHUSS DES MONATS

Abgesoffen am Mühlenberg

Am Sonntag, dem 8. Juli, ist es wieder einmal passiert: Ein Auto ist baden gegangen. Bei dem heißen Wetter verständlich und trotzdem ärgerlich. Der Blankeneser Fotograf Florian Schröter war zufällig vor Ort und hatte seine Kamera dabei. „Was mich erstaunte, war, dass das Auto ein Hamburger Kennzeichen hatte“, sagte er dem KLÖNSCHNACK, „normalerweise passiert das nur Auswärtigen“. Zumindest war die junge Fahrerin nicht ganz gegenwärtig, als sie den Wagen abstellte. Die Handbremse hat den Wagen jedenfalls nicht aufgehalten. Die Situation war schnell analysiert, nur mit der Problemlösung dauerte es etwas. Netterweise kam ein Mann mit einem Geländewagen zu Hilfe und zog den Wagen wieder aus dem Wasser. Hoffen wir, dass es nicht zu spät war und die „inneren Werte“ durchgehalten haben.

LOKI-SCHMIDT-GARTEN

Wasser für alle und Lyrik im Garten

Seit einigen Jahren erstellt der Verband der Botanischen Gärten e. V. zentral eine Ausstellung zu einem aktuellen Thema, die dann in vielen Botanischen Gärten im deutschsprachigen Raum gezeigt wird. Die Ausstellung in diesem Sommer widmet sich auf 15 Tafeln dem Thema „Wasser für Alle!“. Zusammengestellt haben die Schau Professor Doktor Wisemann und Professor Doktor Frede von der Justus-Liebig-Universität Gießen im Wüstengarten im Freigelände Klein Flottbek. Zu sehen ist die Ausstellung bis zum 6. Oktober, täglich zwischen 9 und 19 Uhr. Der Eintritt ist frei. Das vierköpfige A capella Ensemble „Poesik“ und Schauspieler Raphael Gehrmann lassen deutsche und internationale Volks- und Kunstlieder mit lyrischen und poetischen Texten verschmelzen unter dem Motto „Facetten des Lebens – Eine Suche in Wort und Akkord“. Mal humorvoll, mal nachdenklich, mal still, mal temperamentvoll. 5. September, Beginn um 19 Uhr. Karten sind am Tage des Konzerts ab 17 Uhr vor dem Gewächshaus erhältlich.

WEDEL

Die Zauberflöte

Im Wedeler Hafen wird am 17. August um 20 Uhr, „Die Zauberflöte“ von Wolfgang Amadeus Mozart unter freiem Himmel gespielt. Deutsche Solisten werden von der Prager Kammeroper, unter der Leitung von Klaus Linkel, begleitet. Inszeniert wird die Oper von Carola Reichenbach. Die Karten kosten ab 39 Euro. Kartenverkauf in Wedel: Das neue Schulauer Fährhaus, Parnaßstr. 29 und im Buchhaus Steyer, Bahnhofstr. 26



Bezaubernd schöne Oper im Wedeler Hafen

Rate mal ...

	5			9		6	
6			8	1			4
			2			5	
	6	7	3		4		1
	2					5	
9			1		8	4	7
		3			2		
1				3	6		7
	7		4				9

© 2013 Projekt- und Grafikwerkstatt, Hamburg

SUDOKU

Klön Schnacks Sudoku

Mit Raten werden Sie vermutlich nicht weiterkommen. Sudoku erfordert Nachdenken und beruhigt die Nerven. Viel Spaß dabei! Die Auflösung finden Sie auf Seite 66 (aber nicht vorher nachsehen).

KLÖNSCHNACKS LUSTIGE FRAGE DES MONATS

Das müssten Sie eigentlich wissen ...

Wie heißt der romantische Punkt hoch über der Elbe, auf dem eine Parkbank zum Stelldichein zu zwei einlädt und dessen Name an einen Kanzler erinnert?

Lösungsvorschläge für die Familien-Diskussion:

- Schröderhöhe?
- Bismarckstein?
- Merkelberg?

Wenn Sie sich einig sind, schicken Sie uns eine Mail mit Ihrer Lösung. Der 10. Mail winkt eine Original-KLÖNSCHNACK-Tasse. Mail an: anne.schlag@kloenschnack.de





Textilpflege Utecht



Über 80 Jahre meisterhafte Textilpflege, individueller Service.

- Gardinendienst mit Dekoration
- Heißmangel
- Hotel- und Restaurantwäsche
- Oberhemden- und Kitteldienst
- Reinigungsannahme Junge + Hay

Milcherstraße 2 • 22607 Hamburg
 Telefon **040/899 24 40**
www.Textilpflege-Utecht.de



GEIGEN- UND KLAVIER- UNTERRICHT IN BLANKENESE

Unkonventionell, traditionell, kindgerecht – mit Kompetenz, Kreativität, Humor und Herz

Kinder ab 5 Jahren und Erwachsene

Katharina Apostolidis

Telefon 866 456 44
www.geigen-stunde.de

KRAFTHAUS

FITNESS • BOXEN • MMA

LUST AUF EIN KOSTENLOSES PROBETRAINING?

Wir bieten Ihnen auf 650m²

- ➔ Fitness-, Gerätetraining und Cardioreich
- ➔ Boxtraining / Kinder- sowie Seniorenboxen
- ➔ Kickboxen / Mixed Martial Arts

Osterbrooksweg 69 • 22869 Schenefeld
 Tel. 040/866 434 63 • WWW.KRAFT-HAUS.DE

schon ab

29€

Hamburg-Sülldorf, Wittland 1
 Tel: 040 - 86 64 76 51



bf-design

Brigitte Freese

- Gold- & Silberschmiedin
- Unikata-Schmuck
- Individuelle Umarbeitung
- Reparaturen

Öffnungszeiten: Mittwoch - Donnerstag - Freitag: 14-18 Uhr
 und nach Vereinbarung

Nutzen Sie Ihren Platz-
bis unters Dach!

Individuelle
Schränke!



SchrankstudioSchilling

Schrankideen nach Maß

Osdorfer Landstraße 251 b
22549 Hamburg 040-35 71 91 01
www.schrankstudio-schilling.de



... um einen
BESSEREN SCHULABSCHLUSS
oder **STUDIENABSCHLUSS** zu
erzielen und **WENIGER GESTRESST**
in die Prüfungen zu gehen!

Kostenlose Beratung:

040 / 531 95 41 oder

040 / 525 77 70 oder

unterrichtsbegleitung
@gmail.com



Leib & Seele

Kleines Jacob an der Elbchaussee:
WINZERPARTY

Winzertreffen an der Elbchaussee

Am 28. August lädt das Kleine Jacob zur zweiten Winzerparty. Deutsche Weine und ein fröhliches Essen garantieren



Kleines Jacob-Geschäftsführer: Dominik Kirchoff und Lars Mählmann

die Winzer und ihre
Regionen am **28. August 2013 um 19 Uhr:**

- Rheingau, Weingut Ankermühle
- Franken, Weingut Christine Pröstler
- Württemberg, Weingut Georg und Anja Merkle
- Wallis, Jean-René Germanier.

Preis € 49,- p.P.,

Anmeldung:

Kleines Jacob,

Tel. 822 55-407

Übrigens: Der KLEINE WEINABEND VOM HAMBURGER KLÖNSCHNACK kommt wieder. Nächster Termin: 18.9.13.

HAUSTECHNIK GMBH
PIELSTRÖM

Heiztechnik seit über 100 Jahren

Dächer
Bäder
der Zukunft



... die Entspannung...

... die wohlige Wärme...

... das gefüllte Portemonnaie...

Mit zukunftsweisender
Brennwerttechnik!



22549 Hamburg - Osdorf

25494 Borstel-Hohenraden

Tel.: 040-80 789 80

Tel.: 04101-840 621

Seit 118 Jahren ein Familienbetrieb

**Nasse Wände?
Feuchte Keller?
Schimmelpilzbefall?**



**Das gute Gefühl, in den
besten Händen zu sein.**

70.000 erfolgreiche Sanierungen in der ISOTEC-Gruppe. Wir gehen systematisch vor – von der Analyse bis zur Sanierung. Für ein gesundes Wohnklima und die Wertsteigerung Ihrer Immobilie.
Rufen Sie uns an. Wir helfen gerne weiter!

ISOTEC Hamburg GmbH

Tel. 0 40-41 33 90 33 oder www.isotec.de

ISOTEC

... macht Ihr Haus trocken!

Weinhändler Gerd Rindchen:
WEIN DES MONATS

2012 Rosé trocken „Rosa“ – das Juwel

Das Familienweingut Strehn der Geschwister Pfnaisl bewirtschaftet rund 50 Hektar bester Deutschkreutzer Lagen und zählt zu den besten Winzern des Burgenlandes. Andy Pfnaisl ist studierter Önologe der Wiener Universität für Bodenkultur, versteht jeden Weingarten auf Anhieb und schafft es so, unter den jeweils vorherrschenden Boden- und Klimaverhältnissen das Optimum an Traubenqualität zu erzielen. Kellermeister Patrick hat Stationen in Rheinhessen, Australien und Kalifornien hinter sich und versteht es, mit der traditionellen, arbeitsaufwendigen Spontangärung unnachahmliche Gewächse auszubauen, die das brillante Terroir des Mittelburgenlandes in einzigartiger Weise widerspiegeln. Neben grandiosen Rotweinen haben die Strehns 2012 erstmals mit einem besonders geglückten Rosé aufhorchen lassen. Der „Rosa“ ist ein funkelndes kleines Weinjuwel: Er wurde gekeltert aus eigens für die Rosé-Bereitung früh geernteten Trauben der Rebsorten Cabernet, Merlot, Syrah und Blaufränkisch. Das Ergebnis ist ein unerhört lebendiges Gewächs mit lockendem Duft, zupackender Frucht mit viel roter Johannisbeere und einer für einen Rosé ungewöhnlich reichen Vielschichtigkeit im Abgang. Eine tolle Entdeckung zum sehr günstigen Preis!

Flasche € 6,95. KLÖNSCHNACK Sondervorteil: Wenn Sie diesen Artikel mitbringen und vorzeigen erhalten Sie beim Kauf von sechs Flaschen Rosa eine Flasche gratis!





Myrias Küche im August:
MEDITERRANE ROLLMÖPSE

Ob mit Gas oder Holzkohle, auf dem Balkon oder am Strand – Grillen gehört im Sommer einfach dazu. Draußen zu essen und zu kochen verwandelt jeden Tag in ein ganz besonderes Ereignis. Neben Würstchen und Steaks bringen diese kleinen Heringsrollen etwas Mittelmeerflair mit auf den Grillrost. Frische Heringe bekommt man zum Beispiel im Fischhuus am Blankeneser Markt oder sogar fertig filetiert bei Oerke's Fischfeinkost in Rissen.

Zubereitung:

Für das Pesto die Blätter des Basilikums von den Stielen entfernen, den Knoblauch grob hacken, den Parmesan fein reiben und die Pinienkerne kurz in der Pfanne anrösten aber nicht zu dunkel werden lassen. Den Knoblauch zusammen mit dem Salz in einem Mörser zerdrücken und dann nach und nach die Basilikumblätter dazugeben und zerreiben bis sich eine saftig-grüne Flüssigkeit bildet. Nun die Pinienkerne und den Parmesan dazu geben und weiter reiben bis eine glatte cremige Paste entsteht. Zum Schluss langsam das Olivenöl dazugießen.

Schneller und fast so gut geht es, alle Zutaten in der gleichen Reihenfolge zu pürieren und wer mag, kann auch mit Pesto aus dem Glas schummeln.

Die Heringe filetieren und die großen Gräten entfernen, die kleinen zerfallen beim Grillen. Die Tomaten vierteln. Die Heringsfilets zur Hälfte mit Pesto bestreichen, um ein Tomatenviertel wickeln und mit einem Zahnstocher befestigen. Ca 5 Minuten von jeder Seite grillen, dabei darauf achten, dass sich auf der Unterseite vor dem Wenden schon eine Kruste gebildet hat und sie sich leicht vom Rost lösen lassen.



**Zutaten für
 4 Portionen:**

8 grüne Heringe

Pesto:

1 Bund Basilikum

1 TL grobes Meersalz

1 Knoblauchzehe

3 EL Olivenöl

extra vergine

20g Pinienkerne

30g Parmesan

4 Cockailtomaten

16 Zahnstocher

(30 Min. in Wasser eingeweicht)

Guten Appetit!

**SIMON
 KÜCHEN**

3i

www.simon-kuechen.de



**Die neue Küche:
 Komplette Renovierung
 inkl. aller Handwerker**

**IHR VORTEIL BEIM
 KÜCHEN KAUF**

- ✓ 0% Finanzierung max. 36 Monate
- ✓ 30% auf Planungsküchen
- ✓ 50% auf Ausstellungsküchen
- ✓ Sonderangebote für Vermieter und Objekte
- ✓ Alle Handwerker möglich
- ✓ Komplettrenovierung aus 1 Hand
- ✓ Markenküchen und Geräte
- ✓ kostenlose Altküchenentsorgung
- ✓ Jede Küche innerhalb 3 Wochen lieferbar

Wohnmeile Halstenbek, Gärtnerstraße 120

Telefon 04101/517 40 90

Öffnungszeiten: Mo. - Fr. 10 - 19 Uhr, Sa. 10 - 18 Uhr

Heidecke Elektroinstallation GmbH

Kai Uwe Heidecke

Elektrotechnikermeister
Industriemeister Elektro-/Energietechnik
Tel: 040-81960808
Fax: 040-81960809

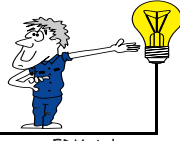

Elektroarbeiten aller Art Industrieservice EDV-Anlagen
22559 Hamburg/Rissen Brünshentwiete 11

PETER'S BISTRO

HOTEL
Klövensteen
in Schenefeld

Büsumer Wochen!

Große Büsumer Fischplatte mit
Rotzungenfilets, Schollenfilets, Nor-
weger Lachs und Büsumer Krabben.

Beilagen nach Wahl
pro Person € 15,90

Steakpieß vom Grill 280g
mit Pfefferbearnaise, Bratkartoffeln,
Klövensteen Salat

pro Person € 13,90

Öffnungszeiten: tägl. 17-1 Uhr, Küche 24 Uhr
Sa./So. und feiertags auch mittags geöffnet

Unser Hotel bietet 58 Zimmer/120 Betten,
versch. Bankett- u. Tagungsräume.
Fordern Sie unsere Preisliste an.

Hauptstr. 83, 22869 Schenefeld
040/839 36 30 - Fax 83 93 63 43
www.hotel-klovensteen.de

INDIVIDUELL



STIL & HAARE

Salon Lohse

Georg-Bonne-Straße 104 · Nienstedten
Tel. 82 11 77 · www.friseur-lohse.de



Hier ist Berlin! Corny Littmann als Dieter Thomas Heck in der „Schmidtparade“, die eigens zum Jubiläum inszeniert wurde und noch bis Ende August zu sehen ist.

25 Jahre Schmidt Theater

Open-Air-Geburtstagsgala

Ein stolzes Vierteljahrhundert ist es her, dass sich am 8.8.88 abends um 8 Uhr 8 der erste Vorhang im Schmidt Theater öffnete. Bedenkenträger gaben der „schrägen Bühne“ höchstens ein Jahr. Heute feiert das Schmidt seinen 25. Geburtstag und ist mit über 450.000 Besuchern jährlich Deutschlands erfolgreichstes Privattheater.

Im Rahmen des Jubiläums lässt das Schmidt es krachen. Am 8. August gibt es auf der Spielbudenplatz-Bühne direkt vorm Theater eine Open-Air-Geburtstagsgala mit vielen Schmidt-Künstlern und dem Original Tivoli-Orchester – umsonst und draußen. Beginn ist natürlich um 8 Uhr 8. Am 9. August steigt von 18 bis 23 Uhr das große Grillfest mit Kay Ray und Live-Musik von Scarlet Punch. Auch hier ist der Eintritt frei.

Noch bis Ende August läuft im Schmidt die extra für das Jubiläum von Corny Littmann inszenierte und präzentierte Gala „Die Schmidtparade“. Mit dabei sind die schönsten Hits aus den Erfolgsproduktionen „Sixty Sixty“, der 70er-Jahre Show „Karamba!“ und ganz neu: das Beste aus den 80ern! Für Fans von Schlagern und bunten Kostümen ein Muss! Karten sind unter der Nummer 31 77 88 99 oder im Internet unter www.tivoli.de erhältlich.



JOHANN ABELS MALEREIBETRIEB GMBH

ISFELDSTR. 1 · 22589 HAMBURG

87 72 62



**FRISCH
GESTRICHEN!**

Dekorative Werterhaltung
Innen und Außen



**Wir sind Ihr
professioneller
Partner in den
Bereichen:**

- Überdachungen
- Zäune
- Treppen
- Türen und Tore
- Stahlkonstruktionen
- Geländer
- Restaurationen
- Carports
- Eisenmöbel

Metall aus Appen GmbH

Hasenkamp 8 • 25482 Appen • 04101 - 207351
schlegel@metall-aus-appen.de • www.metall-aus-appen.de



„Effilee“-Herausgeber Vijay Sapre, Tatjana Mahss, Unternehmer Dirk Barthel

SOMMERFEST

Die Gäste reisten aus aller Welt an

Bereits zum dritten Mal hatte Unternehmer Dirk Barthel zum Sommerfest in sein Haus nach Othmarschen geladen. Dabei reisten die Gäste unter anderem aus Genf, Dresden und Moskau an. Erstmals dabei war Effilee-Herausgeber Vijay Sapre aus der Övelgönne. Hätten die Nachbarn nicht gemurt, wäre die Party möglicherweise bis in den nächsten Tag gegangen. Denn die Stimmung war berauschend.



Bräutigam Andreas Maske mit Braut Andrea, die in einer weißen Pferdekutsche anrollte

HOCHZEIT

Braut kam in Kutsche

Das gibt es noch, das romantische Ja-Wort. Das bewiesen Andreas und Andrea Maske mit ihrer Hochzeit in der Nienstedtener Kirche. Die Braut kam in einer weißen Kutsche, aus der ihr der Bräutigam (Unternehmer und Honorargeneralkonsul von Paraguay) galant heraus half. Nach der Trauung ging es zunächst ins nahe Louis C. Jacob, später auf den Süllberg zur Party.



Anke Hübenbecker, mit Ehemann Rolf, hatte die Hochzeit geplant

MODENSCHAU

Das Hotel Atlantic wurde zum Laufsteg

Der Bachelor Jan Kralitschka mit blanker Brust, Rebecca Mir im Minirock und Alexandra Kamp im Publikum – wer sehen wollte, wer derzeit im TV für Gesprächsstoff sorgt, der bekam bei der „Ernsting's Family Fashion Show“ reichlich Futter. Die Kleinen scharten sich nach der Show um die Promis, verlangten nach Autogrammen. Die Großen plauderten erfreut über die gesehene Mode für den kommenden Herbst und Winter.



Großes Schlussbild bei der „Ernsting's Modenschau.“

LOUIS C. JACOB

Seite an Seite mit der „Queen Mary 2“

Wer hautnah dabei sein möchte, wenn die „Queen Mary 2“ am 31. August den Hamburger Hafen verlässt, der ist an Bord der „MS Hafen Hamburg“ willkommen. Gereicht werden dabei Köstlichkeiten aus Küche und Keller aus dem Hause Jacob. **Anmeldung unter Telefon: 82 25 54 07 oder events@hotel-jacob.de**

KLÖNSCHNACK AUF HAMBURG 1

schümann
SCHNACKT
Wahres + Unwahres aus Hamburg

**DER HAMBURGER KLÖNSCHNACK AUF HAMBURG 1:
UNBEDINGT EINSCHALTEN!**

- ▶ SAMSTAG, 3. AUGUST, 19.15 UHR
- ▶ SONNTAG, 4. AUGUST, 18.15 UHR
- ▶ FREITAG, 9. AUGUST, 23.15 UHR
- ▶ MONTAG, 12. AUGUST, 23.15 UHR

▶ präsentiert von der **Haspa**
Hamburger Sparkasse

KSV KLAUS SCHÜMANN VERLAG
HAMBURG MEDIEN · HAMBURG EVENTS

Sülldorfer Kirchenweg 2 · 22587 Hamburg
Telefon 040 86 66 69-0 (Fax -40) · www.ksv-hamburg.de

Harries® GmbH

Münzen - Edelmetalle



Ankauf - Verkauf - Beratung - Auktionseinlieferungen



Seit über 35 Jahren kaufen wir seltene Münzen sowie ganze Sammlungen und beraten Sie auch zu Auktionseinlieferungen.



Kommen Sie doch dafür 'mal auf die andere Seite der Alster! Der Weg lohnt sich bestimmt.

Harries® GmbH
Hofweg 12 • 22085 Hamburg
Tel: 040/ 229 00 77 • Fax: 040/ 229 56 07
www.harries-gmbh.de • info@harries-gmbh.de



PIETSCH BAUWERKSERHALTUNG
GMBH

Feuchtigkeitsprobleme?

Abdichtung von nassen Kellern, Fassaden und Balkonen
● Putz- und Mauerwerkssanierung ● Injektionen

Heisterweg 12 • 22869 Schenefeld • Tel (040) 830 67 68
www.pietsch-bauwerkserhaltung.de

Hamburger Schlemmersommer
15. Juni bis 30. August 2013

Gratinierter Ziegenkäse mit Gartensalaten, Passionsfrucht vinaigrette und Erdbeerconfit

Hausgemachte Scampiravioli mit grünem Spargel und Zitronengras-Noilly Pratschaum

Filet vom heimischen Kalb unter der Basilikumkruste mit Kartoffel-Pfifferlingsstrudel und feinem Möhrenchutney

Variation von der Altländer Knubberkirsche
€ 59,00 für 2 Personen

Elbchausee 499a, im Hirschpark, Eingang Mühlenberg
Telefon 86 01 73 • www.witthues.de

FISCHclub
Blankenese
Restaurant · Café

Genießen Sie frische Pfifferlinge und den Sommer direkt auf der Elbe! Unsere große Sommerterrasse bietet mediterranes Lebensgefühl, einen atemberaubenden Blick und mit etwas Glück den schönsten Sonnenuntergang an der Elbe.
Ab sofort auch buchbar für exklusive Veranstaltungen bis zu 180 Personen.

www.restaurant-fischclub.de

durchgehend warme Küche: Strandweg 30a · 22587 Hamburg-Blankenese
täglich ab 11 Uhr! Telefon: 040-86 99 62

Fähranleger Op'n Bulln

UWS

Wir bieten Ihnen sattelfeste Lösungen.

Unser Versicherungskonzept für Reiterhöfe bietet Ihnen optimale Absicherung Ihrer Risiken – für Gebäude- u. Betriebseinrichtungen, Haftungsansprüchen Dritter als auch Schäden an Pensionspferden. Ihre Betriebserweiterung gilt automatisch mitversichert.

UWS Assekuranz-Makler GmbH

Holstenplatz 6
22869 Schenefeld
Tel. +49 (40) 839 34 20
Fax. +49 (40) 830 25 76

Große Reichenstraße 27 (Afrikahaus)
20457 Hamburg
Tel. +49 (40) 303 743 0 80
Fax. +49 (40) 303 743 0 89

info@uws-assekuranz.de · www.uws-assekuranz.de

Sommerfest Zu Gast bei Pentosin

Die Gastgeber Jürgen und Roswitha Niemax (Pentosin Werke in Wedel) wissen, was ein perfektes Sommerfest braucht. Nach einem ernsthaften Theorieteil, hier der vom Chef vorgetragene Abriss der Pentosin-Geschichte, folgten Musik, Spiel und Tanz.

Zu allererst galt es für die Gastgeber jedoch zahllose Hände zu schütteln und die vielen Geschenke weiterzureichen. Wohin bloß mit den vielen Blumen? Wer die Pentosin-Größe kannte, musste sich deshalb keine Sorgen machen.



Wedels Bürgermeister Niels Schmidt mit Gastgeberpaar Roswitha und Jürgen Niemax



Mit Musik, Spiel und Tanz wurde bei Pentosin das Sommerfest zelebriert

EULENKLAUSE

Start mit neuer Inhaberin

Quartiere wie Nienstedten sind bereits gänzlich kneipenfrei. Anderswo vegetieren sie vor sich hin. Ein paar Kilometer weiter östlich, in Ottensen, haben einige Pinten überlebt. So wurde kürzlich nach zwei Monaten Pause die Raucherkneipe „Eulenklause“ wiedereröffnet. Die neue Inhaberin Angelika Klinskies führt jetzt die 80-jährige Tradition der Schankwirtschaft fort. „Ich freue mich, dass sich die Eulenklause wieder mit Leben füllt und sich am 1. August die Türen wieder öffnen.“

Eulenstraße 57, dienstags - sonnabends 17 Uhr bis open end, sonntags 11 bis 18 Uhr Frühschoppen, montags Ruhetag



Angelika Klinskies ist neue Inhaberin der Eulenklause in Ottensen



Addi Münsters Old Merrytale Jazzband spielt am 4. August zum Frühschoppen auf dem Blankeneser Marktplatz

DIE DRITTE NEUAUFLAGE

Es ist wieder Klönschnackfest



Marcus von Riesen (links) und Nils Jacobsen mit der Klönschnackfest-Moderatorin Friederike Barbrock-Berg

Wenn am Sonntag, dem 4. August auffällig viele Menschen ins Blankeneser Zentrum strömen – dann ist wieder Klönschnackfest. Nach den Klönschnackfesten von 1985 bis 2003 zeichnen Nils Jacobsen und Marcus von Riesen für die Wiederaufnahme seit 2011 verantwortlich. Und das machen sie gut.

Dieses Jahr startet ganz in der Tradition der Feste wieder mit einem plattdeutschen Gottesdienst (Pastor Klaus-Georg Poehls) mit Zetteln zum Mitsingen, gefolgt vom klassischen Jazzfrühschoppen mit „Addi Münsters Old Merrytale Jazzband“.

Zum Finale rockt am Abend die Formation „Blue Café“. Zwischen- durch wird den Besuchern vielseitiges geboten. Nach der Countryband Pat Fritz (14.15) werden neben den auch in die Jahre gekommenen Elbvorort-Rockern von „Men of Mystery“ (16.30) allerlei Speisen und Getränke angeboten. Mit den Junior-Klönschnackern führt Moderatorin Friederike Barbrock-Berg von Sing! Event-Service wieder durch das Programm.

Toni, Rosa und Helena (allesamt 11 Jahre alt) haben seinerzeit die Jury überzeugt und zeigen ihr Können dem Publikum.

Klönschnackfest in Blankenese, Sonntag, 4. August 2013, 11 bis 22 Uhr



Küchenchef Marc Schlürscheid (links) mit Helfern

LANDHAUS GARDELS

Küchenparty

Das Gardels' Restaurant ist weit über die Landesgrenzen hinaus bekannt. Es verdankt diesen guten Ruf der regionalen Gourmetküche, die hier mit viel Liebe zum Detail praktiziert wird sowie dem ausgezeichneten Service. Küchenchef Marc Schlürscheid und sein Team verarbeiten ausschließlich marktfrische Produkte direkt aus der Region. Den Beweis lieferten sie kürzlich erneut bei einer gut besuchten Küchenparty.

www.landhaus-gardels.de, St. Michaelisdonn

Linde Bar & Restaurant



**Genussreich und Erlebbar
in Hamburg-Blankenese**



**Gemütlich im Biergarten
täglich ab 17 Uhr**



**Mediterrane Spezialitäten
Saisonale Highlights**



**Über 50 Cocktails
Ausgewählte Weine
8 Sorten Bier vom Fass**



**Regelmäßig Sport live
auf unserer Großbildleinwand**



Weitere Infos unter www.Linde-Blankenese.de

Elbmaler



ANDREAS HECTOR
 Maler- und Lackierermeister
 Akademie für Farbe und Gestaltung
 staatl. geprüfter Fachwirt · Elbchaussee 518
 Tel. 82 241 300 · www.elbmaler.de · Mobil 0170/20 25 24 7





ELB LOUNGE

Elbchaussee 486
 22587 Hamburg
 T 040 866281-0
 info@elb-lounge.de
 www.elb-lounge.de

DIE EVENT-VILLA.
 Beeindruckend, privat, unvergesslich.

DENKE WILD UND WERDE HÄUPTLING

Am **Institute of Design** wird die **Designer-Elite** der Zukunft ausgebildet. Schon während des Studiums gewinnen IN.D-Studenten mehr **Awards** als an jeder anderen Akademie. Dieser **Erfolg** basiert auf ständig weiterentwickeltem Curriculum, **individuellem Coaching** und individueller Förderung durch hochkarätige Dozenten aus Praxis.
Einstieg: 1. September 2013



Esplanade 30 · 20354 Hamburg · T +49 (0)40 / 35 76 30 - 0

www.ingd.net
 info@ingd-net.de

Restpaare bis zu 70 % Rabatt

Damenschuhe von Kennel & Schmenger,
 Donna Carolina, gadea u.v.m.

SCHUHTERRAIN

EINUNDZWANZIG

Öffnungszeiten: Mo - Fr 09:30 - 13:00 Uhr und 15:00 - 18:00 Uhr,
 Sa 10:00 - 13:00 Uhr

Wedeler Landstraße 21, 22559 Hamburg, Telefon: 040 / 819 567 21

NEU

RTL, SAT 1, Eurosport, Sport 1 und viele mehr in digitaler Qualität sind jetzt unverschlüsselt im Kabel zu sehen.

Ärger mit "Störstrahlung"?
Ich berate Sie gerne.



Jan Reinecke
TV-Hifi-Video
 Reparatur und Verkauf
 Kabel, Sat-Empfang und DVB-T

Blankeneser Hauptstr. 129
 22587 Hamburg
 Telefon 040 / 86 30 92
 www.TV-Reinecke.de

Öffnungszeiten:
 Mo - Fr 10⁰⁰ - 12⁰⁰
 15⁰⁰ - 18⁰⁰
 Sa 10⁰⁰ - 12⁰⁰

ELBSCHLOSS RESIDENZ Neues von Möbi und Skandalöses

Dem Wort eine Heimat- unter diesem Titel bringt Eberhard Möbius am Donnerstag, 11. August um 16 Uhr in der Elbschloss Residenz Geschichten, Gedichte und Balladen zu Gehör. Schon mit zwölf Jahren begann „Möbi“ Gedichte zu schreiben, die alle Entwicklungsstufen eines jungen Menschen widerspiegeln – bis er später mit seiner Frau Christa in Hamburg „Das Schiff“ gründete und damit zum Chronisten der Zeit wurde. Möbi präsentiert ein buntes Kaleidoskop von heiteren und bissigen Gedichten, Chansons und Balladen. Am 15. August serviert Kurt Grobecker hamburgische Geschichten, genauer: Gesellschafts-, Sex-, Polit-, Wirtschafts- und Presse-Skandale. Was er gefunden hat, mag einige erschrecken, amüsieren oder auch ärgern: Kurt Grobecker liest aus seinem Buch „Hamburg skandalös“. Ein reizvoller Kranz heiterer Geschichten, gelesen von Heinz A.E. Schröter, begleitet auf dem Flügel von Nikolai Rosenberg steht am 22. August auf dem Programm. Titel: „Oh zarte Sehnsucht – süßes Hoffen“. Der Monat wird kulturell am 29. August mit Erich Kästner beschlossen. Dr. Ellen Kirsch stellt Gedichte, Chansons und Karikaturen vor. Gäste der Elbschlossresidenz zahlen jeweils fünf Euro. **Elbchaussee 374**

Kleine Fragen ...ganz persönlich!

KLÖNSCHNACKS kleine Fragen beantwortet in diesem Monat **Elke Wind.**



- Verraten Sie uns Ihren Hamburger Lieblingsplatz?**
- Der Fähranleger Övelgönne bei Sonnenuntergang.**
- Was zeigen Sie den Besuchern von auswärts?**
- Den Blankeneser Wochenmarkt.**
- Was auf keinen Fall? Meine Garage.**
- Wofür hätten Sie gern mehr Zeit?**
- Für mich.**
- Was ist Ihre schönste Erinnerung?**
- Meine Kindheit.**
- Welches Ereignis hat Sie am meisten beeindruckt?**
- Kein Fluglärm in diesem Sommer.**
- Was macht Ihnen Angst? Kameras überall.**
- Was nervt Sie bei anderen? Dummheit und Egoismus.**
- Was halten Sie für absolut überflüssig?**
- Rasensprengen im Sommer.**
- Was war Ihre peinlichste Situation?**
- Ein verlorener Absatz beim Tanz.**
- Wen finden Sie toll? Launig, lustige Menschen.**
- Wo gehen Sie gern essen? Am Meer.**
- Was wollten Sie immer schon mal tun, trauten sich aber nicht?**
- Lauter Blues und Rock bei offenem Fenster.**
- Welches Buch lesen Sie gerade?**
- NYC. Subwaykarte.**
- Was nehmen Sie auf eine einsame Insel mit? Fernglas und Insektenspray.**

ALLES RICHTIG?
Die Lösung

Hier finden Sie die Lösung unseres Sudoku-Rätsels von Seite 59. Sind Sie zufrieden mit Ihrer Lösung?

3	5	8	7	4	9	1	6	2
6	9	2	8	1	5	7	3	4
7	1	4	2	6	3	5	8	9
8	6	7	3	5	4	9	2	1
4	2	1	6	9	7	8	5	3
9	3	5	1	2	8	4	7	6
5	4	3	9	7	2	6	1	8
1	8	9	5	3	6	2	4	7
2	7	6	4	8	1	3	9	5

Kajüte SB 12 Alles frisch

Überall, wo viele Touristen unterwegs sind, wird gastronomisch oft Abenteuerliches geboten. Ganz anders in der „Kajüte SB 12“. Nach gründlichem Frühjahrsputz wurde das Lokal im vergangenen Jahr von Manuela Gerhmann, sie betreibt auch das Restaurant Ponton op'n Bulln, übernommen. Zurück am ehemaligen Arbeitsplatz ist Restaurantleiterin Rosi, die sich zwischenzeitlich selbstständig gemacht hatte. An sieben Tagen in der Woche wird in dem nach dem einstigen Fischkutter „Libelle“, mit dem Unterscheidungszeichen SB 12 benannten Restaurant, Matjes serviert, Fischbrötchen geschmiert und Kaffee gekocht. Während die „Libelle“ 1925 verkauft wurde, zählt der Laden mit den an die Sansibar erinnernden Sitzplätzen am Strand seit langem zu den beliebtesten Lokalen entlang des Elbufers.



Rosi und ihre SB 12-Crew servieren stets frisch Zubereitetes. Die vielen Stammgäste danken es ihnen.

- **Fazit:** Eines der beliebtesten Lokale am Blankeneser Elbufer, geschätzt von Einheimischen wie Touristen.
- **Gäste:** Eine bunte Mischung von Tagesausflüglern und Nachbarn des Strandweges.
- **Wo:** Strandweg 79, Küche von 12 bis 22 Uhr, Telefon: 86 64 86 40, www.kajuetesb12.de



FÜR INNEN UND AUSSEN 040-812167

WRAGE

SANITÄR
BEDACHUNG
HEIZUNG

Wir 4 Handwerksmeister (Gerrit, Thorsten, Heiko und Bastian Wrage) realisieren die Wünsche unserer Kunden in 3. Generation, wobei wir handwerkliche Qualität mit modernster Technik verbinden. Kleine

Reparaturen oder komplette Installationen, uns ist jeder Auftrag wichtig. Unser Team mit 15 Kundendienstfahrzeugen und einem ständig besetzten Büro in Rissen ist in allen Belangen rundum für Sie da!

**Wir suchen ab sofort in Festanstellung
KLEMPNER + DACHDECKER**

WWW.WRAGE-GMBH.DE

SEIT 1949

EP:
ElectronicPartner

Seit 40 Jahren für Sie da!

Verkauf

- zu marktgerechten Preisen

Qualitätsreparatur

- in eigener Meisterwerkstatt
- Reparatur aller Marken – egal wo gekauft

Antennenservice

- SAT-Anlagen, DVB-T und Kabel

Fachberatung

- bei technischen Problemen

Eigener Parkplatz

Loewe-Galerie • Samsung • Bose • uvm.
www.loewe-gessner.tv

EP: Gessner
ElectronicPartner

TV, DVD, HIFI, MULTIROOM
22869 Hamburg-Schenefeld,
Lormsenstraße 94
www.ep-gessner.de
Tel. 040 - 8305544

HOLGER RIEBE KÜCHENRENOVIERUNG

- Einbaugeräte ▪ Spülen & Armaturen
- Arbeitsplatten ▪ Fronten ▪ Umbauten



Ihre Küche ist mein Revier

Sie müssen Ihren Kühlschrank erneuern?
Sie wünschen sich eine neue Arbeitsplatte?
Sie brauchen eine bessere Dunstabzugshaube?
All diese und viele andere Bedürfnisse
Ihre Küche betreffend sind mein Fachgebiet!
Rufen Sie mich an. Ich komme gerne zu einem
kostenlosen und unverbindlichen
Beratungsgespräch zu Ihnen nach Hause.

Osdorfer Landstr. 188 (über „Das Futterhaus“) • 22549 Hamburg • Tel. 040-57 26 10 60

**REDAKTIONSSCHLUSS FÜR DIE
SEPTEMBER-AUSGABE**

15. AUGUST
2013





1924 an einem heißen August-Sonntag am Elbstrand

Das Strandleben pulsiert am Strandweg in Blankenese. Es ist ein sommerlicher Sonntag und die Menschen reisen aus Hamburg und Altona an, um an der „Riviera des Nordens“ Sonne zu tanken und den Alltag zu vergessen.

Der Alltag stellt ich in diesem Jahr u.a. wie folgt dar: Carl Petersen, Vorsitzender der linksliberalen Deutschen Demokratischen Partei (DDP) wird Bürgermeister in Hamburg. Max Brauer wird zum Oberbürgermeister von Altona gewählt. Architekt Fritz Höger weiht sein Chilehaus ein und die Nordische Rundfunk AG (Norag) nimmt ihren Betrieb auf. Der HSV verliert in Berlin das Endspiel um die Deutsche Meisterschaft gegen den 1. FC Nürnberg mit 0:2. Beim Kampf zwischen dem rechten Kampfbund Stahlhelm und Reichsbanner Schwarz-Rot-Gold wird in Altona ein Kriminalassistent erschossen.



KURT GROBECKER ERZÄHLT:

Wie die Hanseaten den Nachbarn zur Hilfe kamen: Ein „Schweinekrieg“ für Hamburgs Ehre

Obwohl sich die Hamburger gern um kriegerische Auseinandersetzungen drückten, weil das ihre Handelsinteressen störte, ließen sie sich nicht zweimal rufen, wenn ein Nachbar in Not war.

In Not waren die Bergedorfer, als sie der Herzog von Lauenburg gehörig unter Druck setzte. Immerhin verfügte der Lauenburger über eine furchterregende Streitmacht von 40 Mann. Mit der ließ er die Schweine einfangen, die von den Bergedorfern seit Menschengedenken zwecks Eichelmästung jeweils im Herbst in den Sachsenwald getrieben wurden. Da die Bergedorfer samt ihrer Schweine als Hamburger und Lübecker Untertanen galten, machten die beiden Hansestädte mobil. 200 Mann schickten sie wohlausgerüstet mit Speißen und Feuerbüchsen auf den Kriesspfad.

In einer alten Kriegsgeschichte wird der spektakuläre Sieg Hamburgs gewürdigt: „Bald bekamen die hanseatischen Krieger den Feind in Sicht, dieser aber ergriff das

Hasenpanier und flüchtete nach der Residenz seines Herzogs von Lauenburg. Die Hansestädter besetzten darauf einige feindliche Dörfer, unter anderem auch Schwarzenbek, und bedrohten sogar Lauenburg mit der Belagerung. Der Herzog kroch in seiner Bedrängnis zum Kreuze. Gab die in Haft genommenen Schweine frei und bestätigte das Recht der Bergedorfer auf die Eichelmast im Sachsenwald.

Das aber war noch nicht das letzte Wort in der schweinishen Auseinandersetzung. Hamburgs Kundschafter, gewissermaßen Opas Geheimdienst, bekamen Wind davon, dass der Nachbar im Osten auf Rache sann und aufrüsten ließ, wozu er seinen Untertanen erstmal die Daumenschrauben anlegte und die Steuern erhöhte.

Elf Jahre dauerte es, bis der Lauenburger 250 Mann Fußvolk auf die Beine gebracht hatte, auf die eigenen, und dazu noch 50 Reiter auf die der Pferde. Dann machte er mobil. Aber die Hamburger lagen schon auf der Lauer. Auch dieses Mal waren sie dem Gegner nicht nur an der Zahl überlegen, sie schleppten auch noch etliche Kartäunen und reichlich Kugeln und Pulver ins Gefecht. Damit schlugen sie den Herzog auch bei seinem zweiten Anlauf in die Flucht.

Nun hätte sich der Hamburger Rat gern

ob der glänzenden Siege gebührend feiern lassen. Aber kein lorbeerbekränztes Sängerhaupt mochte singen, was die siegreichen Ratsherren gern gehört hätten. Stattdessen schrieb ein gewisser Magister Gärtner ein böses Spottgedicht auf die geschlagene Schlacht um die Rechte des Borstenviehs, und er veröffentlichte es unter dem Titel „Mercurius auf dem Parnaße wegen des Schweinekrieges abgefertigt“. Der Rat reagierte sauer. Er ließ den Poeten ins „Bürgergehorsam“ nehmen, und er ließ das Gericht, das er damals so fest im Griff hatte wie heutzutage das Verfassungsgericht unsere Regierung, ein hartes Urteil sprechen: Der Spötter solle „auf dem ehrlosen Block am Rathause stehend Abbitte tun und sich dreimal aufs Maul schlagen“. Da der Magister Gärtner dazu verständlicherweise wenig Lust verspürte, verschwand er aus der Stadt, bevor ihn die irdische Gerechtigkeit ereilte.



Autor Kurt Grobecker (Ex NDR-Moderator und Autor) erzählt jeden Monat im KLÖNSCHNACK seine Geschichten

DIE TREUDELBERGER LANDPARTIE



WERBEN SIE IM GÄSTEHEFT

Zur TREUDELBERGER LANDPARTIE – dem spätsommerlichen Kommunikationstreff im Steigenberger Hotel Treudelberg – bittet der Klaus Schumann Verlag am 29. August bereits zum fünften Mal geladene Gäste aus Wirtschaft, Politik, Kultur, Wissenschaft und Gesellschaft.

Präsentieren Sie sich und Ihr Unternehmen mit einer Anzeige im Gästebuch und erreichen Sie eine interessante Zielgruppe direkt und ohne Streuverluste. Gern beraten Sie unsere Mitarbeiterinnen aus der Anzeigenabteilung persönlich unter 86 66 69-0.

KSV KLAUS SCHÜMANN VERLAG
HAMBURG MEDIEN · HAMBURG EVENTS

Sülldorfer Kirchenweg 2 · 22587 Hamburg · Telefon 040 86 66 69-0 (Fax -41) · www.ksv-hamburg.de

DER GUTE RAT VON

HAMBURGER

Dr. Klönschnack

DAS GESUNDE HEFT FÜR KÖRPER, GEIST UND SEELE IN DEN ELBVORORTEN



Praxis-Besuch

**Lanserhof:
Darmkrebsvorsorge
mittels Kolonkapsel**

Diabetes

Hypo-Hunde retten Leben (S. 74)

Stressratgeber

Die seelischen Folgen des
Hamburger Feuersturms



Dickdarmdiagnostik mal anders – einfach schlucken: Die neue Aufzeichnungsmethode zur Krebsprävention



Die Kolonkapsel schießt mehrere Bilder pro Sekunde

Darmkrebsvorsorge

Eine Pille auf Wanderschaft

Eine Darmuntersuchung ist meistens unangenehm und zeitaufwendig. Das LANS Medicum im Lanserhof Hamburg bietet ein neuartiges Verfahren zur Krebsprävention an – nötig ist nur eine kleine Kapsel.

Die Kapselendoskopie hat sich in den letzten zehn Jahren zur Untersuchung des Dünndarms etabliert. Als Dickdarmdiagnostik, beispielsweise zur Darmkrebsvorsorge, wurde die Kapsel bisher jedoch noch nicht eingesetzt.

Ab sofort ist die schonende Untersuchung mit der Pillcam auch für den Dickdarm möglich. Als eines der wenigen ausgewählten deutschen Zentren bietet der Lanserhof Hamburg seinen Patienten diese Untersuchung in Kooperation mit dem Facharztzentrum Eppendorf an.

Mit diesem neuen Verfahren kann Menschen, die die Krebsprävention bisher aus Angst oder wegen eines überfüllten Terminkalenders gemieden haben, der Zugang erleichtert werden. Denn, bei einer Wahrscheinlichkeit eines

positiven Befundes von nur 20 Prozent gehen viele Deutsche nicht zur Darmspiegelung, da ihnen der Aufwand für dieses vermeintlich geringe Risiko zu hoch erscheint. „Auch für diese Zielgruppe ist die Kolon-

kapsel ein gutes Angebot. Denn ein invasiver Eingriff wird nur dann vorgenommen, wenn die Kapselkoloskopie ergeben hat, dass es einen behandlungsbedürftigen Befund, beispielsweise Polypen, gibt“, sagt Professor Andrea Morgner Miehlke, Gastroenterologin und Ärztliche Direktorin am Lanserhof Hamburg.



Professor Andrea Morgner Miehlke, Gastroenterologin und Ärztliche Direktorin am Lanserhof Hamburg

Bei der Kapselkoloskopie schluckt der Patient eine „Pillcam“, die etwa so groß ist wie ein Gummibärchen. In ihr verbergen sich zwei High-Tech-Kameras, die auf

dem Weg durch den Darm die Beschaffenheit und Struktur des Dickdarms dokumentieren.

Was jedoch bei einer klassischen Darmspiegelung unter anderem durch die empfohlene „Schlafspritze“ zeitaufwändig ist und häufig als unangenehm empfunden wird, kann mit der Kapselkoloskopie unbemerkt im Alltag erledigt werden – eine instrumentelle rektale Untersuchung ist unnötig. Der Patient muss lediglich nach einer Vorbereitung durch das Trinken einer bestimmten Flüssigkeitsmenge zur Darmentleerung einmal „verkabelt“ werden. Dabei wird an einem Sensorgürtel ein Aufzeichnungsgerät platziert.

Nach dem Schlucken der Kapsel nimmt sie auf ihrem Weg durch den Darm mehrere Bilder pro Sekunde auf. Diese werden an ein Aufzeichnungsgerät, den Datenrekorder, gesendet und anschließend ausgewertet. Darmkrebs und Darmkrebsvorstufen werden dabei mit einer vergleichbaren Genauigkeit wie bei der Darmspiegelung festgestellt. Am Ende wird das Einmalprodukt auf natürlichem Weg ausgeschieden.

Eine ärztliche Aufsicht ist dabei nicht notwendig. Mit einer speziellen Software werden anschließend die Daten ausgewertet und befundet. Ein ausführliches Diagnosegespräch schließt die Prozedur ab.

Die Kosten für das neue Verfahren mit der Pillcam werden bislang von den Krankenkassen noch nicht übernommen. Insgesamt kostet die schonende Darmkrebsvorsorge 1.113 Euro – 700 Euro für die intelligente Kapsel und 400 Euro für den Befund durch den Facharzt.

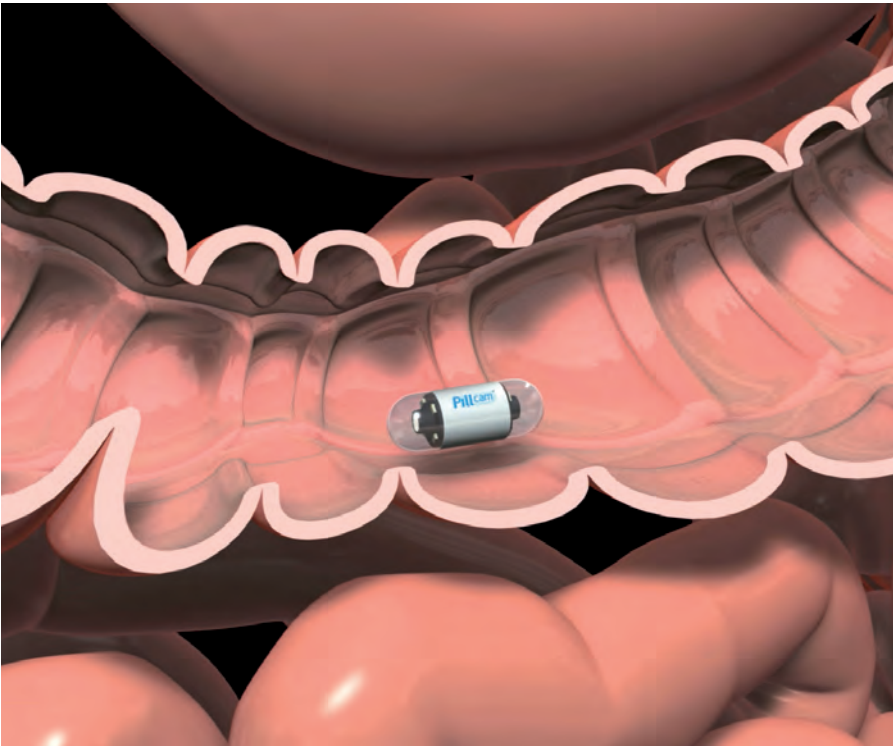

Die Kolonkapsel macht eine rektale Untersuchung unnötig



Lanserhof Hamburg

Prof. Andrea Morgner Mielhke, Gastro-
enterologin und Ärztliche Direktorin
Lanserhof Hamburg LANS Medicum
Stephansplatz 5, 20354 Hamburg
Telefon: 32 08 83 20
www.lanserhof.com

mini-dent
Zahnbehandlung für Kinder

*Kommi, zeig mir
deine Zähne!*

Dr. Claudia Kanitz * Bahrenfelder Chaussee 124 * 22761 HH * Tel.: 040 / 89 39 60 * www.mini-dent.de

Dr. med. Simon Günter
Dr. med. Carlos Wulff
Pränatale Diagnostik DEGUM II
Frauenheilkunde und Geburtshilfe
Sülldorfer Kirchenweg 2a
22587 Hamburg-Blankenese

Telefon: 040. 870 20 30
Web: www.praenatal-hamburg.de

- o Fehlbildungsausschluss
- o fetaler Herzultraschall
- o 3D/4D-Ultraschall
- o Feindiagnostik
- o NT-Messung



Seele im grünen Bereich

Durch
Psychotherapie
Hypnosetherapie
Heilverfahren
Coaching

wieder
Freude empfinden
Leichtigkeit fühlen
Lebenskraft spüren
Lebendigkeit leben
Ziele verwirklichen

Tanja Krusch, Heilpraktikerin für Psycho-
therapie & Zertifizierte Hypnosetherapeutin,
Lachmannweg 14, 22589 Hamburg,
Tel. 0174/5345101,
www.seeleimgruenbereich.de

Dres. med. C. Wilcke, T. Aberle, I. Darwich

H
O | N

SCHNARCHABKLÄRUNG,
-THERAPIE
TINNITUS, ALLERGIE

Waitzstraße 15, 22607 Hamburg · T 040 89 85 80
www.hnopraxis-hamburg.de



LINGENS INSTITUT
FÜR VERHALTENS- UND LERNSTRATEGIEN

Konzentration lernen! Umfassende Diagnostik, Beratung und Therapie. Neuro-/Biofeedback z.B. bei AD(H)S, Kopfschmerzen, Depressionen, Ängste, Tinnitus, Impulsivität. **LINGENS INSTITUT – Ihr Expertenteam für AD(H)S, Hochbegabung, Lerntherapie, Ergotherapie und Psychotherapie.**

Mühlenberger Weg 54 · 22587 Hamburg
Telefon 040 22 64 61 61 · info@lingens-institut.de www.lingens-institut.de



Orthomol Mental
30 Tage-Packung

€ 56,98

Grundpreis € 11,72 / 100g



Sülldorfer Kirchenweg 1A
22587 Hamburg, Tel. 70 70 810 60
Mo.-Fr. 08:00-19:00, Sa. 08:30-16:00 Uhr

PRIVATE HAUTARZTPRAXIS

MAIJA KLEWENHAGEN

hat die Praxis von
Dr. Marlies Rothenstein
übernommen.



Schwerpunkte:

- Hautkrebsvorsorge • Operative Dermatologie
- Venen- und Beinleiden • Lasermedizin
- Ästhetisch-kosmetische Dermatologie
- klassische Dermatologie • Allergologie

Maija Klewenhagen
Hautärztin
Dormienstraße 3a · Hamburg-Blankenese
Tel. 040/ 86 62 82 33 und 040/ 559 28 16
www.hautarzt-blankenese.de



Johanna Kotsch (22) mit ihrem Goldendoodle Lillebror – ihrem „kleinen Bruder“

Hypoglykämie

Leben mit Diabetes – wie ein Hund zum Helden wird

Studentin Johanna Kotsch ist vor vier Jahren auf den Hund gekommen. Da erhielt die junge Othmarscherin die alles verändernde Nachricht – sie hat Diabetes Typ 1.

„Ab diesem Tag veränderte sich mein Leben von Grund auf“, so die heute 22-Jährige. „Als ich mit 18 Jahren im Unterricht einfach einschliefe, wusste ich dass etwas nicht stimmt.“ Wenn sich die Unterzuckerung (Hypoglykämie) anschleicht, passiert das für Johanna meistens unmerklich. Darin liegt die Gefahr, im schlimmsten Fall wird sie einfach ohnmächtig, weil das Gehirn seine Tätigkeit einstellt. „Als ich noch zuhause lebte gab meine Familie acht, aber für mein Biologiestudium bin ich nach Göttingen gezogen, da passte niemand auf mich auf.“

Es musste ein Helfer her, der immer an Johannes Seite sein kann. Vor über einem Jahr kam ihr Beschützer Lillebror als Welpen zu ihr. Gemeinsam lernen die beiden zurzeit in einer speziellen Hypo-Hunde-Schule, wie Lillebror eine drohende Unterzuckerung frühzeitig wahrnehmen kann.

Johanna erklärt das Verfahren: „Jeder Mensch hat einen Individualgeruch, der sich im Falle einer Unterzuckerung verändert. Das nimmt der Hund mit seiner Spürnase wahr.“ Während der Ausbildung lernt Lillebror auf eine „verabredete“ Weise zu reagieren, beispielsweise indem er Johanna mit der Schnauze anstupst. Reagiert der Mensch im Unterzucker ablehnend, sogar aggressiv, darf der Hund sich nicht wegschicken lassen. In dem Fall muss er auf intelligente Weise ungehorsam sein. Lillebror bringt Johanna sogar eine Tasche mit Traubenzucker und kann lernen, einen Notrufknopf zu bedienen. „Er ist ein treuer Helfer im Alltag, der nach der Ausbildung eine Anzeigequote von circa 90 Prozent erreicht.“ Diese Lebensretter sind Behindertenbegleithunde, die Menschen in Geschäfte, Flugkabinen und ins Kino begleiten dürfen. Leider reagiert die Gesellschaft oft mit Unverständnis, wenn Johanna mit ihrem Goldendoodle ein Geschäft betreten möchte. „Mein Lillebror bedeute für mich ein sicheres Leben, deswegen finde ich es schade, wenn ich in Geschäften oder im Bus diskriminiert werde, nur weil man mir meine Behinderung nicht ansieht.“ Sie wünscht sich mehr Toleranz und endlich eine Landesverordnung die ihre Rechte auf ein normales Leben sichern.

www.hypo-hund.eu/hypo-hundeschulen

Autor: Anna-Lena Walter

Diabetes

Bei Typ-1-Diabetes handelt es sich um eine Autoimmunkrankheit. Das körpereigene Immunsystem richtet sich plötzlich gegen die Insulin produzierenden Zellen der Bauchspeicheldrüse und zerstört diese. Folge: Es kommt innerhalb kürzester Zeit zum Ausbleiben der Insulinproduktion. Bei Insulinmangel sammelt sich der Zucker im Blut an – der Blutzuckerspiegel steigt. Die Betroffenen müssen ihr Leben lang täglich mehrfach Insulin spritzen, um akute Stoffwechsellentgleisungen sowie Folgekrankheiten durch zu hohe Blutzuckerwerte zu verhindern. Diabetessymptome sind: Müdigkeit, Übelkeit, Bauchschmerzen, Erbrechen und Koma.

Plastische und Ästhetische Chirurgie an der KLINIK DR. GUTH

Die Plastische und Ästhetische Chirurgie stellt einen Schwerpunkt an der KLINIK DR. GUTH dar. Die Abteilung wird von Dr. med. Alexander Handschin geleitet. Dr. Handschin ist Facharzt für Plastische und Ästhetische Chirurgie mit der Zusatzbezeichnung Handchirurgie und verfügt über eine langjährige Operationserfahrung als Plastischer Chirurg, speziell im Bereich der Brustchirurgie.

Die Plastische und Ästhetische Chirurgie befasst sich mit der Behebung von angeborenen oder erworbenen Fehlbildungen des Körperbildes, die z.B. durch den natürlichen Alterungsprozess entstehen. Hier zählen die Brustvergrößerung, die Bruststraffung und die Bauchdeckenstraffung zu den häufigsten Eingriffen der Klinik. Eine ausführliche und gründliche Patientenaufklärung ist selbstverständlich und Voraussetzung für einen Eingriff. Zunächst wird in Vorgesprächen und eingehender Untersuchung ein individueller Behandlungsplan aufgezeigt, der die Wünsche und Ziele des Patienten in den Fokus stellt. Die Operationen



Dr. Alexander Handschin

finden ambulant und stationär unter den höchsten Sicherheitsstandards in der KLINIK DR. GUTH statt. Bei der Brustvergrößerung kommen ausschließlich hochwertige, quervernetzte Silikonimplantate von Marktführern zum Einsatz. Regelmäßige Nachsorgeuntersuchungen sind ebenfalls ein fester Bestandteil der Behandlung.

Factsheet Brustvergrößerung:

- Vorgespräche und Auswahl der korrekten Implantatgröße
- Individuelle Bestimmung des Implantates nach Patientenwunsch
- Auf Patientenwunsch hin mehrere Vorgespräche unverbindlich möglich
- Kurzstationärer Aufenthalt an der KLINIK DR. GUTH
- Operationsdauer ca. 60 Minuten, Eingriff in kurzer Vollnarkose
- Engmaschige Nachkontrolle durch den Chefarzt der Klinik
- Erholungsphase / Rehabilitation 4-6 Wochen

Unser Leistungsspektrum:

- Brustvergrößerung
- Brustverkleinerung / Bruststraffung
- Brustaufbau nach Krebsoperationen
- Gynäkomastie
- Bauchdeckenstraffung
- Lidstraffung
- Facelift
- Plastische Gesichtschirurgie, Tumorentfernung im Gesicht (z.B. Basaliom, Spinaliom)
- Plastisch-chirurgische Behandlung bei chronischen Wunden und Wundheilungsstörungen (Mitglied Wundzentrum Hamburg)



**KLINIK
DR. GUTH**

Ihrer Gesundheit verpflichtet

Medizinische Kompetenz und Menschlichkeit – diese Werte legen wir unserer Arbeit in der Klinik Dr. Guth zu Grunde. Hochspezialisiert bieten wir unseren Patienten ein umfangreiches Behandlungsspektrum an. Von der Orthopädie über die Chirurgie, Gynäkologie und Innere Medizin bis hin zur Plastischen Chirurgie erhalten Patienten aller Kassen eine ganzheitliche Behandlung auf höchstem medizinischen Niveau.

Vertrauen Sie uns, denn Ihre Gesundheit liegt uns am Herzen.

KLINIK DR. GUTH DER KLINIKGRUPPE DR. GUTH

Jürgensallee 46-48 | 22609 Hamburg | Telefon: 040 82281-0 | www.drguth.de



„GESUNDE ZÄHNE SIND AM SCHÖNSTEN.“

Dr. Katrin Roos-Wegdell, Zahnärztin

In unserer zahnärztlichen Praxis nehmen wir uns Zeit für Sie und achten darauf, dass Sie sich rundum wohl und bestens versorgt fühlen. Ganz gleich, welches Anliegen Sie haben – ob Ästhetische Zahnheilkunde, Implantologie, Parodontologie oder Prophylaxe, wir bieten Ihnen das gesamte Spektrum der modernen zahnmedizinischen Versorgung. Ich freue mich auf Sie!



DR. KATRIN ROOS-WEGDELL
ZAHNARZTPRAXIS
ZAHNTECHNISCHES MEISTERLABOR

Erik-Blumenfeld-Platz 9, 22587 Hamburg, Tel. 040 -86.62.73.03
Patientenparkplätze befinden sich direkt hinter dem Haus.
www.roos-wegdell.de



Innovative Zahntechnik

Implantattechnik • Teleskoptechnik • Lasertechnik
CAD/CAM Technik Ceron/3shape • Playsafe® Sport- & Mundschutz
Silensor-SI® Schnarchschielen • Bleachingschielen • Vollkeramik Zirkon/le.max
... sowie alle gängigen Verfahrenstechniken.

Es berät Sie gern Herr Lothar Lehmann

JLS DENTAL-TECHNIK GmbH
PRÄZISION · FUNKTION · ÄSTHETIK
J. Lehmann & Söhne

Tinsdaler Weg 81
22880 Wedel
Fon + 49 (0) 4103-3484 und 85025
Fax + 49 (0) 4103-99075
mail@jls-dental.de www.jls-dental.de



Tanja Krusch ist Heilpraktikerin für Psychotherapie und Hypnosetherapeutin

Hypnosetherapie

Geburtsvorbereitung wie sie auch Prinzessin Kate erhält

Prinzessin Kate hat es gemacht; sich mit Hypnose auf die Geburt ihres ersten Kindes vorbereitet. Diese Methode wurde 1989 in Amerika entwickelt.

Mit der hypnotischen Trance wird die werdende Mutter mental auf das große Ereignis vorbereitet. Laut Heilpraktikerin Tanja Krusch, „können so je nach individueller Situation unter anderem das Selbstvertrauen gestärkt, Ängste und Beschwerden gelindert und Schmerzempfindungen unter Kontrolle gebracht werden“. Weiter sagt die Expertin: „Die Mutter kann den Geburtsvorgang aktiv gestalten, anstatt ihm ausgeliefert zu sein. Durch die Technik der Selbsthypnose kann die Gabe von Schmerzmitteln deutlich reduziert sowie die Geburtsdauer gegenüber dem Durchschnitt um ungefähr zwei Stunden verkürzt werden.“

Tanja Krusch, Heilpraktikerin für Psychotherapie und Zertifizierte Hypnosetherapeutin, Lachmannweg 14, Mobil: 0174 / 534 51 01, www.seeleimgrünenbereich.de

Schwangerschaft

Ab jetzt frühere Vorsorge

Ab dem 1. Juli erhalten alle werdenden Mütter in Deutschland ein neues Vorsorgeangebot: eine erweiterte Ultraschalluntersuchung um die zwanzigste Woche. Dies hat der Bundesausschuss für Gesundheit so entschieden und die Wahlmöglichkeit jeder Schwangeren zugesichert – egal wie alt und ob gesetzlich oder privat versichert.



Frauenarzt Dr. Simon Günter

Denn von 100 Schwangeren bringen 96 bis 98 ein gesundes Kind zur Welt. Manchmal zeigen sich beim Ultraschall aber Auffälligkeiten, die weitere Untersuchungen notwendig machen. Ein Schwerpunkt der Frauenheilkunde-Praxis von Dr. Simon Günter am Blankeneser Bahnhofplatz ist die vorgeburtliche Diagnostik, sprich Pränataldiagnostik der Degum Stufe II (Deutsche Gesellschaft für Ultraschall in der Medizin). Gebunden an diese Spezialisierung sind besondere apparative Ausstattungen. Doktor Simon Günter sagt: „Unsere Praxis und Ultraschall-Experten erfüllen seit vielen Jahren die hierfür notwendigen Voraussetzungen und begleiten Sie sicher durch Ihre Schwangerschaft.“ Weitere Informationen erhalten Sie auf www.praenatal-hamburg.de.
Gemeinschaftspraxis für Frauenheilkunde Dr. Simon Günter, Sülldorfer Kirchenweg 2 a, Tel: 870 20 30, www.dr-simon-guenter.de

Privatklinik Hamburg West

Was Frauen aus dem Gleichgewicht bringt

Die Belastungen, denen Frauen ausgesetzt sind, sind oft immens. Schon der ganz normale Alltag setzt sie unter Druck: Frauen müssen häufig Beruf und Familie unter einen Hut bringen, sie möchten liebevolle Mutter, gute Partnerin und erfolgreich im Beruf sein und am liebsten all diesen Anforderungen hundertprozentig gerecht werden. Das kann belasten, in schweren Fällen krank machen. Manche Frauen leiden auch bedingt durch den hormonellen Lebenszyklus unter psychosomatischen Beschwerden, andere geraten durch schwerwiegende Einschnitte in eine Krise, aufgrund eines unerfüllten Kinderwunsches etwa oder durch schwere Verlusterfahrungen (Fehlgeburt oder Schwangerschaftsabbruch). Wieder andere benötigen im Rahmen einer Krankheitsbewältigung (nach gynäkologischen Krebserkrankungen) Hilfe. Die Privatklinik Hamburg West ist spezialisiert auf körperliche und seelische Beschwerden. Sie bietet ein Behandlungskonzept an, das aus Körper- und Psychotherapien sowie verschiedenen Entspannungsverfahren besteht und auf weibliche Patienten zugeschnitten ist, wobei auch die biologischen Faktoren zählen.

Telefon: 81 91 44 00, www.psychosomatik-privatklinik-hamburg.de

Neuer kostenfreier Jentschura-Ratgeber „Natürlich und basisch zum Wunschkind“

Mama werden ist die schönste Sache der Welt: Die Zeit der Schwangerschaft ist geprägt von Vorfreude und überschäumenden Emotionen. Schwangerschaft bedeutet aber auch Verantwortung – für die Mutter selber und das in ihr heranwachsende Kind. Alles rund um das Thema „Schwangerschaft“ beleuchtet jetzt der neue P. Jentschura-Ratgeber „Natürlich und basisch zum Wunschkind“. Das brandneue Heft gibt unter der Beachtung eines ausbalancierten Säure-Basen-Haushaltes wertvolle Tipps und Anleitungen zu den Themenfeldern „schwanger werden“ und „schwanger sein“. Zudem beschäftigt sich die Publikation mit Stillzeit und Babypflege. Der Ratgeber, bei dem Jentschuras Markenbotschafterin Monica Ivancan als Co-Autorin mitgewirkt hat, kann kostenfrei bestellt werden. Telefon: 0253 63 31 00 oder via E-Mail an info@p-jentschura.com



TEXT: JENTSCHURA



Su San Gerding-Yoo Ärztin

TCM Puls- und Zungendiagnostik · Akupunktur

**Funktionsstörungen, Schmerzen, Lähmungen, Heuschnupfen,
Allergien, Migräne, ganzheitliche Bioenergetik**

Reventlowstraße 45 · 22605 Hamburg-Othmarschen
Tel. (0 40) 880 50 30 und 880 50 40

Innovative Diagnostik und Therapie

BERATUNG · BEHANDLUNG · BETREUUNG



- CyberKnife - Radiochirurgie
- 3-Tesla MRT (Kernspintomographie)
- Hochpräzise Strahlentherapie (IMRT)
- Digitale Mammographie (Microdosis)
- Nuklearmedizin (z.B. Herz-Szintigraphie)
- Behandlung von Rückenschmerzen (PRT)
- Behandlung von chronischen Gelenkbeschwerden (wie z.B. Tennis/Golfer-Arm, Arthrose, Fersensporn)

STRAHLENTHERAPIE ELMSHORN
Agnes-Karll-Allee 21a · 25337 Elmshorn
Tel.: 04121-103150
www.stelm.info

STRAHLENTHERAPIE ZENTRUM HARBURG
Veritaskai 6 · 21079 Hamburg
Tel.: 040-2111 65 66 66
www.szha.info

Langenhorn Chaussee 369 · 22419 Hamburg
Tel.: 040-244 245 8-0 · E-Mail: info@szhh.info
STRAHLENZENTRUM HAMBURG

cyberknife center hamburg
E-Mail: info@ckhh.info · www.ckhh.info
www.szhh.info



Dr. med. Elisabeth Warken

FÄ Psychosomatische Medizin + Psychotherapie
Psychoanalyse

Herwigredder 16 · 22559 Hamburg
Telefon: 040 - 81 81 60

E-Mail: Elisabeth.Warken@t-online.de

Privat und Erstattungsverfahren der gesetzlichen Krankenkassen



Die Mitarbeiterinnen der MKG-Praxis Altona gratulieren Frau Dr. med. Sonja Brumme zum 20-jährigen Praxisjubiläum!



Dr. Brumme & Dr. Wilck

Unzerstr. 1-3 · 22767 Hamburg · Tel.: (040) 38 23 23

Mund-Kiefer-Gesichtschirurgie
Implantologie
Ästhetische Gesichtschirurgie

www.gesichtspunkte-hamburg.de

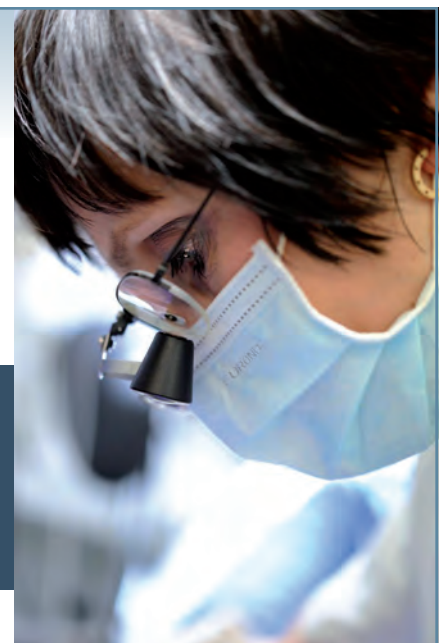

Hausarztpraxis
Dr. Ute Nowak

Fachärztin für Innere Medizin, Lungen- und Bronchialheilkunde

Wir nehmen uns Zeit für unsere Patienten!

Unser Leistungsspektrum:

Vorsorgeuntersuchungen; EKG + Lungenfunktion;
Ultraschall (SD + Bauch); Hautkrebsvorsorge;
Impf- und Reisemedizinische Beratung;
Hausbesuche im Bedarfsfall

Isfeldstr. 30 – 22589 Hamburg
Tel. 87 35 12 – Fax 87 08 36 59
Barrierefreier Praxis-Zugang



Dr. med. dent.
Tania Roloff
Zahnärztin

Monika Quick-Arntz
Zahnärztin

**ZAHNARZTPRAXIS
FÜR KINDER**

Holstenplatz 20b | Tel. 43 27 660 | www.kinderzahnaerztin.com

– PRIVATPRAXIS –

Dr. med. Rüdiger Brocks

Facharzt für Orthopädie
Facharzt für Physikalische und
Facharzt für Rehabilitative Medizin
Physikalische Therapie · Naturheilverfahren

Blankeneser Bahnhofstraße 52 · 22587 Hamburg (2. Stock)
Tel. 040-35 70 98-47 · Fax 040-35 70 98-45
Mobil 0162-203 83 76 · E-Mail Dr.R.Brocks@gmx.de



HNO-Spezialisten: Tina Aberle, Dr. Christa Wilcke und Dr. Iyad Darwich

Schlafstörungen

Wenn Schnarchen krank macht

Die HNO-Praxis von Dr. Wilcke und ihren Partnern in der Waitzstraße hilft Patienten mit Schnarchproblemen. Das Konzept sieht zunächst eine Schnarchuntersuchung im eigenen Bett vor, „unsere Patienten bekommen ein kleines Screeninggerät mit nach Hause“, so Dr. Christa Wilcke. Nach circa sechs Stunden Schlaf erfolgt die Auswertung der Untersuchung gemeinsam mit dem Patienten. „Danach können wir unterscheiden, ob es sich um normales oder krankhaftes Schnarchen (Schlafapnoesyndrom) handelt.“ Bei Letzterem wird das Schnarchen detaillierter und ausführlicher im Schlaflabor untersucht, wo die Patienten ein bis zwei Nächte verbringen (tagsüber sind sie frei). Im Schlaflabor wird die verdächtige Diagnose Schlafapnoe bestätigt oder ausgeschlossen, dabei kann die Auswirkung des Schnarchens auf das Herz-Kreislauf- und Atemsystem erkannt und sofort therapiert werden. Am häufigsten ergibt sich die Therapie des normalen Schnarchens aus sozialer Indikation, wenn eine erhebliche Störung des Partners besteht. Die Behandlung umfasst die Reduktion der Risikofaktoren (beispielsweise Gewichtsreduktion) und das Vermeiden des abendlichen Alkoholkonsums. Zusätzlich können die modifizierenden Faktoren durch das Schlafen in seitlicher Lage günstig beeinflusst werden. Dr. Wilcke erläutert, wie Atemwegsverengungen beseitigt werden können: „Das kann durch operative (Radiofrequenz, Laser), apparative (Schlafmaske, Schnarchschiene) oder medikamentöse Maßnahmen erfolgen.“
Praxis Dr. Wilcke und Partner, Waitzstraße 15, Telefon: 89 85 80, www.hnopraxis-hamburg.de

Buchtipp

Ernährung ganz sanft

Die Fünf-Elemente-Ernährung hat zum Ziel, herzhaft, sättigende Speisen kömmlich und saisonal zuzubereiten – die am Ende zur Wohlfühlfigur führen. Das in diesem Jahr erschienene Buch von Barbara Temelie soll ein Wegweiser sein. Die wichtigsten Kapitel enthalten zwei Tests zum Thema „Bin ich hitzig oder kühl – ein Fett-Eiweiß- oder Kohlehydrate-Typ?“ sowie Ernährungspläne und Poster mit Bewertung für die jeweiligen Typen. Farbige Tabellen mit 45 Kräutern und Gewürzen und 20 Rezepte runden den Ernährungsratgeber ab.

Barbara Temelie, „Mit der 5-Elemente-Ernährung zur Wohlfühlfigur“, Knaur, ISBN: 978-3-426-65602-0, 19,99 Euro



SPA
»Sanum per Aquam«
Gesund durch Wasser

Unsere Hotline:
040 - 521 706 42

www.spa4u.de
Aktivwasser: gefiltert, ionisiert, basisch.

Wenn Sie Ihrem Trinkwasser nicht mehr trauen ...

Blankenese

Yoga op'n Bulln

Die inneren Türen weit öffnen, sich selbst spüren, Ruhe und Gelassenheit Raum geben, Selbstsicherheit gewinnen und damit das, was Lebensfreude und Begeisterung nährt, stärken. Das ist ein Anliegen von Antje Reuter, Diplom-Yogalehrerin und Physiotherapeutin. In ihren Hatha-Yoga-Kursen stellt sie die „reichen Mittel der altbewährten Yogapraxis vor – um so Körper, Geist und Seele zu sensibilisieren und zu vereinen“.

Sie erläutert: „Mit Yoga als psychophysischem Weg, wird die Persönlichkeit auf allen Ebenen integriert, das heißt Körper, Gedanken, Verstand, Verhalten und Gefühle bilden eine Einheit.“

Neben den wöchentlichen Vormittags- und Abendkursen, die in der Lola Rogge Schule im Hirschpark sowie in der Physioulounge Andreas Deutsch, Blankeneser Landstraße 53, stattfinden, bietet sie in den Sommermonaten

Open-Air-Yoga am Anleger op'n Bulln in Blankenese an. Dort findet immer sonntags bei trockenem Wetter von 9 bis 10 Uhr eine offene Yogastunde unter freiem Himmel, mit Blick auf die Elbe und den Süllberg, statt. Sowohl Anfänger als auch Fortgeschrittene sind



Lebensfreude durch Yoga – mit Elbblick

herzlich willkommen und brauchen nur eine Matte mitbringen. Nach dem Yoga besteht die Möglichkeit, auf dem Anleger zusammen zu frühstücken.

Damit auch die Männer Yoga für sich entdecken können, bietet Antje Reuter seit neuestem spezielle Kurse nur für Männer an. „Neben der Steigerung des körperlichen Wohlbefindens tragen die Yogaübungen dazu bei, mehr Energie und einen längeren Atem im Beruf zu entwickeln. Somit können Stresssituationen im Alltag gelassener bewältigt werden.“

Auch Jugendliche zwischen 13 und 17 Jahren, lernen in fröhlicher und entspannter Atmosphäre, mit Hilfe von Yogaübungen ihre Gelassenheit und ihr Selbstvertrauen zu stärken, Körperbewusstsein und motorische Fähigkeiten zu verbessern und sich emotional zu stabilisieren.

Alle Kurse werden, aufgrund der Qualifikation von Antje Reuter, von allen gesetzlichen Krankenkassen mit bis zu 80 Prozent bezuschusst.

Im Einzelfall kommt Antje Reuter auch zu Ihnen ins Haus und stimmt mit Ihnen persönlich Ihr eigenes Yogaprogramm ab.

Antje Reuter, www.ya-hh.de, Telefon: 86 62 33 41

Blankeneser Gemeinde

Anrührendes Theaterstück zum Thema Demenz

Mit dem Vergessen und dem Abschiednehmen beschäftigt sich das Schauspiel „Du bist meine Mutter“, das am Mittwoch, 28. August, um 20 Uhr im Blankeneser Gemeindehaus aufgeführt wird.

Das Ein-Mann-Stück des Niederländers Joop Admiraal wirft ein ganz neues Licht auf den Umgang erwachsener Kinder mit ihren an Demenz erkrankten Eltern. Der Bremer Schauspieler Martin Leßmann und der Bremer Cellist Gero John inszenieren unter der Regie von Maria von Bismarck ein anrührendes und zugleich komödiantisches Theaterstück.

Blankeneser Gemeindehaus, Mühlenberger Weg 64 a

Dr. Sven M. Wegdell



Herzlich Willkommen
in der Praxis für
Zahnheilkunde
Dr. Sven M. Wegdell

Zum 1. Juli 2013 haben wir die Nachfolge unseres Kollegen Zahnarzt Olof Graff angetreten.

Nur wenige Schritte liegen zwischen der Blankeneser Landstraße 19 und unserer Praxis in der Blankeneser Landstraße 25. Wir freuen uns darauf, Sie bald persönlich zu begrüßen. Kennenlernen können Sie uns schon heute – über unseren Internetauftritt: www.wegdell.de

Dr. Sven M. Wegdell & Team

Praxis für Zahnheilkunde

Dr. Sven M. Wegdell | Blankeneser Landstraße 25 | 22587 Hamburg
Telefon: 040 86 10 34 | E-Mail: praxis@wegdell.de | Parkplätze sind vor der Praxis vorhanden.

Dr. med. Volkhard Grützediek

Dr. med. Marcus Lerche
Eugen Czaya
Dr. med. Wolfgang Grassl
Dr. med. Monica Hornburg

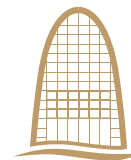

3 Tesla MRT
offenes 1,5 Tesla MRT
Ganzkörper-MRT
MR-Mammographie

Privat & alle Kassen

Ihr
Termin:
040 /
30 20 80 00

KERNSPINZENTRUM
EUROPA PASSAGE

offenes MRT /
kurze Röhre
70 cm Innendurchmesser



zentrale Lage
Europa Passage/Alster
Parkmöglichkeiten

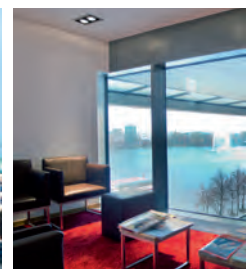

Hermannstraße 22 20095 Hamburg / Mo.-Fr. 7-21h Sa. 8-15h
www.kernspinzentrum-europapassage.de

Wirbelsäulenzentrum**Rückenschmerz richtig behandeln**

Leiden Sie unter dauerhaften Schmerzen im Rücken? Schlägt Ihre Wirbelsäulenthherapie nicht an? Denken Sie über einen chirurgischen Eingriff nach? Oder möchten Sie eine Zweitmeinung für eine empfohlene Behandlung einholen? Vier erfahrene, fachlich auch international renommierte Wirbelsäulenexperten bieten im neuen Beratungs- und Therapiezentrum für Wirbelsäulenerkrankungen am Rödtingsmarkt bei diesen schwierigen Fragen ihre Hilfe an: Prof. Dr. med. Henry Halm, Dr. med. Mark Köszegvary, PD Dr. Markus Quante und Björn Thomsen behandeln bereits seit rund zehn Jahren gemeinsam Rückenschmerz-Patienten, sowohl konservativ als auch operativ, von den Hals- bis zu den Lendenwirbeln. Ihr Angebot an Ratsuchende: Nach einer einzigen ausführlichen Beratung erhält der Patient eine klare und eindeutige sowie fachlich absolut fundierte Therapieempfehlung. Ziel ist es, dem Patienten eine verlässliche Entscheidungshilfe für die Therapie zu ge-



Das Team des Beratungszentrums (v.l.n.r.): Björn Thomsen, Prof. Henry Halm, PD Dr. Markus Quante und Dr. Mark Köszegvary

ben. Dabei hat das persönliche Gespräch einen hohen Stellenwert, neben der körperlichen Untersuchung werden modernste diagnostische Techniken, wie die dreidimensionale Vermessung und Analyse der Wirbelsäule sowie Röntgen- und Schnittbildgebung (MRT/ CT) einbezogen. Auf dieser Basis folgt ein ausführliches und laienverständliches Beratungsgespräch. Ein detaillierter Bericht erlaubt dem Patient zusammen mit seinem Arzt zu entscheiden, wie die Empfehlung des Beratungs-

zentrums für therapeutische Maßnahmen umgesetzt wird. Die Therapieplanung ist immer individuell. Die Experten des Wirbelsäulenzentrums versuchen Operationen so weit wie möglich zu vermeiden, denn bestimmte Krankheitsbilder können auch ohne chirurgische Eingriffe in vielen Fällen erfolgreich therapiert werden. Bei bestimmten Befunden gilt aber das Gegenteil, so dass immer im Einzelfall entschieden werden muss, wie der Patient weiter behandelt werden sollte. In das Beratungs- und Therapiezentrum für Wirbelsäulenerkrankungen ist auch ein Skoliosezentrum integriert, mit dem nicht nur für Patienten aus dem Hamburger Raum eine zentrale Anlaufstelle geschaffen wurde. Die Behandlungskonzepte richten sich nach Art, Ausmaß und Verlauf der Erkrankung. Teammitglied Professor Halm genießt auf dem Gebiet der Skoliosebehandlung internationale Reputation. Weitere Infos zum Beratungs- und Therapiezentrum für Wirbelsäulenerkrankungen Hamburg auf www.beratungszentrum-wirbelsaeule.de. Terminvereinbarung unter Telefon: 30 06 64 70.

Gastroenterologische Schwerpunktpraxis Dr. med. Wolfram E. Garbe

Bornheide 11 · 22549 Hamburg

Endoskopie:

Vorsorge-Darmspiegelung („präventive Coloskopie“) · Sonstige Magen- und Darmspiegelungen
Abtragung gutartiger Darmwucherungen („Polypektomie“)

Terminvereinbarungen:

Montag bis Donnerstag von 9.00 bis 11.30; Montag, Dienstag und Donnerstag von 15.30 bis 17.30;
Freitag von 9.00 bis 14.00: Telefon 80 30 53

Sprech- und Untersuchungszeiten zur Vermeidung von Wartezeiten nur nach Vereinbarung.

www.dr-garbe-gastroenterologie-hamburg.de

■ Wo laufen Sie am 01. September?

... bestimmt auf dem Blankeneser Heldenlauf!

... und wie laufen Sie? Am besten wie die Profis mit Sportkompressionstrümpfen!

- Sie reduzieren die Verletzungsgefahr.
- Fördern die Durchblutung.
- Sorgen für schnellere Regeneration.
- Die Gliedmaßen werden nicht „schwer“ oder schwellen an.

**Heldenstrümpfe
für € 34,95
statt € 49,90**

Yvonne van Vlerken
Vizeweltmeisterin Ironman Hawaii



STOLLE'S **VITAL**
welten

**11. Blankeneser
Heldenlauf
01.09.2013**

WIR SIND DABEI!

STOLLE's Vitalwelten ■ Erik-Blumenfeld-Platz 27a ■ 22587 Hamburg
Tel.: 040 86 27 68 ■ www.vitalwelten-stolle.de ■ www.stolle-ot.de

* vom 01.08. bis
zum 31.08.2013

Vortrag zum Thema Stress

Der Hamburger Feuersturm und seine seelischen Folgen

Am 27. Juli 1943, kurz vor Mitternacht. Sirenen schrecken die Menschen aus ihren Betten: Fliegeralarm. Doch was die Hamburger in den darauffolgenden Stunden und Tagen erleben müssen, übertrifft alle bisherigen Kriegserlebnisse. Tausende Bomben fallen auf die Stadt herab, Hamburg steht in Flammen. 34.000 Menschen sterben, rund 900.000 verlieren ihr Heim und müssen die brennende Stadt verlassen. Das Inferno zerstört weite Teil der Elbmetropole – und das Leben vieler Menschen, auch vieler Überlebender. Die seelischen Wunden, die der Hamburger Feuersturm hinterlässt, sind groß. Heute weiß man: Die Traumatisierung hat sich in die Biografien, in die Familien, in die ganze Gesellschaft eingegraben.

Das Fachzentrum für Stressmedizin (Sülldorfer Kirchenweg 1a, Tel. 86 69 36 60) widmet diesem Thema einen ganzen Abend: Namhafte Referenten werden über die seelischen Folgen des Feuersturms sprechen und darüber, wie Psychotherapie den Betroffenen und deren Kindern helfen kann, die Traumatisierungen durch die Kriegserlebnisse aufzuarbeiten.

21. August von 19 bis 20.30 Uhr im Gymnasium Blankenese in der Aula, Oesterleystraße 27



Sony zu Gast im Seniorenheim

Malteser Hilfsdienst Besuchshunde im Einsatz

Premiere für Sony. Der Golden Retriever ist einer der ersten Besuchshunde der Malteser in Hamburg. Zusammen mit Besitzerin Anja Kuschel ist er im Seniorenzentrum Haus Lerchenberg in Volksdorf zu Gast. Heute besucht er Ingrid, Brunhild, Inge und Annemarie,

die hier betreut werden. Sie sind an Demenz erkrankt. Thomas Kleibrink ist Referent für das Soziale Ehrenamt beim Malteser Hilfsdienst, er hat den Besuchs- und Begleitungsdienst mit Hunden gemeinsam mit Hundetrainerin Britta Strüwe, aufgebaut. Er erklärt die Zielsetzung: „Wir besuchen Menschen, die alt, krank oder einsam sind, gehen in Pflegeeinrichtungen, Seniorenheime oder zu Menschen nach Hause. Manche sind an Demenz oder anders erkrankt, manche einfach nur einsam. Der Kontakt mit unseren Besuchshunden soll ihnen eine kleine Freude bereiten, ihnen einfach ein gutes Gefühl geben.“

Freude bereiten? Für Sony eine der leichtesten Übungen. Ganz zutraulich und ruhig nähert er sich den vier im Kreis sitzenden Damen, legt seinen Kopf mal etwas schief, gibt Pfötchen zur Begrüßung und freut sich über Leckerlis, die er dafür bekommt. Die Frauen, die zunächst schüchtern waren, lächeln weil Sony so ein liebes Tier ist.

Frauke Günther, verantwortlich für den Bereich Soziale Betreuung im Alten- und Pflegeheim Lerchenberg betont: „Normalerweise sind Menschen, die an Demenz erkrankt sind, mit vielen Ängsten belastet. Der Besuch hat den Patienten einen schönen Nachmittag geschenkt, an dem sie ein positives Gefühl hatten. Gerade bei Demenzkranken ist es wichtig, solche kleinen Oasen zu schaffen.“

Der Besuchs- und Begleitungsdienst mit Hunden ist ein ehrenamtlich getragenes, kostenfreies Angebot der Malteser. Die Besitzer werden mit ihren Hunden geschult. Da viele Pflege- und Senioreneinrichtungen diesen Dienst ebenfalls in Anspruch nehmen möchten, wird eine zweite Gruppe mit Besuchhundeteams aufgebaut. Wer sich, gemeinsam mit seinem Hund, engagieren möchte, meldet sich bei Thomas Kleibrink, Tel. 20 94 08 19, www.malteser-hamburg.de.

PTS Physiotherapie Schenefeld

Die neue große Praxis für Manuelle Therapie

Wir bieten Ihnen:

Kompetenz durch hohen Ausbildungsstand aller Mitarbeiter
Zeit durch unser individuelles Zeitmanagement
Räume, die lichtdurchflutet, großzügig und modern Ihrem Wohlbefinden entgegen kommen

Manuelle Therapie, Krankengymnastik, Osteopathie, PNF (neurophysiologische KG), Craniomandibuläre Therapie, Wärmeanwendungen

**Kampweg 1a, 22869 Schenefeld,
Tel 040 85503763, Email: PTS@ortho-hh.de**

Wir bewahren Ihr Lächeln!



Praxis für Zahngesundheit Dr. med. dent. Susanne Lucke

- Implantologie • Ästhetische Zahnheilkunde
- Kinderzahnheilkunde
- Behandlungen in Narkose • Prophylaxe

Hasenhöhe 128 · 22587 Hamburg
Tel. 040 / 87 47 87 · Fax 040 / 87 47 27
info@dr-lucke.de · www.dr-lucke.de

Hörgeräte | Zacho
Das Beste zum Hören

Jetzt kostenlos testen!
Kommen Sie in eine der Filialen.
Wir beraten Sie gerne!

Unser Top-Angebot:
Bis zu
50%
Rabatt auf das
zweite Hörgerät!*



Einmalige Rabatt-Aktion auf die Präzisions-Hörgeräte des Schweizer Herstellers Bernafon. Inklusive Hörtest und Probetragen der individuell angepassten Hörgeräte.

* Beim Kauf von zwei Hörgeräten der Firma Bernafon sparen Sie 50% auf den Eigenanteil des günstigeren Hörsystems. Zusätzlich 10,- EUR gesetzliche Zuschuß als Mitglied einer gesetzlichen Krankenkasse unter Vorlage einer gültigen ärztlichen Hörgeräte-Verordnung. Privatversicherte und Selbstzahler sparen ebenfalls 50% auf den Verkaufspreis des günstigeren Hörsystems. Nur ein Kauf pro Person. Gültig bis 30.09.2013. Nicht mit anderen Gutscheinen- oder Rabattaktionen kombinierbar.

<p>Rellingen Am Rathausplatz 5 25462 Rellingen Tel.: 04101-37 68 84 rellingen@zacho.de</p>	<p>Blankenese Blankeneser Bahnhofstr. 12 22587 Hamburg Tel.: 040-86 57 13 blankenese@zacho.de</p>	<p>Niendorf Zum Markt 1 22459 Hamburg Tel.: 040-54 800 930 niendorf@zacho.de</p>	<p>Othmarschen Waltstraße 29a 22607 Hamburg Tel.: 040-880 999 88 othmarschen@zacho.de</p>
--	---	--	---

Physiotherapie und mehr

Wohlfühl durch Craniosacral-Therapie

Neben klassischer Krankengymnastik, Massage, Fango, Lymphdrainage und Hausbesuchen bietet Tanja Gluschitz von Physio One: Craniosacrale Therapie, manuelle und osteopathische Techniken, Akupressur, Schröpfen, Kinesio Taping, Wellnessmassagen, Coaching, Yoga, Meditation und Vitalstoffberatung an. Die gebürtige Schleswig-Holsteinerin hat sich nach dem Staatsexamen im ganzheitlichen Bereich weitergebildet und gibt ihr Wissen und ihre Erfahrungen gern weiter. Die Physiotherapeutin stellt sich immer zuerst die Frage: Was braucht der Klient, um wieder zur besten Gesundheit zu kommen? Ihr Steckpferd dabei ist die Craniosacrale Therapie. „Diese



Physiotherapeutin Tanja Gluschitz

besonders sanfte und ganzheitliche Methode stellt die Verbindung von Körper, Geist und Seele wieder her. Menschen, die unter starken Spannungen und Stress leiden, aus dem Gleichgewicht geraten sind und wieder in Fluss kommen möchten, profitieren davon besonders.“ In den liebevoll gestalteten Räumen von Physio One, „was sich von Oneness also Einheit ableitet“, ist es „besonders leicht wieder zu sich zu finden und die eigenen Selbstheilungskräfte zu aktivieren“. Neben der Praxis leitet Tanja Gluschitz ehrenamtlich das Divine Living Yoga & Art Zentrum (www.Karishma.eu).
Physio One, Praxis für ganzheitliche Physiotherapie, Tanja Gluschitz, Hilgendorfweg 24, Telefon: 28 79 56 63, www.physio-one-hamburg.de

Else Voss Stiftung

Vortrag zum Thema Patientenverfügung

Weshalb Vorsorgeplanung? Laut Dr. med. Dirk Hagena verbringen zwei von drei Bundesbürgern ihren letzten Lebensabschnitt in Gesundheitseinrichtungen, das bedeutet oft müssen Pflegekräfte und Ärzte Entscheidungen in kritischen Lebensphasen treffen. Dr. Hagena hält am 8. August um 17 Uhr einen Vortrag zum Thema Patientenverfügung in der Else Voss Stiftung. Er wird über Rechte, Therapien und die Erstellung einer Verfügung sprechen. Else Voss Stiftung, Sülldorfer Brooksweg 115, Telefon: 81 61 81

Stärken und Schwächen erkennen

Den eigenen Weg finden

Das Buch „Wer bin ich – Wer will ich sein?“ von Lisa Krelhaus befasst sich mit dem Thema Selbstverwirklichung und beantwortet Fragen um die eigenen Stärken und Schwächen. Ein Ratgeber mit Strategien und Hilfestellungen für mehr Wohlbefinden und Zufriedenheit. MVG Verlag, ISBN: 978-3-636-07151-4, Preis 9,95 Euro



Orthopädische Praxis Dr. Ulrich

Dr. Hans Ulrich Orthopäde
Dr. Thorsten Haußecker Orthopäde
Dr. Sabine Weiß-Ruckert Orthopädin
Birgit Haker Ärztin für Physikal. u. Rehamedizin

**Chirotherapie, Akupunktur und TCM, Sportmedizin
 Kinesio- und Meditaping, Naturheilmed., Unfallarzt**

Kampweg 1A, 22869 Schenefeld, Tel. 040 830 5262

Arztpraxis
 Blankenese

Dr. med. Andrea Müller-Scheven
 Fachärztin für Innere Medizin

Dr. med. Harald Rösner
 Facharzt für Allgemeinmedizin

Sprechzeiten

Anne-Frank-Str. 2a
 22587 Hamburg
 Tel. 040 - 86 25 24, Fax 86 02 49
www.arztpraxis-blankenese.de

Mo, Di, Mi, Do 08:00 - 12:00
 Mo, Di, Do 16:00 - 18:00
 Freitag 08:00 - 13:00
 und nach Vereinbarung

Praxisschwerpunkte:

Hausärztliche Versorgung, Naturheilverfahren, Vorsorgeuntersuchungen, Ernährungsmedizin, Reisemedizin und Impfberatung, Betriebsmedizin



Der Hamburger Feuersturm und seine seelischen Folgen

Mittwoch, 21. August 2013, 19:00 Uhr · Gymnasium Blankenese, Aula

Veranstalter:



FACHZENTRUM FÜR STRESSMEDIZIN

Privatambulanz Blankenese · Psychosomatische Medizin und Psychotherapie

Sülldorfer Kirchenweg 1a · 22587 Hamburg · Tel.: (040) 8669366-0 · www.stressmedizin-hamburg.de

Blankenese

Halten Sie ihre Zähne gesund

Das Team der Zahnarztpraxis Dr. Sven M. Wegdell führt bei seinen Patienten regelmäßig Prophylaxe-Behandlungen durch, denn „aktiv Vorbeugen sollte jeder zwei bis vier Mal im Jahr“, so der Zahnarzt.

Schon seit über 20 Jahren steht Prophylaxe ganz oben auf der Liste der zahnmedizinischen Behandlungen der Patienten. Dr. Wegdell und die diplomierte Dentalhygienikerin Monique Schrader führen mit Erfahrung und



Zahnarzt Dr. Sven M. Wegdell

Fachwissen vorbeugende Maßnahmen durch. Monique Schrader erklärt das Vorgehen bei der Behandlung: „Im Rahmen der Vorsorge untersuchen wir Zähne und Zahnfleisch auf Plaque- und Zahnsteinbefall, Veränderung der Schleimhaut und der Zahnhartsubstanz sowie kariöse Verletzungen. Wir überprüfen den Entzündungsgrad des Zahnfleisches und eventuelle Knochentaschen, bevor wir einen persönlich zugeschnittenen Behandlungsplan erstellen.“ Begonnen wird in der Regel mit einer professionellen Zahnreinigung.“

Praxis für Zahnheilkunde Dr. Sven M. Wegdell,
Blankeneser Landstraße 25, Telefon: 86 10 34, www.wegdell.de

Knochengesundheit e.V.

Hinweise zum Thema Knochen und Krebs

Die Knochenmetastasierung ist ein fundamentales Problem der klinischen Onkologie: Mit dem Nachweis eines Skelettbefalls ist die Tumorkrankheit systemisch und damit operativ nicht mehr heilbar. Skelettmetastasen können lange asymptomatisch bleiben, verursachen mit ihrer weiteren Ausbreitung aber eine erhebliche Einschränkung der Lebensqualität in Form von Immobilität, Knochenschmerz, Frakturen, Querschnittssymptomatik, Hyperkalzämie und Knochenmarkinsuffizienz. Angst, Depression und Hoffnungslosigkeit des Patienten beeinträchtigen die Lebensqualität zusätzlich. Bei Tumoren der Mamma (Brustdrüse), Prostata und Lunge lassen sich bei autopsierten Tumorpatienten

in 70 bis 85 Prozent Skelettmetastasen nachweisen, von denen weniger als die Hälfte schon klinisch bekannt war. Man kann davon ausgehen, dass bis zu 90 Prozent der Patienten, die an einem Tumorleiden sterben, Knochenmetastasen haben. Karzinome der Mamma, Prostata, Lunge, Niere und Schilddrüse zeigen eine besondere Affinität zum Skelett (Osteotropismus) und verursachen mehr als 80 Prozent aller Knochenmetastasen.

In der neuesten Ausgabe der Zeitschrift Mobiles Leben gibt das Kuratorium Knochengesundheit e.V. wertvolle Hinweise zur Diagnostik, Vorbeugung und Behandlung von tumorbedingten Knochenproblemen. Ein kostenloses Probeexemplar kann mit einem mit 1,45 Euro frankierten DIN-A-4-Rückumschlag angefordert werden beim: Kuratorium Knochengesundheit e.V., Stichwort: „MobilesLEBEN“ Leipziger Str. 6, 74889 Sinsheim

ÄSTHETIK-AKTIONSTAG AM 27. AUGUST



Alles dreht sich um sanfte Möglichkeiten der Faltenbehandlung und Gesichtskonturierung – und Sie sind herzlich eingeladen. Frau Dr. Kortüm und eine Ästhetikexpertin der Firma Merz werden Sie von 15 bis 20 Uhr fachkundig beraten und auf Wunsch auch behandeln. Bitte vereinbaren Sie telefonisch einen Termin. Wir freuen uns auf Sie!



HAUTARZTPRAXIS
AM BLANKENESER BAHNHOF

Sülldorfer Kirchenweg 2 · 22587 Hamburg · Telefon 040 - 300 33 755 - 0 · www.hautarztpraxis-blankenese.de



**Gegen den Stress
Hatha Yoga in
Blankenese**

Als Kurs*- oder Einzelunterricht
Und: Hormon-Yoga (nach Dinah Rodrigues)

NEU: Kurs für Jugendliche

www.ya-hh.de · Tel. 040 866 233 41

*Wird von allen gesetzl. Krankenkassen bezuschusst.

Park-Klinik Blankenese

Ästhetisch-Plastische Chirurgie
Anti Aging

Für ein frischeres Aussehen
und ein gesünderes Leben

Eigenfett - Transplantation
Brustaufbau mit Eigenfett



Leitender Arzt: **Dr. Michael Schikorski**
Facharzt f. Chirurgie, Unfallchirurgie

www.parkklinik-blankenese.de - Telefon: 040-226 228 8 - 0

Sülldorfer Kirchenweg 1 a (Blankeneser Bahnhofplatz), 22587 Hamburg-Blankenese



**KinderwunschZentrum
HAFENCITY**

GEMEINSCHAFTSPRAXIS DRES. GÖHMANN UND KRÄMER

- SUMATRAKONTOR -

ÜBERSEEALLEE 1 · 20457 HAMBURG

TEL: 040 300 88 100

WWW.KINDERWUNSCH-HAFENCITY.DE



Privatpraxis für
Urologie und
Naturheilverfahren
Dr. Julia Bäumer



Centrum für
Orthopädie und
Schmerztherapie
Dr. Christoph
J. Bäumer

Dockenhudener Str. 27 · D-22587 Hamburg

Tel 040-866931 60
privatpraxis@cobl.de

www.privatpraxis-blankenese.de

Tel 040-866931 0
info@cobl.de
www.cobl.de

Zu Hause leben, zu Hause pflegen

- ▶ Die **Alternative** zur Heimunterbringung: kostengünstig und ohne Qualitätskompromisse
- ▶ Liebevolle **24 Stunden Rundum-Betreuung** in der gewohnten Umgebung – **bundesweit**
- ▶ Individuelle, qualifizierte Pflege **nach Ihren Bedürfnissen**
- ▶ **Deutscher Partner** mit hoher Fachkompetenz



Wir kommen zu Ihnen ins Haus und beraten Sie umfassend und kostenlos über den Einsatz osteuropäischer Pflegekräfte. Wir freuen uns auf Ihren Anruf!

Koppel 8
20099 Hamburg
Tel.: 040/97 07 51 54
Fax: 040/27 86 89 95
kontakt@pflegezuhaeuse.info
www.pflegezuhaeuse.info

Cyberknife Center

Moderne Krebstherapie – im Strahlencentrum Hamburg

Die Strahlentherapie birgt große Chancen im Kampf gegen den Krebs. Bösartige Tumore werden infolge der Strahleneinwirkung in ihrem Wachstum gehindert oder zerstört und dann vom Körper abgebaut. Eine Mehrzahl der Krebsleiden kann so geheilt oder ein Fortschreiten verzögert werden.

Das Strahlencentrum Hamburg (SZHH) gehört europaweit zu den modernsten medizinischen Versorgungszentren für Strahlenmedizin, Radiochirurgie und Diagnostik. „Die Kombination fortschrittlichster Technologien und Verfahren, die reibungslosen Abläufe, die angenehme Atmosphäre und die persönliche Betreuung sind Qualitätsmerkmale unseres Hauses“, betont Prof. Dr. M.-H. Seegenschmiedt.

Seit 2011 steht den Experten das „Cyberknife“ zur Verfügung, welches mit einer begrenzten Indikation eine ambulante, schmerzfreie und nebenwirkungsarme radiochirurgische Krebsbehandlung ermöglicht. Dieses virtuelle Skalpell zerstört das Tumorgewebe mit

größter Präzision, aber unter Schonung des gesunden Restgewebes und ermöglicht dadurch die Therapie von schwer zugänglichen und bislang inoperabel geltenden Krebsgeschwülsten.

„Trotz modernster Technik steht der Patient als Mensch für uns im Zentrum unserer täglichen Arbeit“, so PD Dr. Fabian Fehlauer, ärztlicher Leiter des medizinischen Versorgungszentrums.

Erfreulicherweise verbessert sich die medizinische Versorgung auch für Patienten mit einer Krebserkrankung in Elmshorn (www.stelm.info) und Harburg (www.szha.info), wo jeweils Strahlentherapie-Einrichtungen im Verbund mit dem Strahlencentrum Hamburg eingerichtet wurden. Durch diese Synergie-Effekte wird nun überregional ein hoher Qualitätsstandard garantiert – getreu dem Motto: „Gemeinsam für das Leben.“

Strahlencentrum Hamburg MVZ, cyberknife center hamburg, Langenhorner Chaussee 369, 22419 Hamburg, Tel. 24 42 45 80, www.szhh.info



Strahlencentrum Hamburg

Gesundheitsbegleiter

Keine Ausrede mehr für Fitnessmuffel

Ab heute haben Bewegungsmuffel keine Ausrede mehr, denn mit dem Verkaufsstart des Withings Pulse zählt ab sofort jeder Schritt. Der acht Gramm leichte Activity Tracker hilft sowohl Freizeitsportlern, Joggern als auch Couch Potatoes ihre persönlichen Gesundheits- und Fitnessziele zu erreichen.

Mit dem Withings Pulse gibt es zum ersten Mal einen „Activity Tracker“, der neben einem Schritt- und Kalorienzähler, Höhenmesser und Schlafanalyse auch die Messung der Herzfrequenz und eine automatische Lauferkennung bietet. Das Gerät synchronisiert sich per Bluetooth mit der kostenlos erhältlichen Gesundheitsbegleiter-App von Withings für iOS und Android, in der alle Daten gesammelt und in Echtzeit angezeigt werden.

Der Withings Pulse ist mit seinen 43 Millimetern nur halb so groß wie eine Streichholzschatel. Damit passt er in jede Hos- oder Jackentasche. Für Läufer bietet der Withings Pulse ein zusätzliches Feature: Er erkennt automatisch, ob sein Träger zu joggen beginnt. Der Withings Pulse kostet 99,95 Euro und ist kompatibel mit iPhone und Android. Weitere Informationen: www.withings.de/de/pulse.



Dr. Sonja Brumme ist seit 29 Jahren Ärztin in Altona

Jubiläum

Eine Leipzigerin geht vor Anker

Am 1. Juli feierte Dr. Sonja Brumme in ihrer Praxis für Mund-Kiefer-Gesichtschirurgie ihr 20-jähriges Jubiläum.

Geboren und aufgewachsen in Leipzig, mit dem Abschluss der Studiengänge für Medizin und Zahnmedizin in der Tasche, seit 1984 im Beruf und ausgebildet zum Facharzt für Mund-, Kiefer- und Gesichtschirurgie (MKG) kam

Dr. Brumme 1992 mehr zufällig als geplant nach Hamburg. Eigentlich hatte sie „nach der Wende“ eine Niederlassung mit einem befreundeten Kollegen in ihrer Heimatstadt vorgesehen. Nachdem der sich anders entschied, war sie zeitlich und örtlich ungebunden, sich in der großen, weiten, „westlichen“ Welt umzusehen. Sie landete in Altona (was ihr bekannt war von Joachim Ringelnatz „Es waren einmal zwei Ameisen...“) in der Praxis für MKG-Chirurgie von Dr. Dr. Volker Cordes zunächst als Angestellte. Schnell wurde klar, dass die Krankheiten in Ost und West die selben sind. Und bald wurde auch klar, dass sich bestätigen würde, was ihre Mutter ihr als Credo mitgegeben hatte: Man kann alles verlieren oder abbrennen, nur das Wissen und Können, was man sich angeeignet hat, das kann einem keiner mehr nehmen. Den (hanseatisch) wortkargen Antrag, als Juniorpartnerin im Juli 1993 mit in die Praxis einzusteigen, empfand sie als großes Glück. Erstens konnte sie die Zeit bis 2003 in der Gemeinschaftspraxis mit Dr. Dr. Cordes gut nutzen, um sich auch mit den vielfältigen nicht-chirurgischen Aufgaben vertraut zu machen und zweitens stellte sich heraus, dass sie sich in Hamburg wohl fühlte und mit ihrer zurückhaltenden Art gut in die Stadt passt.

2007 bereicherte Dr. Tobias Wilck das Praxisteam. Zusammen erweiterten sie die Praxisräume und gestalteten diese im maritimen Stil mit dem Anker als Logo. Mit der Anschaffung eines modernen Röntgengerätes (DVT) verbesserten sie die Diagnostikmöglichkeiten und bauten das Behandlungsspektrum aus. Das besondere Interesse von Dr. Brumme geht in Richtung Hautchirurgie, zum Beispiel das Entfernen von Hautkrebs im Gesicht und ästhetischer Operationen wie beispielsweise Lidstraffung. Hamburg brachte Dr. Brumme neben beruflichem Erfolg auch Liebe. Sie machte auf der Alster ihren Segelschein und lernte beim Segeln auf der Elbe ihre große Liebe kennen. Die Hochzeit feierten sie in der früheren Gaststätte „Schlag“. Die Wochenenden und ihren Urlaub verbringen beide beim Fahrtensegeln auf der Ostsee. „Sich den Wind um die Ohren wehen zu lassen und sich auf den Segeltrimm zu konzentrieren, ist eine großartige Möglichkeit, zu regenerieren und Kraft zu schöpfen für den Praxisalltag.“ Dass eine Ostdeutsche mit sächsischem Akzent mit ihrer Praxis so erfolgreich Fuß fassen kann, liegt „vielleicht daran, dass mir die Hanseatische Zurückhaltung, Fleiß, Zuverlässigkeit, Loyalität und Qualitätssinn liegen.“ In 20 Jahren hat sie drei große Lieben gefunden – den Beruf, den Ehemann und die Passion zum Segeln. MGK Altona, Dr. Brumme & Dr. Wilck, Unzerstr. 1 – 3, Telefon: 38 23 23, www.gesichtspunkte-hamburg.de

Gesund im Alter

Sommerfest im Rosenhof

Aufgrund des medizinischen Fortschritts leben heutige Senioren deutlich länger. Die Seniorenwohnanlage Rosenhof, Isfeldstraße 30 hat sich den modernen Ansprüchen angepasst und bietet Walking und Gymnastik aber auch Cocktailabende, Weinproben und organisierte Reisen für die Bewohner. Am 8. August von 15 bis 19 Uhr sind Interessierte zum Sommerfest mit Swing- und Jazz eingeladen.

Physio One
Praxis für ganzheitliche
Physiotherapie

Tanja Gluschitz

Hilgendorfweg 24 • 22587 Hamburg • T 040 28 79 56 63
M 0176 88 49 76 18 • www.physio-one-hamburg.de

Akuter Hexenschuss oder chronischer Rückenschmerz?

Eine spezielle gestufte Therapie kann Abhilfe schaffen.

Privatärztliche Praxis für
Schmerztherapie und Akupunktur

Dr. med. Jolanda Treidler
Fachärztin für Anästhesiologie

Bornheide 11, 22549 Hamburg
Tel. 80 48 27
Termine nach Vereinbarung
www.dr-treidler.de

Zahnarztpraxis

Dr. Christoph Westphal

Schenefelder Landstr. 187

22589 Hamburg

Tel 040 / 87 32 33

Fax 040 / 87 32 72

www.zahnarzt-dr-westphal.de



Der Mensch steht im Mittelpunkt

Wir nehmen uns Zeit für unsere Patienten
Ausführliche Beratung über Behandlungsvarianten
Angstpatientenbehandlung in ruhiger Atmosphäre

Weitere Leistungen sind:

Ästhetische Zahnheilkunde · Implantologie
Professionelle Zahnreinigung · Parodontologie
Endodontologie · Bleaching

VORBERG PARTNER
RECHTSANWÄLTE ■ ■ ■ STEUERBERATER

Arbeitsrecht in der Medizin!

Vorberg & Partner
Warburgstraße 37 • 20354 Hamburg
Tel + 49 40 441 400 80
info@medizinanwalt.de • www.medicinanwalt.de



DIE PERSPEKTIVE
Würdevoll alt werden

Entspannt zuhause alt werden

Machen Sie sich keine Sorgen, wenn Ihre Eltern zuhause Unterstützung brauchen oder der Pflegefall zum Normalfall wird. Es gibt DIE PERSPEKTIVE. Dank unserer pflege-unterstützenden Haushaltshilfen aus Osteuropa können Ihre Eltern in der vertrauten Umgebung bleiben. Sprechen Sie uns an.

Die Perspektive GmbH
Ellerholde 7b · 21465 Reinbek
Telefon: 04104 69400-0
info@wuerdevoll-alt-werden.de
www.wuerdevoll-alt-werden.de



GÖNN' DIR 'WAS GUTES

Zentrum für ganzheitliche Physiotherapie
Physiolounge Andreas Deutsch

Krankengymnastik · Gesundheitskurse

Blankeneser Landstr. 53 · 22587 Hamburg · Fon 040-86 64 51 85

GEMEINSCHAFTSPRAXIS

DRES. KLEIER & SCHLIEPER

MUND-KIEFER-GESICHTSCHIRURGIE
PLASTISCHE OPERATIONEN
ZAHNÄRZTLICHE SCHLAFMEDIZIN
IMPLANTOLOGIE



Dr. med. Dr. med. dent. Christian Kleier
Dr. med. Dr. med. dent. Jörg Schlieper

Osdorfer Weg 147 22607 Hamburg

Tel 040/88 169-330 www.kieferchirurg-hamburg.de
Fax 040/88 169-331 info@kieferchirurg-hamburg.de

Hautsache

Aktionstag für ein jüngerer Hautbild

Die Hautarztpraxis am Blankeneser Bahnhof veranstaltet am Dienstag, dem 27. August, in der Zeit von 15 Uhr bis 20 Uhr eine kostenlose Beratung rund ums Thema Antiaging und Falten. Wenn Sie mehr für ein frisches und jüngerer Aussehen tun möchten, dann nutzen Sie dieses individuelle Beratungsangebot. Die erfahrene Ästhetikexpertin der Firma Merz wird Sie bei einem persönlichen Termin unverbindlich über die neuesten Methoden zum Thema Faltenkorrektur, Volumenaufbau, Hautverjüngung und Faltenentspannung informieren. Für schnell Entschlossene steht Dr. Barbara Kortüm mit Ihrer jahrelangen Erfahrung im Bereich der ästhetischen Therapie für sofortige Behandlungen zur Verfügung. Es werden ausschließlich Produkte der Firma Merz Aesthetics verwendet, die seit vielen Jahren sicher und wirkungsvoll im Bereich der Ästhetik ihren Platz haben. Dr. Kortüm erklärt: „Oftmals reicht schon ein Termin, um Ihr Aussehen zu unterstreichen, kleine Korrekturen vorzunehmen und ohne operativen Eingriff ein gutes Ergebnis zu erzielen.“ Interessierte haben dabei die Möglichkeit, sich über die neuesten Entwicklungen im Bereich Pflege zu informieren. Chefkosmetikerin Mona Porten berät und informiert Sie gerne. Auf Wunsch können diverse Produkte gleich ausprobiert werden. Vereinbaren Sie jetzt einen verbindlichen Termin. **Hautarztpraxis am Blankeneser Bahnhof, Sülldorfer Kirchenweg 2, Telefon: 300 33 75 50, www.hautarztpraxis-blankenese.de**



Hautärztin Dr. Barbara Kortüm

Pflege zu Hause

Betreuungshilfe entlastet Angehörige

Wenn älter werdende Eltern oder Großeltern nicht mehr allein zu Hause bleiben können und eine kostenintensive und unpersönliche Heimunterbringung vermieden werden soll, „hilft eine Betreuungskraft aus Polen schnell und zuverlässig“, so Dennis Küffel von Pflege zu Hause. Oft versuchen Familienangehörige verantwortungsvoll und engagiert, die Pflege ihrer Lieben selbst zu übernehmen. Allerdings stoßen sie häufig schnell an ihre körperlichen und mentalen Grenzen. Zum einen ist Krankenpflege meist körperlich anstrengend und zum anderen kann dabei eine extreme Überbelastung entstehen, weil die Angehörigen auch anderweitige Aufgaben haben. Dennis Küffel weiß: „Wer als Angehöriger eine Pflegekraft aus Polen beziehungsweise Osteuropa engagiert, entlastet sich selbst und sorgt gleichzeitig dafür, dass die Betroffenen hervorragend und freundlich versorgt werden.“ Die Betreuerin lebt mit im Haushalt der zu betreuenden Person und ist rund um die Uhr ein Ansprechpartner. „Die Erfahrung zeigt, dass dadurch in den meisten Fällen neue Kräfte frei werden, dass das Verhältnis zu den Eltern nicht mehr von der Pflicht geprägt ist und auf ein ganz neues Fundament gestellt werden kann.“ Die Mitarbeiter von Pflege zu Hause beraten kostenlos und unverbindlich. **Pflege zu Hause, Koppel 8, 20099 Hamburg, Telefon: 97 07 51 54**

8 / 2013
SOMMERZEIT

Die Experten:

Endlich Sommer!



FOTO: © OLLY - FOTOLIA.COM

HAMBURGER  **Klönnschnack** PRÄSENTIERT: FACHKOMPETENZ FÜR DIE ELBVORORTE

Genusskreationen versüßen den Sommer

Sashimi Norwegischer Lachs, Schokoladenmalheur mit marinierten Erdbeeren, Tahiti Vanilleeis oder geeiste Tomaten-Mango-Suppe mit Erdnuss-Ziegenkäsepraline: All diese Kreationen und viel mehr werden beim 15. Schlemmer-Sommer bis zum 18. August serviert. Es nehmen 105 Restaurants teil. Unter der Schirmherrschaft des Tourismusverbandes Hamburg servieren Topköche der Region ihren Gästen mehrgängige Menüs zum einheitlichen Preis von 59 Euro für zwei Personen. Dabei reicht die Auswahl der kulinarischen Genüsse von der klassischen Küche bis zur euro-asiatischen Kochkunst.

Die großen Häuser an Alster und Elbe wie das Atlantic Hotel und das Empire Riverside Hotel sind in diesem Jahr ebenso dabei wie die vielfach prämierten Köche im Landhaus Scherrer und auf dem Süllberg. Die Menüs sind vielfältig, experimentierfreudig und kreativ – genau. Spannende Gewürzkompositionen, köstliche Fisch- und Fleischgerichte sowie orientalische Vorspeisen- und Dessertvariationen stehen auf dem Speiseplan. Wer in den Genuss kommen will, kann ganz unkompliziert, überwiegend auch online, unter dem Stichwort „Schlemmer-Sommer“ in den teilnehmenden Restaurants reservieren.

Zum Schlemmer-Sommer serviert „Carls Brasserie“ unter anderem Filet von der Dorade mit Ratatouille

www.hamburg-kulinarisch.de



FOTO: INGO DANNECKER

Mit Gästen bequem unterwegs

Wer Gäste zu Besuch hat, möchte etwas bieten. Mit der Hamburg CARD und der Hamburg CARD plus Region kommen im Sommer alle auf ihre Kosten. Egal ob als Einzelperson oder Gruppe, mit dem Entdeckerticket von „Hamburg Tourismus“ können Gäste die Metropolregion von morgens bis abends, von Nord bis Süd erkunden. Die Card garantiert freie Fahrt mit Bus, Bahn und den Hafenfähren. Darüber hinaus gibt es bis zu 50 Prozent Rabatt auf über 130 Attraktionen wie Musicals, Museen und Restaurants, die den Sommer in der Stadt zum Erlebnis machen.

So spart man bei einem Besuch der Musical-Highlights „König der Löwen“, „Tarzan“ oder „Rocky“ zum Beispiel zehn Prozent pro Eintrittskarte. Wer es klassisch mag, kann sich die Stadt auch bei einer Hafen-, Alster- oder Stadtrundfahrt aus einem anderen Blickwinkel anschauen und bis zu 50 Prozent sparen. Um den Kurztrip oder Tagesausflug kulinarisch abzurunden, bieten über 15 Restaurants 20 Prozent Ermäßigung auf Speisen und das erste Getränk an.

Die Hamburg CARD gibt es ab 8,90 Euro als 1-, 3- oder 5-Tageskarte für Einzelpersonen, Gruppenkarten für bis zu fünf Personen sind ab 14,90 Euro erhältlich. Für Reisende aus dem Hamburger Umland bietet sich besonders die Hamburg CARD plus Region für 19,90 Euro an. Erhältlich ist die Karte an den HVV-Automaten, den Tourist-Informationen. Darüber hinaus kann die Hamburg CARD einfach unter www.hamburg-tourismus.de/card bestellt oder über die HVV-Fahrplan-App oder auf www.mein.hvv.de bequem auf das Handy geladen werden.

Hier wird geschlemmt:

- ▶ Au Quai, Große Elbstraße 145 b-d, Telefon: 38 03 77 30
- ▶ Atlas Restaurant, Schützenstraße 9a, Telefon: 851 78 10
- ▶ Carls Brasserie an der Elbphilharmonie, Am Kaiserkai 69 20457 Hamburg, Tel. 300 32 24 00
- ▶ Schulauer Fährhaus, Parnaßstr. 29, Tel. 04103/ 92 000
- ▶ Das weisse Haus, Neumühlen 50, Tel. 390 90 16
- ▶ Deck 7 Market Restaurant, Süllbergsterrasse 12, Tel. 86 62 52 77
- ▶ Goldene Gans, Ottenser Hauptstraße 53, Tel. 39 90 98 78
- ▶ Landhaus Dill, Elbchausee 94, Tel. 390 50 77
- ▶ Landhaus Flottbek, Baron-Voght-Straße 179, Tel. 82 27 41 60
- ▶ Landhaus Scherrer, Elbchausee 130, Tel. 88 30 700 30
- ▶ Marktplatz, Nienstedtener Marktplatz 21, Tel. 82 98 48
- ▶ N siebzehn, Neumühlen 17, Tel. 60 08 09 90
- ▶ Weinwirtschaft Kleines Jacob, Elbchausee 401, Tel. 82 25 55 10
- ▶ Witthüs, Elbchausee 499a, Tel. 86 01 73

FOTO: NEIL KIRK



Neil Kirk fotografiert Mode über den Dächern von Los Angeles

Fashion 11.1: Neue Open-Air-Ausstellung

Fashion 11.1 – das ist der Titel der neuen Open-Air-Ausstellung im Überseequartier, die vom 1. August bis zum 15. September in der HafenCity zu sehen ist. Bereits zum sechsten Mal säumen 50 großformatige Motive den Überseeboulevard und verwandeln ihn in eine Modemeile. Für die neue Open-Air-Ausstellung konnten zwölf Fotografen, darunter Serge Guerand, Leo Krumbacher und Christian Barz, gewonnen werden. Sie präsentieren eine Auswahl ihrer schönsten Fashionmotive. Dabei erzählt jedes eine Geschichte: Unter dem Motto „High Fashion“ zeigen die 1,20 mal 1,80 Meter großen Bilder eigenwillige und exzentrische Kompositionen – Modefotografie, wie sie sonst nur in den Top-Fashionmagazinen dieser Welt zu sehen ist: unkonventionell, auffallend und glamourös. Die Ausstellung auf dem Überseeboulevard ist kostenlos und kann täglich rund um die Uhr besucht werden.

www.kleinphotographen.com oder www.barzfilm.de

Biergarten in Blankenese

Ganz lauschig im Hinterhof gelegen, ist der Biergarten der Linde in Blankenese ein herrliches Plätzchen, um warme Sommerabende zu genießen. Genussreich und erlebbar ist die Linde eine gute Adresse für alle, die gern gut essen und trinken. Die Speisekarte ist vielfältig und bietet unter anderem mediterrane Spezialitäten



Ein Platz für Genießer – der Biergarten der Linde

von der Chorizo „mallorquinische Art“ über Huhn „à la Creole“ bis zur Crème Brûlée. Mit über 50 Cocktails, ausgewählten Weinen, leckeren Kaffee Spezialitäten und 18 Fass- und Flaschenbieren ist auch die Getränkekarte einen Besuch in der Linde wert. Der Biergarten ist täglich ab 17 Uhr geöffnet. Bei gutem Wetter können die Gäste jetzt auch draußen fernsehen.

Für alle Sportbegeisterten wird übrigens regelmäßig Sport auf der Großbildleinwand übertragen.

**Linde Bar & Restaurant, Dockenhudener Straße 12,
Telefon: 86 66 38 01, www.linde-blankenese.de**

Design-Wintergarten

Für Liebhaber puristischer Formen und Bauhausarchitektur ist der neue Gartenpavillon „Atrium Carré“ von Solarlux wie geschaffen. Das ungedämmte Flachdach bietet Schutz von oben und die rahmenlosen Seitenelemente sind frei beweglich. Daraus ergeben sich drei Nutzungsformen: als offene Terrasse, als windgeschützter Freisitz oder als rundum geschlossener wetterfester Raum mit freier Aussicht in den Garten. Die umlaufende Blende, die in Traufhöhe angebracht ist, erzeugt die Flachdachoptik und die filigranen Aluminiumsparen sind nur im Inneren des Glashauses sichtbar. Mit der Flachdachkonstruktion erweitert Solarlux als Anbieter für Vergasungslösungen sein Glashausesprogramm. Das Atrium Carré ist als freistehender Gartenpavillon oder als Anbau realisierbar. Größe und Farbe des gläsernen Schmuckstücks sind passend zum Haus frei wählbar. Die Experten von Sonne Rundum in Schenefeld sind mit den Solarlux-Angeboten bestens vertraut und beraten Interessierte gern.

**Sonne Rundum, Hauptstraße 55, 22869 Schenefeld,
Telefon: 83 01 99 90, www.sonne-rundum.de**

FOTO: BETTINA MECHEL



Bauhausstil für den Garten – das Atrium Carré von Solarlux

COCO-MAT
sleep on nature

**metallfreier
Schlafgenuss**

Dockenhudener Str. 25 | Hamburg | T 040 3863 4753 | hamburg@coco-mat.de | www.coco-mat.de
Öffnungszeiten: Mo.-Fr. 10:00-19:00 Uhr | Sa. 10:00-16:00 Uhr

Der Ort der schönen Klänge

Unterricht mit gutem Ton

Klavier • Blockflöte • Querflöte
Oboe • Klarinette • Saxophon
Geige • Gesang • Musical
Dirigieren • Alexandertechnik

NEU

Klangbilder – Malen zur Musik
Balliett / Tänzerische Früherziehung



MUSIKZENTRUM
SCHLAUER HOF

Julia Bernhardt
ABC-Straße 16 · 22880 Wedel
Telefon: 04103 / 703 46 97

www.msh-wedel.de

Vermietung von Räumen • Konzertsaal



INTERIEUR

Stoffe
Gardinen
Nähatelier
Möbel
Sofa/Sessel
Planung
Innenarchitektur

Summer Sale
vom 10. – 24. August

Öffnungszeiten
Montag bis Freitag
10.00 bis 18.30
Samstag
10.00 bis 14.00

Inh. Kira Breckwoldt
Blankeneser Bahnhofstr. 4
Tel 040 86 41 36

Besteck der Bremer Silberwaren Fabrik

Als klassisches Fadenmuster oder in der modernen Cult-Variante ist bei Tisch & Trend zur Zeit ein 68-teiliges Besteck der Bremer Silberwaren Fabrik im Angebot. Die Ausstattung für zwölf Personen beinhaltet je zwölf Messer, Gabeln, Löffel, Kaffeelöffel und



Feines Edelstahl-Besteck

eine komplette Ausstattung im Geschenkkarton für 139 Euro.

Tisch & Trend,
Blankeneser Bahnhofstraße 50,
Telefon: 86 37 55

Kuchengabeln sowie Servierlöffel, Fleischgabeln, Saucenlöffel und Tortenheber. Beide Modelle sind aus poliertem Edelstahl und absolut spülfest. Freunde gehobener Tischkultur erhalten bei Tisch & Trend in Blankenese

Gasgrill, Terrassenstrahler oder Kühlbox?

Ganz gleich, was für den Sommer im Garten oder auf dem Campingplatz noch fehlt – bei der Propan-Gesellschaft in Altona werden Frischluftfreunde fündig. Denn hier gibt es ein umfangreiches Sortiment an Propanggeräten für den Freizeit- und Campingbereich zu dem auch Heizöfen, Campingkocher und jede Menge Zubehör gehören. Ganz besonders sind die Kühlboxen, die neben dem Elektrobetrieb mit 12 Volt und 230 Volt auch unabhängig vom Stromnetz mit Propangas betrieben werden können. Bei den Gasgrills steht



Bei der Propan-Gesellschaft gibt's Rabatt auf Gasgrills

vom Einstiegsmodell bis zum Grill für die ganz große Gartenfeier eine Vielzahl an Modellen zur Auswahl. Als besondere Aktion erhalten Kunden im Tausch für ihren alten Grill einen Rabatt von 20 Euro auf den Kaufpreis eines neuen Gasgrills aus dem aktuellen Sortiment.

Natürlich ist auch für die Versorgung mit Propan gas gesorgt. Kundeneigene Gasflaschen werden an der eigenen Füllstation befüllt und für PKW mit Autogasantrieb steht eine Autotankstelle bereit. Die Mitarbeiter der Propan-Gesellschaft freuen sich, die Kunden bei Fragen rund um Propangas- und -geräte zu unterstützen.

Propan-Gesellschaft, Filiale Altona, Eschelsweg 8, 22767 Hamburg, Tel.: 38 38 34, www.propan.de

FOTO: TONI GÜNNER



Eine romantische Zeitreise erwartet die Besucher der Romantik-Nächte

Romantik-Nächte im Tierpark Hagenbeck

Auf ungezwungene, fröhliche Art Musik früherer Epochen erleben – das ermöglicht der Tierpark Hagenbeck seinen Besuchern im Rahmen der Romantik-Nächte am 3., 10. und 17. August. In 17 unterschiedlichen Formationen spielen 65 Musiker bekannte und weniger bekannte Stücke

vor den Tiergehegen, in der vergoldeten Thailändischen Sala oder auf einer schwimmenden Bühne auf dem Japan-Teich. Sie machen Werke des Barock, der Klassik und der Romantik unmittelbar erlebbar. Ein komplettes Salonorchester spielt auf, jedes klassische Streichinstrument ist im Park vertreten und auch Flöte, Fagott, Klarinette, Posaune oder Trompete haben ihren Auftritt. Zum ersten Mal spielt in diesem Jahr „Classic meets Latin“, eine Formation aus Violincellistin und südamerikanischem Gitarristen. Der krönende Abschluss ist das farbenprächtige Bengalische Feuerwerk rund um die historischen Felsen. Choreographiert auf die Feuerwerksmusik von Händel – ein ganz besonderes Erlebnis. Wer die Nacht romantisch ausklingen lassen möchte, kann ein Spezial-Paket vom Lindner-Park-Hotel Hagenbeck für sich oder seine Gäste buchen.

Das Programm der Romantik-Nächte beginnt um 18 Uhr. Der Park schließt um 23 Uhr.
Tierpark Hagenbeck, Lokstedter Grenzstr. 2, 22527 Hamburg, Telefon: 530 03 30, www.hagenbeck.de

Raffinierte Details

Der Sommer ist endlich da, aber wer modisch auf dem Laufenden ist, kümmert sich schon jetzt um die neue Herbstmode. Die neuen Kollektionen sind bei Ella Schacht bereits eingetroffen und zeigen: der Herbst wird lässig und bleibt farbig. Oversize-Pullover werden zu schmalen Hosen und Röcken kombiniert und sorgen für einen lässigen Look. Strickjacken mit raffinierten Zippfern und anderen Details



Strickjacke mit raffiniertem Zipfer aus der Herbstkollektion von Basler

oder auch Blazer aus Jersey bieten viel Tragekomfort und machen jedes Outfit ausgehender oder businessstauglich. Figurbetonte Kostüme, Oberteile und Kleider mit Schößchen wie die von Laurel machen die Mode besonders feminin.

Nach wie vor sind Wickelkleider, Farben wie Lila, Rot oder Royalblau und Animalprints fester Bestandteil der Kollektionen. Neu eingetroffen sind Hosen mit klassischen, grafischen Printmustern von Cambio oder Brax. Mit gedeckten Tönen kombiniert, kommen die Farben und Muster schön zur Geltung und sorgen für das gewisse modische Etwas. Abgerundet werden die

Outfits mit farblich passenden Accessoires wie Schals, Tüchern oder Gürteln, die es bei Ella Schacht natürlich auch in großer Auswahl gibt. Unbedingt vorbeischaun.

Ella Schacht Mode & Accessoires, Blankeneser Bahnhofstraße 34, Telefon: 86 93 30, www.ella-schacht-moden.de



Nicole und Heiko Bartels von Haus & Garten Ambiente

Gartenmöbel Saison-Schlussverkauf

Jetzt ist der Sommer da und bei Haus & Garten Ambiente im Bauernhaus an der Osdorfer Landstraße beginnt der Saison-Schlussverkauf für Gartenmöbel, Sonnenschirme und Strandkörbe. „Die vergangenen Wochen haben so richtig Lust auf Sommer, Garten und Balkon gemacht. Die Zeichen stehen gut, dass wir dieses Jahr noch bis in den Oktober hinein einen tollen Sommer haben. Deshalb beginnen wir schon jetzt, aktuelle am Lager vorrätige Gartenmöbel-Sitzgruppen im Schlussverkauf abzuverkaufen. Auf ausgewählte, vorrätige Gartenmöbel in wetterfestem Geflecht, Aluminium, Edelstahl, Teakholz und auf Strandkörbe gibt es im August extra Rabatte. Hochwertige Sitzgruppen aller Materialien liefern wir mit unserem hauseigenen Lieferservice gebrauchsfertig frei Kundenterrasse“, so Heiko Bartels, Inhaber von Haus & Garten Ambiente.

Lassen Sie sich überraschen und machen Sie Ihr Schnäppchen beim Kauf einer neuen Terrassengarnitur. Ob als Sitzgruppe oder tolle Lounge-Ecke – die Design-Vielfalt von klassisch bis modern ist groß.

Haus & Garten Ambiente, Osdorfer Landstraße 253, Telefon: 80 01 02 27, www.hausundgartenshop24.de



Säen und Ernten

Ein eigener Garten kann viel bieten – auch auf kleinem Raum. Flächen zum Spielen, zum Entdecken, zum Entspannen und warum nicht auch zum Ernten? Der Anbau von eigenem Obst und Gemüse ist sinnvoll und macht Spaß.

Gartenservice Küchengärten

Unser engagiertes Team steht Ihnen mit Rat und Tat zur Verfügung: Professionell und zuverlässig. Eine Erleichterung zu jeder Zeit.



Kanzleistraße 5a · 22609 Hamburg · Telefon: 040 822 61 55 · e-mail: garten@meister-und-meister.de



Studio Di Cosmetica
Maria Avino

Nur am 20.8.
computergestützte Hautanalyse
zum Aktionstagespreis von 25,- € statt 40,- €

Hautbehandlung • Gesichtsbildung • Straffung • Körperbehandlung
Wohlfühl-Massagen • Teenager Specials

Blankeneser Hauptstr. 133 • 22587 Hamburg • Telefon: 040. 86 68 18 41
Fax: 040. 86 68 18 42 • contact@maria-avino.de • www.studio-di-cosmetica.de



HERZLICH WILLKOMMEN!

- À la carte Restaurant
- Täglich wechselnder Mittagstisch
- Jeden Sonntag Brunch
- Hausgemachte Kuchen
- Veranstaltungen aller Art

SCHÖNES LEBEN
RESTAURANT • SHOP • CAFÉ

IM ALT-HAMBURGER BÜRGERHAUS

Schönes Leben im Alt-Hamburger Bürgerhaus
Deichstraße 37, Tel. 20 90 97 90
www.schoenes-leben.com



juka dojo
Fitness-Center

**WIR SCHENKEN
IHNEN DEN SOMMER!**

Jetzt Termin vereinbaren unter 040 82 58 41

- 2 Monate gratis
- Keine Aufnahmegebühr
- Monatlich kündbar

Wählen Sie jetzt Ihr Einstiegsangebot*!

*Gilt nur bei Abschluss einer Mitgliedschaft und bis zum 14.08.2013
Langenhegen 9a-d 22609 Hamburg www.fitness-nienstedten.de

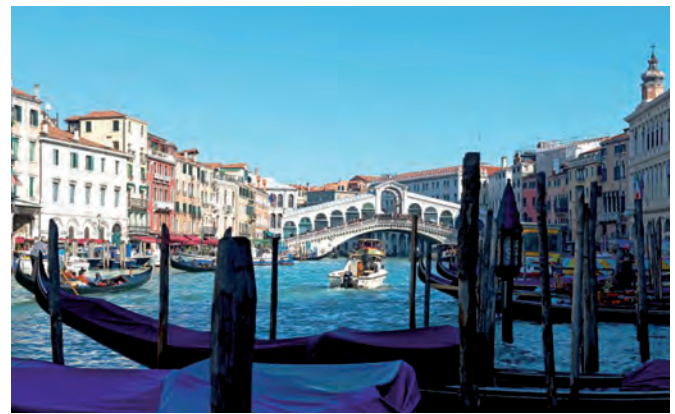

Kurzentschlossene können Ende August mit dem Reisering zum Gondelfest nach Venedig reisen

Einfach mal raus und Neues entdecken

Das geht mit dem Reisering Hamburg. Denn ob Bus-, Flug- oder Schiffsreise – bei über 330 Reisezielen ist für jeden das Passende dabei. Das Highlight für Kurzentschlossene ist eine Reise nach Venedig Ende August. Anlass ist der Besuch des Gondelfestes, des wohl ältesten Volksfestes der Lagunenstadt, mit einer historischen Gondelregatta auf dem Canale Grande. Die Mitreisenden wohnen im 4-Sterne-Hotel Grande Italia, einem renovierten, mit Antiquitäten eingerichteten Palazzo aus dem 20. Jahrhundert. Das Haus liegt im antiken Stadtzentrum Chioggias, einem reizvollen Seedorf mit einzigartigem Blick auf die Lagune von Venedig.

Entdecken Sie die schönsten Plätze, Kanäle und Inselchen sowie die einzigartigen historischen Bauwerke mit dem örtlichen Stadtführer, der Ihnen Venedig und Chioggia zeigen wird. Infos, Kataloge und Beratung gibt es direkt beim:

Reisering Hamburg, Telefon: 280 39 11,
www.reisering-hamburg.de, www.tagesfahrten-hamburg.de

Maritimer Look

Kennen Sie die original Ringelshirts aus Frankreich? Sie sind auch in diesem Sommer ein Must Have. Bei Prignitz in der Waitzstraße ist das Label St. James aus der Bretagne erhältlich, das weltweit für den maritimen Look und hohe Qualität bekannt ist. Die Auswahl an Modellen ist groß. Im Sortiment sind unter anderem gestreifte Shirts und Sommerkleider in vielen Farben, die in der Anti-UV-Faser Meryll oder Baumwolle erhältlich sind. Passend dazu gibt es eine schöne Auswahl an Accessoires und Schuhen, um den Look perfekt zu machen. In diesem Sommer gibt es bei Prignitz sogar eine kleine aber feine Auswahl des Labels für Herren.

FOTO: VINCENT RUSTIUEL



Sommermode des französischen Labels St. James

Die Mode von St. James lässt sich auch hervorragend mixen, zum Beispiel mit den Modeklassikern Barbour oder Gant. Beide Marken sind in der Waitzstraße vertreten. Besuchen Sie doch einfach mal die Filiale in der Waitzstraße und lassen Sie sich in der freundlich-entspannten Atmosphäre des Traditions-geschäftes modisch beraten.

Tipp: Täglich treffen jetzt neue Modelle der Herbstmode ein.
Edgar Prignitz Fashion, Waitzstraße 27, Telefon: 34 41 87 und auf Sylt, Westerland, www.prignitz-moden.de

Sprachen lernen

Der Urlaub steht vor der Tür und Sie haben Lust die Sprache des Urlaubslandes zu lernen? Bei den „IQ-Sommer-Specials“ können die Teilnehmer für 99 Euro fundierte Grundlagenkurse in einer Fremdsprache besuchen. In acht Kurseinheiten à 45 Minuten haben alle Spracheninteressierten die Möglichkeit, ihre Kenntnisse rechtzeitig vor dem nächsten Urlaub aufzufrischen oder in eine neue Sprache und Kultur einzutauchen. Der Kurseinstieg ist jederzeit möglich, es gibt keine Anmeldegebühr und keine Mindestteilnehmerzahl. Auf Wunsch kann im Anschluss auch ein regulärer Kurs gebucht werden.

Als Schwesterunternehmen der Schülerhilfe kann IQ auf fast 40 Jahre Erfahrung in der Wissensvermittlung zurückgreifen. Erwachsene, die Interesse haben, können ab sofort das umfangreiche Kursangebot von IQ testen. Eine Probestunde in einem Kurs nach Wahl ist kostenlos. Die genauen Kursangebote gibt es im Internet oder direkt bei IQ in Osdorf.

IQ – Wissen individuell erleben, Osdorfer Landstr. 102, gegenüber dem EEZ, Telefon: 211 07 68 05



Vor dem Urlaub die Sprache lernen ist bei IQ kein Problem

In & Outdoorliving schließt Ende Oktober

„Leider müssen wir unseren Standort in Wedel, in der Rissener Straße 106, nach elf Jahren, aufgrund einer überraschenden Entmietung durch einen Textilanbieter, Ende Oktober aufgeben“, sagen Karsten und Yvonne-Babette Preikszat mit großem Bedauern und erklären: „Dies zwingt uns, unser Lager zu räumen. Aber es ermöglicht unseren Kunden, einen Einkauf zu besonderen Konditionen, die teilweise weit unter den Großhandelspreisen liegen. Besonderes Augenmerk verlangen dabei die massiven Outdoormöbel und Accessoires aus Recycle Teak. Gleiches gilt für die Klassiker der Marke Kayvo Designs aus Plantagenteak, die auch aus eigener Produktion und Gestaltung stammen.“ Die vor sechs Jahren exklusiv entworfenen Teak- und Recycle-Teakholz-Möbel von Kayvo Design sind echte Highlights in diesem Bereich und auch weit über die Grenzen Hamburgs hinaus begehrt. Zur Marke gehören außerdem Lounge Gruppen, Sessel und Stühle aus besonders hochwertigem Kunststoffgeflecht des deutschen Herstellers Rehau. Passend dazu sind Kissen und Polster aus wasserabweisenden Stoffen erhältlich.

Schauen Sie vorbei. Sie haben noch bis zum 31. Oktober die Gelegenheit dazu. Geöffnet ist dienstags bis freitags von 12 bis 18 Uhr und sonnabends von 10 bis 16 Uhr.

In & Outdoorliving, Rissener Straße 106, 22880 Wedel, Telefon: 04103/189 57 26, info@teak-lager.de



Karsten und Yvonne-Babette Meyer-Preikszat schließen

www.britishflair.de

British Flair

The Lifestyle Event!

Shopping . Show . Charity

31.08. + 01.09.2013

Hamburger Polo Club – Klein Flottbek

Öffnungszeiten: Sa. 11.00 – 18.00 Uhr und So. 10.00 – 18.00 Uhr

Mit: The British Flair Open Air Proms Concert

Bistro - Restaurant

jeden Sonntag

BRUNCH

von 9:30 bis 13:30 Uhr

pro Person **15,90 €**
inkl. Tee und Kaffee

Rio Grande • Dockenhudener Straße 2 • 22587 Hamburg • Tel. 040/ 88 941 941 • www.r-grande.eu

GESTALTUNG: JSKDESIGN 2013



Meyer's Mühle GARTEN KAMINE Mobile Garten-Kamine
 Ohechaussee 20, 22848 Norderstedt
 Tel.: 040 - 52 86 11 00

summer sale

10% - 20%
 30% - 40%
50%
60%
70%

ab ersten august

Top Secret
 Hamburg
 Beseler Strasse 29
 22607 Hamburg

EFFEKTIV WERBEN?
IHRE ANZEIGE WIRKT!



Vermeiden Sie Streuverluste, setzen Sie Ihren Werbeetat effektiv ein: Buchen Sie im HAMBURGER KLÖNSCHNACK.
Buchung und Information:
 040 86 66 69-0



FOTO: DANIEL KRAUS

Auf einem Trike sind die Fahrer schneller unterwegs als mit dem Rennrad

Ausdauersport mit Action-Faktor

Fahrradfahren ist gut, um die Ausdauer zu trainieren. Wem das aber zu langweilig ist, der sollte die Trikes von ICE ausprobieren. Bernd Bleckmann ist Ingenieur und erfahrener Elektro- und Liegeradprofi. Er ist beispielsweise von den Fahreigenschaften des Vortex begeistert: „Dank des geringen CW-Wertes, also eines geringen Luftwiderstandes, sind Fahrer flott und schneller unterwegs als mit dem Rennrad; dabei aber komfortabel und sicher in der ergonomisch geformten Sitzschale. In seinem Liegeradstudio bietet Bernd Bleckmann auch e-Trikes von HPVelotechnik oder Winora-Elektorräder mit Normalrahmen an. Neugierige sind herzlich zu einer Kennenlern- und Probefahrt eingeladen. Liegeradstudio, Osdorfer Landstraße 245b, Telefon: 39 52 85, www.liegeradstudio.de

Belebender Fruchtcocktail

Cranberry, Papaya und Grapefruit – diese drei Früchte schmecken nicht nur besonders gut, sie sorgen auch für frische und schöne Haut. Die Laboratoires Payot haben daraus eine neue Reinigungsserie entwickelt, die jetzt auch in der Johannis Apotheke erhältlich ist. Beate Biller, Kosmetikerin in der Johannis Apotheke, erklärt: „Ob Reinigungsmilch, Make-up-Entferner, Tönique oder Peeling – Produkte mit der feuchtigkeitsspendenden Cranberry helfen besonders den Feuchtigkeitshaushalt zu regulieren. Das neue klärende Reinigungsgel mit Grapefruit befreit die zu Unreinheiten neigende Haut porentief von überschüssigem Talg und Schmutz. Produkte mit Papaya sind besonders nährstoffreich und wurden für empfindliche Haut entwickelt. Ergänzend zur täglichen Pflege sollte die Gesichtshaut ein- bis zweimal wöchentlich mit einer Maske verwöhnt werden. Hierfür eignet sich besonders gut die entschlackende Masque D'Tox von Payot, weil sie Müdigkeitserscheinungen in kurzer Zeit verschwinden lässt.“ Im August bietet Beate Biller spezielle Aktionsbehandlungen mit den neuen Payot-Produkten an. Vereinbaren Sie einen Termin und überzeugen Sie sich selbst. Auch sonnabends sind Termine möglich.
Johannis Apotheke,
Blankeneser Bahnhofstraße 26, Tel.: 86 02 45



Kosmetikerin Beate Biller behandelt in der Johannis Apotheke mit Payot-Produkten

Ausstellung im Treppenviertel

Mitten im Blankeneser Treppenviertel liegt das Atelier der Diplom-Designerin, Malerin und Bildhauerin Karen Ahrens. Hier entstehen ausdrucksstarke Kopfskulpturen und große, farbinensitive Acrylbilder. Alle zwei Jahre öffnet sie ihr Haus für zweitägige Ausstellungen mit neuen Skulpturen, Bildern und Live-Musik. In diesem Jahr ist es am letzten Augustwochenende, am 31. August und 1. September, wieder soweit. Alle Interessierten sind eingeladen, sich umzuschauen. Wöchentlich bietet Karen Ahrens außerdem Mal- und Skulpturenkurse an. Wer Interesse hat, kann sich telefonisch oder per E-Mail bei Karen Ahrens melden. Die neuen Kurse beginnen im August und sind jederzeit buchbar.
Karen Ahrens, Telefon: 87 97 17 60,
karenahrens@web.de



Die Designerin, Malerin und Bildhauerin Karen Ahrens öffnet ihr Atelier für Besucher

August-Special fürs Styling

Zum wiederholten Mal freut sich Bettina Rittermann, Inhaberin des Salons Liebling Ottensen, zu den Top-Adressen in Hamburgs Friseur-Szene zu gehören. „Viele meiner junggebliebenen Kunden vertrauen meiner Erfahrung und fühlen sich durch meine persönlichen 50+ sehr angesprochen. Das Haar verändert sich in den besten Jahren



Bettina Rittermann (rechts) mit Christin Böttcher, Berit Pickenpack und Hund Frieda

ren und beim Thema Haare in den Wechseljahren kann ich ihnen mit eigener Erfahrung zur Seite stehen“, so die Friseurmeisterin, die mit 34 Jahren Berufserfahrung ihren Salon führt. Natürlich profitieren auch alle anderen modisch-orientierten Kunden von ihrer Erfahrung und dem jungen Team, zu dem auch eine Diplom-Coloristin und eine Strähnen-Expertin gehören.

Im August gibt es bei Liebling Ottensen ein Special für Daheimgebliebene: Zu jeder Art von Strähnen gibt es eine Feuchtigkeitspflege gratis. Ein Tipp für ganz besondere

Augenblicke ist die Wimpernwelle mit Färben, die von Inna Avdeeva im Salon angeboten wird. Damit ist ein Augenaufschlag à la Hollywood garantiert.

Liebling Ottensen, Erdmannstraße 16, Telefon: 41 30 40 30, www.liebling-ottensen.de

Nach den Ferien neue Ziele anpacken

Die Ferien sind zu Ende und mit neuer Energie geht es in die zweite Hälfte des Jahres. Um sich zu verändern und neue Ziele zu erreichen, ist jetzt genau der richtige Zeitpunkt. Anke Helene Hermsdorf ist Coach und unterstützt jeden, der neue Denk- und Verhaltensweisen leben und alte, eingefahrene Denkpfade verlassen möchte. Ganz gleich, ob es unbefriedigende Lebenslagen sind, die verändert werden sollen oder ob



Anke Helene Hermsdorf ist systemischer Coach

es Zeit für ein Berufs- oder Firmencoaching ist – die gelernte Personalberaterin unterstützt ihre Kunden als unabhängige Sparringspartnerin und „Entwicklungshelferin“. Als ausgebildeter, zertifizierter systemischer Coach bringt sie das nötige Handwerkszeug mit. Neben ihren Coachings bietet sie auch Trainings an. Die Möglichkeiten sind vielfältig, wobei die

Schwerpunkte auf den Bereichen Zeit- und Selbstmanagement, Kommunikation und Motivation liegen. Interessiert? Dann schauen Sie ins Internet oder rufen Sie direkt an.

Anke Helene Hermsdorf, Coaching, Consulting, Supporting, Flottbeker Drift 48, Telefon: 822 68 18, Mobil: 0170/325 25 56, talk@ankehermsdorf.de, www.ankehermsdorf.de

RAVENBORG

pan y vino

LOS AMIGOS ABEND

AB 5. SEPTEMBER



TAPAS & WEINE ZU AMIGO PREISEN

JEDEN DONNERSTAG 18 – 23 UHR

ELBCHAUSSEE 520 · 22587 HAMBURG · TEL.: (040) 39 33 44
EMAIL: INFO@RAVENBORG.DE · WWW.RAVENBORG.DE



Abb. ähnlich

Lass die ander'n dumm Tüch reden ...

... komm zu Thaden!

ab
7.950 €

Glashaus Bausatz
4,80 m x 3 m
Seitenwände und Glasdach
lassen sich beliebig
öffnen und schließen

TNL Wintergarten GmbH · 21224 Rosengarten/Nenndorf
Telefon 04108/41429-0 · thaden-wintergarten.de

1956
Parfümerie Nickel

Liebe kann man nicht kaufen, aber schenken.
Ihre Parfümerie mit ❤️

Bahnhofstr. 39 – 22880 Wedel – Tel. 04103/2603

Öffnungszeiten:
Mo.-Fr. 9.00–19.00 Uhr · Sa. 9.00–16.00 Uhr



*Der Sommer geht mit tollen
Reduzierungen, der Herbst kommt
mit tollen neuen Kollektionen!*

EDGAR PRIGNITZ FASHION · Friedrichstr. 44 · Westerland
Waitzstraße 27 · Hamburg · Tel. 34 41 87
Online-Shop: WWW.PRIGNITZ-MODEN.DE



VAF

Verein Aktive Freizeit e.V.
Bertrand-Russell-Str. 4
22761 Hamburg
www.vafev.de

Mehr Infos unter:
040 - 890 60 10

Neue Sportkurse!

25 m-Schwimmbad & Sauna | Sport- & Gesundheitskurse
Studio für gesunde Fitness



Barbecue auf dem Pooldeck der Cap San Diego

Schlemmen auf der Cap San Diego

Schon beim Blick über die Landungsbrücken und auf das Hafenspanorama stellt sich hier Urlaubsgefühl ein. Das Museumsschiff Cap San Diego ist ein herrlicher Platz, um Hamburg von seiner schönsten Seite zu erleben. Das Hamburger Gastmahl, exklusives Cateringunternehmen auf der Cap San Diego, bietet hier zweimal in der Woche eine ganz besondere Möglichkeit zu schlemmen an. Denn mittwochs ab 18 Uhr gibt es auf dem Pooldeck ein Barbecue. Auf die Gäste wartet eine Auswahl gegrillter Fleischspezialitäten, maritimer Köstlichkeiten, vegetarischer Leckerbissen, knackiger Salate, schmackhafter Beilagen und Dips. Alles von den Gastmahl-Köchen frisch zubereitet.

Sonntags verwöhnt das Team ab 11.30 Uhr mit einem Brunch im Salon.

Die aktuellen Termine und weitere Locations, Angebote und Leistungen des Hamburger Gastmahls finden Interessierte im Internet. **Hamburger Gastmahl, www.hamburger-gastmahl.de**

Leckere Öle, die gesund sind

Ein knackig, frischer Salat ist an warmen Sommertagen eine herrliche Mahlzeit, die schmeckt und gesund ist. Wer Lust hat, beim Dressing mal etwas Neues auszuprobieren, der sollte unbedingt bei Vom Fass in Blankenese vorbeischauchen. Denn hier gibt es eine große Auswahl an Ölen, die nicht nur schmecken, sondern auch gesund sind. Harald Kruse, Geschäftsführer bei Vom Fass empfiehlt beispielsweise: „Ein wunderbar nussig schmeckendes Arganöl aus Marokko passt gut zu orientalischen Speisen, Wild und kräftigen Salaten. Es stärkt das Immunsystem und beeinflusst positiv das Herz-Kreislaufsystem. Das Schwarzkümmelöl aus Ägypten lindert Allergien und unterstützt die Vitalität. Diese und weitere Öle eignen sich nicht nur zum Verfeinern von Salaten, sondern auch ein Esslöffel täglich – zum Beispiel im Müsli – wirkt sich positiv auf die Gesundheit aus.“



Frisch abgefüllt – feine Öle von Vom Fass

Für diejenigen, die sich gern inspirieren lassen, gibt es bei Vom Fass fertig angemischte Salatdressings zum Probieren mit Salat und Brot. Außerdem bietet Vom Fass professionelle Kochvideos auf dem hauseigenen You-Tube-Channel www.youtube.com/vomfass an. Einfach anschauen und nachmachen.

Vom Fass, Blankeneser Bahnhofstraße 23, Telefon: 18 11 45 92, Mobil: 0173/883 33 84, www.hamburg-blankenese.vomfass.de

Bettwäsche für warme Sommernächte

Wenn im Sommer die Tage heiß und die Nächte warm sind, ist eine angenehme, fast kühlende Bettwäsche eine echte Wohltat. Bei Coco-Mat in Blankenese gibt es deshalb ein Sommerspezial. Glatte Baumwoll-Bettwäsche in sommerlichen Farben ist mit bis zu 60 Prozent Rabatt erhältlich. Wer ohnehin bei Coco-Mat vorbeischaute, sollte sich über die Galatia-Matratzenschoner aus Baumwoll-Mikrofaser informieren. Die Schoner sind wasserdicht, aber atmungsaktiv und der ideale Schutz für die Matratze. So kann der zusätzliche Flüssigkeitsverlust, der in warmen Nächten beim Schlafen entsteht, der Matratze nichts anhaben und sie ist dennoch gut durchlüftet.

Einen besonders erholsamen und gesunden Schlaf bieten die Matratzen von Coco-Mat, die durch ihre horizontale Schichtung der verschiedenen Naturmaterialien nicht nur eine gute Unterstützung im Schlaf, sondern auch eine gute Durchlüftung gewährleisten. Ein schöner Schutz vor lästigen Mücken sind übrigens die Moskitonetze, die ebenfalls bei Coco-Mat erhältlich sind.

Coco-Mat, Dockenhudener Straße 25, Telefon: 38 63 47 53, www.coco-mat.de



Sommerfarben fürs Schlafzimmer gibt's bei Coco-Mat

Neuer Standort für Robinson Wohnen

Robinson Wohnen präsentiert seine hochwertigen Kollektionen für das „Wohnen Draußen“ an einem neuen Standort.



„Wohnen Draußen“ mit Robinson Wohnen

Gartenmöbel, Flechtmöbel, Sonnenschirme und Zubehör der Extraklasse sowie Kamine ohne Schornstein werden jetzt in einzigartigem Ambiente präsentiert. Nur 500 Meter vom bisherigen Standort in der Wohmeile Halstenbek entfernt, ist Robinson Wohnen nun in

der Altonaer Straße 350 zuhause. Das Gebäude-Ensemble wurde entkernt und behutsam renoviert. Zu Beginn stehen Robinson Wohnen 460 Quadratmeter zur Verfügung, die in Etappen um weitere 300 Quadratmeter ergänzt werden. Mit Außenstellflächen und Räumen mit verschiedenen Deckenhöhen ist eine besonders individuelle Präsentation des Sortiments möglich.

Ab Sommer 2014 soll dann auch das parkähnliche Gelände vor dem Krupunder See genutzt werden. Darüber hinaus sollen weitere Mieter – unter anderem ein Café – in das Ensemble einziehen. Tipp: Im August gibt es auf Ausstellungsstücke bis zu 50 Prozent Rabatt.

Robinson Wohnen, Altonaer Str. 350, 25469 Halstenbek, Telefon: 04101/37 35 32, info@robinson-wohnen.de, www.robinson-wohnen.de

Sonnenschutz und mehr

Exklusive Produkte und individuelle Anfertigung erwartet die Kunden der Segelmacherei Zschimmer. „Wir sorgen nicht nur dafür, dass unsere Kunden bei aufgehender Sonne län-



Schöne Terrassenlösung von Zschimmer

ger schlafen können oder dass ihre Boote ein neues Verdeck bekommen. Mit unseren Terrassendächern, den Sonnen- und Regenmarkisen oder unseren beweglichen Sonnensegeln erweitern wir den Wohnraum auf die Terrasse und schaffen ein tolles Klima für Eigentümer und Gäste“, so Peter Juhl, Inhaber der Segelmacherei Zschimmer. „Ergänzt durch Heizstrahler kann der Garten auch bei niedrigen Temperaturen in vollen Zügen genossen werden.“

Gern beraten Peter Juhl und sein Team die Besucher der Ausstellung in der Kreuzburger Straße oder direkt vor Ort. Schauen Sie vorbei.

Segelmacherei Zschimmer, Peter Juhl, Kreuzburger Straße 7, 22045 Hamburg, Tel.: 653 05 85, www.zschimmer-zelte.de

ELLA SCHACHT

MODEN + Accessoires



Herbst-Kollektion gerade eingetroffen! Modisch und stilbewusst.

Ihr Stil. In den Größen 38 -46.

22587 HH-Blankenese
Blankeneser Bahnhofstr. 34
Tel. 040 869330
Mo. bis Fr. 10:00 - 18:30
Sa. 10:00 bis 13:30

22559 HH-Rissen
Wedeler Landstr. 30
Tel. 040 812303
Mo. bis Fr. 10:00 - 18:00
Sa. 10:00 bis 13:00

www.ella-schacht-moden.de

Sommerzeit - Rosézeit
Nicht nur toll - nicht nur BiO sondern eine Revolution:



GRAEFF
 cuveé
Rot Rosé Weiß
GRAEFF
Getränke
 DER ERLEBNIS-FLUG
 ...da wo das Flugzeug parkt

HSI **Thierfelder** GmbH
 Seit 30 Jahren Ihr Partner für Rollläden und Markisen



Galgenberg 31 in 22880 Wedel - Tel. 04103/919001

Planen Sie mit uns Ihre private "Glasoase"

Sommer-Specials

Ideal für Kurzschnell-lernende:
Einstieg jederzeit möglich!



wissen individuell erleben

Jetzt mit Freude Sprachen lernen!



Die Sprach-Schnupperkurse von iQ: Ideal als Auffrischung und als Einstieg in eine neue Sprache, z. B.:

- Englisch für Einsteiger
- Spanisch Kommunikationskurs

8 Kurseinheiten à 45 Minuten ab 99 Euro!

Wir beraten Sie gerne persönlich an unserem Standort Osdorf:
 ☎ 211 07 68 05
www.iq-wissen.de

Garantiert:
 Keine Anmeldegebühr
 Keine Mindestteilnehmerzahl

Lernen mit Vergnügen!

Gelernt ist gelernt: Als Schwesterunternehmen der Schülerhilfe können wir auf über 40 Jahre Erfahrung in der Wissensvermittlung zurückgreifen!

Stoffwechsellmessung

Ein regelmäßiges Training ist für das Wunschgewicht und die Bikinifigur unerlässlich. Damit die gesteckten Ziele erreicht werden und nach einem motivierten Start kein Motivationsloch droht, empfehlen die Experten vom juka dojo Nienstedten ein richtig dosiertes Ausdauertraining, denn „kombiniert mit einem gesundheitlich ausgerichteten Krafttraining ist ein richtig dosiertes Ausdauertraining am erfolgversprechendsten“, so Mark Raebricht, Leiter Service und Qualitätsmanagement im juka dojo. Aber was heißt richtig dosiert?

FOTO: MARCO TRIERWELER



Mark Raebricht beim Training mit Alina

„Um effektiv und erfolgreich zu trainieren, hilft nur eine umfangreiche Analyse des eigenen Stoffwechsels. Hierbei wird herausgefunden, wie der Stoffwechsel erfolgreich angekurbelt werden kann. Mit dem Cardioscan steht unseren Kunden bald ein System mit den entsprechenden Möglichkeiten zur Verfügung.“ Am 14. August findet um 19.30 Uhr eine Infoveranstaltung mit dem Experten Dr. Mark Weitz zum Thema „Stoffwechsellmessungen“ statt. Der Besuch ist nur nach telefonischer Anmeldung möglich. Alle Teilnehmer der Veranstaltung erhalten einen Gutschein über eine Stoffwechsellmessung im Wert von 99 Euro. **juka dojo, Langenhegen 9 a-d, Telefon: 82 58 41, www.fitness-nienstedten.de**

Historisches Ambiente

Das Alt-Hamburger Bürgerhaus ist das älteste Kaufmannshaus Hamburgs. Das barocke Haus wurde 1686 erbaut. Aufwendig renoviert, strahlen die historischen Elemente heute in altem Glanz und machen den Ort zu einem ganz besonderen in Hamburg. „Schönes Leben im Alt-Hamburger Bürgerhaus“ ist der Name der Gastronomie, die hier zuhause ist. Mit einer kreativen Karte, einem außergewöhnlichen Kuchenangebot und viel Liebe zum Detail kümmert sich das



Mit Terrasse: Schönes Leben im Alt-Hamburger Bürgerhaus

Team im Tagesgeschäft ebenso um seine Gäste wie im Rahmen geschlossener Veranstaltungen. Je nach Veranstaltungsart bietet das Haus Platz für bis zu 180 Personen. Lassen Sie sich von dem Ambiente verzaubern. Gern beraten und unterstützen die Profis von Schönes Leben im Alt-Hamburger Bürgerhaus bei allen Fragen rund um Ihr Fest. **Schönes Leben im Alt-Hamburger Bürgerhaus, Deichstr. 37, Telefon: 20 90 97 90, info@alt-hamburger-buergerhaus.de, www.schoenes-leben.com**

Frische Farben

Sie haben Spaß am Renovieren und Dekorieren Ihrer eigenen vier Wände? Dann schauen Sie bei KB Interieur vorbei. Frische Farben für drinnen und draußen sorgen für Sommerfeeling und neues Lebensgefühl. Ob Farben, Tapeten, Stoffe für Kissen, Gardinen, Faltrollo oder Bezüge für Sofas und Sessel – bei KB Interieur ist alles erhältlich, was für mehr Wohnvergnügen sorgt. Schauen Sie vorbei und lassen Sie sich beraten. Tipp: Viele Kissen, Stoffe und Accessoires sind im Summer Sale vom 10. bis 24. August reduziert. KB Interieur, Blankeneser Bahnhofstraße 4, Tel.: 86 41 36



Kissen und mehr beim Summer Sale von KB Interieur

British Flair in Klein Flottbek

Freunde des britischen Lifestyles sollten sich den 31. August und den 1. September merken. Denn dann findet im Hamburger Polo Club wieder das Event British Flair statt. Zwei Tage lang geht es auf dem Gelände mit zahlreichen Ausstellern, britischen Produkten, Speisen und Getränken und natürlich jeder Menge Attraktionen wieder „very british“ zu. Ein Höhepunkt mit Kultcharakter ist das „British Flair Open Air Proms Concert“ mit der Klassik Philharmonie Ham-



Englische Lebensart im Hamburger Polo Club

burg unter der Leitung von Russell N. Harris. Hier können die Besucher bei einem Picknick unter Sternen den Klängen großer Komponisten lauschen oder selbst mitsingen. Geöffnet ist am 31. August von 11 bis 18 Uhr, am 1. September von 10 bis 18 Uhr. Eintritt 8 Euro, Kinder bis 15 Jahre ermäßigt 2 Euro. Beginn des Konzerts ist am Sonnabend um 20.30 Uhr. Der Eintritt hierfür beträgt 25 Euro im Vorverkauf und 29 Euro an der Abendkasse.

Tipp: Der Hamburger Klönschnack verlost 10 x 2 Eintrittskarten. Einfach 866 66 90 anrufen. Die ersten zehn Anrufer gewinnen.

British Flair, 31. August bis 1. September, Hamburger Polo Club, Jenischstraße 26, www.britishflair.de

Bilder- und Rahmenladen

Martina Susan von Wedel

Gemälderestauratorin

Einrahmungen nach Maß (über 5000 Leisten)
Vergolderrahmen, Wechselrahmen in Holz und Aluminium
Gemälde- und Rahmenrestaurierung in eigener Werkstatt
Gemälde, Aquarelle, Grafik und Poster, Passepartouts
Wedeler Landstr. 48 · 22559 Hamburg-Rissen · Tel. (0 40) 81 38 51
www.bilder-und-rahmenladen.de

IN & OUTDOOR LIVING



Klappstuhl Teak
B-Qualität
€ 19,-*



*solange der Vorrat reicht

- Hochwertige Teak- und Kunststoff-Möbel (Marke Rehau) zu Sensationspreisen
- Alle Möbel ab Lager HH/Lieferung

Exklusive In- & Outdoormöbel zu Sensationspreisen

Teak-Lager GmbH
Rissener Str. 106, Wedel
(neben Burger King)

Tel. 0 41 03-1 89 57 26
info@teak-lager.de
Mi. + Do. + Fr. 12-18 Uhr, Sa. 10-16 Uhr

Eine perfekte Verbindung.

Holz und Aluminium: Mehrwert für Ihre Fenster!



Optimaler Witterungsschutz

Komfortabel und pflegeleicht

Individuelle Gestaltungsvielfalt

Hohe Energieeffizienz

Besuchen Sie uns:

Osdorfer Weg 147
22607 Hamburg
Tel.: 0 40 / 85 19 77 -90
www.rekord.de

rekord Aktionsangebote!

Holz/Alu-Fenster zum Preis von Holzfenstern

Fenster+ Türen Ausstellung



Zauberhafte Schattenreiche

Gärten, die nicht von der Sonne verwöhnt sind, werden vielfach unterschätzt. Denn auch sie haben ganz besondere Eigenschaften, die es nur zu entdecken gilt. Olf Meister von Meister & Meister weiß, was das Besondere ist und wie es am besten in Szene gesetzt wird: „Die Ausstrahlung schattiger Gärten ist etwas ganz Besonderes. Die Farben wirken weniger grell und das Licht sanfter. Zartere Farbnuancen und die verschiedenen Grüntöne bestimmen das Bild. Hinzu kommt oft noch ein feines Wechselspiel von Licht und Schatten. Die Wahrnehmung verändert sich, weil keine intensiven Blütenfarben ablenken und so die Pflanzeigenschaften, die in einem sonnigen Garten kaum beachtet werden, ganz deutlich werden. So kommen vielfältige Formen und Strukturen von Pflanzen und Blättern hier viel besser zur Geltung.“

Sie haben auch einen schattigen Garten und möchten mehr aus ihm machen? Olf Meister berät Sie gern.

Meister & Meister, Garten- und Landschaftsbau, Kanzleistraße 5a,
Telefon: 822 61 55, www.meister-und-meister.de



Olf Meister von Meister & Meister
Ihre Experten für Garten

Kräuter- und Rosenfest

Am 16. und 17. August lädt Andrea Stark jeweils von 10 bis 18 Uhr zum Rosenfest ein. In ihrem Geschäft in der Dockenhudener Straße hält sie viel Schönes für die Besucher bereit. So gibt es unter anderem Kränze aus Rosen, Rosenblättermarmelade aus eigener Herstellung, Kräuterarrangements wie Kräuterkissen und vieles mehr.

Seit zwei Jahren ist Andrea Stark mit ihrem Geschäft in Blankenese vertreten. Von Anfang an dabei ist Modedesignerin Angela Ziemer, die neben ihrer Kollektion auch Damenmode nach Maß anfertigt.



Bei Andrea Stark gibt es Schönes zu entdecken

Ganz neu in den Räumlichkeiten dabei ist Maria Elisabeth Mueller mit ihrem Geschäft „Meine Herren“. Sie hat sich auf Herrenunterwäsche und Nachtwäsche spezialisiert, die sie von den zwei deutschen Firmen Olaf Benz und Yellamaris anbietet.

Ebenfalls erst seit kurzem dabei ist Dorothee Steinkühler aus Tecklenburg, die bei Andrea Stark ihre zauberhaften Antiquitäten vorstellt.

Schauen Sie beim Kräuter- und Rosenfest vorbei und lassen Sie sich von den Düften und vielem Schönen betören.

Andrea Stark, Dockenhudener Straße 1,
Telefon: 87 93 21 01



Mit Spaß in die Schule gehen

Sommeraktion „Schulstart“

„Neues Schuljahr, neue Klasse, neue Schule – nach den Sommerferien ist die beste Zeit für Kinder, um mit einem Lern- und Motivationscoaching zu starten“, sagt Diplom-Psychologin Kerstin Röhrich von Der Lerncampus. Im Einzelcoaching oder in Kleingruppen lernen Kinder bei ihr effektive Lern-, Gedächtnis- und Zeitmanagement-Techniken, die am aktuellen Schulstoff praxisnah angewendet werden.

Der Lerncampus bietet jetzt die Sommeraktion „Schulstart“ an. Für alle Anmeldungen bis zum 31. August 2013 wird ein Rabatt von 10 Prozent auf alle Schüler- und Elternkurse angerechnet.

Neu ist ab August das Training „Mentale Fitness“. Teilnehmer bringen hier mit einem wöchentlichen Training ihre Gehirnzellen auf Trab. Melden Sie sich an oder vereinbaren Sie ein unverbindliches Erstgespräch.

Lerncampus, Dipl. Psych. Kerstin Röhrich, Tel.: 80 60 70 23, www.der-lerncampus.de

ZUR FLOTTBEKER SCHMIEDE BISTRO

**Gönnen Sie sich für ein paar Stunden
Urlaub bei uns!**

Baron-Voght-Straße 79, 22609 Hamburg, Tel. 20 91 82 36
www.zurflottbekerschmiede.de

Öffnungszeiten:

Di-Fr 12-15 Uhr, Di-Sa 18-23 Uhr, So 12-23 Uhr, Mo Ruhetag

Anke Helene Hermsdorf

Coaching / Consulting / Supporting

Flottbeker Drift 48
22607 Hamburg

Telefon: 040 / 822 68 18 und
0170 / 325 25 56

E-Mail: talk@ankehermsdorf.de
Web: www.ankehermsdorf.de



ICE

... siebzig KM/h und die ganz bequem?

Ausdauertraining mit höchstem Action-Faktor.
Das ICE Vortex ist die rasante HighTech-Rennmaschine, die einfach nach vorn will und so ganz „nebenbei“ ist sie **die Wohltat für strapazierte Rücken.**

Infos & Action-Videos unter
www.liegeradstudio.de

Liegeradstudio

Osdorfer Landstraße 245 - Hamburg - Telefon 040 395 285

Gute Aussichten

Es ist Sommer, aber nicht immer spielt das Wetter mit. Wer gern draußen ist und die Natur genießt und sich dieses Vergnügen nicht von schlechtem Wetter vermiesen lassen möchte, der kann sich mit einem Glasdach, -haus oder Wintergarten einen eigenen Freiraum



FOTO: THADEN

Terrassendach aus dem Hause Thaden

schaffen. Bei Sonne werden einfach Türen und Fenster geöffnet. Bei Regen prasseln die Tropfen gegen die Scheiben und machen das gemütliche Beisammensein umso charmanter. Blumen und Gemüse fühlen sich hier auch das ganze Jahr über pudelwohl und lassen sich optimal vorziehen. Wintergärten, Glashäuser und überdachte Terrassen sind in allen Varianten, in vielen Bauweisen und Preisklassen bei der Firma Thaden erhältlich. Mit bald 50 Jahren Erfahrung entwickeln die Profis hier praktische Lösungen, die individuell gestaltet und qualitativ hochwertig umgesetzt werden. Auf www.thaden-wintergarten.de können sich Interessierte mit dem Online-Konfigurator ihr Wunschobjekt selbst zusammenstellen. Wer die Modelle und Möglichkeiten lieber entdecken und erleben möchte, der kann sich in Rosengarten bei Hamburg in der größten Wintergarten-Präsentation Deutschlands umschauen.

Übrigens: Thaden hat mit „Quadra“ auch ein modernes Gerätehaus entwickelt, das als Raumwunder in Würfelform ein echter Hingucker ist. Mehr dazu unter www.quadra-geraetehaus.de.

Thaden Wintergärten, Am Hatzberg 16, 21224 Rosengarten/Neendorf, Telefon: 769 18 00 oder 04108/41 42 90, www.thaden-wintergarten.de

Los-Amigos-Abende

Die Elbchaussee wird wieder spanisch. Ab dem 5. September finden wieder die regelmäßigen Tapas-Abende bei Ravenborg pan y vino statt. Zum Start wird es eine Paella geben wie sie nur die Spanier machen können. Denn mit Winzer Carlos Mora kommt ein waschechter Katalane und Paella-Spezialist extra für diesen Termin nach Hamburg. Auch an den folgenden Donnerstagen wird es jeweils eine typisch spanische Spezialität als „plato del dia“ sowie Machego, Chorizo und Serrano Schinken geben.

Bei den Weinen haben die Gäste die freie Wahl aus dem Ravenborg-Sortiment. Es kann entweder ein offener Wein zu günstigen



Abende für Genießer im Ravenborg

„Amigo-Preisen“ oder eine Flasche zum Ladenpreis plus 10 Euro Korkengeld geordert werden. Für ausgesuchte Weine gilt an diesem Abend außerdem ein „Außer-Haus-Amigo-Preis“. Um Voranmeldungen für den 5. September wird gebeten. Die Los-Amigo-Abende beginnen um 18 Uhr.
Ravenborg pan y vino, Elbchaussee 520, Telefon: 39 33 44, www.ravenborg.de

Liebling OTTENSEN

www.liebling-ottensen.de

Erdmannstrasse 16 · 22765 Hamburg · Tel.: 040.41 30 40 30

Entscheiden Sie wo die Sonne scheint und der Regen fällt



Ausstellung:
Kreuzburger Str. 7
22045 Hamburg
Tel: 040/6530585
Fax: 040/65390869
www.zschimmer-zelte.de

- Sonnen-/Regenmarkisen
 - Rollläden
 - Außenjalousien
 - Insektenschutz
 - Innenliegender Sonnenschutz
 - Solarlux-Terrassendächer
 - Bootsplanen u. Polster
- Aufmaß
 - Beratung
 - Montage
 - Service
 - Reparatur
 - Eigene Näherei
 - Finanzierung möglich

JOHANNIS Apotheke

Lassen Sie Ihren Teint erstrahlen!

PAYOT
PARIS

Feuchtigkeitsbehandlung

75 min. 49,- €

Blankeneser Bahnhofstr. 26 · 22587 Hamburg
Freecall 0800 0 860 245

Echte Fell-Decken

Golden-Island Fuchs-Decke u.v.a.



sehr große Auswahl
direkt vom Hersteller
Sie sparen **40%**

Voss
www.brunovoss.de

Spaldingstr. 85 / Ecke Nagelsweg
20097 Hamburg - 3. und 4. Etage
Verkauf Mo. - Fr. 10.00 - 17.00 Uhr
Parkplätze hinter dem Haus

BALLETSTUDIO

BLANKENESE

**DIE TANZMAUS**

TÄNZERISCHE FRÜHERZIEHUNG

Neue Gruppe:

für 3-5 jährige Kinder

Beginn: Mittwoch 4.9.2013

Probestunde unverbindlich

Kindgerechter, zeitgemäßer Unterricht

– neu, auch im MSH Wedel –
www.msh-wedel.de**BALLETT**4-10 J. Kinder, Jugendl., Erw.
Leistungstraining ab 8 J.
Spitzentanz ab 12 J.

Information: Tel. 040/860 146

Pilatesinfo: a.praessl@gmx.de

Sagebiels Weg 4

www.tanz-stunde.deBei uns
geht Ihre Spende
garantiert nicht unter.www.seenotretter.de**RESTAURANT**
MEMORY
Neu!
Mittags
Bistro-
karte
12.00-
14.30 UhrSilldorfer Landstraße 222
22589 Hamburg
Tel. 040 / 86 62 69 38
www.memory-hamburg.de**Die Graeff-Cuvées**

Weingenuss ohne Sodbrennen – das war der Traum von Hans und Renate Graeff von Graeff Getränke in Alt-Osdorf. Aus diesem Traum entstand die Idee, mit dem Bio-Winzer Johannes Lorentz drei Weine zu kreieren, die diesen Wunsch erfüllen. „Nicht nur toll, nicht nur Bio, sondern eine Revolution“, sagt das Ehepaar Graeff und erklärt die Hintergründe so: „Unsere Cuvées entstehen durch Rückbesinnung auf die Anfänge des Weinbaus. Naturnaher, biologischer Aufwuchs der Reben, ohne eingrenzenden Rebschnitt im Winter und ganz viel handwerkliche Winzerkunst. Es entstehen kleine, aber hocharomatische, gehaltvolle Beeren. Die feinherben, fruchtigen Cuvées sind auch für empfindliche Genießer eine Wonne.“

Der Weiß- und Roséwein stehen gekühlt, der Rot-

**Hans und Renate Graeff freuen sich über die neuen hauseigenen Cuvées**

wein als 303. Weinsorte klimatisiert, in der Wein-fachabteilung von Graeff Getränke zur Probe bereit.

Graeff Getränke, Am Osdorfer Born 28,
Telefon: 807 88 70, www.graeff-getraenke.de**Summer Sale bei Top Secret**

Ab sofort ist bei Top Secret in der Beselerstraße 27 die gesamte Sommerware bis zu 70 Prozent reduziert. In den Geschäften an der Elbchaussee und am Nienstedtener Marktplatz ist bereits die neue

**Top Secret in der Beselerstraße**

Herbstware von Steffen Schraut, Allude, Closed, Robert Friedman, Tagliatore, Ugg, Set, Adriano Goldschmied, Seven for all mankind und vielen anderen Firmen eingetroffen.

Tipp: Ab Mitte August wird es in Ottensen, in der Großen Rainstraße 13, ein weiteres Top Secret mit etwas anderem Sortiment geben.

Top Secret Hamburg, Beselerstraße 27,
Elbchaussee 588, Nienstedtener Marktplatz 20,
info@topsecret-moden.de

Computergestützte Hautanalyse

Das Studio di Cosmetica bietet im August besondere Aktionen zum Thema Dermokosmetik an.

**Maria Avino**

„Die Dermokosmetik ermöglicht Behandlungen mit sofort sichtbarem Ergebnis“, sagt Maria Avino vom Studio di Cosmetica. „Mikrodermabrasion stimuliert die Zellerneuerung und Wirkstoffpflege potenziert diesen Impuls. Die Wirkung ist

Pflege für den Sommer

In der Parfümerie Nickel in Wedel wissen Inhaberin Dörte Hatecke und ihre Mitarbeiterin Jennifer Partheymüller, wie ihre Kunden in diesem Sommer besonders gut gepflegt sind. „Für eine glattere, straffere und festere Bikinihaut empfehlen wir Lift Minceur von

**Jennifer Partheymüller und Dörte Hatecke von der Parfümerie Nickel**

Clarins. Guerlain verführt in diesem Sommer mit neuen Farben zum Küssen und das Duftgeheimnis der Saison sind Eau de Narcisse bleu und Eau de Mandarine ambrée von Hermès“, so die Expertinnen. Gern beraten die beiden auch Sie, wenn es um den richtigen Sommerlook geht.

Parfümerie Nickel, Bahnhofstraße 39,
22880 Wedel, Telefon: 04103/26 03

ab der ersten Behandlung sichtbar. Natürlich geht jeder Behandlung eine gründliche Hautanalyse voraus.“

Wer sich selbst überzeugen möchte, kann das mit den August-Specials. Die Feuchtigkeits-Power-Behandlung „Rebalance Hydro Impact“ gibt es zum Kennenlernen einmalig für 89 Euro anstatt der regulären 110 Euro. Außerdem bietet Maria Avino am 20. August computergestützte Hautanalysen im Rahmen eines Aktionstages für 25 Euro anstatt der regulären 40 Euro an. Sichern Sie sich einen Termin.

Studio di Cosmetica, Blankeneser Hauptstr. 133,
Telefon: 86 68 18 41,
www.studio-di-cosmetica.de

Raus an die frische Luft

Im Sommer und bei Sonnenschein ist die Terrasse am schönsten. Aber sie lässt sich auch bei schlechterem Wetter nutzen. Denn um Terrassen auch bei Regen und sogar bei Schnee sinnvoll



FOTO: KAPE SCHMIDT

Glasoase von HST Thierfelder

nutzen zu können, bietet das HST Thierfelder Kaldtuch den entsprechenden Wetterschutz. Im Zusammenspiel mit der passenden Markise von WGM Sottezza macht sie die Terrasse zu einem herrlich schattigen Plätzchen. Ein Terrassendach mit einer maximalen Größe von 600 cm Tiefe und 1050 cm Breite bietet viel Raum. Wer das Terrassendach zu einer echten Glasoase erweitern möchte, kann sich für Balkon- und Pavillon-Verglasungen oder praktische Raumteiler entscheiden.

Die Multikomfort-Faltwand von HST Thierfelder lässt sich flach oder angewinkelt verschieben und öffnen, wo immer es gewünscht wird. Die großzügige Öffnung über die Ecken schafft ein maximales Outdoor-Gefühl. Damit ist die faltwand die flexible Lösung für lichtdurchflutete Räume und einen freien Panoramablick rundherum. Lassen Sie sich unverbindlich bei Ihnen vor Ort oder in der Ausstellung von HST Thierfelder in Wedel beraten.

HST Thierfelder,
Galgenberg 31,
22880 Wedel,
Telefon: 04103/91 90 01

Brunch im Sommergarten

Das Rio Grande öffnete vor bald acht Jahren seine Türen für die Gäste in Blankenese. Heute ist das Haus eine beliebte Adresse. Die Gäste schwören auf die Steaks, aber auch der Mittagstisch und der sonntägliche Brunch von 9.30 bis 13.30 Uhr sind immer gut besucht. Mit monatlich wechselnden, saisonalen Gerichten bleibt das Angebot immer abwechslungsreich. In der sonnigen Jahreszeit ist der Sommergarten geöffnet, in dem täglich auch frische Cocktails serviert werden. Ein Besuch lohnt sich!

Rio Grande, Dockenhudener Straße 2, Telefon: 88 94 19 41, www.r-grande.eu



Ranko Gnjatich vom Rio Grande

Qi-Gong im Jenischpark

Charlotte Sachter ist Expertin für Traditionelle Chinesische Medizin und bietet im August Qi-Gong im Jenischpark an. Sie zeigt hier eine leichte Übungsfolge, die überall für jeden anwendbar ist und sagt: „Die Bewegungen sind fließend, sanft und werden den körperlichen Möglichkeiten entsprechend ausgeführt.“ Die Termine: 7., 14., 21. und 28. August, jeweils von 8.15 bis 9 Uhr. Anmeldung unter 0163/410 84 10. Die Teilnehmer treffen sich an der Treppe hinter dem Jenischhaus. Teilnahme 10 Euro.

Charlotte Sachter, Heilpraktikerin, Rosenhagenstraße 2, Telefon: 73 05 46 36, www.charlotte-sachter.de



Charlotte Sachter



Tisch & Trend GmbH

Besteck zu Traumpreisen

Cult von BSF aus poliertem Edelstahl, spülmaschinenfest. Die **68-teilige Garnitur** für 12 Personen statt € 349,- jetzt **nur € 149,-**.

TISCH & TREND GMBH · BLANKENESER BAHNHOFSTRASSE 50 · 22587 HAMBURG · TEL. 86 37 55



Angela Rethmeier
Hautspezialistin
BLANKENESER CHAUSSEE 178
22869 SCHENEFELD
Tel.: 040 - 830 20 51

No. 1 in paramedical skincare Beverly Hills

FIBERBLAST C™ FALTEN ???

- WELTNEUHEIT - vom Puder zum Serum
- nur und exklusiv von DMK
- pures Vitamin C direkt zur Zelle
- ohne Nadel und Skalpell
- Sofort- und Langzeitwirkung

20%
reines Vitamin C
seiner bio-
aktivsten Form



www.facebook.com/DMKGermany

Portugal in Flottbek

Im Bistro „Zur Flottbeker Schmiede“ kreiert Köchin und Inhaberin Helena Gouveia immer wieder neue Gerichte, die die traditionelle portugiesische Küche mit saisonalen und regionalen Produkten kombinieren. Frische und Qualität stehen dabei an erster Stelle. „Inspiriert werde ich von unseren tollen Märkten in Blankenese und Flottbek. Dadurch entsteht jede Woche eine neue Speisekarte mit zwei Fisch- und zwei Fleischgerichten“, so die Köchin.

Wer Lust auf einen Ausflug nach Portugal hat, ist in der Flottbeker Schmiede also genau richtig. Und bei einer ständigen Auswahl von 35 Tapas kommt garantiert echtes Sommerfeeling auf. **Zur Flottbeker Schmiede, Baron-Voght-Straße 79, Telefon: 20 91 82 36, www.zurflottbekerschmiede.de**

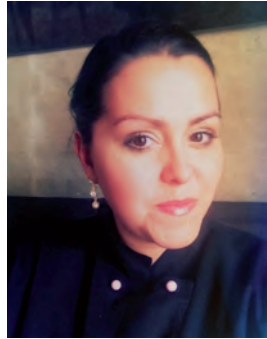

Helena Gouveia von der Flottbeker Schmiede

Neue Kurse im Musikzentrum

Das Musikzentrum Schulauer Hof in Wedel bietet seit 2010 musikalische Früherziehung für Kinder ab 4 Jahren sowie Instrumentalaus- bildung für Musikbegeisterte ab 5 oder 6 Jahren in Klavier, Gesang, Block- oder Querflöte, Klarinette, Oboe, Saxophon, Geige und Bratsche an. Ab August wird das Angebot um zwei neue Richtungen erweitert. Spiele- risch werden in der tänzerischen Früherziehung Motorik, Haltung und



Julia Bernhardt (Mitte) mit Petra Bergerhoff und Jan Michael Vehstedt

rhythmisches Empfinden der Drei- bis Fünfjährigen geschult. Tanzpädagogin Jan Michael Vehstedt bietet aber auch für die Generation 40/50+ mit seinen Ballettkursen eine schöne Möglichkeit, sich zu bewegen. Die Kurse beginnen am 26. August. Eine Voranmeldung ist erforderlich.

Die zweite neue Richtung im Musikzentrum ist der Kurs „Klangbilder – Malen zur Musik“. Die Künstlerin Petra Bergerhoff führt Kinder ab 10 Jahren und Erwachsene in das spannende Gebiet der Malerei zur Musik (Action Painting) ein. In kleinen Gruppen wird hier die künstlerische Entwicklung gefördert. Der Kurs beginnt am 8. September. Auch hier ist eine Voranmeldung erforderlich. **Musikzentrum Schulauer Hof, ABC-Straße 16, 22880 Wedel, Telefon: 04103/703 46 97, www.msh-wedel.de**

FOTO: ARNOLD GIETL

Die zweite neue Richtung im Musikzentrum ist der

Die zweite neue Richtung im Musikzentrum ist der

MAL- UND SKULPTURENKURSE



IM ATELIER AM SÜLLBERG
TEL: 040/87971760 KARENAHRENS@WEB.DE

Englische Stilmöbel

Auf 800 Quadratmetern Fläche finden Liebhaber englischer Stilmöbel, Antiquitäten und Accessoires alles, was das Herz begehrt. Aber nicht nur die Größe des Geschäftes ist besonders, auch die Ausstattung. Denn ein großer Teil der Räumlichkeiten, die zu einem alten Bauernhaus gehören, war früher ein Pferdestall, dessen Elemente teilweise noch erkennbar sind. Die Inhaber Paul und Karen Beard, beide gebürtige Engländer, nutzen jeden Zentimeter ihrer Ausstellungsfläche und bezeichnen ihren sehr voll gestellten Laden auch gern augenzwinkernd als Schatztruhe. Die Beards nutzen ihre Verbindungen ins Heimatland, um direkt von kleinen Werkstätten, Möbelherstellern & Auktionen zu importieren und bieten diese äußerst günstig an. Immer vorrätig sind mindestens 15 verschiedene, traditionell „handmade“ Chesterfield Ledersofas, Sessel, Bürosessel, Ohrensessel und Hocker zur Ansicht und zum Probesitzen.



Goldenes Chesterfield Sofa

Das Geschäft wurde für die Kunden erst kürzlich erweitert. Aus diesem Grund sind zur Zeit viele Sonderangebote und reduzierte Einzelstücke erhältlich. Ein Ausflug lohnt sich!

Englische Stilmöbel, Antiquitäten & Accessoires, Osterjork 154, 21635 Jork, Telefon: 04162/72 18

Direkt am Lager einkaufen



Leichter Poncho von Bruno Voss

Auf Reisen oder zuhause sind Ponchos schöne Begleiter für laue Sommerabende. Bruno Voss & Co stellt extrem leichte Ponchos mit echten Fuchsbordüren in vielen Farben und Motiven in Hamburg her und verkauft diese weltweit. Im Hamburger Einzelhandel sind diese Stücke allerdings nicht zu finden. Interessierte Kunden können sie direkt am Lager bei Voss einkaufen und dadurch mindestens 40 Prozent

sparen. Geöffnet ist montags bis freitags von 10 bis 17 Uhr. Parkplätze befinden sich hinter dem Gebäude.

Bruno Voss & Co., Spaldingstraße 85, 20097 Hamburg



Business- und Personal-Coaching
Konflikt- und Change-Management
Führungs- und Persönlichkeitstraining
Motivation und Burn-Out-Prophylaxe

PROBE-COACHING VEREINBAREN 0171.611.9191
MEHR UNTER WWW.DEBESTRAINING.DE

debes training



Fit ins zweite Halbjahr

Wer den Schwung aus dem Urlaub erhalten und endlich wieder Sport machen möchte, der kann das im Verein Aktive Freizeit. Bewegung im Wasser gibt's beim Aqua-Workout, Aqua-Zumba oder



Im TÜV-zertifizierten Studio des VAF wird jeder Kunde individuell betreut

H2O-Bauch-Beine-Po im 25-Meter-Schwimmbad mit einer Temperatur von 28 Grad. Sport- und Gesundheitskurse auf dem Trockenen gibt es mit über 100 Angeboten reichlich. Zumba, DeepWork, Aerobic, Yoga, Pilates oder Tanzen – hier findet jeder das Richtige. Alternativ kann im TÜV-zertifizierten Fitnessstudio „Studio für gesunde Fitness“ unter professioneller Anleitung an Geräten trainiert werden. Und wer bis zum 31. August Mitglied im Studio für gesunde Fitness wird, erhält den ersten Monat beitragsfrei.

Kinder und Jugendliche können unter dem Motto „Fit Kids & Teen Power“ aus einer Reihe von Angeboten ihr liebstes aussuchen. Eine Probestunde ist kostenlos.

Neugierige können sich das Programm kostenfrei zusenden lassen, einen Blick ins Internet werfen oder direkt im Verein vorbeischaun. Los geht's!

Verein Aktive Freizeit e.V., Bertrand-Russell-Straße 4, 22761 Hamburg, Telefon: 890 60 10, www.vafev.de

Energiesparend und sicher

Holz in Verbindung mit Aluminium – mit dieser Materialkombination überzeugen die Holz/Alu-Fenster „Ligno/Alu plus“ und „Ligno/Alu select“ von Rekord. Denn die Fenster sind nicht nur überdurchschnittlich gut in den Bereichen Wärmedämmung und Einbruchschutz. Mit ihnen lassen sich im Neubau oder beim Renovieren auch fast alle Gestaltungswünsche verwirklichen. Die robuste Aluschale der hochwertigen Fenster kann in allen RAL-Lackierungen passend zur Fassade oder als farblicher Blickfang gestaltet werden. Die Wärme und Behaglichkeit der Holzseite kann durch edle

Lasuren bearbeitet werden. Mit zahlreichen Sprossenvarianten lassen sich außerdem zusätzlich individuelle Akzente setzen.

Ein Besuch in der Ausstellung von Rekord lohnt sich, denn zur Zeit sind im Rahmen eines Aktionsangebotes Holz/Alu-Fenster zum Preis von Holzfenstern erhältlich.

Rekord Ausstellung Hamburg, Osdorfer Weg 147, Telefon: 85 19 77 90, hamburg@rekord.de



Fenster von Rekord als Gestaltungselemente



Alles für Ihr Freizeitvergnügen

ab € 149,-

Gasgrill



ab € 229,-

Terrassenstrahler



Kühlbox

Betrieb mit Propangas, 12 V oder 230 V möglich



ab € 219,-

Bei uns erhalten Sie ein umfangreiches Sortiment an Propangegeräten und Zubehör. Propangas halten wir in 5 kg, 11 kg und 33 kg Flaschen für Sie bereit. Kundeneigene Gasflaschen befüllen wir direkt vor Ort.

Propan-Gesellschaft mbH – Filiale Altona

Eschelsweg 8 • 22767 Hamburg • Tel.: 040/38 38 34 • www.propan.de

Öffnungszeiten: Mo.-Do. 7:30–16:15 Uhr, Fr. 7:30–15:00 Uhr

INDOOR - OUTDOOR LIVING

Hochwertige Ausstattungen für den Objekt- und Privatbereich

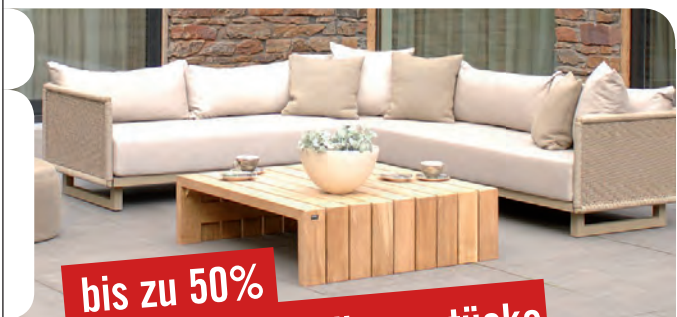

bis zu 50%
Rabatt auf Ausstellungsstücke

Flechtmöbel sind unsere Leidenschaft

Große Ausstellungsfläche in der Altonaer Str. 350 in Halstenbek (Verlängerung Gärtnerstraße / Wohnmeile in Richtung HH)



ROBINSON WOHNEN

Altonaer Straße 350 | 25469 Halstenbek | Tel 04101-37 35 32
Fax 04101-37 35 34 | Web www.robinson-wohnen.de

Neue Ballettkurse

Nach den Sommerferien beginnen im Ballettstudio Blankenese neue Kurse für Ballett/tänzerische Früherziehung für drei- bis fünfjährige Kinder. Beginn ist am Mittwoch, den 4. September. Darüber hinaus werden auch Kinderballett für Schulkinder und Spitzentanz ab 12 Jahren angeboten. Diese Kurse werden mittwochs stattfinden. Kurse und Einzelstunden für Erwachsene, die auch im Alter von 40 oder 50 Jahren noch mit dem Ballett beginnen können, sind ebenfalls im Programm.



Ballettkurse ab September auch in Wedel

August startet ein neuer Kurs Ballett/tänzerische Früherziehung für drei- bis fünfjährige Kinder. Eine Probestunde ist kostenlos. Eine weitere kostenlose Probestunde kann am Sonnabend, 17. August, um 11 Uhr beim Kinderballett besucht werden.

In Wedel werden zukünftig auch Kurse für Erwachsene und ein Ballettprogramm für Kinder und Jugendliche angeboten und ausgebaut. **Ballettstudio Blankenese, Sagebiels Weg 4, Telefon: 86 01 46, Infos Wedel: www.msh-wedel.de, Infos Blankenese: www.tanz-stunde.de**

Neu sind die Kurse in Wedel, die das Ballettstudio in Zusammenarbeit mit dem Musikzentrum Schulauer Hof, ABC-Straße 16, anbietet. Am Montag, den 25.

Die Architektur des Lebens

Möchten Sie beruflich die Weichen neu stellen, effektiver und leistungsstärker werden? Oder haben Sie den Eindruck, dass wichtige Lebensprioritäten zu kurz kommen? Wenn Sie etwas verändern und Ihr Leben in die Hand nehmen möchten, dann kann Angela Debes Sie mit ihrem Coaching dabei unterstützen, eine stimmige Lebensarchitektur zu entwickeln. Sie hilft dabei, kräfteraubende Mechanismen zu erkennen und Klarheit über die eigenen Stärken, Interessen und Fähigkeiten zu gewinnen. „Mir geht es darum, Menschen zu motivieren und zu befähigen, das eigene Leben selbstbestimmt, mit attraktiven Perspektiven und eigenen Zielen zu gestalten. Ziele, die Entschlossenheit und Tatenrang verleihen, die Lust auf Engagement und Veränderung machen“, so die Beraterin, die auf über 30 Jahre Erfahrung als Talent-, Karriere- und Business-Coach zurückgreifen kann.

„Ein 90-minütiges Probe-Coaching ist die schnellste und beste Art he-

Bordeaux-Menü

Das Restaurant Memory in der Sülldorfer Landstraße möchte seine Gäste mit besonderen Genüssen verwöhnen, die einfach in Erinnerung bleiben. Dazu gehört beispielsweise eine besondere



Das Restaurant Memory lädt zum Bordeaux-Menü für 59 Euro pro Person

Bordeaux-Auswahl, die die Gäste vom 10. bis 31. August erwartet. Das Highlight zum Auftakt ist dabei am 10. August das mehrgängige Menü mit korrespondierenden Weinen, das für 59 Euro pro Person inklusive Weinbegleitung angeboten wird. Um telefonische Reservierung wird gebeten.

Restaurant Memory, Sülldorfer Landstraße 222, Telefon: 86 62 69 38, www.memory-hamburg.de

Das Highlight zum Auftakt ist dabei am 10. August das mehrgängige Menü mit korrespondierenden Weinen, das für 59 Euro pro Person inklusive Weinbegleitung angeboten wird. Um telefonische Reservierung wird gebeten.

rauszufinden, ob ein Coaching das Richtige ist und sich wirtschaftlich rechnet. Mein Versprechen lautet: Coaching kostet nichts. Es bringt Gewinne – neben anderen erfreulichen Veränderungen.“

Zum Einsatz kommen unter anderem bewährte Effektivitätsprinzipien, psychologisches Know-how und der systemische Denkansatz, um konsequent eine stimmige Lebensvision zu entwickeln. Angela Debes begleitet die Teilnehmer mit Feedback und Denkanstößen und gibt ihnen Werkzeuge an die Hand, mit denen sie ihre Ziele erreichen und in eine erfolgreiche Zukunft starten können. **Angela Debes, Gneisenastraße 13, 20253 Hamburg, Telefon: 44 25 92, www.debestraining.de**



Angela Debes

Bewusst altern – Lebensqualität erhalten

Pro-Aging Sommeraktion

www.charlotte-sachter.de
Charlotte Sachter · Heilpraktikerin
Praxisgemeinschaft Rosenhagen
Rosenhagenstraße 2 · 22607 Hamburg
Tel. 730 546 36

Charlotte Sachter

Ernährungslehre
Shiatsu
Kräuterheilkunde

Kräuter- und Rosenfest

am 16./17. August 2013
10 - 18 Uhr

ANDREA STARK
Dockenhudener Straße 1
Tel. 040 87 93 21 01

DER LERNCAMPUS

besser als Nachhilfe

Sommeraktion „Schulstart“ – 10 % Aktionsrabatt* im August!

Das Erfolgscoaching für Schüler von der 2. bis zur 13. Klasse mit Zufriedenheitsgarantie. Jetzt Termin vereinbaren für ein kostenloses Erstgespräch.

*Gültig bei Anmeldung bis zum 31.08.2013

Dipl. Psych. Kerstin Röhrich

Tel. 040-80 60 70 23 - www.der-lerncampus.de - info@der-lerncampus.de



Sehen • Probieren • Genießen

- köstliche Öle und Essige
- erlesene Weine
- hochwertige Spirituosen

Blankeneser Bahnhofstr. 23
22587 Hamburg
Tel. 040 18 11 45 92



Bilder und Rahmen sind ihre Leidenschaft

Vor 18 Jahren bezog Martina Susan von Wedel, die auf Restauration von Gemälden spezialisiert ist, ihre Geschäftsräume in der Wedeler Landstraße. Statt Museen und Schlössern sind seither hauptsächlich Privatpersonen ihre Kunden. Die Klientel reicht weit über die Grenzen Hamburgs hinaus. „Restauration ist Vertrauenssache. Bei uns



Martina von Wedel bringt Farben wieder zum Leuchten

kann man sich in Ruhe umschauen und uns auch bei der Arbeit über die Schulter schauen“, erläutert die Expertin. Durch ihre Hände wandern sowohl Poster und Kunstdrucke, als auch selbst gemalte Bilder von Hobbykünstlern oder Werke berühmter Maler. „Es macht keinen Unterschied, wer mit was zu mir

kommt“, betont von Wedel. „Jeder erhält eine fachkundige Beratung und ich behandle alle Aufträge mit großer Sorgfalt.“ In ihrem Geschäft stehen mehr als 5.000 Rahmen zur Auswahl – vom einfachen Modell aus Aluminium bis zur handgefertigten und mit Blattgold veredelten Leiste. Außerdem unterstützt sie Künstler, indem sie ihre Räume als Ausstellungsfläche zur Verfügung stellt. **Bilder- und Rahmenladen, Wedeler Landstraße 48, Telefon: 81 38 51, www.bilder-und-raahmen.de**

Neue Gartenkamine

Grillen, klönen und einfach lange draußen sein – das sind perfekte Sommerabende. Doch auch nach dem heißesten Sommertag kühlt es in der Nacht schnell ab, so dass ein wärmendes Feuer gut tut.

Moderne Gartenkamine sind eine schöne Möglichkeit, um verlängerte Grillabende zu einem unvergesslichen Outdoor-Erlebnis werden zu lassen. Wärmende Flammen und knisternde Glut sorgen nicht nur für schöne Abendstimmung, sondern eignen sich bei vielen Gartenkaminmodellen auch, um leckere Grillspeisen zuzubereiten. Als besonders innovativ gelten die mobilen Feuerdesign-Kamine, die sich durch solide Lenkrollen frei und ganz bequem bewegen lassen.

Meyer's Mühle in Norderstedt ist Hamburgs einziger Exklusiv-Händler und damit das Kompetenzzentrum im Norden für hochwertige Grillkamine.

Meyer's Mühle, Ohechaussee 20, 22848 Norderstedt, Telefon: 52 86 11 00



Gartenkamine sorgen für Gemütlichkeit im Freien

Mecklenburger Seenplatte 19.-26.8. / 02.-09.09.	€ 617,-
Das Land der 666 Seen erleben im Müritz-Hotel in Klink. (Bus nicht vor Ort).	
Gondelfest in Venedig 29.08. – 04.09.	€ 887,-
Das älteste Volksfest der Lagunenstadt erleben! 4*-Hotel Grande Italia, Chioggia.	
Bornholm, Perle der Ostsee 01.09. – 07.09.	€ 910,-
Gutes Hotel Balka, direkt am Strand! Inkl. 3 Inselrundfahrten.	
Erlebnis Weissensee 03.09. – 14.09.	€ 1.079,-
Inkl. Schiffsfahrt, Tarvisio und Bled, Kärntner Seenrundfahrt, Lienz u.v.m.	
Glacier-Express (im Premium-Panoramawagen) 05.09. – 13.09.	€ 1.575,-
Im TopClass Exklusiv-Bus mit max. 24 Pers. in die Schweiz!	
Konzert „La Montanara“ und das Trentino 17.09. – 24.09.	€ 785,-
4*-Palace Hotel Ravelli im Val di Sole. Dazu: Dolomiten, Gardasee, Bozen,...	
Städtetrip nach Danzig 19.09. – 23.09.	€ 589,-
Anreise über Kolberg. Vor Ort im zentralen 5*-Hotel Radisson Blue.	
Fischland-Darß-Zingst 22.09. – 27.09.	€ 579,-
Wustrow, Rostock, Bad Doberan, Kühlungsborn, Graal-Müritz.	
INKLUSIVE: Taxiservice ab/bis Haustür, 4*-Reisebusse, Halbpension, Ausflugsprogramm, etc. Preise p. P. im DZ	
Tagesfahrten ab Hamburg	
24.08. Stadtrundfahrt HH Süden	€ 19,50
23.08. Eutin mit Schiff	€ 53,-
22.08. Helgoland	€ 53,-

ERLEBNIS REISEN

REISERING

HAMBURG

Buchung und Katalog: www.reisering-hamburg.de
 Reisering Hamburg RRH GmbH, Adenauerallee 78, 20097 Hamburg
 Hamburg (ZOB) 040-280 39 11 • Bergedorf (ZOB) 040 – 721 32 00

3./10./17. August
ab 18 Uhr im Tierpark

Hagenbecks Romantik-Nächte

Exotische Tiere im Zauber der Musik

hagenbeck.de



DIE EXPERTEN IM SEPTEMBER: EINRICHTEN UND WOHNEN

Wer sich mit Geschmack einrichten und stilvoll wohnen möchte, ist bei Ihnen an der richtigen Adresse? Dann nutzen Sie die Gelegenheit und präsentieren Ihr Unternehmen oder Ihre Dienstleistung in der Anzeigensonderveröffentlichung „Die Experten“ zum Thema Einrichten und Wohnen im KLÖNSCHNACK.

Anzeigenschluss: 16. August 2013,
Druckunterlagenchluss: 21. August 2013

DIE SONDERSEITEN IM SEPTEMBER: MODE

Im September stehen die Sonderseiten des Hamburger Klön*schnack im Zeichen der Mode. Da beim perfekten Look das Gesamtbild zählt, haben hier alle Händler, Designer, Stylisten, Friseure, Beautyspezialisten oder auch Trainer die Möglichkeit, sich zu präsentieren. Machen Sie die Elbvororte schöner und seien Sie mit einer Anzeige dabei!

Anzeigenschluss: 16. August 2013,
Druckunterlagenchluss: 21. August 2013



Gesundheitstraining für Frauen

Fit nach der Schwangerschaft

Sport in den hektischen Alltag mit Baby einbauen? Das geht. Fitnessspezialistin Marion Meyer-Fetzer bietet ein besonders flexibles und schonendes Workout für Frauen in den Elbvororten an.



Marion Meyer-Fetzer (Mitte) zeigt Müttern Fitnessübungen im Jenischpark. „Toll ist, die Mamas nehmen sich Zeit für sich und brauchen keinen teuren Babysitter zu bezahlen, denn der Nachwuchs ist ja beim Training dabei.“

Die Geburt eines Kindes verändert das Leben frischgebackener Eltern enorm. Völlig neue Herausforderungen, die viel Kraft kosten, warten auf sie. Fitnessfachwirtin und Personaltrainerin Marion Meyer-Fetzer aus Nienstedten weiß: „Die Geburt eines Kindes stellt den gewohnten Alltag komplett auf den Kopf. Wer psychisch und physisch fit ist, kann diese tolle, neue Lebensphase um einiges entspannter meistern.“

Die Mutter von zwei Kindern hat am eigenen Leib erfahren, welche Veränderungen mit einer Schwangerschaft und der Geburt einhergehen. „Der Körper macht eine große Veränderung während der Schwangerschaft durch. Sport ist hierbei eine gute Methode, die neue Lebensphase mit Spaß und Glück zu erleben.“

Meyer-Fetzer stellte sich nach der Geburt ihrer Tochter vor sechs Jahren Fragen wie: Ab wann darf ich wieder Sport wie vor der Geburt machen? Was kommt nach der Rückbildung?

Gemeinsam mit ihrer Hebamme aus Blankenese entwickelte sie ein präventives und rehabilitierendes Sportangebot namens „Zurück in Form“. Sie bildete sich im Geburtshaus und im Bereich „Mama Workout“ weiter. Vor fast zwei Jahren stieß sie auf eine neue Trainings-

SERIE Der Klönschnack stellt vor:
Unternehmer in den Elbvororten

MARION MEYER-FETZER
Gründerin des Gesundheitstraining
Hamburg und von Buggyfit

www.buggyfit.de/hamburg.html

„Mütter sollen ihre eigene Komfortzone schaffen“

methode die ausschließlich im Freien stattfindet – BuggyFit.

Hierbei können Mütter an einem Workout teilnehmen, während ihre Babys gemütlich im Kinderwagen schlummern. Das ursprüngliche Konzept entwickelte Jana Wetterau Kliebisch, eine Physio-, Pilates und Personaltrainerin aus München.

Die Idee, Sport mit Kind zu betreiben, überzeugte Marion Meyer-Fetzer. „Das Kursangebot richtet sich an Mütter, die nach Absprache mit ihrem Frauenarzt ab der zwölften Woche nach der Nieder-

kunft wieder in Form kommen möchten“, erklärt die lebenslustige Trainerin. Weiter sagt sie: „Wir Frauen sind sehr pflichtbewusst und wollen immer alles perfekt organisieren. Diese lobenswerte Einstellung führt leider häufig zu Stress und Überforde-

lung – bei meiner Trainingsmethode entfällt der Organisationsstress – denn ein Babysitter wird für die Zeit nicht gebraucht.“

Buggyfit wird zu jeder Jahreszeit im Freien betrieben. Während das Kind schläft, hat die Mutter ihre eigene „Komfortzone“ und kann eine Stunde lang etwas für ihr Wohlbefinden tun. „Ich trainiere bewusst zu jeder Jahreszeit an der frischen Luft. Das stärkt das Immunsystem und tut auch den Schleimhäuten der Kinder gut.“

Über die Jahre bildete sich Meyer-Fetzer im Bereich Rehabilitation, präventives Gesundheitstraining und im Mama Workout weiter. „Im Bereich Ausbildung bin ich konservativ, wenn ich etwas mache, möchte ich fundiertes Wissen dazu haben.“

Die dynamische 39-Jährige sieht sich nicht als Konkurrenz zu Fitnesscentern, „im Gegenteil, der Kurs füllt eine Lücke. Wir sind quasi die Schnittstelle zwischen Geburt und regelmäßigem Training im Center.“

Das Konzept hat sich bewährt. Jede Woche werden im Jenischpark, Klövensteen und Hirschpark an allen Wochentagen offene Kurse angeboten, an denen jeweils zehn Mütter teilnehmen und das „ganz flexibel, wenn sie Zeit und Lust haben“.

Die kontaktfreudige Powerfrau bietet neben Buggyfit auch Personaltraining und „Zurück in Form“-Kurse an. „Fitness macht mir Spaß. Besonders schön finde ich, die Erfolge der Teilnehmerinnen zu sehen.“ Sie hätte nie gedacht, dass ihr Leben einmal so von Sport geprägt sein würde wie heute.

„Mit 17 Jahren begann ich eine Ausbildung als Steuerfachgehilfin und bildete mich weiter zur Steuerfachwirtin. Schon nach der Prüfung in Karlsruhe war klar, dass ich was anderes machen wollte.“ Nebenbei jobbte sie im Fitnessbereich. Eines Tages bewarb sie sich spontan bei dem Reiseveranstalter „Robinson“ und wurde prompt genommen. „Sechs Wochen später saß ich im Flieger nach Tunesien und leitete in einem Clubhotel den Wellfitbereich.“ Ein halbes Jahr später wurde sie Fachleiterin für den Bereich Wellfit und reiste als Referentin im In- und Ausland umher.

Vor 14 Jahren kam die gebürtige Saarländerin nach Hamburg und heuerte in einem Fitnessstudio in den Elbvororten an. Seit zehn Jahren lebt ihre Familie in Nienstedten. „Mein Mann und ich haben unsere elterlichen Aufgaben aufgeteilt. Er als gelernter Pianist ist für die musikalische Bildung und ich für die körperliche Fitness unserer kleinen Mäuse zuständig.“ Marion Meyer-Fetzer bringt eben nicht nur Bewegung in das Leben ihrer Kursteilnehmerinnen, sondern auch in das ihrer Familie.

Autor: anna-lena.walter@kloenschnack.de · www.kloenschnack.de

DEN GANZEN MENSCHEN IN BEWEGUNG BRINGEN

Dormienstraße 3 · 22587 Hamburg
 Telefon 040-864817 · Mobil 0151-50681256
www.physio-blankenese.de
 Nur Privatpatienten und Selbstzahler



Arnika Riekers
 PHYSIOTHERAPEUTIN

 **MOLL & MOLL**
 ZINSHAUS GMBH

Wir. Kennen. Hamburg.

Beratung · Verwaltung · Vermittlung

Hermannstraße 46 · 20095 Hamburg
 Tel.: 040 22 63 41 930 · www.mollundmoll.de



Kohlermann & Koch GmbH

Für Ihre Sicherheit
 Einbruch- und Sonnenschutz

von der
 Polizei
 empfohlener
 Errichter-
 Betrieb

- Rolladen – Rolll Tore
 - Fenster- u. Türsicherungen
 - Markisen
 - Insektenschutz
- Neu!** Schenefelder Landstr. 281
 22589 Hamburg
 Tel.: 87 30 32 · Fax: 8 70 10 80
www.kohlermann.de

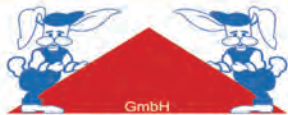

Dachdeckermeister
Peter Hasenkampf

Hauptstraße 78 · 25492 Heist

Telefon (0 41 22) 9 84 90 - 0 www.hasenkampf.de

- ▲ Energetische Dachsanierung ▲ Vollwärmeschutz
- ▲ Velux-Fenster ▲ Flachdachsanierung ▲ Fassaden
- ▲ Schornsteinsanierung ▲ Reparaturen ▲ Solar



Elektrohaus Wille oHG
 Stark in Service und Beratung

E-Check · Leuchtmittel · Industrieanlagen · Elektrogeräte
 Schalter- und Steckdosenstudio

Wohnraum-, Büro- und Industrieleuchten

Fachbetrieb für Gebäude-, Informations- und Antriebstechnik

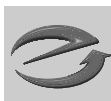

Haydnstraße 17 · 22761 Hamburg · Tel 040 89 16 77 · Fax 040 89 07 336
www.elektrohaus-wille.de

TECHNIK

Spezialisten für Unterhaltungselektronik

Thomas Electronic wurde vor rund 40 Jahren als klassischer Fachhandel für Unterhaltungselektronik gegründet.

Mit dem Anspruch an neueste Technik, hochwertige Marken, gutes Design und in der Kombination mit dem persönlichen Service wird jeder Kundenwunsch erfüllt. In den letzten Jahren hat der Geschäftsführer Matthias Steffens die Ausrichtung an die aktuellen Anforderungen der Kunden beständig angepasst.

Heute bietet das Unternehmen Lösungskonzepte und Installationen für vernetzte Unterhaltungselektronik sowohl für Privat- als auch für Firmenkunden an. „Genau diese Kombination aus persönlicher Beratung, einer eigenen Projektteilung und dem Fachhandel mit der

umfangreichen Markenauswahl ist in Hamburg wohl einzigartig“, meint Steffens. Im Geschäft finden Sie eine erstklassige Auswahl an Unterhaltungselektronik, TV & Audio, Designleuchten oder Kaffeemaschinen.

Thomas Electronic, Osdorfer Landstraße 168, Tel.: 41 00 45 45, www.thomas-electronic.de



Der Verkaufsraum von Thomas Electronic

BÄCKEREI

Neues aus Körners Backstube

Schon seit einigen Wochen gibt es „Körner-Stullen“ – lecker belegte Vollkorn-Brote. „Eine Alternative für alle, die sich auch unterwegs vollwertig ernähren wollen“, sagt Bäckermeisterin Sabine Möller. Selbstverständlich gibt es auch eine vegetarische Alternative mit köstlichem Meerrettich-Frischkäse.

Besonders beliebt bei den Mädchen sind die neuen „Kuchen mit Sti(e)l“ oder englisch „Cake-Pops“ genannt. Zwei Sorten zur Auswahl gibt es bei Körner: entweder Schoko, überzogen mit Kuvertüre und in gehackten Nüssen gedreht, oder Stracciatella, heller Teig mit Schoko-Stückchen und bunten Streuseln.

Ganz neu sind die Mini-Pizzen, die es immer zu um halb zwölf und halb zwei (die Pausen des nahegelegenen Blankeneser Gymnasiums)

frisch gebacken aus dem Ofen gibt. Gerne können dafür morgens Bestellungen aufgegeben werden.

Neu ist auch das „Schüler-Konto“ bei Körner: Sabine Möller, selber Mutter von zwei Kindern, wundert sich immer, wie viel Geld die Schüler für Süßigkeiten ausgeben. Dies war von den Eltern bestimmt anders gedacht. Um hier eine Hilfe anzubieten können interessierte Eltern im

Hauptgeschäft an der Blankeneser Landstraße ein Schüler-Konto einrichten. Davon können die Kinder und Jugendlichen dann bei Körner ausschließlich Backwaren und belegte Brötchen/Brote kaufen. Näheres erfahren Sie telefonisch oder im Geschäft.

Bäckerei Körner, Blankeneser Landstraße 13, Telefon: 86 12 78



Stullen und Brötchen bei Körner

Der Steuertipp:**Gleichstellung von Ehen und Lebenspartnerschaften**

Die Ungleichbehandlung von Ehen und eingetragenen Lebenspartnerschaften bezüglich des Ehegattensplittings ist verfassungswidrig und verstößt gegen Art. 3 Abs.1 des Grundgesetzes. Dies entschied am 7. Mai 2013 der zweite Senat des Bundesverfassungsgerichtes mit einer Mehrheit von 6:2 Stimmen.

Der Splittingtarif ist ein steuerlicher Vorteil, der sich insbesondere bei einer ungleichen Verteilung der Einkommen zwischen den Lebenspartnern – vor allem, wenn nur ein Lebenspartner Einkünfte bezieht – auswirkt und dafür sorgt, dass sich hinsichtlich des zu versteuernden Einkommens die darauf entfallende Einkommensteuer (ohne Solidaritätszuschlag und etwaiger Kirchensteuer) bis zu maximal 8.172 € reduzieren kann.

Die Gleichstellung der eingetragenen Lebenspartnerschaften mit Ehen im Steuerrecht war nach Expertenmeinung lediglich eine Frage der Zeit, da sich die Gleichstellung in anderen Rechtsgebieten wie z.B. im bürgerlichen Recht, Erb- oder Adoptionsrecht längst vollzogen hat. Gründe der Entscheidung aus Karlsruhe sind u.a. die Ungleichbehandlung aufgrund der sexuellen Orientierung, obwohl die eingetragene Lebenspartnerschaft genauso wie die Ehe eine rechtlich verbindliche Lebensform darstellt, und es darüber hinaus auch keinen gewichtigen Sachgrund für eine Besserstellung der Ehe gibt. Und ob es in einer Ehe Kinder gibt, spielt für das Splittingverfahren selbst keine Rolle; somit ist es auch kein Grund, einer eingetragenen Lebenspartnerschaft das Splittingverfahren zu verweigern. Die Rechtslage muss nun rückwirkend seit Einführung des Lebenspartnerschaftsgesetzes zum 1. August 2001 entsprechend geändert werden. Dies bedeutet, dass sofern nicht bereits beide Steuerbescheide der Lebenspartner bestandskräftig sind, mindestens für die letzten vier Jahre die Steuerveranlagungen geändert werden können. Hier sollte man die Festsetzungsverjährungsfristen beachten, die ggfs. auch eine Korrektur von länger zurückliegenden Zeiträumen ermöglichen. Erste Reaktionen deuten darauf hin, dass die steuerliche Gleichbehandlung noch vor der Bundestagswahl gesetzlich geregelt werden soll.

Inwieweit die Finanzämter auf das Urteil reagieren und den rückwirkenden Änderungen folgen, bleibt abzuwarten. Man sollte sich jedoch aufgrund der noch unsicheren Rechtslage nicht beirren lassen und seine Steuererklärungen entschlossen und nachhaltig vertreten. Fragen Sie Ihren Steuerberater. Es lohnt sich.



Marco Meyer, Steuerberater,
Telefon: 040 - 86 60 130

Der Rechtsberater

§

Allgemein

RAinnen Bartels & Eckhardt, www.Eckhardt-und-Bartels.de,
Ottenser Hauptstr. 5, 22765 HH, gegenüber EKZ Mercado,
Tel. 040/391135, Fax: 040/3902651, Tätigkeitsschwerpunkte:
Familien-, Arbeits-, Miet- und Verkehrsrecht, Strafrecht

RAin Jasmin Merck

Hilgendorfweg 34, 22587 Hamburg, Tel.: 040 - 86 64 20 72
e-mail: jasminmerck@t-online.de – Casemanagement,
Betreuungsrecht, Erbrecht, Familienrecht, Jugendstrafrecht

RA ANDREAS ULEMAN www.elbanwalt.de

Wedeler Landstraße 27, 22559 Hamburg
Telefon 040 / 822 45 70-0, Fax 040 / 822 45 70-15
Miet-, Wohnungseigentums-, Familien- und Erbrecht

Arbeitsrecht**as-law, RAe Dr. Peter Ahner und Michael Nau**

Fachanwälte für Arbeitsrecht
Van-der-Smissen-Straße 2, 22767 Hamburg, nahe dem Fischmarkt
Telefon +49 40 3899890, www.as-law.de

RA Tobias Burgmann - Burgmann Rechtsanwaltskanzlei

Blankeneser Bahnhofstraße 46, 22587 Hamburg
Tel: 040 / 86 64 59 42, Fax: 040 / 86 64 61 93
www.raburgmann.de

RA Elmar E. Günther, Fachanwalt für Arbeitsrecht

Lohkampstraße 250, 22523 Hamburg
Tel.: 040 / 571 93 94-1, www.elmar-guenther.de
über 20 Jahre Erfahrung im Arbeitsrecht

RA Reinhard Münchow, Fachanwalt für Arbeitsrecht

Rechtsanwälte Münchow Commandeur + Partner
Neuer Wall 2-6, 20354 Hamburg, Tel. 040 344 844
Kündigungsschutz, Abfindung etc., www.mc-partner.de

RA Ralph Sandler, Fachanwalt für Arbeitsrecht

Sozietät Steffen & Coll., Eggessallee 19
22763 HH, Telefon 040/390 87 11, Fax 040/390 87 13
www.kanzlei-steffen.de

Erbrecht • Familienrecht**RAinnen Weidner-Hinkel & Kaiser**

Fachanwältinnen für Familienrecht
Bahnhofstraße 9, 22880 Wedel
Tel: 04103/80 89 30; www.kanzleibitter.de

Erbrecht • Immobilienrecht**RAin Dr. Edith Regerbis**

Auguste-Baur-Straße 13, 22587 Hamburg-Blankenese
Telefon: 040 / 86 34 05, Fax: 040 / 86 66 28 67
www.dr-edith-regerbis.de

Berendsohn – Rechtsanwälte in Partnerschaft**Acht Partner – eine Sorge - Ihr Recht**

Vertretung von **Unternehmen** in allen arbeits- und gesellschaftsrechtlichen Fragen sowie bei rechtlichen Problemen der Kundenbeziehung. Vertretung von **Privatpersonen** insbesondere in den Bereichen Familie, Erbe, Arbeit, Miete, Verkehr und Aufenthalt.

FRIEDENSALLEE 118b • 22763 HAMBURG • TEL.: 040 / 398474-0
FAX: 040 / 398474-21 • info@bmr.de • www.bmr.de

**REDAKTIONSSCHLUSS FÜR DIE
SEPTEMBER-AUSGABE**

**15. AUGUST
2013**

Klönshack

Der Rechtsberater

§

Erbrecht • Vermögen • Testamentsvollstreckung

Andreas Ackermann, Web: www.anwaltskanzlei-ackermann.de
Rechtsanwalt, zertifizierter Testamentsvollstrecker (AGT)
Grimm 12, 20457 Hamburg, Tel.: 040/32 35 00
Fax: 040/32 35 74, E-Mail: mail@anwaltskanzlei-ackermann.de

Familienrecht • Scheidungsrecht

RAin Dr. Stephanie Matthiessen
Fachanwältin für Familienrecht
Blankeneser Bahnhofstraße 46, 22587 Hamburg
Tel.: 040 / 86 60 60-0, www.ormanschick.de

Mossdorf & Holzhäuser
Fachanwälte für Familienrecht
Blankeneser Bahnhofstraße 46, 22587 Hamburg-Blankenese
Telefon: 040-86 64 61 71, Fax: 040-86 64 61 93

RAin Astrid Weinreich, Infos unter: www.astrid-weinreich.de
Fachanwältin für Familienrecht und Mediatorin
Blankeneser Bahnhofstraße 29, 22587 Hamburg
Tel. 040-866 031-0; E-Mail: info@astrid-weinreich.de

Familienrecht • Vermögensstreit

RA Andreas Ackermann, Anwaltskanzlei Ackermann
Grimm 12, 20457 Hamburg; Tel.: 040/32 35 00
Fax: 040/32 35 74, Web: www.anwaltskanzlei-ackermann.de
E-Mail: mail@anwaltskanzlei-ackermann.de

Geschäfts- und Wohnraummiete • Wohnungseigentum

RA Heiko Ormanschick
Rechtsanwalt • Dozent • Redakteur
Blankeneser Bahnhofstraße 46, 22587 Hamburg, Tel.: 040/86 60 60-0
www.ormanschick.de

Mietrecht • Wohnungseigentum • Nachbarrecht

Rechtsanwaltskanzlei Jungmann & Kaut
Blankeneser Landstraße 39 a, 22587 Hamburg
Tel. 040/86 55 58, Fax: 040/866 36 24
www.jungmann-rechtsanwalt.de

Verkehrsrecht

RA Tobias Burgmann - Burgmann Rechtsanwaltskanzlei
Blankeneser Bahnhofstraße 46, 22587 Hamburg
Tel: 040 / 86 64 59 42, Fax: 040 / 86 64 61 93
www.raburgmann.de

Kommentar im August
Urlaub nach langer
Krankheit

Rechtsanwalt Elmar E. Günther,
Fachanwalt für Arbeitsrecht,
Tel. 571 93 94-1

Wenn ein Arbeitnehmer nach langer, ein- oder mehrjähriger Erkrankung Urlaub aus Vorjahren beansprucht, löst dies häufig Unmut aus.

Nach ständiger Rechtsprechung des Bundesarbeitsgerichts (BAG) und des Europäischen Gerichtshofs (EuGH) setzt ein Urlaubsanspruch keine Arbeitsleistung des Arbeitnehmers im Urlaubsjahr voraus. Die Auswirkungen dieser Rechtsprechung hielten sich in Grenzen, weil das BAG zugleich davon ausging, dass nicht genommener Urlaub spätestens am 31.03. des Folgejahres verfällt.

In zwei Entscheidungen vom 20.01.2009 entschied demgegenüber der EuGH, dass diese Rechtsprechung nicht im Einklang mit Europarecht steht. Der Arbeitnehmer müsse zumindest die Möglichkeit der Inanspruchnahme von Urlaub erhalten. Diese bestehe im Falle der Erkrankung nicht. Konsequenz: Kann der Urlaub krankheitsbedingt nicht bis zum 31.03. des Folgejahres genommen werden, verfällt er nicht.

Vorübergehend entstand Verunsicherung, ob dann bei Langzeiterkrankungen Urlaubsansprüche über Jahre angesammelt werden können. Inzwischen haben beide Gerichte auch hierzu eine Antwort gefunden. Der Urlaubsanspruch verfällt trotz Krankheit 15 Monate nach Ablauf des Urlaubsjahres, also am 31.03. des übernächsten Jahres.

Die Entscheidung des EuGH betraf eigentlich nur den gesetzlichen Mindesturlaub, also 4 Wochen jährlich. Der Anspruch auf vertraglichen oder tarifvertraglichen Mehrurlaub (häufig weitere 2 Wochen) folgt jedoch dem des Mindesturlaubs, wenn für ersteren keine gesonderte Regelung getroffen worden ist. Es empfiehlt sich also, im Arbeitsvertrag Urlaubsansprüche differenziert zu regeln, wenn sie über den gesetzlichen Mindesturlaub hinausgehen.

Kann der Urlaub auf Grund einer Beendigung des Arbeitsverhältnisses nicht mehr gewährt werden, wandelt er sich in einen Abgeltungsanspruch. Dieser unterfällt nach der geänderten Rechtsprechung (tarif-) vertraglichen Ausschlussfristen. Stirbt dagegen der Arbeitnehmer vor dem Ende des Arbeitsverhältnisses, erlischt der Urlaubsanspruch mit dessen Tod – wird also nicht vererbt.

DIE KLÖNSCHNACK-APP!

iOS (App Store)



Gratis im App Store
und bei Google Play



Android (Google Play)



Der Finanztipp

Bankschließfach: Schmuck und Dokumente sicher aufbewahren

Wo bewahren Sie Schmuckstücke, Münzen, wichtige Dokumente oder Datenträger auf? In der Nachttischschublade im Schlafzimmer, in der Keksdose in der Küche, in der Schreibtischschublade im Arbeitszimmer? Aber was passiert, wenn Ihre Wertgegenstände gestohlen werden? Für solche und andere Fälle kann man einfach vorsorgen: mit einem Bankschließfach.

Im vergangenen Jahr gab es mehr als 7.000 Einbrüche in Häuser und Wohnungen in Hamburg. Das waren 9,4 Prozent mehr als im Vorjahr. Umgerechnet bedeutet das, dass jeden Tag 19-mal in der Hansestadt eingebrochen wird. Das Gefühl, das man nach einem Einbruch in die eigenen vier Wände hat, ist unangenehm. Umso schlimmer, wenn dann noch der Verlust zum Beispiel von Erbstücken zu beklagen ist.

Wer auf Nummer sicher gehen will, legt Wertgegenstände, die nicht ständig benötigt werden, lieber ins Kundenmietfach. Und das nicht nur während der Abwesenheit im Urlaub. Dies gilt für wichtige Dokumente und Verträge ebenso wie für Gold und Schmuck oder andere Dinge, die man nicht missen möchte. Die Hamburger Sparkasse verfügt über mehr als 200.000 Schließfächer in zehn unterschiedlichen Größen – eines davon auch in Ihrer Nähe. Die kleinste Größe gibt es schon für 25,60 Euro im Jahr. Das sind gerade einmal sieben Cent pro Tag für die Sicherheit von Wertgegenständen und Dokumenten. Der Inhalt des Fachs ist bis zu 20.000 Euro versichert. Wer höhere Werte einlagern möchte, sollte darüber hinausgehende Beträge über die Hausratversicherung absichern.

Bargeld gehört übrigens nicht ins Schließfach. Das liegt genauso sicher, dazu aber noch verzinst besser auf dem Sparbuch oder auf dem Cashkonto.

Wenn Sie mehr über Produkte und Dienstleistungen der Hamburger Sparkasse wissen möchten oder eine Beratung wünschen, sprechen Sie mich gern an. Sie erreichen mich unter Telefon 040 3579-6510 oder per E-Mail an thomas.sobania@haspa.de.



Thomas Sobania, Leiter Individualkunden-Center Blankenese der Haspa

Der Steuerberater



Allgemein

Diplom-Kauffrau Annette Hoffmann, Steuerberater

Hasenhöhe 128, 22587 Hamburg-Blankenese
Telefon: 040 86 62 86 62, Fax: 040 87 08 07 02
email: kontakt@hoffmann-stb.de

Dipl.-Finanzwirt Andreas Kück, Steuerberater

NEU: Rothenbaumchaussee 5, 20148 Hamburg,
Telefon 41 42 38 60, Fax: 41 42 38 622
E-Mail: office@stb-kueck.de

Lambrecht, Krivohlavek, Baur

Vereidigte Buchprüfer, Steuerberater
Strübelhorn 7, 22559 HH, Telefon: 040 81 23 82, Fax: 040 81 16 55
E-mail: office@steuerberatung-lkb.de, www.steuerberatung-lkb.de

Hamburger Steuerberatungsgesellschaft mbH

Marco Meyer, Steuerberater und Testamentsvollstrecker
Sülldorfer Kirchenweg 2a, 22587 Hamburg-Blankenese
Fon 040/86 60 13-0, www.steuerberater-hamburg.de

Dipl. Finw. M.I. Tax Ekkehart D. Voß, Steuerberater, Fachberater für

Unternehmensnachfolge DStV. e.V., Wedeler Landstraße 93,
22559 Hamburg, Telefon: 040 81 51 11, Fax: 040 81 51 71
E-mail: info@steuer-voss.de, www.steuer-voss.de

RECHTSANWÄLTE	BODE & PARTNER
BUCHPRÜFER	
ARBEITSRECHT ERBRECHT STEUERBERATUNG	
22765 HAMBURG ELBCHAUSSEE 13 Tel. 50 11 46 www.bode-partner.de info@bode-partner.de	

Inserieren Sie Ihren Berater-Eintrag

Informieren Sie die Leser der Elbvororte über Ihr Leistungspaket mit einem Berater-Eintrag im Hamburger Klönschnack.

Nähere Informationen erhalten Sie gern:
Tel. 86 66 69 55

RECHT & STEUERN: Unsere Kanzleien an Ihrer Seite



Katja Wirth-Reinbrecht
Steuerberaterin

Steuerberatungsgesellschaft
Dr. Walter Burger & Partner

Rupertistr. 21a
22609 Hamburg
Tel.: 040/6887721-0

www.burgerundpartner.de



Harnald Henze
Wirtschaftsprüfer, Steuerberater



Hendrik Sievers
Rechtsanwalt

Rechtsanwälte
Hoge & Kollegen

Alsterufer 34
20354 Hamburg
Tel.: 040/41 4626-0

www.hoge-kollegen.de



Jürgen Hoge
Rechtsanwalt

HILFE FÜR NGUYEN PHONG DIEN

Rückkehr eines Vietnamkinds

Der Vietnamkrieg (1964-1973) brachte großes Leid. Hunderte „Vietnamkinder“ wurden 1968 von „Terre des hommes“ nach Deutschland ausgeflogen. Nguyen Phong Dien gehörte dazu. Er war fünf Jahre alt und durch eine Kriegsverletzung querschnittsgelähmt als er nach Hamburg kam. Dien wurde operiert. Er lernte fließend Deutsch und erlebte seine Gastfamilie als seine Heimat. Seine Hamburger Pflegemutter nannte er bald „Mutter“.

Mit zwölf Jahren musste er ausreisen, so sah es der Vertrag vor. Dien kam in ein fremdes Land zurück. Er wurde in Vietnam nie heimisch, lebte später in Saigon und arbeitete als Uhrmacher. Dort lernte ihn die Hamburger Autorin Bruni Prasske kennen. Gemeinsam schrieben sie ein Buch über sein Leben zwischen Deutschland und Vietnam. „Heimat ist ein fremdes Land“ heißt der Bericht über ihre gemeinsame Reise auf einem dreirädrigen Moped quer durch das sumpfige Mekong-Delta.

In Blankenese stellte die Autorin, moderiert von dem ehemaligen Hauptpastor Helge Adolphsen, das Buch vor.

„Dien ist jetzt wieder in Hamburg“, so Adolphsen. „Was können wir tun, dass Dien in seiner Heimat bleiben kann?“ Das Bleiberecht für Dien geht im April 2014 zu Ende. „Nur wer fünf Jahre lang in Deutschland gearbeitet hat, erhält ein Bleiberecht.“ Der Förderkreis „New Generation“ setzt sich für Dien ein und sucht für ihn eine Fest-

anstellung. Aktuell arbeitet der gewandte, lebenswürdige Mann in einer evangelisch-freikirchlichen Gemeinde als Dolmetscher für Vietnamesen. Außerdem begleitet er sie zum Arzt oder bei Behörden-gängen. Dien übersetzt Predigten für die vietnamesische Gemeinde und hat beim Hamburger Kirchentag geholfen. Jetzt wurde er von der evangelischen Freikirche in den Vorstand gewählt. Dien erzählt: „Ich mache das nicht wegen des Titels, meine Aufgabe ist es Kontakte zwischen Vietnamesen und Deutschen zu vermitteln. Ich möchte der Gesellschaft etwas widmen.“

Dien, aufmerksam und freundlich, strahlt viel Hoffnung auf die Menschen in seiner Umgebung aus. Viele lächeln unmerklich im Gespräch, denn Dien zeigt mit heiterer Normalität: Menschen mit Behinderungen können sich viel zutrauen.

Kontakt: h.schroeder@st-michaelis.de, Telefon: 37 67 81 91



Nguyen Phong Dien, Bruni Prasske, Helge Adolphsen mit einer ehemaligen Pflegemutter bei der Buchvorstellung

BUCHTIPP

Fremden Religionen begegnen

Integration ist ein aktuelles Thema angesichts zahlreicher Konflikte infolge unterschiedlicher Lebensformen, Kulturen und Religionen, wie wir sie im Alltag und in der Öffentlichkeit wahrnehmen. Ob im Gezipark in Istanbul oder auf dem Midan El Tahir in Kairo sind Fanatismus und religiöser Absolutheitsanspruch tödlich und menschenverachtend.

In dem Versuch Schranken zu überwinden und Menschen, unabhängig von ihrer religiösen und kulturellen Herkunft, mit Respekt zu begegnen, ist Autor Günter Feitl ein unermüdlicher Kämpfer. In seinem

Buch „Verschieden – aber Brüder!“ beschreibt er Menschenliebe und Unvoreingenommenheit Fremden gegenüber. Selber zwischen allen Fronten in Nordafrika und im Nahen Osten aufgewachsen, beschreibt er das Abenteuer Menschen über alle Grenzen hinweg vorurteilslos, in Freundschaft und Verbundenheit überall zu begegnen. Pastor Axel Matyba von der Christuskirche Othmarschen ist selber mit diesem Thema gut vertraut und sagt: „Ich habe gelernt, Reichtum und Schönheit anderer Religionen kennenzulernen und wertschätzend darüber ins Gespräch zu kommen. Ich würde mir wünschen, dass das Anderssein mehr als Gewinn denn als Bedrohung angesehen wird.“

Verschieden – aber Brüder!, Helmut Seubert Verlag, ISBN: 978-3-926849-48-9, 12,50 Euro

Text: Nicolai Jung



FISCHERHAUS

Ausfahrt in die Heide

Mittwoch, 7. August, 15.30 Uhr: Volksliedersingen im Gemeindehaus

Sonntag, 18. August, 11 Uhr: Die Blankeneser Kirche feiert ihren Geburtstag mit einem Gottesdienst und einem bunten Gemeindefest.

Dienstag, 20. August, 15 Uhr: Die Schöpfungsverantwortung im Zusammenhang mit der Ausstellung „Arte-Suste-Mobile“ (siehe S. 53) mit Pastor Plank. Im Gemeindehaus, Mühlenberger Weg 64 a

Dienstag, 27. August: In diesem Monat geht es durch die blühende Heide nach Bad Bevensen. Treffen ist um 10 Uhr am Bahnhof Blankenese. Anmeldung erbeten bei Ingrid Plank, Tel.: 86 40 53.

● ● ● ● ●

Tag & Nacht

Ambulante Pflege Kastening GmbH

- Häusliche Krankenpflege
- Ambulante Seniorenbetreuung
- Familienpflege
- Haushaltshilfe/-führung
- Kinderbetreuung
- Arztbesuche, Behördengänge
- Pflegeberatung/-anleitung
- Sterbebegleitung
- Freizeit- u. Reisebegleitung
- Psychosoziale Betreuung

Gut zu Wissen

Wir beraten Sie gern. Tel.: 040 / 82 77 44

Tag & Nacht · Charlotte-Niese-Straße 3 · 22609 Hamburg



Oldie-Band Indian Summer spielt beim ASB-Sommerfest im August

ARBEITER-SAMARITER-BUND

Sommerfest, Stammtisch und Kutschfahrt

Am 9. August ist es mal wieder soweit, der Arbeiter-Samariter-Bund (ASB) lädt zum Sommerfest ein. Um 12.30 Uhr geht es los mit Würstchen vom Grill. Im Anschluss wird die Oldie-Band „Indian Summer“ bei Kaffee und Kuchen einen musikalischen Nachmittag bereiten. Am Infostand „Betreutes Wohnen zu Hause“ können sich Interessierte beraten lassen. Die Sozialstation Elbgemeinden bietet zudem Blutzucker- und Blutdruckmessungen an. Eine Anmeldung ist bis zum 7. August erbeten.

Ab August bietet der ASB etwas neues: Ein „Stammtisch“ lädt zum Austauschen, Klönen, Bilden und vielem mehr ein. Die Gemeinschaftsveranstaltung mit der Freizeitgruppe Elbvororte trifft sich am 15. August von 16 bis 18 Uhr.

Am Freitag den 16. August, 12.30 Uhr wird wieder gemeinsam Mittag gegessenserviert wird paniertes Schweinerückensteak mit Schnippelbohnen und lauwarmem Speck-Kartoffelsalat, zum Nachtsch gibt es Waldmeistergötterspeise mit Vanillesoße und Sahne. Anmeldung und Bezahlung (5,80 Euro) bitte zum 14. August. Der ASB bietet am 5. September eine Heidekutschfahrt inklusive Mittagessen für 49 Euro an. Der Ausflug ist auch für Rollatorfahrer geeignet. Anmeldung bis 23. August.

**Samariterhaus, Rissener Dorfstraße 40,
Anmeldungen unter: 81 82 82**

SCHULANFANG

Elternratgeber „Sprach und Leseförderung“

Bald ist für viele kleine Schulanfänger der aufregende Tag der Einschulung da. Für Kinder und Eltern beginnt ein neuer und wichtiger Lebensabschnitt. Lesen- und Schreibenlernen steht an erster Stelle. Für viele Eltern stellt sich die Frage: Ist mein Kind gut auf die Anforderungen vorbereitet? Wie können wir unser Kind in diesem Prozess unterstützen und ihm ein guter Wegbegleiter sein? Was ist, wenn sich Schwierigkeiten einstellen?

Der Duden-Ratgeber „Sprach und Leseförderung“ bietet Eltern Informationen, Tipps und Hilfen. Den kostenlosen Elternratgeber erhalten Interessierte im Duden Institut für Lerntherapie, Goßlers Park 4.

DIAKONIE

Seminar zum Thema Betreuung

Am 19. August startet das dreiteilige Einführungsseminar „Betreuungsrecht für ehrenamtliche Betreuerinnen und Betreuer“ und für Interessierte. Inhalte: Grundzüge des Betreuungsrechtes, Rechte und Pflichten eines Betreuers. Die Teilnahme ist kostenlos. Termine: 19. August, 26. August und am 2. September jeweils von 18.30 bis 20.30 Uhr.

Anmeldungen: 879 7160 oder info@diakonieverein-hh.de

EHRENAMT

Aktivpatenschaften mit Kindern

In sechs Jahren hat die Hamburger Ehlerding Stiftung weit über 150 Aktivpatenschaften vermittelt. Kinder aus belasteten Familien treffen sich dabei wöchentlich mit ihren Paten für gemeinsame Aktivitäten. Dabei steht die emotionale Bindung im Vordergrund.

Für die Vermittlung weiterer Patenschaften sucht die Stiftung ehrenamtliche Begleiter. Die Ehrenamtlichen gehen in die Familien und zu den Paten, um dann die passenden Tandems zusammenzubringen. Jede Patenschaftsbegleiterin betreut mehrere Tandems. Die Stiftung bietet regelmäßig Fortbildungen und Teamsitzungen sowie fachliche Beratung für die Patenschaftsbegleiterinnen an. Der Zeitaufwand beträgt im Durchschnitt sechs Stunden pro Woche.

Ehlerding Stiftung, www.ehlerding-stiftung.de, Telefon: 411 72 30



JÖRN LISSOW
STEIN- UND BILDHAUER

Meisterbetrieb für:
Grabsteine, Renovierungen, Brunnen, Skulpturen, etc.

Rupertistrasse 30, 22609 Hamburg - Nienstedten
www.lissow.de Tel: 82 05 50

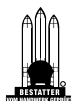

seit. 1892

Seemann
& Söhne

Beerdigungs-Institut Seemann & Söhne KG

Blankenese Dormienstr. 9 **Rissen** Ole Kohdrift 4
22587 Hamburg Tel.: 866 06 10 22559 Hamburg Tel.: 81 40 10

Groß Flottbek Stiller Weg 2 **Wedel** Egenbüttelweg 4
22607 Hamburg Tel.: 82 17 62 22880 Wedel Tel.: 04103-97 03 51

Trauerzentrum

Dannenkamp 20, 22869 Schenefeld, Tel.: 866 06 10

www.seemannsoehne.de

**IHRE SORGEN
SIND UNSERE AUFGABEN**
...auch vorsorglich



OTTO KUHLMANN
BESTATTUNGSWESEN SEIT 1911
INHABER: FRANK KUHLMANN

Bahrenfelder Chaussee 105 • 22761 Hamburg
Altona • Bahrenfeld • Elbvororte

040. 89 17 82

www.kuhlmann-bestattungen.de

ABELS MALER	Isfeldstraße 1 Dekorative Werterhaltung Innen und Außen	87 72 62
ABONNEMENT	Klönnschnack € 18,- pro Jahr (Ausland auf Anfrage)	86 66 69-0
ANZEIGEN	Gewerbliche Anzeigen im Klönnschnack, einfach anrufen, und los geht's	86 66 69-0
COMPUTER	Schulung, Beratung, Verkauf & Betreuung CompCarePCBetreuungsges.	81 50 20
CREATIVE	für Grafik-Design in der AS Werbeagentur Sülldorfer Kirchenweg 2	86 66 69-0
DRUCKVORLAGEN	Atelier Schümann GmbH Grafik und Satztechnik Sülldorfer Kirchenweg 2	86 66 69-0
ELEKTRO-LENECKE	Elektrotechnik Tinsdaler Weg 181 22880 Wedel	81 61 17
ENGLISCH	Joan von Ehren Tel. 28 66 79 74 22559 HH-Rissen	0171/853 92 15
IMMOBILIEN	WEST-ELBE, Bauträger- und Handels GmbH Wedeler Landstr. 38	822 905 58
MALERMEISTER	Thomas Haut Gärtnerstr. 21 20253 Hamburg	822 797 43
TEPPICHPFLEGE	Waschen, reparieren, Ankauf alter Teppiche Beseler Platz 10	36 90 52 74
TIERARZTPRAXIS	Alexandra Wenzel Hasenhöhe 3 22587 Hamburg-Blankenese	86 64 74 55

Sagen Sie den Hamburger Elbvororten, dass es Sie gibt!
Sagen Sie es Ihren neuen Kunden durch den Klönnschnack –
denn da sind Sie immer in guter Gesellschaft:

Tel. 86 66 69-0

www.helm-und-helm.de

Der Sommer ist da!
Sonnenschutz und Insekten-
schutz vom Profi.

- Reduziert Hitzestrahlung
und die Wärmeaufnahme
an Fenstern bis zu 78 %
- Perfekter Insektenchutz
nach Maß. Individuell,
passgenau und bequem.

HELM & HELM
INNENEINRICHTUNG

HH-Ottensen · Bahnenfelder Str. 71 · Tel. 39 60 93

KLEINANZEIGEN IM
Klönnschnack

HOHE ERFOLGSQUOTE!
TEL. 86 66 69-54
ODER
FAX 86 66 69-40

ELEKTRO DUNCKER
FACHHANDEL & INSTALLATION

LIEBHERR
Mehr Freude an der Frische.

86 13 64

Blankeneser Bahnhofstr. 4
22587 HH-Blankenese
www.elektro-duncker.de



Klönnschnack 7/2013

Die Redaktion behält sich vor, Leserbriefe zu kürzen. Anonyme Zuschriften werden grundsätzlich nicht berücksichtigt. Ihren Leserbrief senden Sie bitte

- ▶ per Post an:
Hamburger Klönnschnack
Sülldorfer Kirchenweg 2,
22587 Hamburg
- ▶ per Telefax an:
040 - 86 66 69 40
- ▶ per E-Mail an:
leserbriefe@kloenschnack.de

... eine Traumreise mit dem Traumschiff

Betr.: Benefiz-Verlosung auf dem BLANKENESER NEUJAHRSEMPFANG im Januar 2013, 1. Preis: Kreuzfahrt auf der MS Deutschland (KLÖNSCHNACK 02.2013)

Royals, Guinness & Kilts, unter diesem Motto stand die 13tägige Kreuzfahrt mit der „Deutschland“ einmal rund um die Britischen Inseln. Es war eine großartige Kombi-



Gewinner Stefanie und Sven Dörner

nation/Mischung von Metropolen wie London, Dublin und Edinburgh und faszinierend schönen Landschaften wie Fowey/Cornwall oder Oban in den schottischen West Highlands. Es ist sehr schön, jeden Tag an einem neuen Ziel anzukommen und so wieder einen neuen Ort kennenzulernen und dabei nur einmal den Koffer auspacken zu müssen. Wenn man dazu auch noch auf der Deutschland täglich verwöhnt wird, kann es einfach nur eine Traumreise mit einem Traumschiff sein. Wir sagen „Ahoi“ und „Herzlichen Dank“ für 13 wunderschöne Tage. An die Reederei Peter Deilmann GmbH, an den Klaus Schümann Verlag und an dem Lions-Club Blankenese.

STEFANIE UND SVEN DÖRNER
HAMBURG

... weiter zu empfehlen!

Betr.: Gewinnspiele (KLÖNSCHNACK, 7.2013)

Vielen Dank für die Karten der Schmidtparade, die wir bei Ihnen gewonnen haben! Es war eine Supervorstellung und ein sehr schöner Abend. Die Vorstellung ist genauso wie Ihr KLÖNSCHNACK weiterzuempfehlen.

GÜNTER UND PETRA BLECH
OTHMARSCHEN

... hervorragende Imbiss-Köche!

Betr.: „Die Orientierungslosigkeit in den Elbvororten“, Klaus Schümann über die dünnen Angebote in der Kneipenlandschaft (KLÖNSCHNACK, 7.2013)

Lieber Herr Schümann, als Blankeneser, Klönschnackleser und Fan vom „Ponton“ habe ich gestern Abend bei einem vorzüglichen Abendessen in der Gaststätte „Ponton Op'n Bulln“ ihren Artikel gelesen. Ich teile Ihre Ansicht zur Armut der Treffmöglichkeiten... Empfehlen würde ich Ihnen allerdings, auch mal im „Ponton Op'n Bulln“ bei Manuela Gehrman zu speisen – dann würden Sie die falsche Bezeichnung „Imbiss“ sicher nicht mehr verwenden. Die haben da hervorragende Köche und immer wieder leckere neue Kreationen mit anspruchsvollen Weinen. Vielleicht stellen Sie das einfach irgendwann mal richtig? Bis bald im „Ponton Op'n Bulln“!

BERND SINGELMANN
BLANKENESE

Anm. d. Red.: Lieber Herr Singelmann, was haben Sie gegen die Bezeichnung „Imbiss“? Selbst regelmäßig Gäste auf dem Ponton teilen wir Ihr Küchenlob – nichtsdestotrotz handelt es sich um einen (wenn auch tolen) Imbiss. „Gaststätte“ klingt doch auch doof ...

... arrogante Selbstherrlichkeit!

Betr.: „Sperrt die Elbchaussee für Radfahrer“, Kommentar von Rad- und Autofahrer Klaus Schümann (KLÖNSCHNACK, 7.2013)

Ich frage mich schon die ganze Zeit, wie lange das noch gut gehen soll. Es ist teilweise unglaublich, mit welcher arroganter Selbstherrlichkeit einige (!) Radfahrer „ihr“ Selbstverständnis demonstrieren. Auch wenn die Autofahrer sicherlich nicht zu den Unschuldslämmern zählen, ist es doch ihnen zu verdanken, dass es bisher auf den engen Passagen der Elbchaussee noch nicht zu Unfällen gekommen ist.

TORSTEN R. SCHMIDT
ALTONA

... Elbchaussee zur Einbahnstraße?

Betr.: „Sperrt die Elbchaussee für Radfahrer“, Kommentar von Rad- und Autofahrer Klaus Schümann (KLÖNSCHNACK, 7.2013)

Sie behaupten Auto- und Fahrradfahrer zu sein. Ist nicht jeder Mensch irgendwann mal Radfahrer? Die Frage ist wohl eher die Intensität ihres Fahrvergnügens. Ich gebe Ihnen vollkommen Recht, dass die Verkehrsbedingungen auf der Elbchaussee für keine der Gruppen befriedigend sind. Der Bürgersteig, der teilweise als Radweg mit genutzt werden kann, ist schmal und wie die meisten Bürgersteige der Elbvororte nicht befestigt, sondern mit Sand aufgeschüttet. Die, wo vorhanden, Bodenplatten sind uneben und schauen zum Teil hoch, so dass es eine Qual für jeden Reifen ist. Die Straße selber ist ebenfalls nicht im besten Zustand und verfügt in der Tat über keinen Radweg. Dazu kommen noch, in Teilen, Autos die auf der Straße parken und so jeglicher Verkehr zum Ausweichen bewegt wird.

Auf einem Großteil der Strecke – vor allem hinter Nienstedten stadteinwärts – ist die Elbchaussee allerdings so breit, dass man nahezu bis zum Altonaer Rathaus ununterbrochen zweispurig mit dem Auto fahren kann. Und da soll ein Radfahrer die Autos so behindern, dass sie kilometerlang hinter ihm langsam herfahren sollen?

Ich bin seit rund 18 Monaten auf der Strecke Nienstedten – Innenstadt unterwegs. Ich habe bewusst auf das Auto vor 1,5 Jahren verzichtet. Um mehr Sport in meinen Alltag zu integrieren aber auch um meiner Verantwortung für die Umwelt, und wie ich diese für meine Kinder hinterlasse, gerecht zu werden. Zuvor bin ich allerdings über Jahre im Cabrio über die

Elbchaussee genüsslich gefahren. Meine Devise lautete hier immer vor 8 und nach 8, da ansonsten der allgemein bekannte „Cayenne-Stau“ (benannt nach den überwiegend zu sehenden Porsche Cayenne und andere SUV) eine Fahrzeit von >45 Minuten in die Stadt bedingt.

Mit dem Fahrrad brauche ich 25 Minuten. Egal wann. Es ist also effektiver, gesünder und umweltschonender. Wenn ich an der Bushaltestelle Sieberlingstraße auf den 36er Bus warte, betrachte ich die vorbeifahrenden Autos. Aus dem Bauch heraus über 75% mit 1, in Worten einem, Passagier an Bord. Zur alten Debatte Auto vs Fahrrad habe ich in der Zeit bis auf eine Ausnahme nur ein Miteinander beider Fahrzeugarten erlebt. Es erfordert nun mal Freundlichkeit auf beiden Seiten, und da sind insbesondere die Radrennfahrer nicht gerade die Musterbeispiele – da muss ich Ihnen sogar beipflichten ... Nun fordern Sie also allen Ernstes ein Fahrverbot für Fahrräder auf der Elbchaussee und verlangen, dass diese die scheußliche Strecke über die Osdorfer Landstraße nutzen!?! Wie wäre es, wenn man die Elbchaussee zur Einbahnstraße macht und daneben einen schönen breiten Radweg und so Hamburg seiner Vorbildfunktion als Umweltstadt Europas gerecht wird und ein Zeichen pro Umwelt und Gesundheit setzt? Auch unsere Einnahmequelle Tourismus könnte das wunderbar vermarkten...

Aber wahrscheinlich entgegnen Sie mir den selben Spruch, den ich gerade hörte als ich fragte, warum das Geschäftsgebiet von car2go am Jenischpark/Teufelsbrück endet: „Ab da wollen ja alle nur ihre dicken SUVs fahren.“

Übrigens: im ersten Moment dachte ich, Sie meinen mit „Sperrt die Elbchaussee für Radfahrer“, dass man sie für und nicht gegen Radfahrer sperren sollte...

Einfach mal nachdenken oder besser umdenken, bevor man so eine unüberlegte Maßnahme vorschlägt!

HARALD R. FORTMANN
NIENSTEDTEN

Ein Essen gedenkt der Opfer?

Betr.: „Neues Mahnmahl gedenkt jüdischer Opfer“, Rechtschreibung (KLÖNSCHNACK, 7.2013)

In dem Artikel „Lehrling gesucht!“ zitieren Sie einen Ausbilder mit den Worten „Da hapert es schon mal an der Rechtschreibung“.

Wie zutreffend dieser Satz ist, ersieht der Leser im gleichen Heft auf Seite 44, wo doch tatsächlich von einem „Mahnmal“ die Rede ist, als handele es sich um ein gemeinsames Essen.

DR. PETER DAHNS
BLANKENESE

Anm. d. Red.: Peinlich, zugegeben. Wir können nur vermuten, dass Redakteurin und Lektor das mit knurrenden Mägen verzapft haben.

... mit Vorfreude!

Betr.: „KLÖNSCHNACKFEST auf dem Blankeneser Marktplatz“, (KLÖNSCHNACK, 7.2013)

Ich finde das ganz toll, dass das gute alte KLÖNSCHNACKFEST wieder stattfindet. Die ersten beiden Male der Neuauflage habe ich nicht kommen können. Aber in diesem Jahr werde ich dabei sein. Viele Freunde kommen auch. Hoffentlich halten die neuen Macher lange durch.

Mit Gruß, Vorfreude und Wetterhoffnung – Eure

NICOLE SPEERMANN
RISSEN

Gas- u. Ölfeuerungsanlagen • Energieberatung
Wartung • Solar • Pelletsheizung • Wärmepumpen

☎ 040-81 26 49
www.pieper-heizung.de

Wedeler Landstraße 107
22559 Hamburg - Rissen



Klaus-Uwe Stryi

Kundendienst • Neubau
Klingel- und Sprechanlagen
Beleuchtungsanlagen

Klaus-Uwe Stryi
Elbchaussee 589
Telefon 86 37 06



TISCHLERMEISTER ULRICH KUNTZE

- INNENAUSBAU
- FENSTER + TÜREN
- MÖBEL
- LADENBAU
- REPARATUREN
- SPECIALS

KRONSKAMP 122 • 22880 WEDEL • TEL. 04103-86967
FAX: 04103-99235 • www.tischlereikuntze.de

Udo Bentien Malermmeister GmbH



22869 Schenefeld • Osterbrooksweg 19
☎ 040/ 830 88 61 • Fax 04122/ 5 68 44
Mobil 0179/ 390 27 56

Dachdeckerei Villwock

Ihr Dachdecker aus den Elbvororten

www.dachdeckerei-villwock.de | Mobil: 0172 / 579 22 52

Kanzleistraße 20 | 22609 Hamburg | Telefon: 040 / 804 899

KOLUMNE I

Zinshaus: Wann ist Instandhaltung sinnvoll?

Diese Frage kann man aus wirtschaftlicher, technischer sowie aus mietrechtlicher Sicht beantworten. Jede vernünftige Antwort setzt aber voraus, dass es ein Ziel gibt, an dem sich die Ergebnisse der Lösungsalternativen messen lassen. Fahre ich eine renditeorientierte Verschleißstrategie zur Steigerung des Cash-Flows oder wie ein Eigenheimbesitzer eine wohnwertoptimierte Strategie? Die einzig richtige Antwort gibt es hier nicht, sie muss immer personen- und objektbezogen gefunden werden.



Immobilienexperte Oliver Moll: In diesem Monat zum Thema Zinshaus

Im Rahmen seiner Doktorarbeit hat nun Dr. Martin Wilhelm diese Frage wissenschaftlich untersucht, allein das zeigt schon ihre Komplexität. Ein Ergebnis: Bei Gebäudeelementen, die ein berechenbares Alterungsverhalten aufweisen, wie etwa Fassade oder Heizung, ist es wirtschaftlich zuträglich, sowohl die Investitionskosten, als auch die Nutzungsdauer im Auge zu behalten. Hier sind in der Regel geplante Modernisierungen alle paar Jahre vorteilhafter, selbst wenn im engeren Sinne noch nichts kaputt ist. Anders verhält es sich bei Elementen, die auch vom Nutzungsverhalten der Mieter abhängig sind, wie etwa Fenstern. Hier bewährt sich eher die „Feuerwehr-Strategie“. Sprich: Man macht es dann, wenn etwas kaputt ist und Mietminderungen, Einbußen bei den Neuvertragsmieten oder steigende Nebenkosten drohen. Auch nimmt man dann als Ersatz nur ein gleichwertiges oder wenig besseres Element zum günstigen Preis. Mein Tipp: Lesen Sie die Doktorarbeit (ISBN: 978-3-86644-638-0) oder lassen Sie Ihren Hausverwalter eine Strategie zur Instandhaltung entwickeln, die auch steuerliche, mietrechtliche und nachhaltige Seiten der Bewirtschaftung unter Maßgabe Ihres Investitionsziels berücksichtigt.

Oliver Moll

www.mollundmoll.de

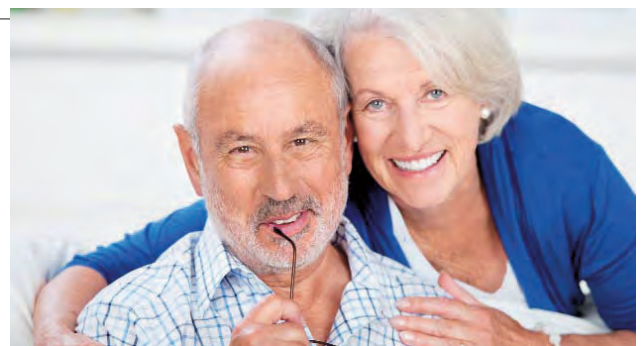

Die meisten Menschen möchten im Alter in vertrauter Umgebung leben

INFOABEND

Glücklich Wohnen im Alter

Glücklich wohnen im Alter – am liebsten zu Hause: Unter dieser Überschrift laden das Experten-Team von GFHF Architekten und Elite Immobilien am 21. August von 18 bis 20 Uhr zu einem Informationsabend in den Heidbarghof, Langelohstraße 141.

Anmeldung bis zum 14. August unter Telefon:

881 41 66 90 oder Email: info@gfhf.de. Der Eintritt ist frei.

WOHNEN IM ALTER

Umziehen, weil die Wohnung nicht altersgerecht ist

In Hamburg werden in den kommenden Jahren fast 50.000 altersgerechte Wohnungen fehlen. Das geht aus einer Studie „Wohnen 65plus“ des Regionaldaten-Institutes Pestel hervor. Die Wissenschaftler aus Hannover geben darin erstmals auf der Grundlage der neuen Zensus-Zahlen eine Prognose für die Bevölkerungsentwicklung. Demnach werden im Jahr 2035 in Hamburg über 400.000 Menschen alter als 65 Jahre sein – ein Viertel mehr als heute. Mit der starken Zunahme der Zahl Älterer werde auch die Zahl der Pflegebedürftigen rasant wachsen, so Pestel-Studienleiter Matthias Günther. Die Prognose für Hamburg gehe von rund 63.000 Pflegebedürftigen im Jahr 2035 aus. „Bei dieser Entwicklung wird es höchste Zeit, barrierefreie Wohnungen für Senioren zu schaffen. Ziel muss es sein, die älteren Menschen so lange wie möglich in den eigenen Wänden wohnen zu lassen. Auch dann noch, wenn sie ambulant gepflegt werden müssen“, so Matthias Günther. Die alternative sei der Umzug ins Pflegeheim. „Genau das wollen Ältere aber nicht.“ Zudem führe die stationäre Pflege im Heim zu enormen Mehrkosten.

KOLUMNE II

Zinswende gleich Marktwende?

Die jüngsten Schwankungen an den Kapitalmärkten haben zu Recht noch einmal die Frage verdeutlicht, wie lange die Notenbanken in den USA und Europa die Niedrigzinspolitik noch durchhalten werden. Dass die Zinsentwicklung Einfluss auf die Immobilienmarktentwicklung nehmen kann, wird derzeit ohne Zweifel einfach hingenommen. Denn höhere Zinsen bedeuten bei der Finanzierung von Immobilienkäufen eine höhere monatliche Belastung und würden somit den Spielraum für hohe oder sogar noch höhere Preise einengen. Blickt man jedoch in die Vergangenheit zurück, ergibt sich ein anderes Bild. Das Hamburger Forschungsinstitut HWWI und die Hamburger Sparkasse haben in einer gemeinsamen Studie herausgefunden, dass die Preise für Immobilien im Zeitraum 1992 bis 2002 deutlich gesunken sind. Inflationbereinigt hat sich beispielsweise in Hamburg der Preis für eine Wohnung mit gutem Wohnwert und einer durchschnittlichen Wohnfläche von 150 m² im genannten Zeitraum um 24,6 Prozent ermäßigt.



Conrad Meissler

Dieser Rückgang geschah, obwohl parallel dazu die Zinsen sukzessive gesunken sind. Viele werden sich noch erinnern, dass im letzten großen Boom nach der Wiedervereinigung Hypothekenzinsen Höhen von neun Prozent und mehr im Jahr erreichten. Es scheint also eher der tatsächliche Bedarf zu sein, der den Immobilienmarkt nachhaltig bestimmt. Und in der Tat stiegen und stiegen die Preise erst, seitdem der Bedarf durch mehr Zuzug von Menschen in die Metropolen und durch mehr Wohnflächenverbrauch für eine wachsende Zahl von Single-Haushalten deutlich zunimmt. In den bevorzugten Hamburger Wohnlagen sind die Preise inzwischen wieder auf das Niveau von vor zwanzig Jahren zurückgekehrt. Nun wird sich entscheiden, ob der Trend weiter anhalten oder ob die Akzeptanz weiterer Preiserhöhungen sinken wird. Wir halten Sie auf dem Laufenden.

CONRAD MEISSLER

Bad mit Flair

Jens Niemann

Telefon: 0176-54 75 29 29
oder 04101-569 41 20

Hauptstr. 42a
25469 Halstenbek

- Komplett-Bäder von A bis Z
- Beratung vor Ort, Planung, Verkauf
- Dienstleistungen zum Festpreis

Suche Häuser, Eigentumswohnungen, Grundstücke in allen Preislagen für solvente Kunden. Keine Kosten für Verkäufer!

Makler Norbert Oehlers
erfahren · kompetent · persönlich
Tel. 0170-900 25 45 · immobilien1@aol.com
www.immobilien-oehlers.de

Sicherheitstechnik



Wallichs

Osdorfer Weg 40 - 22607 Hamburg
Tel.: 040 - 39 30 30

- Einbruchschutz rund ums Objekt
- 24 h Notdienst für Sie
- Schlossmontagen aller Art

Ihr Partner für Sicherheit in den Elbvororten

Bauklempnerei & Sanitärtechnik

- Heizung • Metallbedachung
- Dichtheitsprüfung • Sanierung • Rohrspülung

Oliver Schulz

Wreedenschlag 5
25488 Holm
Tel.: 04103 / 70 184 91
Tel.: 04103 / 70 184 92
Tel.: 040 / 81 96 70 71
E-Mail: info@klempnerei-schulz.de

Filiale Prisdorf | Peiner Hag 11-13 | 25497 Prisdorf

20 Jahre QUALITÄT

ALLES AUS EINER HAND

Altbausanierung

mit Gespür für Klasse & Design

TKT

MONTAGE & BAUSERVICE

www.tkt-bau.de

Telefon 04101 - 85671-88

Nah- und Fernumzüge

John F. **OLDENDORF**



Grete-Neveermann-Weg 22 · 22559 Hamburg (Rissen)
Tel./Fax (040) 81 25 19 · Mobil: 0172 - 96 49 085
www.oldendorf-umzuege.de · info@oldendorf-umzuege.de



FRANZ WERNER e.K.
HAUSMAKLER
seit 1908

Inhaber:
Peter Christophersen

Blankeneser Bahnhofstraße 52
22587 Hamburg
Fernruf: 040/86 57 57

**Vermittlung von
Haus- und Grundbesitz
Vermietungen
Grundstücksverwaltung**



Nehmen Sie sich wieder Zeit
für die wichtigen Dinge des Lebens.

www.ursula-eckelmann.de | 040 - 89 97 92 30

ue | Ursula Eckelmann

Wir kümmern uns um Ihre Immobilie.



roma

ROLLLADEN
RAFFSTOREN
TEXTILSCREENS

**FENSTER UND
HAUSTÜREN**

Ausstellung & Beratung
An der B 431 · Hauptstraße 6a · 25488 Holm
(04103) **800 290**

HAUS & HOF

Immobilienangebote

Haus ohne Makler im Großraum Rissen
gesucht. Angebote und Kontaktaufnahme unter
Chiffre 11000

Eigentumswohnung von Privatmann in den Elbvororten zu kaufen gesucht. Kurzfristig oder mittelfristig, auch unrenovierter Zustand. Provision für erfolgreiche Vermittlung ist denkbar.
Tel. 0162/23 14 986

Mehrfamilienhaus m. ausbaufähigem DG od. freier Wohnung zu kaufen gesucht.
Tel. 0171/64 37 514

Für eine junge Familie suchen wir ein Einfamilien- oder Reihenhauses in der Nähe des Desy-Geländes, mind. 4 Zimmer, Garten für die Kinder, Kaufpreis bis 550.000 Euro. urbanesleben immobilien
866 25 180

OTHMARSCHEN:Frdl. kl. Familie sucht dringend kl. Grundstück oder Haus im selben Stadtteil, bitte keine Makler! Tel. 0163/63 74 699

Nette Akademikerin 60+ sucht Wohnung in den Elbvororten (ab 1,5 Zi.). Biete ggf. Hilfe im Alltag, Gesellschaft o.ä. Seriöse Angebote erbeten unter
Tel. 0176/52 65 92 45

Sie wollen verkaufen oder vermieten? Wir arbeiten schnell & diskret! Immobilien-Kompetenz in den Elbvororten! WEST-ELBE
Tel. 040/822 905 58

SCHWARZ

21079 Hamburg · Großmooring 17
Tel. 040 / 77 27 37 · Fax 040 / 77 59 94



www.schwarztor.de
Tore & Automatik
Bitte Prospekt anfordern!

Hans-Jürgen Fechtner
Glasermeister

**Glasreparaturen,
Holz- u. Kunststoff-
fenster**



Wisserweg 16
22589 Hamburg
Tel. 87 35 64 · Fax 87 35 65
Notdienst unter 0171 / 694 64 34

Gut situiertes Ehepaar, Anfang / Mitte 60 aus Nienstedten sucht im Ortskern von Blankenese bzw. fußläufig zum Ortskern in guter Lage eine 4 - 5 Zimmerwohnung von 150 - 200qm zur Miete.
Tel. 0172/400 79 37

Familie mit Baby aus Dresden sucht ruhige 3-Zimmer-Wohnung zwischen Othmarschen und Blankenese, ab Dezember 2013, Balkon, Gäste-WC, Warmmiete bis 1.700 Euro urbanesleben immobilien
866 25 180

4-Zimmer-Wohnung in Blankenese gesucht! Ehepaar (mit festem Einkommen, Nichtraucher, keine Haustiere) mit einem Kind, suchen dringend eine ruhige 4-Zimmer-Wohnung, gerne mit Garten, in Blankenese, die Kaltmiete darf bis zu 1.500 Euro betragen. 500 Euro Belohnung bei privater Vermittlung einer solchen Wohnung bei Abschluss eines Mietvertrages.
Tel. 0176/65 68 77 13

Für eine vierköpfige Familie mit Katze suchen wir DRINGEND eine Wohnung zwischen Ottensen und Blankenese, mind. 4 Zimmer, ab 100qm Wohnfl., Warmmiete bis 1.500 Euro. urbanesleben immobilien
866 25 180

Einfamilienhaus oder Eigentumswohnung von Privatmann in den Elbvororten zu kaufen gesucht, auch unrenoviert. Übergabe nach Absprache. Vermittlungsprovision möglich.
Tel. 0162/23 14 986

Baugeschäft Ramcke
seit 1913 im Familienbesitz

- Fliesenverlegung
- Altbausanierungen
- An- und Umbauarbeiten

Meisterbetrieb
Leibstiege 12 · 22607 Hamburg
Tel. 890 55 56

GREBAU
IMMOBILIEN

www.grebau.de
info@grebau.de
86 21 21

KLEINANZEIGEN BIS: 18. AUGUST 2013

TEL. 86 66 69-0 oder FAX 86 66 69-40 

TISCHLEREI HUSSNER

INHABER: HARALD KRUSE KG · TISCHLERMEISTER

- Möbelfertigung, -aufarbeitung und -restauration
- Fenster und Türen aus Kunststoff und Holz
- Einbruchschutz an Fenstern und Türen
- CNC-Bearbeitung

Hasselbinnen 6 · 22869 Schenefeld · Tel. (0 40) 8 30 84 79
Fax (0 40) 8 30 94 64 · E-Mail hussner@t-online.de

Dringend: Azubi sucht Zimmer, 1 - 2 Zimmer Wohnung o. Wg-Platz in Blankenese, Scheenefeld o. Rissen per sofort o. später.
Tel. 0172/44 93 465

Nette Akademikerfamilie mit 2 Kindern (1 u. 4 Jahre) sucht ein mögl. großes Grundstück mit oder ohne Haus im HH-Westen.
Tel. 0178/46 73 563

PENTHOUSE gesucht? SIE verkaufen uns Ihr Grundstück, WIR planen gemeinsam die neue Bebauung und SIE suchen sich die schönste Wohnung aus! WEST-ELBE GmbH
Tel. 040/822 905 58

Junge Familie aus Rissen sucht Haus oder Grundstück in Rissen und Umgebung
Tel. 0170/94 77 184

Älteres Ehepaar (Professor) sucht in Blankenese ab 1. Okt. 2013 für begrenzte Zeit möblierte 2 oder 3-Zi.-Whg. (Küche/Bad) mit Garage oder Stellplatz.
Tel. 0172/95 89 099

Berufstätiger Single sucht Eigentumswohnung in den Elbvororten, 2 bis 3 Zimmer, ca. 50 bis 80qm Wohnfläche, gern mit Balkon, Kaufpreis bis 300.000 Euro urbanes Leben Immobilien 866 25 180

Immobilienangebote

Elblick Blankenese, einziges Privathaus, barrierefrei, 3 Zi.-Kitt.-Mietwhg. von Privat, Südblk., Pitchpine-Dielenboden, Bad mit Fußbodenheizg., Gäste-WC, gr. Fahrstuhl, hell, ruhig, Preis VHS.
Tel. 0173/62 24 231

Mitten im Ortskern Blankenese: Praxisraum in (Körper) Psychotherapie-Praxis für 2 Tage zu vermieten, ca. 17qm, Altbau, Süd- und Ostfenster, WC und Wartebereich.
Tel. 0177/50 00 303

Verkauf Häuser/Wohnungen:

- Rissen, Nibelungenweg, EFH mit 2 Einliegerwohnungen, Bj. 1972, ca. 2.063 m² Grundstück, ca. 300 m² Wohnfl. gesamt, € 975.000,-
- Rissen, Grete-Neveermann-Weg, ETW, Bj. 1985, 2 Zi., ca. 49 m² Wohnfl., EBK, Vollbad, Balkon, € 98.000,-

Vermietung Häuser/Wohnungen:

- Altona, Palmallee, 2 2/2 Zi.-Penthouse-Whg., ca. 105 m² Wohnfl., 22. OG, atemberaubender Ausblick, EBK, neues Duschbad, Gäste-WC, komplett renoviert, € 1.785,- zzgl. NK/KT/CT
- Barmbek, Wasmannstr. 2 5 Zi.-Whg., ca. 64 m² Wohnfl., EBK, € 580,- zzgl. NK/KT/CT
- Sülldorf, Kobbenheeg, 2 Zi.-Bungalow, ca. 65 m² Wohnfl., Teilkeller, Garten, EBK, Duschbad, € 680,- zzgl. NK/KT/CT

Eine Vielzahl von Vermietungs- und Verkaufsangeboten finden Sie auf unserer Internetseite.

040/81990751

Fax: 040 / 81 990 752
Am Rissener Bahnhof 1, 1.OG
22559 Hamburg
www.nowak-immobilien.de



Elegante 2 Zi.-Whg. ca. 50qm in Hochkamper Villa an kultivierte ältere Dame zu vermieten.
Tel. 040/82 86 57 (AB)



Groß Flottbek



Familienfreundliche DHH in Stichstraße, modernisiert, neue EBK, neue Bäder, neuer Kamin, neuer Dielenboden im EG, glatte Wände, Studiozimmer im DG u.v.m., ca. 145 m² Wohnfl. + Terrasse, ca. 457 m² gr. S/W-Grundstück, 4 Schlafzimmer, 2 Bäder, Keller, NKM € 2.175,- zzgl. NK, Kt

Verkauf
Vermietung
Bewertung



www.wullkopf-immobilien.de
Tel. 040 / 89 97 92 13



Großzügiges Wohnen in Rissen...



... Bungalow mit einem ca. 2.100 m² großen und sonnigem Grundstück in Rissen, ca. 270 m² Wohnfläche, 6-8 Zimmer, KP: € 1.290.000,-



... im Nibelungenviertel auf einem fast 2.800 m² großen Grundstück, 8 Zimmer, ca. 240 m² Wohnfläche, Vollkeller, KP: € 1.280.000,-

Blankeneser Landstr. 15
22587 Hamburg
Tel. 040 - 86 60 160
info@marquardt-noack.de
www.marquardt-noack.de



Planung · Betreuung · Ausführung · Qualität nach Maß
Individuell geplante Häuser



Einfamilien-, Doppel- und Mehrfamilienhäuser als freie Planungen nach den Wünschen unserer Bauherren
Wir suchen ständig geeignete Grundstücke für unsere Bauprojekte

Der HS-BauTeam Katalog

Auf über 50 Seiten präsentieren wir Ihnen eine Vielfalt von Gestaltungsmöglichkeiten und Informationen rund ums Bauen.

Wir bauen auch auf Ihrem Grundstück zum garantierten Festpreis.

HS-BauTeam · Hauptstr.83 · 25462 Rellingen
Tel. (04101)59 40-0 info@hs-bauteam.de www.hs-bauteam.de

Service rund um Haus und Grund

Seit 1832



Ihre Mitgliedschaft lohnt sich immer! Viele gute Gründe auf einen Blick:

- **Kostenfreie** persönliche oder telefonische Rechtsberatung durch unsere Rechtsanwälte im Informations-Centrum Glockengießerwall 19 und durch unsere Stadtteil-Vereine
- **Kostenfreie** Beratung in allen steuerlichen Fragen bei Einkünften aus Vermietung, Verpachtung und selbstgenutztem Wohneigentum
- **Kostenfreie** Beratung in allen Bewertungsfragen von Eigentumswohnungen, Ein- und Mehrfamilienhäusern sowie Grundstücken
- **Kostenfreie** technische Beratung durch Architekten bei Neubau, Umbau oder Modernisierung, gegen Entgelt auch vor Ort
- **Kostenfreie** Beratung zu Energieeinsparung und Umweltfragen
- Gartenberatung vor Ort durch unsere Gartenbauingenieurin
- Mietverträge, Formulare, Fachzeitschriften, Broschüren und Bücher, Software
- Interessenvertretung gegenüber Behörden, Politik, anderen Verbänden und Öffentlichkeit
- Seminare, Vorträge, Veranstaltungen, Reisen, Mitgliedertreffen
- Online-Service per E-mail und Internet

Grundeigentümer-Verein der Elbvororte Blankenese, Nienstedten
Erik-Blumenfeld-Platz 7 · 22587 Hamburg
Telefon 040 8664490
Telefax 040 8663590
www.grundeigentuemerverband.de



**STURZENBECHER + PARTNER
VERSICHERUNGSMAKLER GMBH**

BLANKENESER LANDSTRASSE 9 · 22587 HAMBURG · TELEFON 040 / 86 66 77 00 · FAX 040 / 86 66 77 88

Othmarschen, Bj. 2011, kleines Häuschen,
67qm mit Garten, 395.000 Euro.
Tel. 040/88 18 98 97

Wohnungsvermittlung
Wir vermieten Ihre Immobilie
mit Bonitätsprüfung des Mieters.

AXEL NOWAK
IMMOBILIEN

Blankeneser Landstraße 79b • 22587 Hamburg-Blankenese
Telefon: 0 40 / 8 66 40 38 • Telefax: 040 / 86 66 28 85
axel.nowak@t-online.de

Frauke Frenz Immobilien
in Blankenese zu Hause
VERMIETUNG und VERKAUF

VERKAUF: 2-Zi.-Eigentumswohnung, in
Wedel mit Balkon inkl. TG-Stellplatz,
ca. 74 m², 185.000 €

VERMIETUNG: Blankeneser Hauptstraße,
Ladenfläche: ca. 76 m², NKM: 1.200 € zzgl.
MwSt.

Blankenese/Hasenhöhe, 3-Zi.-Whg.,
ca. 70 m², NKM: 840 €

Rissen/Flerrentwiete: 2-Zi.-Whg.,
große Südwestterrasse inkl. Stellplatz,
ca. 66,1 m² NKM: 585 €

Rissen/Flerrentwiete: 2-Zi.-Dachgeschoss-
Whg., ca. 48,61 m², NKM: 420 €

vollmöblierte Wohnungen: Blankenese/
Süllberg, 2-Zi.-Whg. mit Terrasse und
Teillbblck: ca. 54 m², NKM: 720 €

Hochkamp: 2.-Zi.-Whg. in Villa,
ca. 49,8 m², Pauschalmitiete: 730 €,
auch umöbliert

Ferienhäuschen Elbstrand/Falkentaler Weg!
Preis nach Absprache

Suche u.a. für Airbus-Mitarbeiter Wohnun-
gen/Häuser!
Suche Garagen für Oldtimer!

www.fraukefrenz-
immobilien.de
kontakt@fraukefrenz-
immobilien.de
Tel. 386 70 396



Direkt an der Elbe: von privat in Rissen zu ver-
mieten. 2 1/2 Zi. Whg., 65qm, Bk., EBK, NÄhe
Bus 189, 680 Euro + NK + HZg; Kt:
Tel. 040/81 45 60

Eigentumswohnung (EG-3ZKB) 80qm in
Groß Flottbek, topsaniert, mit 24qm Süd-
terrasse auf RentenBasis (15 - 18 Jahre)
für 160.000 Euro von Privat zu verkaufen.
Kontakt unter Tel. 0174/27 42 820

Umzüge

Nah & Fern - Ausland / Lagerung
preisw. - zuverl. - sorgsam m.
Voll-Service o. mit Selbsthilfe
TRUDAK's TRANSPORTS, Wedel
Tel./Fax (0 41 03) 8 36 16
Handy 01 77 - 2 29 50 43

GREBAU
IMMOBILIEN

Bewertung
Vermietung
Verkauf

86 21 21



Kampen / Sylt «Waterküken»
Ferienhaus für 2 Pers. in absoluter
I-A-Lage direkt am
Nationalpark Wattenmeer.
Noch Termine i.d. Saison 2013 frei
Info unter: **0172 / 899 71 17**



Blankenese: Sonnige 2-/3-Zi.-Whg.
im Treppenviertel mit einem Hauch
von Elbblick, ca. 70 m², weinbank-
ter Südwestbalkon, € 1.100,- mtl.

CARSTEN PLOOG
IMMOBILIEN

040 - 81 50 51
www.carsten-ploog.de

Von Privat in Blankenese: helle 4 Zi.-Whg.,
Bj.72, 140qm im 1.OG, Marmorbad, 16qm Loggia,
Garten, TG-Stellplatz, Fahrstuhl, Schwimmbad, di-
rekt am Hirschpark, KP 569.000 Euro, TG-Platz
19.000 Euro. Tel. 040/86 73 72

Praxisfläche im Ärztehaus in HH-Osdorf zu
vermieten, ca. 105qm, Fahrstuhl, NKM:
1.370,00 Euro, NK: 480,00 Euro ivd-RDM-
Mkl. Bernd Schulz Immobilien GmbH,
Tel. 040/84 07 13 - 0,
Fax: 040/84 07 13 - 13
E-Mail: info@bschulz-immo.de

Tiefgaragenstellplatz in der Rissener Dorfstra-
ße in kl. gepflegter Tiefgarage zu vermieten, 60
Euro / Monat. Tel. 0172/40 11 155

Blankenese, Blick auf Goßlers Park: 4 Zi-
Altbau-Whg., ca. 98qm, Wohnküche mit
EBK, 2 Balkone, neues Duschbad, Holzdie-
len, 1.100 Euro zzgl. 280 Euro für
BK/Hzg./Warmwasser, zzgl. KT/CT, Insel-
mann Makler Tel. 040/49 19 107

Schöner Seminarraum, 26qm, im Herzen
von Blankenese tageweise / Wochenende
zu vermieten. Tel. 040/28 66 83 62

Wedel, 2 Zi., 69qm, 1.Stock, EBK, Bad, Bk.,
Abstellr., Keller, 5 Min. v. Ort kern/S-Bahn, i gepfl.
Wohnanl., kompl. renov. ab sof. zu vermieten, v.
Priv., KM inkl. TG-Stellpl. 609 Euro + NK/KT.
Tel.: 0172/68 23 192

Atriumbungalow mit uneinsehbarem Gar-
ten in Osdorf an der Grenze zu Gr. Flottbek,
Bj. 1969, 8 Zi., Kamin, gr. Kü., Ankleide-
zimmer, Wfl. ca. 340qm, Schwimmb./Sau-
na, ca. 780qm Grdst., 2 Garagen, KP
1.350.000,00 Euro zzgl. Courtage ivd-RDM-
Mkl. Bernd Schulz Immobilien GmbH,
Tel. 040/84 07 13 - 17,
Fax: 040/84 07 13 -13,
E-Mail: info@bschulz-immo.de

AUTO & BOOT

Verkaufe PKW Smart, 61 PS, EZ 09/2003, sehr
gepflegt, 39 TKM, TÜV bis 09/2014, Farbe:
schwarz 2.Hand, NR, unfallfrei, Halbaomatik,
Klima, Panoramadach, v. priv. VB 3.250 Euro.
Tel. 0172/40 29 993

DU & ICH

Frau sucht Mann zum Verlieben. Alter 60 - 80
Jahre. Chiffre 11252

Wer hat Lust auf die vier K's: Kunst, Kultur,
Kochen, Kurztrips u./o. auf die zwei W's: Wandern,
Walken. Aktive Frau, 61 Jahre freut sich auf
Gleichgesinnte. Tel. 040/87 04 397
oder 0162/10 79 136

Welche Dame gibt Südländer, 62 Jahre,
Wohnmöglichkeit als Freund, Begleitperson o. Be-
treuer? Tel. 0174/98 40 717

FLOHMARKT

Hapimag Aktie zu verkaufen
Tel. 040/81 49 13

Familienflohmarkt am Sonntag 18.Aug.13 von
11 - 15Uhr im Wientapperweg (Abzweigung Is-
feldstr. / Osdorfer Landstraße) Standgebühr 10
Euro plus ein Kuchen. Anmeldung unter
flohmarkt.wientapperweg@gmx.de

Wechselrahmen ab 10 Euro. Bilder- und
Rahmenladen, Wedeler Landstr. 48 Ham-
burg-Rissen. Tel. 81 38 51

Großer Familienflohmarkt mit vielen Ständen
am 11.08.2013 von 10.00 - 14.00Uhr in Sülldorf
„Am Waldpark“

Kaufe antiquarische Bücher, alte Dokumente
und Postkarten aus Kunst, Literatur und Wissen-
schaft. Othmarschen, Tel. 040/79 30 50 14
od. 0171/21 24 160

Philosoph kauft Büchersammlungen aus den
Gebieten Geschichte, Geisteswissenschaften, Geo-
graphie, Reise und Medizin. Tel. 0170/23 26 211

Flohmarkt in Garage, Sonntag, 18.8. ab 10Uhr,
Elbchaussee 517, von fast allem etwas.

Lattenrost, 1m x 2m, neu, original verpackt,
Matratze, neuwertig, 1m x 2m, für zusammen 90
Euro. Tel. 040/82 86 57

Restaurieren und Reinigen Ihrer Bilder.
M.von Wedel Gemälderestauratorin. Bil-
der- und Rahmenladen, Wedeler Landstr.
48 Hamburg-Rissen. Tel. 81 38 51



Bücher nicht wegwerfen, ich hole kostenlos
bei Ihnen ab (Auch größere Mengen wegen Um-
zug, Nachlass etc.) Tel. 04122/92 93 10

Apple iMac 21 2,5 Ghz, 8 MB Ram, 3 TB HDD,
Kaufdatum Febr. 2012, wie neu. Neupreis 1.399,00
Euro wg. Systemumstellung nur 900,00 Euro. Kon-
takt: karl-heinz.busch@alice-dsl.net

Meisterstück zu verkaufen (Unikat), gebaut
2003, Prüfungsbenotung d. Tischler-Innung 1+,
CD-Hifi-Schrank aus massivem Honduras-Pali-
sander u. Ahorn, Maße: H/B/T 205 x 140 x 47cm,
leichte Gebrauchsspuren, in drei Teile zerlegbar -
aufzubauen mittels Gratleistenverbindung, auch
drehbar, (oben / unten tauschbar) Preis VB 2.400
Euro. Tel. 04101/83 18 128 o. 0179/46 09 955

Hanse-Kogge, 4 Mast, innen beleuchtet, 80cm
hoch, 100 lang, 425 Euro; Schaukelstuhl, braun,
gepolstert, beige, mit Fussablage, 185 Euro VB;
Dän. Dogge, pflegeleicht, Keramik, Höhe 1m, 295
Euro VB, ansehen! Tel. 040/ 86 64 25 00

Privater kl. Designermarkt am 11.8. in der
Kurt-Küchler-Str. 17 von 11 - 19Uhr, Kaffee u. Ku-
chen gratis. Info Tel. 040/82 52 13

Kunsthandel Helmrich
Schätzer antiker Wertsachen **kauft** öffentliche Verkäufe, Auktionshäuser
Kunst & Antiquitäten
Schmuck, Münzen, Uhren, Silber, Gemälde, Skulpturen, Teppiche,
Möbel, Bücher, Porzellan, Orden & Urkunden, Postkarten, Pelze.
Sofortige Barzahlung ist selbstverständlich
Hamburg 040 - 35 71 27 37
www.kunsthandel-helmrich.de

TORSTEN SPEER
ANTIQUITÄTEN

*Gebrauchs- und Bauernmöbel
der letzten 2 Jahrhunderte
Restauration in traditionellen
Handwerkstechniken*

Hauptstraße 37
25489 Haseldorf
Tel.: 04129 - 955 933
www.speer-antiquitaeten.de

**JAHRESABO
18,- EURO!**



ALLE HEFTE PER POST!

DER HAMBURGER Klönschnack KOMMT ZU IHNEN NACH HAUSE ODER DORTHIN, WO SIE IHN HABEN MÖCHTEN, REGELMÄSSIG UND ZUVERLÄSSIG.

Keinen KLÖNSCHNACK mehr verpassen... und nicht mehr die Geschäfte abklappern müssen, weil er wieder vergriffen ist, so bequem kann man sich auch auf den KLÖNSCHNACK freuen, wenn er dorthin gebracht wird, wo Sie ihn haben möchten. Bestellen Sie jetzt das 18-Euro-Abonnement für den HAMBURGER KLÖNSCHNACK und lehnen sich erwartungsvoll zurück. Auch als Geschenk ist das Abo ein toller Tip!

► PER POST: KLÖNSCHNACKS 18-EURO-ABONNEMENT ► FAX 040 86 66 69-40

Hiermit bestelle ich ein Jahres-Abonnement Hamburger Klönschnack per Post zum Bezugspreis von 18,00 Euro (inkl. MwSt., Porto und Versandkosten). Das Abonnement ist zum Ablauf einer Frist von vier Wochen kündbar oder verlängert sich automatisch um ein weiteres Jahr.

Lieferanschrift Vorname und Nachname	Telefon (falls Nachfragen)
---	----------------------------

Straße, Hausnummer	Postleitzahl, Ort
--------------------	-------------------

Bank	Bankleitzahl	Konto-Nummer
------	--------------	--------------

Rechnungsanschrift (falls nicht identisch) Vorname und Nachname	Telefon (falls Nachfragen)
--	----------------------------

Straße, Hausnummer	Postleitzahl, Ort
--------------------	-------------------

Der Betrag wird von meinem Konto abgebucht. Ich kann dieses Abonnement innerhalb von 14 Tagen widerrufen. Eine Weitergabe meiner Adresse zu Werbezwecken durch den Verlag findet nicht statt.

Ort	Datum	Unterschrift
-----	-------	--------------

Ja, ich will den Klönschnack auf „Nummer sicher“ – per Post!

FERIEN & RUHE

Appartement am Park, neu eingerichtete helle 3 Zi. Fewo. 65qm am Gossler Park in Blankenese zu vermieten. Infos Tel. 040/86 66 30 18

Gästeappartement für 1-2 Personen, Duschbad u. Miniküche, in HH-Rissen, Wedeler Landstr., zwei Min. zur S-Bahn und einkaufen. Tel. 040/81 99 08 12

Reif für die Insel?
www.ferienhaeuserammeer.de

La Palma/Kanaren: Ferienhs. in Tazacorte (Westseite) zu verm. bis zu 4 Pers., kompl. ausgst., SAT-TV, 2 Terr. m. Meerblick, zentral + ruhig, 36 Euro/Tag f. 2 Pers., 5 Euro f. jede weitere Pers. Hausprospekt. Tel. 04103/91 99 42

Westerland / Sylt komf. 2-Zi. App. m. Südloggia 2-4 Pers. rhg. gelegen, Strand- u. Stadtnah, Stellplatz, noch Termine frei www.wiking-sylt.de, Dr. Roß-Str. 20, Tel. 04651/83 001

Blick nach Sylt oder Afrika? Amrum oder Andalusien? Ferien am Strand der Insel Amrum oder mit Atlantikblick in Conil de la Frontera - Urlaub in ganz pers. Atmosphäre www.frieseninsel-amrum.de, Tel. 04682/739

Gästeapp. Elbchausee u. FeWo Blankenese, Fischerhaus, Treppenviertel, Elblage, lux. u. voll eingerichtet, tage-wochenweise zu vermieten. (Prospekte) Vorzugskonditionen bei Monatsanmietung. Tel. 05223/69 93 72

HH Rissen, Komfort-Gästeappartement in sehr ruhigem Einzelhaus, bis zu 6 Personen. Tel. 040/81 60 45

Bed & Breakfast in Blankenese von privat in freundlicher Atmosphäre, mit separatem Eingang. Tel. 040/87 97 12 43 oder 0173/63 50 699

Sehr schön eingerichtete 2 Zimmer-Einliegerwohnung ca. 50qm in Jugend-Stil-Villa in Blankenese zu vermieten, langfristige bzw. kurzzeitige Vermietung möglich. Tel. 040/86 62 40 01

Sylt, Wenningstedt helle + ruhige 2-Zimmer-Maisonette-Wohnung, Südbalkon, 200m zum Strand, PKW-Parkplatz. Tel. 040/82 41 39

Mallorca / Paguera, schöne 2 Zi. FEWO, 50qm, gr. Bk., Pool, Dachterrasse mit Meerblick in ruhiger Bestlage, TV, Klima-Hzg., WaMa, Strand- u. zentrumsnah, kurz- o. langfristig ab sofort zu mieten. Tel. 040/87 55 63

Auf nach Mallorca! Neubau-Finca für 10 Pers. + 2 zu vermieten. 5 SZ u. 5 Bäder, individuell u. liebevoll eingerichtet, in der Nähe von Santanyi. Tel. 0177/ 560 27 91

Asthma - Bronchitis? Nordseeheilbad - 25845 Nordstrand, 300m vom Meer, gemütl. FeWo, 55qm, 2 - 4 Pers. Heizung, ganzjährig, 47/42 Euro p.T. Frei bis 18.8. u. ab 27.8.2013. Tel. 06074/97 879 o. 0171/48 19 316

Sylt Ferienapp. mit gr. Balkon, 50qm von privat zu vermieten. S.Mylrin Tel. 0172/43 43 044

JOB & ARBEIT

Erfahrene Kinderfrau, 20 Jahre Praxis, sucht ab sofort an zwei Tagen die Woche auf 400 Euro Basis. Tel. 040/87 17 86 od. Mobil 0172/68 69 233

Sie benötigen Unterstützung in Ihrem Büro von ehem. GF-Assistentin? Dann rufen Sie mich gerne an. Tel. 0173/61 61 108

An alle Hausfrauen! Ich putze Ihre Fenster preiswert + gut. Birgit Fürstenberg Tel. 040/86 62 33 77

Selbstständige Buchhalterin mit langjähriger Berufserfahrung auch in Hausverwaltung hat noch Kapazitäten frei für kleine u. mittelständische Unternehmen. Bitte nehmen Sie Kontakt auf unter Tel. 0176/52 25 71 19

REPARATUR-TISCHLER, vor Ort oder in Werkstatt. Türen, Fenster, Möbel - Stühle, Tische - Schränke, auch Antiquitäten. Möbelbeschläge, Scharniere jeder Art. Blankenese Tel. 040/60 08 36 49 o. 0179/96 48 321

Für Fitnesstrainer und Physiotherapeuten! Mitarbeiter in kleinem Fitnessstudio in Blankenese gesucht. Auch Beteiligung, freie Mitarbeit od. Untervermietung mögl. Chiffre 11255

Langjährig, erfahrene Haushaltshilfe sucht für 2 Nachmittage in Blankenese eine neue Wirkungsstätte auf 450 Euro-Basis. Tel. 0176/80 26 22 23

Ich mache Sie mobil - mit Ihrem oder meinem PKW. Ob zu einem Termin in der Nähe o. für längere Fahrten (Ausflüge/Reisen), auch Kleintransporte mögl. Andreas Rohde Tel. 040/86 62 66 09

Öffnungszeiten: Di.&Do. 11-18 Uhr Sa. 9-14 Uhr

Verkauf Stimmen Reparatur

Klaviere Bader

Elbchausee 518
Tel. 040/87932539
www.klaviere-bader.de

Suche zu sofort **patente Mitarbeiterin** für kleines, feines **Nagelstudio** in Gross Flottbek. Gute Kenntnisse in UV-Gelmodellage, Mani- u. Pediküre erwünscht! 0172-409 86 72

Wir suchen für eine neue Krippengruppe Mitarbeiter ab August. Wenn Sie Spaß an der Arbeit mit kleinen Kindern haben, melden Sie sich. Qualifikation kann begleitend gemacht werden. Tel. 0170/819 40 40

Haushaltsauflösungen & Renovierungen. Seriös und Zuverlässig. „Der externe Hausmeister“ Alexander Rasp aus Rissen. Tel./Fax: 81 53 48

Kunstberatung. Pressearbeit und Profilierung für KünstlerInnen. Nachlassbetreuung, Beratung bei An- und Verkauf von Kunst und Antiquitäten für SammlerInnen und Laien. Tel. 040/29 89 80 08

Gardinenwaschen n. Hausfrauenart, strahlend weiß, innerhalb von 24 Std. Tel. 832 51 21

Seniorenbetreuerin: Freundliche u. zuverlässige Hamburgerin (52) hilft Ihnen im Haushalt, begleitet zum Arzt, in Konzerte, Theater etc. PKW und Referenzen vorhanden. Ich freue mich auf Ihren Anruf. Tel. 0176/49 61 50 02

Suche Gartenarbeit aller Art, Dauerpflege, Rollrasen, Bäume fällen, Heckenrückschnitt mit Abf. usw. Tel. u. Fax 04191/50 20 49, Mobil: 0170/48 24 911

Deutsche, erfahrene + zuverl. Frau reinigt Ihr Heim u. bügelt flink Ihre Wäsche! Ich freue mich auf Ihren Anruf! Tel. 0157 / 3743 80 90

Wir suchen eine vertrauenswürdige Persönlichkeit, die unseren pflegeleichten Haushalt 2 x monatlich 12 - 16 Std. pflegt, Dauerstellung wünschenswert. Chiffre 11253

Maler- und Teppichbodenarbeiten. Tel. 04103/65 44 od. 0172/46 50 779

Gärtner aus Italien bietet Gartenarbeit und Gartenpflege an. Tel. 0172/54 34 915

Putz- und Bügelhilfe für Blankenese / Klein Flottbek gesucht, freundlich, zuverlässig u. langfrist. 12 Std./Woche, 450 Euro/Monat (Minijob). Tel. 040/82 40 61

Selbstständige Haushaltshilfe gesucht für 3-4 Std/Woche auf Rechnung. Putzen, Waschen, Bügeln. Tel. 040/76 97 64 99

Gärtner übernimmt: Gartenpflege, Grundreinigung, Gestaltung, Heckenschnitt, Hochdruck /Teichreinigung, Holz/Metallzäune montieren, Vertikutieren, Rollrasen inkl. Verlegen + Maulwurfgritter, Baumfällern. Tel. 04103/18 82 560

GARTENBETRIEB S. RICHTER
Gartenarbeiten aller Art, Dauerpflege, Fällarbeiten, Abtransport, Gartengestaltung etc., günstige Preise
Lornsenstr. 124a, 22869 Schenefeld
Tel. 866 267 92 · Fax 866 267 88
mob. 0172-919 05 55

Erfahrene Haushaltshilfe sucht Arbeit im Privathaushalt. Referenzen vorhanden. Über einen Anruf würde ich mich sehr freuen. Tel. 0163/746 00 32

Erfahrene Omi übernimmt Baby/Kindersittung. Tel. 040/82 95 38

Suche Hilfe beim Putzen u. Bügeln 1 x wöchentl. für 4 - 5 Std., gute Deutschkenntnisse u. Referenzen erwünscht. Tel. 0179/68 28 529

Bauunternehmen übernimmt: Instandsetzungsarbeiten an Fassaden, Mauerwerk, Decken, Wänden, Sanierung von Frostschäden und sonstigen Feuchtigkeitsschäden. Stefan Hannemann Bauunternehmen, Tel. 040/86 64 55 17

Glaserei Seibicke
Ihr Meisterbetrieb in den Elbvororten
Telefon 87 00 74 04
www.seibicke.com

Büroreinigung FAES Meisterbetrieb
Wir reinigen täglich Ihr Büro u.v.m.
Tel. : 040 / 21988704
www.sf-gebauereinigung-hamburg.de

Für unsere dermatologische Praxis mit Kosmetikstudio in Blankenese suchen wir eine motivierte, flexible
Kosmetikerin in Voll- oder Teilzeit
Wir erwarten eine fundierte Fachausbildung mit Schwerpunkt Fußpflege und Aknebehandlung. Bitte senden Sie Ihre Bewerbung mit Lebenslauf und Foto unter Angabe Ihrer Gehaltsvorstellung an
Kosmetik am Blankeneser Bahnhof, Sülldorfer Kirchenweg 2, 22587 Hamburg

Gutes Schlafen seit 1930

©RÖWA

**Daunendecken · Neu- und Aufarbeitung · Bettfederwaschanlage
Seniorenbetten · Karostepp und Kissen · Lattenroste und Matratzen**

BETTEN FUCHS

Beerenweg 6 - 8 · 22761 Hamburg · Telefon 040 / 8951 24 · www.betten-fuchs.de

FLIESEN-KLAUCK GMBH

Fachbetrieb des Fliesengewerbes

AUSFÜHRUNG VON
FLIESEN- · PLATTEN- · MOSAIKARBEITEN

MEISTERBETRIEB SEIT 1973

TELEFON: 040 / 830 48 47 · FAX: 040 / 830 52 15
22869 SCHENEFELD
FLIESEN.KLAUCK@T-ONLINE.DE

Staatl. geprüfte Altenpflegerin, gr. Examen, 25 J. Erfahrung sucht Arbeit als Begleitung für Einkäufe etc. Bin freundlich u. aufmerksam. Wenn Sie mich kennenlernen möchte, rufen Sie mich an unter Tel. 0157/84 91 69 80

Wir suchen kontaktfreudige Menschen mit guten Umgangsformen u. selbstbewußtem Auftreten für eine Tätigkeit im Außendienst (kein Verkauf) Festgehalt u. Sicherheit eines gr. Unternehmens. Neugierig? Tel. 040/64 85 36 65

Pflegerin / Gesellschafterin Portugiesin, 50 J., perfekte Deutschk., ungebunden, Diplom, Referenzen, sucht Aufgabe in kultiv. Haus (ca. 6 Std. nachm.) ev. mit Wohnmöglichkeit. Tel. 0172/88 616 83

Gartenarbeiten aller Art, gut u. günstig. Tel. 0176/49 45 67 27

Untervermietung eines ca. 10qm großen Raumes in Blankenese. Geeignet für Massage, Fußpflege, Kosmetik o.ä. Branchen. Chiffre 11256

Haushälterin sucht neue Herausforderung im HH-Westen 30 Std/Woche. Tel. 017649 22 29 13

Nebenjob bei Pferden: Wir suchen ca. 2 x /Woche morgens Hilfe bei Versorgung unserer 4 Pferde / Offenstall. Aufwand ca. 1 Std. in Rissen. Tel. 0171/77 84 685

Malerarbeiten aller Art. Tel. 0172/46 50 779

Bürokauffrau, sympathisch, kommunikativ, freundliches Auftreten und angenehme Erscheinung, sucht Arbeitsplatz 10 - 12 Stunden in der Woche. Gern Empfangsbereich oder Rezeption. Kontakt Tel. 0176/96 65 46 73

Suchen Haushaltshilfe für 4 Std./Woche - nur mit Anmeldung, d.h. nicht schwarz! Wir sind ein 3 Personen-Haushalt in Blankenese, Nähe Iserbrook und benötigen eine zuverlässige Putz-hilfe. Tel. 0172/43 51 313

Suche Halbtagskraft mit Hausverwaltungs-kennntnissen. Tel. 0172/45 00 822

Computer-Hilfe: Freundlicher Student, 24 Jahre, bietet Allround-Support für alle Probleme mit PC & Apple Geräten + Zubehör & Internet. Langjährige Erfahrung, preiswert & kompetent. Tel. 0160/90 51 04 77

Renovieren, Trockbau, Boden legen, Parkett schleifen, Malerarbeiten u.v.m. Wenn Sie Ihr Heim verändern oder verschönern möchten, dann rufen Sie mich einfach an. Zuverlässig und qualitativ! Tel. 0152/33 70 35 62

Fensterreinigung nach Hausfrauenart. Tel. 832 51 21

Suche Arbeit als Haushaltshilfe im Privathaushalt, selbstständig u. zuverlässig. Tel. 040/18 12 20 87 ab 9.8. nach 20Uhr

Assistenz der Geschäftsleitung für Architektenbüro in Blankenese gesucht. Bewerbungen an Chiffre 11254

Ihre pers. Assistenz i. d. Elbvororten: Fahrdienste, vertrauensv. Begleitung u. kultiv. Gesellschaft, Hilfe im u. ums Haus. Ref. vorh. - Ich wünsche Ihnen einen sonnigen August Ihr Elbservice Andreas Rohde. Tel. 040/86 62 66 09

Waldemar Bader - Klavierstimmen mit Qualitätsgarantie. Tel. 040/87 93 25 39

Zum Aufbau eines Gesundheitszentrums in den Elbvororten - „unter einem Dach“ - suche ich interessierte Partner aus den Bereichen Medizin (Orthopädie), Physiotherapie, Ökotropologie, Sportwissenschaft (Gesundheitssport) Chiffre 11257

LUST AUF'S EHRENAMT?

Grüne Damen und Herren spenden den Patienten in der Asklepios Klinik Altona ehrenamtlich Hilfe und Zuwendung. Haben Sie Lust, dieses Team zu unterstützen? Infos: Frau Lehmann, Mail: mo.lehmann@asklepios.com oder Tel. 040/18 18 81 30 13

Helfer für Spielenachmittag gesucht. Für unseren Spielenachmittag suchen wir noch freiwillige Helfer/innen. Gespielt werden Gesellschafts- oder Kartenspiele donnerstags von 15:30 bis 16:45 Uhr. Interessenten melden sich bitte im Altenheim Haus Flottbek-Nienstedten bei Frau Telgmann-Tißen unter Tel. 040/80 09 77-0

Für unser Projekt „welcome“, suchen wir ehrenamtliche MitarbeiterInnen, die bereit sind, mit Freude und Engagement Zeit an junge Familien zu verschenken und diese in den ersten Monaten nach der Geburt zu unterstützen. Ev.Familienbildung, Kontakt: Birgit Geweke, Tel. 040/97 07 94 610

„Wir können dem Leben nicht mehr Tage geben, aber den Tagen mehr leben!“ Helfen Sie uns dabei und unterstützen Sie das Kinder-Hospiz Sternenbrücke ehrenamtlich bei der Begleitung von Familien mit lebensbegrenzt erkrankten Kindern. Detlef Grimm (Ehrenamtskoordinator), Tel. 040/81 99 12 17, d.grimm@sternenbruecke.de. Kinder-Hospiz Sternenbrücke, Sandmoorweg 62, 22559 Hamburg, www.sternenbruecke.de

Unser Team freut sich über Verstärkung! Sowohl für Projekte vor Ort als auch in der Verwaltung, „aktuell für unseren Schulgarten in Dulsberg“. Wir arbeiten mit 32 Partnerschulen in Hamburg zusammen und finanzieren unsere Arbeit ausschließlich durch Spenden. Helfen Sie mit! info@stiftung-kinderjahre.de

Wenn sonst keiner kommt, kommen Sie dann vielleicht? Ab und zu ein Besuch bei Menschen, die sonst kaum einer besucht! Der Besuchsdienstkreis der Maria-Magdalena-Kirchengemeinde am Osdorfer Born freut sich auf Verstärkung. Kontakt: Pastor Mathias Dahnke dahnke@maria-magdalena-kirche.de / Tel. 040/84 07 95 99

Sie schreiben gern? Wir - ein kleines sozial-unternehmerisches Team in Blankenese - suchen ab sofort textstarke Senioren, der/die eine gemeinnützige Informationsbörse für Senioren in Hamburg regelmäßig mit kleinen Stories, Tipps und Alltagsgeschichten füllen mag. Auf Ihren Anruf freut sich Anna Schmidt-Winkhaus unter Tel. 0176/62 80 13 93

Der Helferkreis für Menschen mit Demenz sucht Freiwillige f. die Betreuung älterer Menschen. Die HelferInnen kommen stundenweise ins Haus, um die Angehörigen zu entlasten u. den Demenzerkrankten individuelle Ansprache, Anregung u. Abwechslung anzubieten. Neue Helfer bekommen eine qualifizierte Schulung. Ansprechpartner Frau Kossol der Diakoniestation Flottbek-Nienstedten. Tel. 040/82 27 440

Patent und Patinnen gesucht: Schenken Sie Kindern und Jugendlichen zwischen 6 und 18 Jahren drei Stunden Zeit in der Woche. Zeit für Gespräche, Zuwendung, Orientierung und Unternehmungen. Mehr Infos: Diakonieverein Vormundschaften und Betreuungen e.V. www.diakonieverein-hh.de Tel. 040/87 97 16-0

Grüne Damen und Grüne Herren für unsere Gruppe im Asklepios Westklinikum Hamburg (Rissen) gesucht. Wenn Sie Interesse an einer ehrenamtlichen Aufgabe und dem Besuch von Patienten auf der Station oder der Mitarbeit in unserer Krankenhaus-Bücherei haben, freue ich mich auf Ihren Anruf: Elke Drebing Tel. 040/57 01 87 69

Haushaltshilfedienst

Regelmäßig oder nach Bedarf.

Langjährige Erfahrung.

Zufriedener Kundenstamm.

Tel. 04103 / 803 81 61

Email: hausservice@sprawa.de www.sprawa.de

Hans Knaack KG

Fuhrunternehmen seit 1920

Erde - Sand - Kies - Abbruch

Zahlen Sie lieber Regensteuer oder versickern Sie schon?

Wir bauen Ihre Regenwasserversickerung.

Schenefelder Landstr. 227, 22589 Hamburg

www.hansknaack.de Tel. 040-87007194

Malermeister
Dieter Schulze
Tel./Fax 870 45 87

>> schön und gut <<

Schulze

Schlosserei

Frank Bockwoldt

METALLBAUMEISTER

Gitter • Geländer • Tore

Wedeler Landstraße 107 · 22559 Hamburg-Rissen

Tel.: 81 48 09 · Fax 81 47 76

www.schlosserei-bockwoldt.de

Dieter Nohns GmbH

Gebäudetechnik

Sanitär • Heizung • Bedachung

- Badumbau
- Heizungsbau
- Solaranlagen
- Dacharbeiten
- Wartung
- Kundendienst/ Notdienst



Fon: 040 · 82 51 02
Mobil: 0049 (0)171 471 62 25
nohns@t-online.de

Seestraße 28
22607 Hamburg
Groß-Flottbek

KLEINANZEIGEN BIS: 18. AUGUST 2013

TEL. 86 66 69-0 oder FAX 86 66 69-0 Klönshack

Haben Sie ein oder zwei Mal pro Woche ein wenig Zeit übrig? Möchten Sie damit ganz einfach Freude verschenken? Dann sind Sie richtig beim Besuchs- und Begleitungsdienst der Malteser in HH. Gesucht werden Ehrenamtliche, die sich für allein lebende, einsame Menschen einsetzen möchten. Weitere Infos beim Malteser Hilfsdienst e.V., Harriet von Hantelmann u. Nicola de Waal, www.malteser-hamburg.de o. Tel. 040/20 94 08 10

Sie haben uns noch gefehlt! Wenn Sie alte Menschen u. deren Geschichte spannend finden u. über Geduld u. Empathie verfügen, dann sind Sie bei uns als Zeitspender herzlich willkommen. Wann u. in welchem Umfang bestimmen Sie. Unsere Bewohner in der Ernst und Claere Jung Stiftung in HH-Othmarschen freuen sich auf Sie. Bei Interesse od. Fragen rufen Sie uns gerne unter 880 10 36 an od. schreiben eine Mail an info@jungstiftung-hamburg.de

Damit das Lebensende lebenswerte Zeit bleibt suchen wir Ehrenamtliche für Zuhause, Heim u. Hospiz. Wir schulen Interessierte von Okt.13 - Apr.14. Infoabende: 14.08.13 v.18-20Uhr (stationär); 27.08. + 22.10. v.17-20Uhr (ambulant). Ort: Hamburger Hospiz, Helenenstr. 12, www.hamburger-hospiz.de Anmeldung 38 90 75 - 204, hospizberatungsdienst@hamburger-hospiz.de (ambulant), 389075-0, info@hamburger-hospiz.de (stationär)

Unterstützung bei Veranstaltungen gesucht: Traumatisierte Kinder bangen um Ihr Zuhause. Das Kinderhaus Mignon soll bis Ende 2013 verkauft werden. Engagieren Sie sich durch Ihre Mithilfe bei der Organisation, Bewerbung, dem Aufbau und der Durchführung von Veranstaltungen der Benita Quadflieg Stiftung für die Rettung des Kinderhauses! Kontakt: info@benita-quadflieg-stiftung.de

Der Runde Tisch Blankenese - Hilfe für Flüchtlinge. Wir benötigen Unterstützung! Vormittags Übernahme der Lebensmitteltransporte (Organisation u. Fahrten), Mithilfe beim Bewohner-Frühstück, beim Bewohner-Kaffee u. bei der Schularbeitshilfe für Jung erwachsene (Hauptschulabschluss). Bei Interesse u. Nachfragen wenden Sie sich bitte an Helga Rodenbeck, Tel. 040/86 62 50 42 helga.rodenbeck@gmx.de

KURS & KURSUS

Italienisch / Spanisch Einzel- oder Gruppen-Unterricht: Individuell, professionell, intensiv (Muttersprachler) in gemütlicher Atmosphäre, in Blankenese. Tel. 040/86 23 43

Latein, Englisch, Deutsch erfahrener Pädagoge hilft! Tel. 040/80 15 66

KLAVIERUNTERRICHT zuhause, Klassik und Jazz, erfahrener Klavierlehrer, Probestunde möglich, www.klavier-a-tour.de Tel. 01520/26 07 941

MatheMiRO.de
Klar. Persönlich. Gut.

Mathematik-Nachhilfe
exklusiv in Nienstedten

- Ergebnisorientiert
- Für Schüler und Studenten
- Auf Deutsch oder Englisch
- Mit guten Referenzen aus Christianeum/Hochrad Gymnasien so wie aus International School
- Betreuung bei der Internats-Aufnahmeprüfung in England

Abi 2014: Gut vorbereitet?

- Ergebnisse aus Abi 2013: 1, 2+, 2-, 2-, 3+, 3+, 3-, 4

Kontakt:
www.MatheMitRoya.de
oder 040 76 75 79 60

Spanisch-Unterricht von erf. Lehrkraft (Muttersprache aus Madrid), auch für Kinder, Schüler (Abi, Examen) Tel. 040/88 30 17 67

Saxophon- und Querflötenunterricht erteilt Musiklehrer. Probestunde gratis. Tel. 040/80 99 53 33

Klavierunterricht erteilen Dipl. Pianistin Michele Schröder u. Dipl. Pianist Stefan Mathewes - langjährige pädagogische Erfahrung als Privat- und Hochschuldozenten. Tel. 040/98 23 38 19

Gitarrenunterricht in Blankenese für kl. u. gr. Leute. Rock, Pop, Blues, Klassik u. Liedbegleitung f. Anf. u. Fortgeschr., Kostenlose Probestunde www.musikkontor-elbvororte.de Tel. 0170 80 50 886

Englisch (Kl.5-13) Promovierte Lehrerin (Universität London) mit vielseitiger Unterrichtserfahrung an Hamburger Schulen erteilt Nachhilfe, Hausaufgabenhilfe u. Vorbereitungshilfe für Prüfungen aller Schulformen. Tel. 040/86 15 40

Italienerin erteilt Unterricht in ihrer Muttersprache, flexibel und individuell als Einzelunterricht od. in kleinen Gruppen. Tel. 040/81 52 15

„LET'S TALK ENGLISH TOGETHER!“ in Rissen. Joan von Ehren's einzigartige Methode hilft Ihnen Sprachhemmungen zu überwinden - geschäftlich und privat! Tel. 040/28 66 79 74

Gisela Fahrenberger

Malen und Zeichnen
in
kleinen Gruppen - alle Techniken

Tel.: 040 - 82 87 92
www.Atelier-Fahrenberger.de

Nachhilfe, die ankommt
Auch Mathe-Coaching und Latein

TUV-zertifiziertes QM

www.hauslehrer.de
Telefon 040-36 00 68 73

COMPCARE
COMPUTER BERATUNG UND BETREUUNG

PC Probleme?
Wir haben was dagegen!

040/81 50 20
www.compcore.de
Schulung Verkauf Netzwerke Internet

Einzelnachhilfe - zu Hause -
Der erfolgreiche Weg zu besseren Noten

Im gesamten Westen Hamburgs

- Über 17 Jahre Erfahrung
- Alle Fächer, alle Klassen
- Das Lernen lernen
- Jeder 3. Schüler kommt auf Empfehlung
- Unser ABACUS-Institut wurde bereits mehrfach ausgezeichnet

ABACUS Geschäftsstellen:
040 / 8 39 75 03
040 / 50 04 90 95
04 103 / 8 38 65
www.nachhilfe-hh.de

Lehrerin erteilt Nachhilfe in Mathematik, Deutsch und Englisch, Klasse 1 - 13 sowie Hausaufgabenhilfe und Abiturvorbereitung. Tel. 040/82 29 08 88

Deutsch für Ausländer! Individuellen Intensiv-Unterricht erteilt Lehrerin mit Zusatzstudium „Deutsch als Fremdsprache“ Tel. 040/82 29 08 88

Latein und Deutsch erteilt sehr erfahrene Lehrkraft. Tel. 040/86 63 530

Dipl. Musiklehrerin mit viel Erfahrung erteilt Klavier- und Gesangsunterricht in Klassik, Jazz, Pop, u. Musical für Kinder u. Erwachsene (Anfänger u. Fortgeschrittene) Tel. 0176/62 35 55 28

Singen macht Spaß! Individueller Gesangsunterricht von erfahrener Sängerin u. Dozentin in Pop, Rock, Jazz für Jugendliche + Erwachsene in Iserbrook/Blankenese + Ottensen. Tel. 040/84 78 55

Violinunterricht in Blankenese bietet erfahrene Konservatoriumsdozentin, Konzertgeigerin und Schott Buchautorin. Jeanne Christée www.violin-klasse-jeannechristee.de Tel. 0172/56 53 379 o. 040/86 62 94 88

Querflötenunterricht für Anfänger u. Fortgeschrittene, Kinder u. Erwachsene erteilt erfahrene Lehrerin. cornelia.doeber@hotmil.de Tel. 040/81 99 02 74 od. 0151/10 32 02 81

Bridge für Anfänger, Wiedereinsteiger und Spieler. Tel. 040/82 95 38

DENK FIX! EINZELNACHHILFE zu Hause. Für alle Fächer und Schulen. Von erfahrenen und kompetenten Lehrern. Telefon: 040/ 55 77 58 29

Spanisch lernen bei sich zu Hause von Muttersprachlerin. Anfänger und Fortgeschrittene. Auch Konversation. Tel. 040/86 43 04

Abiturient sucht prof. Nachhilfe in Mathe und Begleitung für das Abitur 2014. Tel. 040/24 42 81 93

Ukulele wer erteilt Unterricht in den Elbvororten? Tel. 040/84 11 88

Lesekompetenz: Training 4.Klasse (auch für Übergang zum Gymnasium) in kleinen Gruppen. Tel. 040/86 63 530

KIND & KEGEL

Tagesmutter in Blankenese hat in ihrer kleinen Kindergruppe wieder einen Platz frei. Erster Eindruck auf www.tagesmutter-blankenese.de Tel. 040/87 56 40

Kindertagespflegezusammenschluss Villa Schief hat wieder Plätze frei. Schauen Sie auf unsere Homepage www.villaschief.de oder rufen Sie mich an Tel. 0163/66 55 889

KINDER-MODE

SALE!

WOHLERS
PARFÜMERIE : MODE : Kosmetik

Nienstedtener Marktplatz 31
22609 Hamburg
Telefon 040/82 02 70

Neu Krippengruppe in Iserbrook mit sehr flexiblen Betreuungszeiten! Ab August 2013 haben wir Plätze für Kinder von 0-3 Jahren frei. Bei Interesse melden Sie sich unter: Tel. 0170/819 40 40

Tagesmutter, 56 J., betreut Ihre Kinder liebevoll in der Zeit von ca. 13.00 - 20.00 Uhr bei Ihnen zu Hause. Tel. 0152/55 18 94 80

KNÖPFCHEN & ANTON
Second Hand für Kinder

Zieh' mal an!

- Alle Top-Marken und Designer
- in riesiger Auswahl
- gepflegt und günstig
- Warennahme jederzeit kostenlos + ohne Voranmeldung
- Parkplätze direkt vorm Haus!

22589 Hamburg-Sülldorf • Sülldorfer Landstraße 159
☎ 040/8705220 • @040/8705531 www.knoepfchen-und-anton.de
Mo-Fr: 9⁰⁰-12⁰⁰ und 15⁰⁰-18⁰⁰ • Sa: 9⁰⁰-13⁰⁰ Uhr

KATZ' & HUND

Ihr Cat-Sitter in den Elbvororten, kümmert sich liebevoll um Tiere und Pflanzen während Ihrer Abwesenheit. Tel. 040/86 64 25 50

SUCHE & FINDE

Kaufe, Orden, Uniform, Säbel, Pickelhaube, Reservistenkrug, Luftwaffenpokal, Fotos, Bücher, Militärspielzeug, WHW-Abzeichen u. alles von Heer/Luftwaffe, Marine auch Einzelstücke ab 18Uhr. Tel. 04105/76418

Altes Spielzeug: Eisenbahnen, Dampfmaschinen, Blech- Wiking- Siku-Autos, Steiff Tiere, Puppen, Ritter, Cowboys, Indianer u. Soldaten aus Masse o. Kunststoff usw. auch Einzelstücke kauft ab 18Uhr. Tel. 04105/76 418

Weinbestände abzugeben? Wir kommen gerne zu Ihnen und kaufen auch kleine Mengen zu fairen Preisen auf. Tel. 040/86 85 01 oder mobil 0178/54 88 112

Märklin-Eisenbahn, älteren Datums, auch große Spurweiten von Liebhaber gegen Bezahlung gesucht. Tel. 040/85 15 97 95

Mehrfamilienhaus m. ausbaufähigem DG od. freier Wohnung zu kaufen gesucht. Tel. 0171/64 37 514

Wir kaufen oder versteigern Ihr hochwertiges Porzellan und Tafelsilber. Unsere Adresse: Markenporzellan, Bahnenfelder Chaussee 10, 22761 HH, Öffnungszeiten: Mo - FR 10-18Uhr. www.markenporzellan-hamburg.de Tel. 040/80 06 406

Barbies, Francies, Skipper 60iger - 80iger Jahre, sowie Kleidung und Zubehör gesucht. Tel. 0173/21 46 927

KOST' GAR NIX

Alte (auch kaputte) Uhren, irgendwo in der Schublade? Bitte nicht wegwerfen. Leidenschaftlicher Uhrensammler freut sich über Bastelnachschub. Christian Eggers Tel. 040/38 61 15 22

NETZ & NETZE

www.buchbinderei-erdmann.de - Sie lesen? Wir binden! Sie schreiben? Wir binden!

www.gyri.de Das Gymnasium Rissen im Internet

www.hochrad.de Gymnasium Hochrad: Bilinguales Gymnasium im Hamburger Westen

www.schule-schela.de
E-Mail: Schule.Schela@t-online.de

www.schule-iserbarg.de

www.waldorfschule-nienstedten.de Veranstaltungskalender und allgemeine Informationen

www.bsc-hamburg.de - Segeln vor'm Süllberg: Blankeneser Segelclub

www.msc-elbe.de - Neues vom Mühlenberger Segel-Club

www.svaoo.de - Die Seglervereinigung Altona-Ovelgönne im Netz

www.gymnasium-blankenese.de - Das Blankeneser Gymnasium im Internet

www.gymnasium-willhoeden.de - Aktivitäten des Marion-Dönhoff-Gymnasiums

www.hh.schule.de/lmg - Die Homepage des Lise-Meitner-Gymnasiums

www.blankeneser-mtv.de „Blankeneser Männer-Turnverein v. 1883 e.V. (BMTV) stellt sich vor.“

www.komet-blankenese.de - Die FTSV Komet Blankenese 1907 e.V. stellt sich vor

www.sv-blankenese.de - Neues von der Spielvereinigung Blankenese

www.ff-blankenese.de - Die freiwillige Feuerwehr Blankenese stellt sich vor

www.gsbi-hh.de - Informationen und Nachrichten von der Gesamtschule Blankenese

www.elbkinder-grundschule.de ... die „neue“ staatliche Grundschule im Herzen der Elbvororte

Lieber Anton, am 8.8. wirst Du 12 Jahre alt! Happy Birthday! Ein spannendes, tolles neues Lebensjahr wünscht Dir Mami

Mein Schatz, im August ziehen wir zusammen – ich freu mich sehr darauf! Deine Anna



2.8.2013

CARO & FABI

DIESES & JENES

Biete Hilfe bei allen PC-Problemen.
Tel. 040/23 40 95 92 od. 0151/23 50 23 51

Altdeutsche Schreibschrift - für mich lesbar, für Sie übertragbar! Ich freue mich auf Ihren Anruf,
Tel. 04106/61 35 39 od. 0176/96 22 66 80

Privatsekretärin mit langj. Erfahrung und guten Referenzen kommt zu Ihnen nach Hause, auch im Krankheits- od. Trauerfall. Ich helfe Ihnen gern!
Tel. 04106/61 35 39 od. 0176/96 22 66 80

Biete Mrs. Sporty Mitgliedschaft für 6 Monate. Wegen Umzugs biete ich die Übernahme meiner Mitgliedschaft. Bei Interesse 6 Mon. im Frauen Fitness Club Rissen zu trainieren, bitte melden unter
jessa 2010@ymail.com
o. Tel. 0157/35 75 26 52

KÖRPER, GEIST & SEELE

Endlich 30 Min am Stück laufen! Du bist Laufanfänger und möchtest einen entspannten Einstieg finden? Ich zeige wie! Kursbeginn 8.8. um 18.00 Kontakt: mandana@hamburg.de oder Tel. 0177/41 34 360

Statt Pflegeheim liebe Betreuung, Pflege von A bis Z bei Ihnen zuhause, stundenweise.
Tel. 040/82 26 987

Med.Fußpflege Schenefeld / Iserbrook
www.luehr-perfect-nails.de
Tel. 040/84 00 26 67

Punktgenau und zeitnah Ängste & Blockaden lösen mit wingwave®



Inka Wogatzky | T. 040-537 90 651
Töpferstieg 1c | 22587 Hamburg
www.inka-wogatzky.de

GRUSS & KUSS

Mutti, ich wünsche dir einen ganz tollen Urlaub! Hab dich lieb dein Töchterchen

Ausgezeichnet in der Kategorie
Bester Getränkemarkt Deutschlands
GRAEFF

da, wo das Flugzeug parkt
Alt-Osdorf • ☎ 040-807 88 70
www.graeff-getraenke.de

JAEGER & DANCKER
OPTIKER

NIENSTEDTENER STR. 1
NIENSTEDTEN
TELEFON: 82 60 30
TELEFAX: 82 43 56

A B C D E F A B C D E F A B C D E F
B **LIEBE LIVA...**
E Jetzt kannst du noch mehr schreiben: Eine tolle Schulzeit im Hasenweg!
D wünschen dir Mami, Papi, Lenas und Eddi, Anni, Kroki und Frieda
C
A B C D E F A B C D E F A B C D E F

LIEBE LILI!
Glückwunsch zum Schulanfang und viele nette Mitschüler wünschen dir die HARTMANN's aus Hamburg

A B C D E F A B C D E F A B C D E F
B **Dear Samatha Dakota!**
E All the best for your first school day! We love you!
D
C Oma, Opa, Rebecca, Lale, Fabian & Caro
A B C D E F A B C D E F A B C D E F

Klönsschnack

DER HAMBURGER KLÖNSCHNACK WÜNSCHT EUCH ALLES GUTE ZUM SCHULANFANG!

Tischlerei Behn GbR
 Bau- u. Möbeltischlerei

- Möbelbau • Fenster + Türen in Holz und Kunststoff
- Innenausbau • Aufarbeitung von Möbeln
- Einbruchsicherung • Fertigparkett/Laminat
- Verglasungen • Velux-Fenster • Reparaturen

rekord FENSTER UND TÜREN
 Gudrunstraße 31 • 22559 Hamburg-Rissen
 Tel. 040 - 81 26 54 • Fax 040 - 811 97 58
 www.tischlerei-behn.de

VELUX GESCHULTER BETRIEB

Ihre Erinnerungen als Buch! Ob Biografie, Firmenchronik, Reisebericht - erfahrene Journalistin u. Autorin schreibt Ihre Geschichte und bringt Ihre Texte in professionelle Form.
 Tel. 0175/41 53 843

Weisse Herlag Gartenstühle mit Auflagen günstig abzugeben.
 Tel. 040/87 04 284

Blankeneser Wollstübchen finden Sie ab 15. August 2013 in der Blankeneser Hauptstraße 160



Ihre Super 8 / N8, 16mm, 35mm Familienfilme als Video- oder DVD-Kopie. **Ihre Familienchronik als Film auf DVD.** Digitale Nachbearbeitung, Schnitt und Vertonung Ihres Video- und Filmmaterials übernimmt gerne
Cineservice Hamburg
 Tel.: 040 - 87 71 85, cineservice@aol.com

Malereibetrieb Horst Rudolph GmbH



Ihr Fachmann für die Ausführung aller Malerarbeiten im Innen- und Außenbereich, sowie für Vollwärmeschutz

Bahrenfelder Steindamm 58 · 22761 Hamburg
 Telefon 040/853 32 70 · Telefax 040/853 32 799
 Tinsdaler Kirchenweg 232 · Tel. 040/819 90 997



Sanitäre Anlagen
 Bauklempnerei · Dacharbeiten
 Gasheizungen · Kundendienst

MÖLLER SANITÄRTECHNIK
 Holtkamp 13 · 22589 Hamburg · Tel. 870 20 22

HAMBURGER Klönschnack



KEINEN KLÖNSCHNACK BEKOMMEN?

Sollten Sie kein Heft erhalten haben, ist Ihnen unsere kostenlose Servicehotline gern behilflich:

0800-86 86 006

In einigen Fällen erreicht Sie der HAMBURGER KLÖNSCHNACK nicht. Das kann passieren, wenn:

- Ihr Briefkasten innenliegend ist. Der Bote klingelt dann, darf das Heft aber nicht ablegen, wenn keiner öffnet
- an Ihrem Briefkasten ein Schild mit „Bitte keine Werbung“ angebracht ist

Briefkasten-Aufkleber „1x Klönschnack, bitte keine Werbung“ erhalten Sie kostenlos bei uns im Verlag

KSV KLAUS SCHÜMANN VERLAG
 HAMBURG MEDIEN · HAMBURG EVENTS



Sülldorfer Kirchenweg 2 · 22587 Hamburg · Telefon 040 86 66 69-0 (Fax -40) · www.ksv-hamburg.de



BECHER IS' DAS!

**Der Klönshack-Becher!
Ab sofort im Verlag erhältlich**

€ 7,50

 **KLAUS SCHÜMANN VERLAG**
HAMBURG MEDIEN · HAMBURG EVENTS

Sülldorfer Kirchenweg 2 · 22587 Hamburg · Telefon 040 86 66 69-0 (Fax -40) · www.ksv-hamburg.de



MEIN ARBEITSPLATZ! ... an der Feuerwache

MEIN ARBEITSPLATZ: „... mutiert in wenigen Augenblicken zum Lebensretter. Die sogenannte Drehleiter (DL) kommt zum Einsatz, wenn es in luftige Höhen geht oder schwere Objekte wie beispielsweise verunglückte PKW anzuheben sind. Die Feuerwehr Osdorf ist mit 126 Feuerwehrleuten, drei Löschfahrzeugen, drei Rettungswagen, einem Gerätewagen und einem Kleinlöschboot für Land, Leute, Fluss und Elbtunnel zuständig.“

ARNO MAAS, FEUERWEHRMANN

Lebensdreh ...

Laut schallt der Alarm durch die Feuerwache Osdorf. Eine Tafel zeigt an, welcher Rettungswagen gefordert wird und welche Besatzung sich bereitmachen muss. „Die Tonfolge ist für jedes Fahrzeug eine andere, jeder Wagen ist mit zwölf Feuerwehrleuten besetzt“, so Feuerwehrmann Arno Maas. Insgesamt gibt es drei Wachabteilungen mit je 42 Mitarbeitern. Arno Maas ist für die Drehleiter ausgebildet und weiß um die Besonderheiten des Fahrzeugs. „Wichtig ist ein fester Untergrund,

damit die vier Stützfüße festen Stand haben. Erst dann darf ich die 30 Meter lange Leiter mit einem Korb für zwei Personen ausfahren.“ Sie lässt sich um 360 Grad drehen und eignet sich für Rettungseinsätze an allen Gebäuden unterhalb der Hochhausgrenze, bis 22 Meter über dem Gelände. Bei Einsätzen in der Plattenbau-Großsiedlung Osdorfer Born müssen die Männer in ihrer insgesamt 25 Kilo



Arno Maas (48) ist seit 25 Jahren bei der Feuerwehr (Tel. 112)

wiegenden Schutzkleidung das Treppenhaus nehmen. „Um für jede Aufgabe fit zu sein, treiben wir jeden Tag Sport.“ Rund 18.500 Einsätze pro Jahr fordern körperliche und geistige Fitness von den Feuerwehrleuten (darunter sind in Osdorf drei Frauen). Gemeinsam setzen sie täglich ihr Leben für andere auf's Spiel, „deswegen bezeichnen wir uns als Familie. Wir gehen zusammen in brennende Häuser und überschwemmte Keller – wir verlassen uns aufeinander.“

MEIN ARBEITSPLATZ. Gern stellen wir unseren Lesern auch Ihren Arbeitsplatz vor. Melden Sie sich per E-Mail oder Telefon in der Redaktion: anna-lena.walter@ksv-hamburg.de oder Telefon 86 66 69-12.

Gute Architektur schafft Mehrwert

www.mollwitz.de



Wir machen Ihre individuellen Wünsche zu konkreten Plänen. Gerne vereinbaren wir mit Ihnen ein unverbindliches Beratungsgespräch.
Mollwitz Massivbau GmbH, Bahnhofstr.7, 22941 Bargteheide, Tel. 04532-20 66-0, Fax 04532-20 66-22, www.mollwitz.de

www.willytiedtke.de

EIN JAHR „AUTOS MIT SERVICE“ IN HAMBURG-OTHMARSCHEN!

Werkstatt-Service / Ersatzteile & Zubehör / Gebrauch- & Werksdienstwagen



Seit nunmehr einem Jahr stehen wir unseren Kunden im Hamburger Westen mit unserem exklusiven Leistungsspektrum an dem Traditionsstandort in der Griegstraße 69 zur Verfügung.

Besuchen Sie uns gern und profitieren Sie von unseren vielfältigen Jubiläumsangeboten.

Herzlich Willkommen!

Diverse Jubiläumsangebote!

Autos mit Service
Willy Tiedtke
gegr. 1935

Willy Tiedtke (GmbH & Co.) KG
Griegstraße 69 · 22763 Hamburg
Tel.: (040) 558 95 730
info.griegstrasse@willytiedtke.de



Elite Report 2004–2013
Bester Vermögensverwalter
Ausgezeichnet durch das
Handelsblatt bzw. DIE WELT

Dr. med. Jørn Jørgensen,
Inhaber der „EuroEyes“-Firmengruppe



„Mein Berater sorgt dafür, dass beim
Vermögen nichts ins Auge geht.“

Das Haspa Private Banking: zum 10. Mal in Folge
als „Bester Vermögensverwalter“ ausgezeichnet.

Frank Dubbert,
Leiter Private Banking
Elbvororte: 040 3579-2255

Meine Bank heißt Haspa.

Haspa^{sb}
Hamburger Sparkasse

Private Banking

privatebanking.haspa.de