

BESCHAFFUNGSDIENST GALABAU

FACHMAGAZIN FÜR DAS GRÜNFLÄCHEN- &
LANDSCHAFTS-BAUMANAGEMENT



Der neue Crafter 4MOTION mit Achleitner Allradantrieb. (Foto: Volkswagen Nutzfahrzeuge)

INHALTSVERZEICHNIS

Seite 3	-	44. Veitshöchheimer Landespflegetage
Seite 4	-	Grünanlagen als Marketingfaktor für Städte einsetzen
Seite 7	-	Wörmann Anhängerherbstmesse
Seite 8	-	Grünabfälle reduzieren und sinnvoll weiterverwerten
Seite 10	-	Der neue Crafter 4MOTION mit Achleitner Allradantrieb
Seite 11	-	FORSTlive Süd 2012
Seite 12	-	Auktion mit Top-Modell „Terra Spike“
Seite 12	-	Stubbenfräsen und Holzzerkleinerer“
Seite 13	-	Neuer Yanmar 10 t - Midibagger
Seite 14	-	Neue robuste Lkw für den schweren Einsatz
Seite 15	-	SNO-N-ICE das Taumittel für sichere Verkehrsflächen!
Seite 16	-	Weltpremiere: Neuer Opel Combo Kastenwagen auf der „transportCH“
Seite 17	-	„Viel besser als meine alte“
Seite 18	-	John Deere Kompakt-Traktoren
Seite 23	-	Zentralverband Gartenbau auf der IPM
Seite 24	-	Mit seltenen Wildpflanzen in Privatgärten biologische Vielfalt bewahren
Seite 25	-	Sonitec® Lärmschutzwand in Niedersachsen: Grün in doppeltem Sinne
Seite 26	-	Der Hausgarten im Lichtermeer
Seite 27	-	Sommerblumenzwiebeln bringen Dynamik
Seite 28	-	Multione Kompaktgeräteträger
Seite 29	-	KANN erweitert
Seite 29	-	Bradstone-Log Sleeper System
Seite 29	-	Naturgarten-Profi III startet
Seite 30	-	Der neue Fuso Canter
Seite 31	-	Der virtuelle Hako-Berater
Seite 32	-	bautec 2012: Grünbau-Talks zum Thema
Seite 32	-	„Zukunftsaufgabe Grüne Stadtentwicklung“
Seite 34	-	F.C. Nüdling exklusiver Vertriebspartner für Breinco
Seite 34	-	Dank BOKIMOBIL - freie Fahrt im Winter
Seite 37-38	-	BESCHAFFUNGSVERZEICHNIS von A-Z



Platz	Titel
▲ 1	Die gelben Schneekönige von Kramer
▲ 2	Trennschleifer STIHL TS 500i A
▲ 3	Innovatives Automatikgetriebe für den Amarok
NEU 4	Feuerwerk der Pflanzenpracht - die BUGA Koblenz 2011 feiert...
▼ 5	Neue Motorsäge STIHL MS 201: Die leichteste Profi-Säge von STIHL
▼ 6	Grundsatzurteile zur gesplitteten Abwassergebühr
▲ 7	Motorsägen STIHL MS 271 und MS 291: Die neuen Allrounder
▲ 8	LKW-Zubehör: Neue Generation Staukästen vorgestellt
▲ 9	Gefährliche Baumarbeiten: Gartenbau-Berufsgenossenschaft führt...
▼ 10	TORO stellt neues Team für Deutschland vor

Besucher im
Okt. 2011 laut IVW:
13.722

www.soll-galabau.de

44. Veitshöchheimer Landespflege-Tagung

Diesmal eröffnen Anton Magerl und Yves Kessler, der Präsident der LWG und der Vizepräsident des VGL Bayern, die traditionsreiche GaLaBau-Fachtagung.

Der weitere Vormittag steht unter dem Motto „Vertikales Grün“: Den Anfang macht Prof. Dr. Wolfram Kircher (Hochschule Anhalt) mit seinem Referat über die Bepflanzung von Trockenmauern.

Anschließend geben Angelika Eppel-Hotz und Thorwald Brandwein Tipps für die Begrünung

Zu Beginn des zweiten Veranstaltungstages dreht sich alles um die „Neue Vielfalt Holz“: Helmut Rausch präsentiert Gestaltungsbeispiele für den Einsatz des Baustoffes Holz. Ein Vertreter der Universität Göttingen informiert Sie über neue Hölzer und Holzwerkstoffe, die sich für den Garten eignen. Ein Referat widmet sich schließlich der Vermeidung von Schäden an Holzbauwerken.

Über „Neues aus der Anstalt“ berichtet Jürgen Eppel, der das aktuelle Schulmodell an

können unabhängig voneinander besucht werden. Eine namentliche Anmeldung bis spätestens 6. Februar 2012 wird unbedingt empfohlen, da an der Tageskasse eventuell keine Restkarten mehr verfügbar sein könnten.

Kosten je Seminartag einschließlich Tagungsband: € 20,- bei Anmeldung bis 6.02.2012 - € 25,- an der Tageskasse

Bitte benutzen Sie für die Anmeldung das vorbereitete Formular und beachten Sie die Hinweise auf das Zahlverfahren.

Abendprogramm

Gespräche mit den Referenten und den anderen Tagungsteilnehmern können Sie bei einem kleinen Stehempfang am Mittwoch, den 15.02.2012 von 18.00 bis 21.00 Uhr im Gebäude der Abteilung Landespflege führen. Hierfür ist eine Anmeldung erforderlich.

Fachausstellung

Während der Veranstaltung findet eine Fachausstellung statt. Diese bietet Gelegenheit, Kontakte mit Herstellern und Lieferfirmen zu knüpfen sowie sich über deren Programm und Produkte zu informieren.

Bayerische Landesanstalt für Weinbau und Gartenbau, Abteilung Landespflege, An der Steige 15, 97209 Veitshöchheim, Tel. +49 (0) 931-9801-402, e-mail: landespflege@lwg.bayern.de, Internet: www.lwg.bayern.de/landespflege

Tagungshinweis

Die beiden Veranstaltungstage



Orientalische Baumschlinge (*Periploca graeca*), eine äußerst robuste und attraktive Kletterpflanze für die Begrünung sonniger Wände (Foto: Eppel-Hotz, LWG)

von Wänden mit Kletterpflanzen. Andreas Schulte stellt Aufbau und Einsatzmöglichkeiten von „Living Walls“ vor.

„Wertvolles Grün“ ist das Thema am Mittwoch Nachmittag. Dazu stellt Prof. Dr. Dietwald Gruehn (Universität Dortmund) die Ergebnisse seiner Untersuchung vor, die er über die Bedeutung von Grünflächen für den Immobilienwert durchgeführt hat. Den Nutzen von Ausstellungsbeiträgen auf Landesgartenschauen bewerten Johannes Pitzer und zwei Landschaftsgärtner, die auf der LGS Rosenheim einen Themengarten gestaltet haben.



Hoch hinaus

NEU

Konischer
Grossmast

MARIN

- Mastlänge 13m bis 16 m
- Ein- und zweiteilig
- ø 200/100 mm, statisch optimiert
- Innenliegende Kurbelhissvorrichtung

Bestellen Sie den Katalog „Fahnenmasten und Präsentationssysteme“ und „Neuheiten 2011/12“!



Julius Cronenberg o.H.

Rönkhäuser Straße 9
59757 Arnsberg
Telefon 0049 (0) 2932-477-600
Fax 0049 (0) 2932-477-119
info@mannus.de
www.mannus.de

300 Jahre Tradition

Grünanlagen als Marketingfaktor für Städte einsetzen

Grünflächen in das Marketing einzubinden, wird nicht nur für Städte sondern auch für die Immobilienwirtschaft zunehmend wichtiger.

seine Erfahrung in der Meister- und Techniker Ausbildung. Aber schon hier gab es entscheidende Hinweise, die auch in der kommunalen Arbeit zu berücksichtigen sind. Als wesentliche

al einsetzen will.

Steht das Wohnen im Grünen im Vordergrund, muss die Strategie auf diesen Punkt konsequent ausgerichtet sein. Es wäre somit ein Unternehmensbild Grüne Wohnstadt zu entwickeln. Eine Aufgabe die mit der Produktentwicklung, einem wesentlichen Marketingbaustein in einem Wirtschaftsunternehmen gleichzusetzen wäre. Erst wenn das geschehen ist, kann durch Kommunikationsbausteine das Produkt beworben werden. Manche Städte haben hier Standortvorteile, weil bei ihrer Entwicklung das Grün schon immer eine wichtige Rolle gespielt hat. Hannover gilt nach Aussagen von Ronald Clark, Direktor der Herrenhäuser Gärten, beispielsweise schon seit rund einhundert Jahren als die Großstadt im Grünen. Diesen Aspekt bestätigen neuere Umfragen immer wieder. In Verbindung mit Industrie und Wissenschaft hat sich daraus ein gutes Gesamtimage entwickelt. Gleichwohl lasse sich die Aussage auch immer wieder neu belegen und beleben.

So grenze die Innenstadt quasi direkt an die Grünflächen rund um den Maschsee. Der Stadtwald Eilenriede reiche weit in die Stadt hinein und fungiere als Frischluftschneise. Zusätzlich verfüge Hannover über zahlreiche kleinere Flächen in Form von Stadtteilparks, die die Bewohner in vielfältiger Weise nutzen. Sonderprogramme wie die Grüne Mitte Hainholz sorgten dafür, dass benachteiligte Viertel wieder aufgewertet würden. Gleichzeitig nutze Hannover sie, um das Interesse für und am Grün hochzuhalten.

Die Herrenhäuser Gärten spielen als historische Gärten im



Rahmen des Marketings eine besondere Rolle. Sie waren schon immer weit über die Grenzen Hannovers bekannt, weshalb die Stadt sie konsequent zu einer Marke mit einem eigenständigen Veranstaltungskonzept entwickelte. So konnte der Bekanntheitsgrad noch erhöht und gleichzeitig das grüne Image von Hannover allgemein verfestigt werden. Clark wies aber auch auf die Kehrseite einer solchen Vermarktung der historischen Gartenanlage hin. Eine Vielzahl von Veranstaltungen und die damit verbundenen Besucherströme machen den Gärtnern die Pflegearbeiten nicht gerade einfacher. Manchmal übersteige die Belastung durch die Vermarktung auch das aus gärtnerischer Sicht vertretbare Maß.

Bei der Gestaltung und Pflege seiner Grünflächen lege Hannover sehr viel Wert auf Umwelaspekte und die Vermittlung von Naturverständnis an die Bürger. Das spiegele sich auch in dem Titel Bundeshauptstadt der Biodiversität wider, der Hannover in einem bundesweiten Wettbewerb mit knapp 130 Bewerberstädten zugesprochen wurde. (Siehe dazu auch den Beitrag im neuen Jahrbuch 2011 „Grün in Städten“.) All dies trage natürlich zu einer starken regionalen und überregionalen Medienpräsenz bei, von der die Stadt profitiere. Sie wisse deshalb sehr genau, dass der Fachbereich Grün entsprechend mit Fachkräften und finanziellen Mitteln auszustatten ist, damit das Grün



(Foto: Matthias Donners)

Deshalb hatte die FLL zusammen mit der Hochschule Osnabrück zu einem Seminar geladen, das die Aufgaben des Freiflächenmanagements unter dem Aspekt des grünen Marketings beleuchtete. Wer allerdings mit der Erwartung gekommen war, Best Practice Beispiele oder Arbeitsanleitungen präsentiert zu bekommen, sah sich enttäuscht.

„Zu viele allgemeine Aussagen, die zu wenig auf die Bedeutung von Grün im Stadtmarketing und wie es dort unterzubringen ist, eingehen“, war deshalb auch ein Kritikpunkt, der während der Veranstaltung offen geäußert wurde.

Zugegeben, Johann Detlev Niemann (Weihestephan) ging in seinem einführenden Referat auf die Marketing-Instrumente ein, die die Grundlagen für das Marketing eines GaLaBau-Betriebes bilden sollten und nutzte dabei

Punkte strich er das Erscheinungsbild des Betriebes und die Qualität der Mitarbeiter heraus, auf die eine vernünftige Öffentlichkeitsarbeit aufzubauen ist.

Zu kurz gegriffen sei es, nur über Kommunikation und Preispolitik bei der Akquise zu sprechen. Der gute Name eines Unternehmens und die Qualifikation tragen aus Sicht der Kunden wesentlich mehr zur Entscheidung bei der Auftragsvergabe bei. Wichtig sei es, so Niemann weiter, ein Unternehmensbild zu schaffen, das klar für eine Philosophie steht und diese nach außen verständlich und wiedererkennbar vertritt. Dieses Prinzip ist auch auf eine Stadt oder deren Grünabteilung übertragbar. Wenn also der Beschluss gefasst ist, Grün stärker zu einem wesentlichen Bestandteil des Stadtmarketings zu machen, ist zunächst zu klären, für welchen Zweck die Stadt ihr Grünpotenti-



„Den Verbrauch senken?
Schon erledigt.“



BlueMotion Technology für weniger Verbrauch und weniger CO₂. Unsere Mission: weniger Emission.

Im Job sorgen Sie für Wirtschaftlichkeit. Warum nicht schon auf dem Weg dahin? Ab jetzt gibt es alle Volkswagen Nutzfahrzeuge mit BlueMotion Technology: den Amarok, den Crafter, den Caddy® und den Transporter. Hinter dieser Innovation stecken clevere Ideen wie das Start-Stopp-System, intelligentes Energiemanagement, rollwiderstandsoptimierte Reifen und die Bremsenergie-Rückgewinnung. Sie senken den Verbrauch, sorgen für weniger CO₂ und helfen beim Sparen. Und das schon vor der ersten Fahrt: BlueMotion Technology ist günstiger, als Sie denken. Ganz und gar kostenlos ist übrigens eine Probefahrt. Ihr Volkswagen Nutzfahrzeuge Partner freut sich auf Sie.



Erleben Sie die Volkswagen Nutzfahrzeuge auf Ihrem Smartphone: mit VW seeMore.

1. seeMore gratis im AppStore oder Android Market laden und installieren.
2. App starten, die Kamera Ihres Smartphones über das Anzeigenmotiv halten und mehr über BlueMotion Technologies erfahren.

Think Blue.



Nutzfahrzeuge

betreut und gepflegt werden kann, um seinen Stellenwert zu behalten. Daneben gelte es durch eine ständige Kommunikation, das Bewusstsein für den Wert der Grünanlagen auf einem hohen Niveau zu halten.

Ein anderes Beispiel lieferte die Stadt Oldenburg. Wobei hier Grün den Ausführungen von Dr. Rainer Lisowski zur Folge bei genauer Betrachtung nicht die erste Geige spielt, sondern eher als willkommene Begleitmusik einzustufen ist. Als es darum ging die Image bildenden Faktoren Oldenburgs herauszufinden, wurde klar, wie wenig die Bedeutung der Wissenschaft und Forschung im Bewusstsein verankert war.

Zukunftsorientierte Forschung wie sie die Universität beispielsweise im Bereich der Hörgerätforschung leistet, gilt als wichtiger Baustein für eine positive Stadtentwicklung, weil dies Perspektiven für Menschen bietet. Für die Bewerbung um den Titel „Stadt der Wissenschaft“ wurde deshalb nach einem Begriff gesucht, der Zukunftsperspektiven und Forschung zusammenbringt. Die „Übermorgenstadt“ sollte deutlich machen, wie fortschrittlich das Gedankengut in Oldenburg ist und vor allem jüngere Menschen mit hohem Bildungsniveau zum Kommen oder Blei-

ben anregen. In diesem Zusammenhang spielte dann das Grün in der Stadt eine Rolle. Verschiedenen Untersuchungen und Umfragen der letzten Zeit haben immer wieder deutlich gemacht, dass kreative Menschen sich bewusst für Städte entscheiden, die ausreichend mit attraktiven Grünanlagen in Arbeits- und Wohnungsnähe zur aktiven Regeneration ausgestattet sind. Damit bekamen die vorhandenen Grünanlagen Oldenburgs einen Wert als Standortfaktor, den sie vorher in dieser Form nicht hatten.

Zu einem Anziehungspunkt habe sich der neu installierte Hörgarten entwickelt, in dem nachvollziehbare und erlebbare Experimente zum Thema Hören zu finden sind. Die Verbindung von Grün und Wissenschaft setzte Oldenburg auch mit einem Projekt „Archimedes auf dem Spielplatz“ um, das soviel Anklang fand, dass daraus ein Spielplatzkonzept für naturwissenschaftlich inspirierte Spielplätze entwickelt und in der kommunalen Spielplatzplanung verankert wurde.

Das Beispiel macht deutlich, dass Grün dann einen anderen Stellenwert bekommen kann, wenn es aktuelle Themen des Stadtmarketings aufgreifen und mit eigenen Beiträgen positiv

befördern kann. Aufgabe der Experten für Grün ist es, diese Chancen zu erkennen und die passenden Funktionen von Grün den Verantwortlichen mündgerecht zu servieren. Eine Übermorgenstadt wäre mit grünen Dächern oder einer nachhaltigen Regenwasserbewirtschaftung sicher noch attraktiver. Wie Oldenburg mit diesen Themen umgeht, blieb bei der Veranstaltung offen.

Die Wohnungswirtschaft bekommt in vielen Gegenden am ehesten zu spüren, wenn Städte schrumpfen oder der Altersdurchschnitt deutlich steigt. Immobilien sind nur noch dann zu vermarkten, wenn sie eine vernünftige Umgebung aufweisen. Das lässt sich nach Prof. Dr. Volker Eichener Rektor der EBZ Business School Bochum, einem Institut der Wohnungswirtschaft, schon mit einem Blick in die Prospekte der Wohnungsbaugenossenschaften oder in den Internetmarkt Immoscout 24 feststellen. „Es werden dort Wohnungen hervorgehoben gezeigt, die in einem grünen Umfeld angesiedelt sind oder zumindest einen Blick ins Grüne versprechen.“ Das erleichtere den Interessenten die Suche.

Der Aspekt Grünversorgung gewinne insbesondere bei der Sanierung und beim Umbau erheblich an Bedeutung. Umfragen seines Institutes belegten, dass bei der Wohnungssuche das Wohnumfeld nahezu die gleiche Bedeutung besitze wie die Wohnung selbst. Wenn sich also ein Immobilien Unternehmen entscheide, in vorhandenen Bestand zu investieren, sei damit sofort auch die attraktive Gestaltung des Umfelds gefragt.

„Ungepflegte Anlagen

vermitteln immer den Eindruck, hier kümmert sich keiner mehr und das öffnet immer nachfolgendem Vandalismus die Tür“, stellte Eichener klar. Bei immer weniger Wohnungssuchenden setze eine offensive Angebotsstrategie immer voraus, die Qualität der Wohnungen zu steigern und attraktive Grünanlagen zu schaffen.

„Nicht umsonst hebt das Internetforum ImmoScout Wohnungen in einem grünen Umfeld farblich hervor.“ Rund 70 Prozent der Wohnungssuchenden wünschten sich einen Garten oder eine (Dach)Terrasse. „Darauf muss sich die Immobilienwirtschaft einstellen.“

Eine gepflegte Außenanlage als Visitenkarte locke die Interessenten an. Positiv falle beispielsweise auf, wenn Müllcontainer oder Parkplätze mit Grünelementen kaschiert würden oder parkartig gestaltete Höfe mit Sitzgruppen, Boccia-bahnen oder Spielplätzen für alt und jung Treffpunkte für die Nachbarschaft böten. Das bewusste Einbinden von Grün in die Bewirtschaftung der Gebäude beispielsweise zur Regenwasserrückhaltung oder zum Windschutz lasse sich hervorragend kommunizieren und komme zunehmend positiv an.

Zukunftsorientierter Wohnungsbau heiße heute auch, altersgerechte Wohnungen mit den entsprechenden Naherholungsmöglichkeiten, sprich dem Park vor der Tür, anzubieten. Gerade ältere Menschen wünschten sich gepflegte Anlagen, ließen sich andererseits auch gern aktiv in die Gestaltung und Pflege einbinden. Mit entsprechenden Konzepten bewiesen Wohnungsbauunternehmen soziale Verantwortung und Kompetenz. Andererseits dürften sie aber auch die Augen vor möglichen Konfliktpotenzialen nicht verschließen.

AVIA BANTLEON – Ihr Systempartner für ...

- Schmierstoffe aller Art
- Schmierstoffe - biologisch abbaubar
- Taumittel - umweltfreundlich
- Sorbent Produkte
- Lager- und Tanktechnik
- Laboranalysen
- Technische Beratung im Umgang mit wasser-gefährdenden Stoffen

Ganzheitlicher Ansatz für nachhaltigen Nutzen.

Seker Makina Kimya . BOSB, Tem Yan Yolu, Dogu Cad. No.9
34953 Tuzla/Istanbul, Turkiye . Tel. +90-216 593 15 00 . Fax 15 05
info@sekermak.com . www.sekermak.com

KENNWORT: BANTLEON

Wörmann Anhängerherbstmesse

Vom 21. bis 23. Oktober 2011 lud das Anhänger-Center Wörmann zur herbstlichen Anhängermesse nach Hebertshausen bei Dachau ein. Zahlreiche Kunden und interessierte Besucher folgten der Einladung, um Europas modernstes Anhängercenter und seine Produkte näher kennen zu lernen.

Kunden und Besucher konnten sich einen umfassenden Überblick über flexible Transportlösungen verschaffen und zeigten sich von Komfort und Fahreigenschaften der Anhänger begeistert.

Auf der 50.000 qm großen Ausstellungs- und Vorführfläche wurden sämtliche Anhänger präsentiert; rund 2.000 Neuanhänger und rund 500 Gebrauchtanhänger für jeden Bedarf stehen bei Wörmann zur Sofort-Mitnahme bereit.

Das Angebot deckt dabei den gesamten Bedarf im Pkw-Bauanhängerbereich ab: so sind von Standardkastenanhängern über Maschinentransporter bis hin zu Kippanhängern und



Bei sonnigem Herbstwetter kamen viele Kunden zur Wörmann Herbstmesse nach Hebertshausen, um sich von Produkten und Service vor Ort zu überzeugen. (Foto: Anhänger-Center Wörmann GmbH)

Bau- und Toilettenwägen alle Modelle erhältlich. Auch im Verkaufssegment der schweren druckluftgebremsten Lkw-Anhänger bietet Wörmann Bauprofis das komplette Programm an Fahrzeugen an. So sind neben Tiefladern von 5 bis 40-Tonnern und 3-Seitenkippern auch die vielseitig verwendbaren Multifunktionsanhänger, die sowohl als Maschinentransporter als auch als 3-Seitenkipper einsetzbar sind, vorrätig. Alle Kunden konnten sich ausgiebig und

fachkundig – auch in Bezug auf Finanzierungs- und Leasingmöglichkeiten - beraten lassen und den eigenen Anhänger zu besonders günstigen Messekonditionen auswählen. Aufgrund des sonnigen Herbstwetters nutzten viele Besucher das Freigelände für einen ausgiebigen Spaziergang über das riesige Firmenareal, bei dem alle neuen und gebrauchten Anhänger besichtigt werden konnten. Anschließend lockte der beheizte, 2.500 qm große XXL-

Showroom mit weiteren Anhängermodellen, einer Ausstellung der kompletten Zubehörteile und natürlich mit dem Gastronomiebereich, wo mit Kaffee, Kuchen und leckeren Grillspezialitäten für das leibliche Wohl gesorgt wurde.

Aufgrund der großen Nachfrage werden die Messerestposten für kurze Zeit noch zu den besonders günstigen Messekonditionen verkauft.

KENNWORT: WÖRMANN ANHÄNGER

KENNWORT: SOLO MOTORSÄGEN

KONSEQUENT

Die Profi-Motorsägen von SOLO sind für den Einsatz unter extremsten Belastungen konzipiert. Die durchzugstarken Hochleistungsmotoren meistern auch die größten Herausforderungen. Lange Arbeitsintervalle, geringes Gewicht und komfortables Handling bieten die besten Voraussetzungen für einen effektiven Einsatz im Forst.

SOLO Motorsägen - hier stimmt Leistung, Qualität und Preis!

www.solo-germany.com

FÜR PROFIS!



SOLO
Für Garten und Forst.
Seit 1948.

Grünabfälle reduzieren und sinnvoll weiterverwerten

Beim Schneiden von Hecken und Bäumen sowie bei der Reinigung von Beeten und Straßenrändern fallen große Mengen an Grünabfällen an.

Um die Abfälle deutlich zu reduzieren und sie auf sinnvolle Weise als Kompost, Mulchmaterial oder Heizpellets weiterverwerten zu können, hat TS INDUSTRIETM drei neue Typen von Häckslern entwickelt.

Vom flexiblen Alleshäcksler über den Häcksler für städtische Parks bis hin zum Holzerkleinerer finden Landschaftsarchitekten, Baumpfleger, Gärtner und Gemeinden das passende Gerät für jeden Bedarf.

TS INDUSTRIETM hat sich als europäischer Marktführer im Bereich der mobilen Zerkleinerer etabliert. Die starke Marke vereint die Kompetenzen und die Bekanntheit der Hersteller Tünnissen und Saalen Industrie und kann auf eine 130-jährige Erfahrung sowie den Erfolg von mehr als 10.000 verkauften Häckslern bauen. Das für Spitzentechnologie bekannte Unternehmen hat nun mit drei innovativen Häcksler-Typen eine neue Generation von Zerkleinerern auf den Markt gebracht, die den Nutzern höchste Verarbeitungsqualität, Robustheit und Ergonomie verspricht.

TS INDUSTRIETM entwickelt seine Produkte ständig weiter, um immer komfortablere Lösungen anbieten zu können, wie zum Beispiel einen breiter und tiefer gelegten Einfülltrichter oder ein Förderband zum besseren Einfüllen von Ästen und Grünabfällen. Darüber hinaus legt



(Foto: TS Industrie GmbH)

das Unternehmen großen Wert auf den Schutz der Umwelt. Die innovativen Systeme zur Verringerung des CO₂-Ausstoßes und zur Lärmreduktion sowie der konsequente Einsatz umweltverträglicher Motoren verdeutlichen das Anliegen von TS INDUSTRIETM, die Natur und den Menschen zu respektieren.

Die drei neuen Häcksler-Typen

Die Häcksler von TS INDUSTRIETM können – je nach verwendetem Modell – zwischen 8 und 40 Kubikmeter Grünabfälle pro Stunde verarbeiten und das Volumen um das Sechsfache reduzieren. Einfach zu transportieren und mit wenigen Handgriffen zu bedienen, steigern die Geräte die Leistungsfähigkeit der Grünflächenexperten.

Der Alleshäcksler: MULTI-VEGETATIONTM CONCEPT VIPER 50 DRI

Der Alleshäcksler VIPER 50 DRI mit dem patentierten MIXED MOTORTM zerkleinert einfach und schnell alle Arten von Grünabfällen und Ästen. Er verfügt über einen Einfülltrichter und ein Förderband für kleinere

Äste. Der VIPER 50 DRI kann mit einem innovativen System zur CO₂-Verringerung und Lärmreduktion ausgestattet werden.

Der Häcksler für die Stadt: GARDENMASTERTM CONCEPT GM 10 M

Die besonders ergonomischen Modelle der Serie GARDENMASTERTM CONCEPT sind ideal für die Pflege städtischer Parks. Sie sind in drei Versionen erhältlich: auf einem Anhänger montiert, eine an kleine Traktoren angepasste PTO-Version sowie als Häcksler GM 10 M mit Eigenantrieb mit einer Breite von 80 Zentimetern (passt durch jedes Gartentor).

Der Häcksler für Äste: WOOD CONCEPT 350 M

Die Häcksler vom Typ WOOD CONCEPT sind mit der CUTTING DISC TECHNOLOGIE ausgestattet und damit ideal für das Zerkleinern von Ästen. Der besonders robuste und zuverlässige Häcksler 350 M zerkleinert Äste bis zu einem Durchmesser von 20 Zentimetern. Mit seinem leistungsstarken Motor und seinem Schwenkbereich von 270 Grad ist er in allen Situationen

einsetzbar.

Innovative Technologien

Dank der Holzerkleinerer und Alleshäcksler von TS INDUSTRIETM sind Äste und Grünabfälle nicht mehr nur Abfall, sondern können für neue Anwendungen wie Mulchen, Kompostieren oder Heizen genutzt werden. Dabei kommen zwei innovative Technologien zum Einsatz:

Der von TS INDUSTRIETM entwickelte und patentierte MIXED MOTORTM kombiniert Hämmer und Messer, um Äste und alle Arten von Pflanzenabfällen effizient zu häckseln. Ist der Durchmesser des Astes zu groß, werden die Hämmer eingefahren und überlassen ihren Platz den Messern, die ihn hobeln. Die Aststücke sowie die Pflanzenabfälle werden anschließend von den Hämmern auf ein Minimum reduziert und aus dem Rotor entfernt. Auf diese Weise entstehen so genannte ECO MIXED CHIPS, die sich zum Mulchen oder Kompostieren eignen.

Die Häcksler GARDENMASTERTM CONCEPT und WOOD CONCEPT sind mit der CUTTING DISC TECHNOLOGIE ausgestattet, mit der Äste mit einem Durchmesser von bis zu 26 Zentimetern zerkleinert werden können. Zwei auf einem schweren Schwungrad montierte einstellbare Messer werden an einem Gegenmesser vorbeigeführt und machen auf diese Weise einen glatten Schnitt. So entstehen gleichmäßig große Pellets, die sich bestens als ästhetisches Mulchmaterial oder zum Heizen eignen.

1€*

Frontkraftheber



Ein Grund mehr, sich einen John Deere anzuschaffen

Die anerkannte Zuverlässigkeit und Produktivität unserer legendären Rasentraktoren der Serie X700 mit Dieselmotor machen sie zur ersten Wahl für Profianwender.

Jetzt bekommen Sie für dieses Spitzenmodell den Frontkraftheber (US-Version) für 1 Euro*. Dank des Schnellanbausystems Quick-Tatch ist der An- und Abbau Ihrer Frontanbaugeräte ein Kinderspiel. Damit können Sie Ihren Rasentraktor vielseitig nutzen und das ganze Jahr über produktiver arbeiten. Also warten Sie nicht sondern nutzen Sie dieses einmalige Angebot!

Besuchen Sie noch heute Ihren John Deere Vertriebspartner und vereinbaren Sie einen Vorfahrtstermin.



JOHN DEERE



* Nur bei teilnehmenden Vertriebspartnern.
Gültig mit dem Kauf eines X700 Serie Kompaktraktors für einen Frontkraftheber US Version vom 1. Oktober bis 15. Dezember 2011.

JohnDeere.com

C-4431 D_FKH11

Der neue Crafter 4MOTION mit Achleitner Allradantrieb



Für härtesten Offroad-Einsatz: Der neue Crafter 4MOTION mit Achleitner Allradantrieb. (Foto: Volkswagen Nutzfahrzeuge)

Der neue Volkswagen Crafter überzeugt seit dem Frühjahr 2011 durch seine durchzugsstarken und sparsamen Vierzylinder-TDI-Motoren – jetzt geht er als Crafter 4MOTION mit Achleitner Allradantrieb auch ins Gelände:

Der österreichische Allrad-Spezialist hat ein Allradsystem entwickelt, das für überzeugende Traktion auch abseits befestigter Wege sorgt. Der Crafter 4MOTION ist dank hochwertiger Allrad-Technik im Rahmen seiner physikalischen Gesetzmäßigkeiten so geländegängig wie ein waschechter Geländewagen.

Seine Premiere feierte der neue Crafter 4MOTION mit Achleitner

Allradantrieb auf der in Paris stattfindenden Pressekonferenz zur Dakar 2012, an der der Allrad-Crafter neben dem Amarok als Begleitfahrzeug teilgenommen hatte. Die deutsche Publikumspremiere des Crafter 4MOTION fand am 13. November auf der Messe Agritechnica in Hannover statt.

Der Crafter 4MOTION mit Achleitner Allradantrieb ist ausgelegt auf den Einsatz im extremen Gelände wie es der steigende Markt für geländegängige Transporter zunehmend erfordert. Besonders Versorger alternativer Energiekonzepte müssen verstärkt in Regionen vordringen, die nur selten über eine Infrastruktur verfügen. Aber auch das Baugewerbe sowie Rettungsdienste, THW,

Feuerwehr und Polizei greifen immer öfter auf allradangetriebene Fahrzeuge zurück. Ein Trend, den Volkswagen Nutzfahrzeuge seit Jahren mit den etablierten 4MOTION-Modellen der äußerst erfolgreichen Volkswagen Transporter T5 (zirka 11 Prozent Allrad/Jahr) und Volkswagen Caddy (zirka 6 Prozent Allrad/Jahr) und natürlich dem Amarok gestaltet.

Grund genug, den größten Transporter von Volkswagen Nutzfahrzeuge nun gleichfalls mit einem vollwertigen Allradsystem auszurüsten. Um jedoch den hohen zu bewegend Massen eines Crafter während extremer Offroad-Einsätze Rechnung zu tragen, kommt das Allradsystem der Firma Achleitner mit Geländeunter-

setzung (2,5:1) zum Einsatz. Es definiert sich über eine permanente, gleichmäßige (50:50) Kraftverteilung an beide Achsen mit serienmäßiger Differenzialsperre im Verteilergetriebe und an der Hinterachse.

Optional lässt sich auch eine Sperre für die Vorderachse ordern. So gerüstet, ist es erst die Physik, die dem Crafter 4MOTION mit Achleitner Allradantrieb Grenzen setzt. Denn wenn alle Sperren aktiviert sind, kann ein Rad bis zu 100 Prozent des Antriebsmomentes übertragen. Ein Ausgleich der unterschiedlichen Momente im Antriebsstrang findet nicht mehr statt. Schlupf entsteht nur noch an der schwächsten Stelle: zwischen Reifenprofil und Untergrund.

Umfangreich sind die Veränderungen, die die Firma Achleitner an der einzelradaufgehängten Vorder- und starren Hinterachse vorgenommen hat. Verstärkte Federn mit mehr Weg, härtere Stoßdämpfer mit progressiver Kennung und geänderte Stabilisatoren sind nur der offensichtliche Teil der Modifizierungen. Sie ergeben in Summe und abhängig von der gewählten Bereifung (für Offroad oder Straße) eine Höherlegung von rund zehn Zentimetern. Als Motorisierung steht ausschließlich das leistungsstärkste und durchzugskräftigste Aggregat des Crafter mit 120 kW (163 PS) zur Verfügung.

Der auch aus dem Amarok und Transporter bekannte 2.0-Liter-Biturbo entwickelt schon bei 1.800 Umdrehungen sein maximales Drehmoment von stattlichen 400 Newtonmetern. Genug Kraft, um im Bedarfsfall per Knopfdruck im unteretzten ersten Gang im schwersten Gelände mit voller Beladung – egal ob als 3,5- oder 5,0-Tonner

– anzufahren und weiterzukommen. Den Crafter 4MOTION mit Achleitner Allradantrieb gibt es in allen von Volkswagen bekannten Karosserievarianten – als Kombi, als Kastenwagen, wie auch als Fahrgestell oder als Pritschenwagen mit Einzel- oder Doppelkabine, mit unterschiedlichen Radständen und Dachformen.

Der Aufpreis durch den von Achleitner nachträglich ausgeführten Allrad-Umbau gegenüber einem Modell mit Heckantrieb beläuft sich auf rund 19.950 Euro (netto).

Der Crafter 4MOTION mit Achleitner Allradantrieb ist ab sofort beim Volkswagen Nutzfahrzeuge Partner bestellbar. Der Kunde hat damit bei diesem sogenannten Zwei-Rechnungs-Fahrzeug nur einen Ansprechpartner für die Bestellung sowie für Service und Gewährleistung, dies wird über ausgewählte Nutzfahrzeug-Partner erfolgen. Die ersten Auslieferungen sind für den Beginn des Jahres 2012 vorgesehen.

KENNWORT: VW CRAFTER ALLRADANTRIEB

FORSTlive

FORSTlive Süd 2012

Demoshow für Forsttechnik, Erneuerbare Energien und Outdoor stattfinden.

Über 250 Aussteller warten vom 13. - 15. April 2012 in Offenburg mit einem breiten, aktuellen Angebotsspektrum auf dem 35.000 m² großen Freigelände und in der 6.000 m² großen BadenArena in Offenburg auf. Die Erlebniswelt Forst live fasziniert mit praxisgerechten Maschinen- und Gerätevorführungen; es wird gesägt, gehackt,

gespalten, gehäckselt und geschreddert. Neben dem Bereich Forstmaschinentechnik bilden die Erneuerbaren Energien ein weiteres Schwerpunktthema.

Namhafte Aussteller informieren über Pellets-/Scheitholzheizungen, Photovoltaik sowie über Solaranlagen. Outdoorbekleidung rundet die Präsentation ab.

Weitere Informationen erhalten Sie über das folgende Kennwort:

KENNWORT: FORST LIVE



EXPERTE FÜR MOBILE
HOLZZERKLEINERER
UND ALLESHÄCKSLER

www.ts-industrie.eu



Ob Grünschnitt oder ganze Äste – was immer Sie zerkleinern möchten:

TS INDUSTRIE™ hat stets die passende Lösung um Grünabfälle wiederzuverwerten.

Landschaftsgärtner, Baumpfleger, Gemeinde, ..., ob große oder kleine Baustellen – entdecken Sie unter unseren drei TS Industrie™ Lösungen, das Konzept, das die Anforderungen Ihrer Tätigkeit perfekt erfüllt.



Mit dem **PATENTIERTEM MIXED ROTOR™** von TS INDUSTRIE™ werden aus Gartenabfällen wie Grünschnitt und Ästen wertvolle Rohstoffe.



Mit dem **CUTTING DISC SYSTEM TS INDUSTRIE™** lassen sich auch dicke Äste exakt auf das gewünschte Maß schneiden.



Mit dem **GARDENMASTER™** entscheiden Sie sich für den richtigen Häcksler für enge Verhältnisse. Unentbehrlich für die Pflege des Gartens.



TS Industrie GmbH
Weserstrasse 2
47506 NEUKIRCHEN-VLUYN
DEUTSCHLAND
Telefon: +49(0)2845 9292-0
Telefax: +49(0)2845 9292-28
kontakt@ts-industrie.eu

Werden auch Sie Familienmitglied von TS INDUSTRIE™!
Bereits mehr als 10.000 verkaufte Häcksler!

Auktion mit Top-Modell „Terra Spike“

Zum Jubiläum nur das Beste: Zum 20jährigen auf einem der weltweit wichtigsten Rasensport-Märkte versteigert Wiedenmann eine Spezialversion seiner Terra Spike GXi 8 HD, dem Spitzengerät des schwäbischen Herstellers zur Regeneration stark beanspruchter Sport- und Golfgrünflächen.

Die Anbaumaschine für Kompakttraktoren dient zur Tiefenlockerung und -lüftung von Rasen aller Art. Mit dieser wohl wichtigsten Pflegemaßnahme werden Verfilzungen beseitigt und Verdichtungen aufgebrochen, damit die Rasenwurzel tiefer in den Boden eindringen kann und besser mit Wasser und Nährstoffen versorgt wird. Gebote für die stille Auktion nimmt Wiedenmann per Mail unter drae@wiedenmann.co.uk entgegen. Der Erlös geht an die Stiftung für Krebsforschung sowie die Multiple Sklerose Gesellschaft in Großbritannien.

Den Grundstein für das unternehmerische Engagement im Vereinigten Königreich legte ein Treffen der Wiedenmann-Eigner mit dem Briten David Rae, dem man später die alleinigen Vertriebsrechte übertrug. Das sollte sich lohnen - Wiedenmann zählt heute zu den führenden Marken des Landes. Dabei gelten die Briten als anspruchsvoll: Wohl kaum anderswo



„David Rae von Wiedenmann UK präsentiert die Spezialversion der Terra Spike GXi 8 HD, die das Unternehmen für karitative Zwecke meistbietend versteigert.“ (Foto: Wiedenmann)

haben Rasensportarten wie Golf, Soccer oder Polo einen so hohen Stellenwert. Dem muss auch der Spielgrund gerecht werden und die Schwaben können liefern: Sehr leistungsstarke und effiziente Maschinen für die Rasenregeneration und alle vor- und nachgelagerten Pflegearbeiten. Sie werden meist als Anbaugeräte an Kompakttraktoren eingesetzt oder von diesen gezogen. Eine komfortable Bedienung und einfache Wartung sind weitere Merkmale der mehrfach preisgekrönten Entwicklungen. So hält Wieden-

mann mit seiner Serie „Terra Spike“ bis heute den Weltrekord für höchste Produktivität. Die Wiedenmann UK Ltd in Inchinnan bei Glasgow ist ein rechtlich selbstständiges Handelsunternehmen ohne Kapitalbeteiligung des deutschen Herstellers.

Im Ranking haben die Briten bereits mehrfach den ersten Platz als erfolgreichster Importeur belegt. Die Maschinen fertigt Wiedenmann mit 230 Beschäftigten in Rammingen und an zwei weiteren Standor-

ten. Drei Viertel der Produktion gehen in den Export. Um den Vorsprung zu halten, wird ein beträchtlicher Teil des Jahresumsatzes von 32 Millionen Euro in Forschung und Entwicklung investiert.

Mit besonders wirtschaftlichen Kombigeräten, die mehr als eine Pflegeaufgabe meistern, will der 1964 gegründete Hersteller auch in Zukunft weiter wachsen: Jüngst starteten die ersten Lieferungen an den neuen Exklusivhändler in Südkorea.

KENNWORT: WIEDENMANN TERRA SPIKE

Stubbenfräsen und Holzzerkleinerer

„Forsttechnik Schültke“ ist ein Spezialist mit einem breiten Angebot für diese Arbeitsbereiche. Aber nicht nur die überzeugenden technischen Merkmale der

einzelnen Geräte sind interessant, sondern auch die verschiedenen Finanzierungsangebote wie zum Beispiel Leasing und Langzeitmiete. Ohne große

Kapitalbindung kann der eigene Maschinenpark ergänzt und ausgebaut werden. Dadurch lassen sich zusätzliche Umsatzmöglichkeiten generieren.

Weitere Informationen erhalten Sie über das folgende Kennwort...



KENNWORT: FORSTTECHNIK SCHÜLTKE

Neuer Yanmar 10 t - Midibagger

Aufgrund des schlechten baulichen Zustandes von Versorgungsleitungen und Hausanschlüssen kommt es im Stadtgebiet von Jena häufig zu Stör- und Schadensfällen.

Deshalb beschlossen die Stadtwerke Energie Jena-Pößneck die maroden Leitungen zu erneuern. Zu den ersten Bauabschnitten gehört der Bereich Magdelstiege in der Innenstadt der drittgrößten Stadt Thüringens. Hier erfolgt eine umfangreiche Rekonstruktion der Gasversorgungsleitungen einschließlich der zugehörigen Hausanschlüsse. Das Energieunternehmen beauftragte mit den erforderlichen Arbeiten die EFM Jena GmbH (Energie-, Fern-

meldekabel- und Medienbau Jena GmbH). Für den neuen Yanmar Midibagger SV100-1 im Maschinenpark der EFM wurden die erforderlichen Baumaßnahmen gleich zur ersten Bewährungsprobe – und diese mit Bravour bestanden. Die Gesamtbaustrecke im Straßenzug Magdelstiege, eine der innerörtlichen Hauptverkehrsstraßen, hat eine Länge von ca. 635 m.

Die auf dieser Länge im Straßenkörper bestehende Gasversorgungsleitung DN 200 aus Stahl wird durch eine neue Versorgungsleitung ersetzt. Dafür werden durchgängig Kunststoffrohre aus Polyethylen PE 100 d 225 x 13.4 SDR 17 verwendet. Die Aushubtiefen für die 635 m Rohrgraben liegen zwischen

1,25 m und 1,75 m. Bei einer Grabenbreite von 0,8 m unten und 1,2 m oben war eine Bodenmenge von ca. 1.000 cbm auszuheben. Zum effektiven "Arbeitspferd" wurde hierbei der Yanmar SV100-1.

Dieser Midibagger der 10 t-Klasse ist der einzige Midibagger von Yanmar mit Kurzhecküberstand von nur 17 cm und verfügt über eine Reißkraft von 4.670 kgf. Die Losbrechkraft beträgt 6.980 kgf. Angetrieben wird die Maschine von einem sparsamen 4-Zylinder Yanmar-Dieselmotor mit 54,7 kW bei 2.200 U/min.



Die max. Grabtiefe mit hydraulischem Schnellwechsler beträgt 4.530 mm, die max. Ausschütthöhe 5.150 mm und die max. Reichweite am Boden 7.400 mm. Der SV100-1 ist das aktuelle Flaggschiff des weltweit zu den führenden Herstellern von Mini- und Midibaggern zählenden Unternehmens Yanmar.

KENNWORT: YANMAR-MIDIBAGGER

MULTI ONE®

Stand 06-D02
AGRI TECHNICA
The World's No. 1

Vertriebspartner gesucht

CSF Multione Deutschland GmbH
 Bachäcker 3
 D-86720 Nördlingen - Baldingen
 Tel. : (0 90 81) 29 06 63-0 • Fax: (0 90 81) 29 06 63-40
info@multione-deutschland.de • www.multione-deutschland.de



CSF srl • via Palù 6/8 I-38040 Grumolo delle Abbadesse • tel +39 0444264600 • fax +39 0444389260
info@multione-csf.com • www.multione-csf.com

KENNWORT: CSF WINTERDIENST

Neue robuste Lkw für den schweren Einsatz – maximale Verfügbarkeit und Mobilität



(Foto: Scania)

Scania erweitert sein Angebot durch neue Modelle der Baureihen P und G, die auf die härtesten Arbeitsbedingungen der Baubranche zugeschnitten sind. Mit einem neuem Styling der Front sowie verstärkten Komponenten setzen diese Lastwagen Maßstäbe und beeindrucken durch höchste Verfügbarkeit im intensiven und oft kompromisslos harten Bauverkehr.

Die neuen Baufahrzeuge von Scania sind besonders für den schweren Einsatz entwickelt und gebaut, um auch die härtesten Einsatzbedingungen dieser

Branche zu meistern. Das neue Styling der Front ist funktionell und robust. Es überzeugt durch technische Lösungen, die die empfindlichen Komponenten schützen. So können Reparaturkosten reduziert sowie teurer Nutzungsausfall vermieden werden.

Die neuen Lkw für den Einsatz in schwierigem Gelände basieren auf den bewährten und geräumigen Modellen der Scania G-Baureihe. Ein komplettes Programm von Fahrzeugen der Baureihe P folgt zu einem späteren Zeitpunkt. Die neuen Lkw profitieren von sämtlichen Verbesserungen, neuen Merkmalen und Funktionen, die

Scania in der letzten Zeit eingeführt hat. Dazu zählen z. B. Scania Opticruise mit Off-Road-Modus, ein neues Traktionspanel im Armaturenbrett sowie der neue Scania Retarder, leistungsoptimiert für niedrige Geschwindigkeiten. Hinzu kommen zahlreiche Neuheiten am Fahrgestell.

Sehr stabile Stoßfängerstruktur

Der stabile Stahlstoßfänger steht um 135 mm hervor und schützt damit das Fahrerhaus vor kleineren Schäden. 135 mm bedeuten eine zusätzliche Verlängerung von 80 mm verglichen mit dem früheren Stoßfänger. Mit dem neuen Stoßfänger wird ein Böschungswinkel von bis zu 25 Grad erreicht. Zusammen z.B. mit dem großzügigen Rampenwinkel sowie weiteren relevanten Abmessungen verfügt das Fahrzeug über hervorragende Geländeeigenschaften. Durch die erreichte Einstufung als Geländefahrzeug ist ein vorderer Unterfahrschutz nicht erforderlich.

Der Stoßfänger ist sehr stabil und widersteht ohne Verformung hohen Belastungen. Die Konstruktion ist außerdem separat aufgehängt, ohne Verbindung mit anderen Komponenten, die bei einem Aufprall Schaden nehmen könnten, was wiederum den Reparaturbedarf reduziert.

Abschlepp- und Bergeöse für 35 Tonnen (350 kN)

In den Stoßfänger ist eine starke Abschleppöse integriert, ausgelegt für 35 Tonnen (10

Tonnen mehr als die Standardvariante), sodass das Fahrzeug in entsprechenden Situationen geborgen und abgeschleppt werden kann, ohne es vorher zu entladen.

Vorbildliche Zugänglichkeit für tägliche Wartung

Eine breite rutschfeste Trittstufe oben auf dem Stoßfänger, die man wiederum über eine zusätzliche ausklappbare Trittstufe unter der Abschleppöse erreicht, erleichtert das Säubern der Frontscheibe. Zwei Rippen des Kühlergrills dienen dabei als Handgriffe, an denen sich der Fahrer festhalten kann.

Zweckmäßiges Styling

Das neue Styling der Baufahrzeuge unterstreicht schon auf den ersten Blick den Einsatzzweck. Der schwarze Grill und die schwarzen Stoßfänger verstärken den kraftvollen Eindruck und führen die Scania T-Designlinie fort – ein unverkennbares Stylingmerkmal eines jeden Scania Lkw. Zusätzlich sorgen das Off-Road-Design und der Komfort dieser Fahrzeuge dafür, dass sich diese auf den ersten Blick von anderen unterscheiden.

Hauptscheinwerfer und Blinker sind separat eingebaut. Beide sind weiter weg platziert vom Stoßfänger, um die Beleuchtungsanlage vor möglichen Schäden zu schützen. Um die Scheinwerfer herum ist ein Schutzgitter montiert. Die optional verfügbaren Nebel- und Fernscheinwerfer sind ebenfalls durch ein Gitter geschützt, das in die Stoßfängerstruktur integriert ist. Eine robuste fest montierte Scheinwerferwaschanlage ist auf Wunsch verfügbar.

SNO-N-ICE das Taumittel für sichere Verkehrsflächen!

Glatte Fahrbahnen, vereiste und schneebedeckte Wege und Zufahrten. Mit diesen Problemen haben alle während der Wintermonate zu kämpfen.

Egal ob als Eigentümer, Grundstücksverwalter, Facilitymanager, Betriebsverantwortliche oder Hausmeisterservice, Stadt- und Verkehrsverwaltung, etc. obliegt uns allen die rechtliche Verpflichtung Fahr- und Gehwege verkehrssicher zu halten.

Wie sensibel dieses Thema geworden ist, zeigt die steigende Quote an Schadensersatzfällen in den letzten Jahren. Eine Verletzung der Fürsorgepflicht kann teuer werden. Mit SNO-N-ICE bieten wir ein zuverlässiges Taumittel, dass in zahlreichen Krankenhäusern, Firmen, Gesundheitszentren, Parkhäusern und kommunalen- / sozialen Einrichtungen seit vielen Jahren erfolgreich eingesetzt wird. Mit SNO-N-ICE sind Sie auf der sicheren Seite. Kunden, wie beispielsweise die Straßenmeisterei St. Moritz, die Hochgebirgsklinik Davos, Goldbeck Parkanlagen oder der Krankenhauszweckverband Ingolstadt nutzen die positiven Produkteigenschaften.

1. Wirtschaftlich und praktisch ! SNO-N-ICE gegen Schnee- und Eisglätte bis -21°C macht das Gehen und Fahren sofort sicherer. Sparsam, nur wenige Gramm/m sind auszubringen. Die Einsatzzeiten können drastisch reduziert und somit Personal- und Maschinenkosten eingespart werden.

2. Bestens geeignet für Maschinensteuerung! Professionelle Anwender bestätigen, dass SNO-N-ICE mit den gängigen Streumaschinen, wie Band-

oder Schneckenstreuer optimal ausgebracht werden kann (Keine EPO Streuer). Entsprechende Freigaben liegen vor.

3. Maximale Langzeitwirkung! SNO-N-ICE bleibt nach dem Streuen bis ca. 24 Stunden wirksam.

4. Schonender für alle! SNO-N-ICE greift Hunde und Katzenpfoten kaum an. Auch Spülmengen, die in Gewässer gelangen richten keine mikrobiologischen Schäden an. Schont Lederschuhe und hinterlässt auf Teppichen und Steinböden nur geringfügige Spuren.

5. Minimale angreifende Wirkung auf Beton, Stahl und Aluminium ! Herkömmliche Taumittel greifen Beton und Metall an. In SNO-N-ICE verhindert ein Betonschutz-Zusatz höchst wirksam das Abspalten und Auswaschen von Beton, und dank Korrosionsschutzmitteln wird die Rostbildung auf ein Minimum reduziert. Entsprechende EMPA – Teste bescheinigen dem Produkt hervorragende Eigenschaften.

6. SNO-N-ICE – der Umwelt zu Liebe ! Wegen umweltschädigender Wirkung ist von der Verwendung von Streusalz dringend abzuraten. Die negative Auswirkung von Streusalz ist Vielseitig. Gravierend jedoch ist die schädigende Wirkung auf den Nährstoffhaushalt von Bäumen und Grünflächen. SNO-N-ICE dem biologischen Abbau gut zugänglich sind. Es enthält keinen Harnstoff und ist giftklassenfrei.



(Foto: Hermann Bantleon GmbH)

NOX

Tiltrotatoren

one man show

www.kinshofer.com

abstehende
Zylinder?
Vergiss es!

minimaler
Zeitaufwand
bei maximaler
Beweglichkeit

= mehr Leistung.

KINSHOFER GmbH

Hauptstraße 76 • D-83666 Waakirchen

Tel. 08021-8899-0 • FAX 08021-8899-37

eMail: info@kinshofer.com

KENNWORT: TAUMITTEL

KENNWORT: TILTROTATOREN

Weltpremiere: Neuer Opel Combo Kastenwagen auf der „transportCH“

Nach der Weltpremiere des neuen Opel Combo als Pkw-Variante auf der IAA im September stellt Opel jetzt in der schweizerischen Hauptstadt Bern auf der Messe „transportCH“ die Transporterversion vor.

Variantenreich, funktional und wirtschaftlich präsentiert sich der Combo Kastenwagen als Spezialist für Transport und Gewerbe. Der kompakte Lademeister steht in zwei Radständen und zwei Dachhöhen, als geschlossene Kastenwagen-Ausführung und mit teil- oder vollverglastem Aufbau zur Wahl. Für einen leichten und bedarfsgerechten Zugang zum Laderaum sorgen wahlweise eine asymmetrische Doppelflügel-Hecktür, eine einteilige Heckklappe oder zwei (optional erhältliche) seitliche Schiebetüren. In bestimmten Kastenwagen-Konfigurationen kann zusätzlich eine hintere Dachklappe – beispielsweise für den Transport von Leitern – installiert werden. Mit bis zu 3,8 beziehungsweise 4,6 Kubikmetern Ladevolumen (kurzer/langer Radstand, Beifahrersitz jeweils umgeklappt), maximal



(Foto: Adam Opel AG)

einer Tonne Nutzlast sowie Bestwerten bei Laderaummaßen, Ladekantenhöhe und Schiebetür-Öffnungsbreite positioniert sich der Combo Kastenwagen in mehreren Schlüsselmerkmalen an der Spitze. Der Neuling deckt somit alle Anforderungsprofile in dieser Fahrzeugklasse ab.

Mit vier Dieselmotoren, einer Benziner- und einer CNG-Erdgasvariante (Compressed Natural Gas) sowie einem Leistungsangebot von 66 kW (90 PS) bis 99 kW (135 PS) wird auch das Antriebsprogramm unterschiedlichsten Ansprüchen gerecht. Je nach Version sind die verfügbaren Triebwerke mit einem Fünf- oder Sechsgang-Schaltgetriebe kombiniert; die 66 kW/90 PS starke Ausführung 1.6 CDTI steht zusätzlich mit dem automatisierten Fünfgang-Schaltgetriebe Easytronic zur

Wahl. An Stelle des standardmäßigen 60-Liter-Tanks verfügt der Combo Kastenwagen CNG über einen 22-Liter-Benzintank und Gasbehälter mit insgesamt ca. 16,15 kg Fassungsvermögen (langer Radstand optional bis zu 22,1kg), woraus sich Gesamtreichweiten von bis zu 750 Kilometern ergeben.

Mit Ausnahme der CNG-Ausführung sind sämtliche Motorisierungen auf Wunsch mit einem verbrauchs- und CO₂-reduzierenden Start/Stop-System lieferbar. Zu niedrigen Betriebskosten tragen auch die langen Wartungsintervalle bei: Für die Dieselformen beispielsweise ist lediglich alle 35.000 Kilometer oder einmal jährlich ein Service angesetzt.

Das Cockpit und die Fahrerkabine des neuen Combo Kastenwagens überzeugen durch hohe Funktionalität und praktische

Gestaltung. Große Türfächer, ein Ablagefach im Dachbereich, ein Dokumentenhalter auf der Armaturentafel und ein Handschuhfach mit Laptophalterung sind nur einige Beispiele.

Zentralverriegelung, Servolenkung, eine höhen- und längsverstellbare Lenksäule, elektrische Fensterheber, ein vierfach verstellbarer Fahrersitz sowie Fahrerairbag, ABS-Bremsen und ein Reifenreparatur-Set gehören schon bei der Basisversion zur Serienausstattung.

Äußerst konkurrenzfähig ist auch die Preisgestaltung: Der Einstieg in die neueste Generation des Opel Combo Kastenwagens mit 70 kW/95 PS starkem 1,4-Liter-Benzinmotor beginnt bereits bei 13.750 Euro (zzgl. MwSt.).

Weitere Informationen erhalten sie unter folgendem Kennwort...



KENNWORT: PFLASTERSTEINE

KENNWORT: OPEL COMBO

„Viel besser als meine alte“

Es gibt Tage, da macht es noch mehr Spaß, tolle Produkte zu verkaufen: Als Mitte September Armin Arweiler, Geschäftsführer von Kronenberger oecotec einen Anruf von Holger Halbritter (Geschäftsführer von Halbritter & Mörz im bayrischen Thannhausen) erhielt, war so ein Tag.

„Ich möchte mich einfach mal bedanken für das tolle Produkt und die tolle Beratung. Die Betonmischschaufel die Sie mir verkauft haben ist einfach super, viel besser als die alte!“



(Foto: Kronenberger oecotec GmbH)

Zum ersten Kontakt war es auf der GalaBau 2010 in Nürnberg gekommen. Holger Halbritter hatte gezielt nach einer neuen Betonmischschaufel gesucht und mehrere Anbieter auf der Messe kontaktiert. Die Schaufel sollte leicht und doch stabil sein, da sie viele Jahre im Einsatz gefordert werden würde. Nach leidvoller Erfahrung mit seiner „alten“ sollte diesmal die Mischerschnecke aus HARDOX gefertigt sein, um einen langjährigen Einsatz zu gewährleisten. Zudem sollte die Entleerung der Betonmischschaufel auch nach unten möglich sein, da der Beton oft auf dem Bauhof angemischt und dann in Hochlage auf LKW-Pritsche oder Anhänger entleert wird. „Und da ich Komfort schätze, soll die Öffnung und Schließung des Bodenschiebers hydraulisch möglich sein“.

Zur Zeiteinsparung wollte Halbritter das Schutzgitter der Betonmischschaufel zum Beladen und Entladen durch Auskippen des Schaufelinhalts nicht extra öffnen müssen: „Das kostet einfach zu viel Zeit und irgendwelche Sensorik zur Überwachung der Schließung ist mir

bei Beton zu anfällig“. Alle diese Anforderungen konnte Kronenberger oecotec mit ihrer Betonmischschaufel bereits in der Standardausführung erfüllen. „Die ausgestellten Maschinen hinterließen gleich zu Anfang bei mir einen sehr soliden Eindruck. Die einfache Artretierung des Schutzgitters mittels Schraubverbindung unten und die Möglichkeit das Schutzgitter zum Reinigen einfach in den oberen Scharnieren zu schwenken haben mir an der Kronenberger Schaufel sofort ausgezeichnet gefallen“. Da der Preis ebenfalls stimmte entschied sich Holger Halbritter wegen des hervorragenden Preis/Leistungsverhältnisses für die Betonmischschaufel der Firma Kronenberger oecotec.

Mittlerweile ist die Kronenberger Betonmischschaufel fast ein Jahr häufig im Einsatz und läuft problemlos. „Die Leistungsfähigkeit der Betonmischschaufel ist so hoch, ich könnte ein Betonwerk eröffnen“, scherzt Halbritter. „Innerhalb von 2 – 3 Minuten lässt sich der Be-

ton handfeucht herstellen und deutlich günstiger als Fertigbeton“. H&M arbeitet sowohl für Kommunen als auch für private Kunden. Da wird oftmals auch am späten Nachmittag oder am

Wochenende gearbeitet. Dabei ist es von Vorteil, wenn man in der Lage ist, den Beton in der benötigten Menge und der benötigten Feuchtigkeit selbst wirtschaftlich herzustellen.

KENNWORT: BETONMISCHSCHAUFEL

Wiedenmann Schmutzbeseitigung und Winterdienst



COMBI CLEAN

Kombi-Kehrmaschinen
Mit Mittelantrieb und Kehrwalzen-Schnellwechselsystem. Gleichmäßiges Kehrbild durch Drehpunkt in Walzenmitte und pendelnder Aufhängung.



SNOW MASTER

Räumschilder
Umklapp-Räumschilder, Federklappen-Räumschilder sowie zweigeteilte DynaFlex-Räumschilder mit spezieller Klapptechnik für außergewöhnliche Laufruhe und höchste Produktivität.



VARIO

Kombi-Federklappen-Räumschild
Zum Einsatz als keilförmiges, einseitiges oder V-förmiges Räumschild bei engen Räumverhältnissen auf Gehwegen, Parkplätzen usw.



ICE MASTER

Kombi-Kasten-Tellerstreuer
Zum Streuen trockener Materialien wie Sand, Salz, Splitt etc. Variable Nutzung als Kasten- oder Tellerstreuer möglich. Optional mit elektronischer Reguliereinheit ICE CONTROL zur wegeabhängigen Dosierung.

Wiedenmann GmbH
Am Bahnhof 1, 89182 Rammingen | GERMANY
Telefon +49 7345 953-0 | Telefax +49 7345 953-233
info@wiedenmann.de www.wiedenmann.de

KENNWORT: WIEDENMANN WINTERDIENST

John Deere Kompakt-Traktoren



Kompakt-Traktor 5GF (Foto: John Deere)

Mit der Vorstellung seiner Traktorenbaureihen 5E, 5G, 5M und 5R im Bereich der Rasen- und Grundstückspflege weitet John Deere sein Angebot unter 100 PS massiv aus. Und das in einem bemerkenswert stabilen Markt von EU-weit etwa 60.000 Stück pro Jahr, der in den letzten 15 Jahren die Marke von 50.000 Einheiten nie unterschritten hat.

Über einen weiten Leistungsbereich hinweg bieten die neuen Kompakten von John Deere eine Vielzahl von Ausstattungsvarianten und Wahlmöglichkeiten für Sonderkulturbetriebe sowie für die Nebenerwerbslandwirtschaft.

Mit der Erschließung des Bereichs der Rasen- und Grund-

stückspflege sollen die Kompakttraktoren nicht nur im Bereich der Kommunaltechnik weiter verbreitet werden, sondern auch Zugang zu den Bereichen der Bauunternehmen, Landschafts-, Golfplatz- und Sportplatzpflege sowie Verwendung auf Reiterhöfen finden.

Die 5er Serie wird den verschiedensten Ansprüchen an technischer Ausstattung, Fähigkeiten und Komfort gerecht. Ihre einfache Wartung und verschiedenen Reifen für die Baureihen 5G, 5M und 5R, die auch zum Befahren von Rasenflächen geeignet sind öffnen ein weites Anwendungsspektrum.

Eine offene Fahrerplattform oder eine auf die ergonomischen Bedürfnisse abgestimmte Kabine, Sonderlackierungen für beispielsweise den Kommunal-

bereich, eine große Auswahl an Frontladern und Arbeitsgeräten verschaffen diesen Traktoren die perfekte Ausrüstung für den Arbeitseinsatz in einem der genannten Bereiche.

Die Bandbreite der Kompakt-Traktoren reicht vom einfachen Basismodell der 5E-Reihe bis hin zum professionellen Premium-Modell der 5R-Reihe:

- Die 5E Grundmodelle (5055E, 5065E und 5075E) sind für den Einsatz auf Nebenerwerbsbetrieben oder Reithöfen vorgesehen.

- Die 5G-Traktoren (5080G, 5090G, 5080GH, 5090GH, 5100GH, 5080GV, 5090GV, 5100GV, 5080GF, 5090GF, 5100GF) sind für Kommunen, Golf und Sportplätze gedacht sowie zum Winterdienst auf engem Terrain.

- Die 5M-Traktoren (5070M, 5080M, 5085M, 5090M, 5095M und 5100M) sind größer und besitzen eine höhere Gesamtkapazität, ein höheres Komfortniveau und eignen sich besonders für Kommunen zum Mähen von Randstreifen oder zum Winterdienst.

- Letztendlich sind die 5R-Premium Traktoren (5080R, 5080RN, 5090R, 5090RN, 5100R und 5100RN) mit ihren elektronisch gesteuerten Motoren, einem durchgehenden Brückenstahlrahmen, einer hervorragenden Motorcharakteristik und Kraft vorzüglich für Bauunternehmen und Kommunen zum Mähen von Großflächen und zum Winterdienst geeignet.

Unabhängig von ihrem Fertigungsort bürgen die Maschinen für hohe John Deere Qualität.

modatech 

Die Transportkarre
für schwere Lasten.





Untergreifer für Pflanzkübel mit gebogenem Rand



Zaunabroller



Transportgabel mit Stapelgitter

Anbaugeräte



1

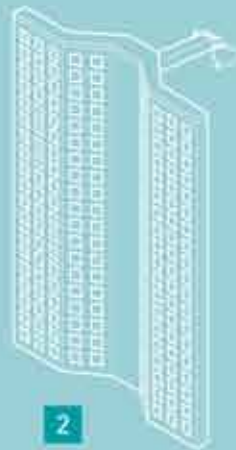

2

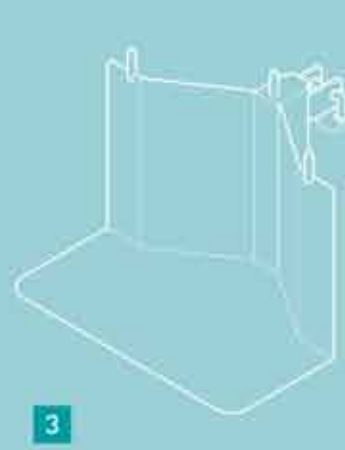

3



4

Kran zum Anheben, Transportieren und punktgenauem Absetzen von Findlingen und Quellsteinen



Transportkarren für schwere Lasten

Leistungsstarke Merkmale:

- Rückenschonendes Heben, Transportieren und Absetzen von schweren Gegenständen durch nur eine Person
- im Zusammenspiel mit dem höhenverstellbaren Griff und dem Fußtritt wird eine enorme Hebelwirkung erzielt
- die Transportkarre besteht aus verzinktem Stahl, ist äußerst robust und stabil
- die maximale Achslast beträgt 500 kg
- Kugelgelagerte, luftgefüllte Breitreifen mit Stahlfelgen erleichtern das Fahren auch in schwierigem Gelände
- der praktische Schnellspanngurt sichert alle Gegenstände und Lasten
- durch die umfangreichen Anbaugeräte kann die Transportkarre für viele Einsatzbereiche genutzt werden

Schaufel mit Gitteraufsatz





Transportgabel



Stechzähne und Stammhalter



Kran und Steinzange



Klemmbacken für Pflanztröge (Terracotta)

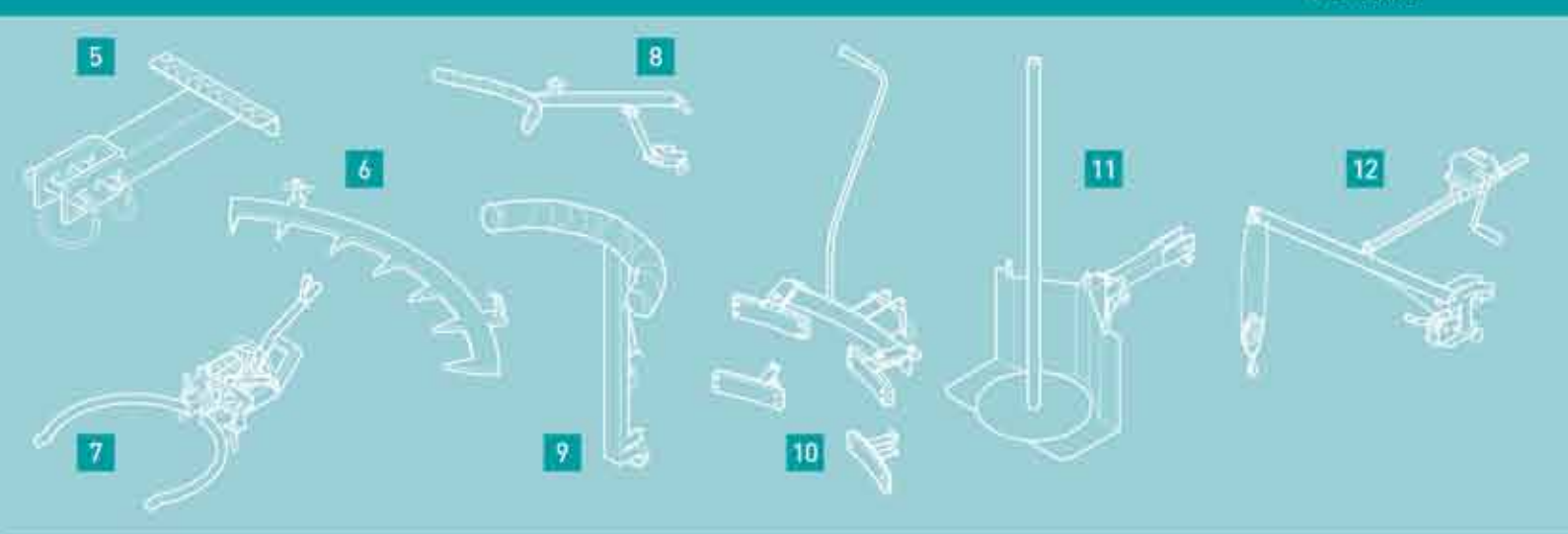

Transportkarre

Grundgerät mit

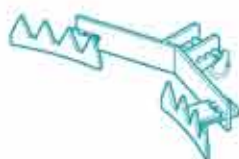

Untergreifer und



Schnellspanngurt

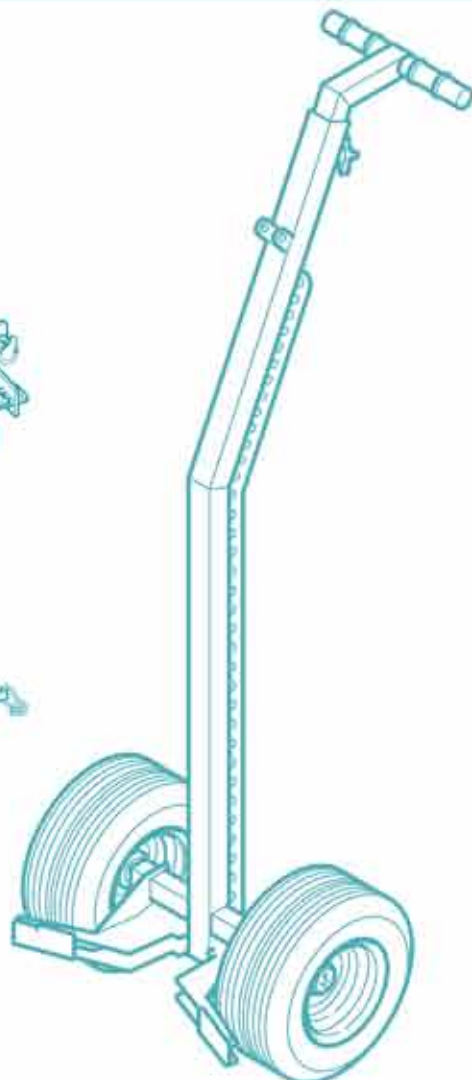

Anbaugeräte

- 1 Transportgabel
- 2 Stapelgitter Aufsatz für Transportgabel
- 3 Transportschaufel
- 4 Transportschaufelgitter Aufsatz für Transportschaufel
- 5 Fußtritt
- 6 Stechzähne
- 7 Pflanztrögheber
- 8 Stammhalter
- 9 Asthalter
- 10 Klemmbacken mit Stützbacken
- 11 Zaunabroller
- 12 Kran

modatech

Die Transportkarre
für schwere Lasten.

Leichter und schonender Transport
mit dem Pflanztrogeheber,
die Greifarme sind für Gefäße mit einem
Durchmesser von 40-100 cm konzipiert



Modahum GmbH - Weihermühle 2 - 82544 Egling bei München
Tel. +49 (0) 81 76/93 10-0 - Fax +49 (0) 81 76/93 10-93
www.modahum.de - info@modahum.de

Wir stellen aus auf der IPM:
Halle 3 / Stand E 77

Zentralverband Gartenbau auf der IPM

Im neuen Gewand, sprich: mit einem neu gestalteten Stand werden sich der Zentralverband Gartenbau e. V. (ZVG) (www.g-net.de), ideeller Träger der IPM, sowie die Mitveranstalter Landesverband Gartenbau Rheinland (www.gartenbau-rheinland.de) und Landesverband Gartenbau Westfalen-Lippe (www.gartenbau-wl.de) auf der IPM ESSEN 2012 der Fachwelt zeigen.

Sie präsentieren dann wieder ihr umfangreiches Leistungsspektrum im Infocenter Gartenbau in der Green City in Halle 1A und stehen den Mitgliedsunternehmen Rede und Antwort.

Die Bundesverbände Zierpflanzen (BVZ) (www.bundesverband-zierpflanzen.de), Einzelhandelsgärtner (BVE) (www.ihre-gaerternei.de) und der Bund deutscher Friedhofsgärtner (BdF) (www.grabpflege.de) werden mit ihren Untergruppierungen in ihren Ausstellungsbeiträgen zu aktuellen Fragen aus Produktion und Dienstleistung Stellung beziehen und ihre neuen Serviceangebote darstellen. Neben den Berufsverbänden werden im Infocenter Gartenbau

Institutionen aus Beratung, Wissenschaft und Forschung sowie Aus- und Fortbildung vertreten sein und den Besuchern neueste Erkenntnisse präsentieren. Die Lehrschau steht 2012 unter dem Thema „Clever Düngen“. Mit Blick auf die Kosten ist die Düngung betriebswirtschaftlich eher uninteressant. Düngungsfehler haben jedoch schnell drastische Auswirkungen auf die Pflanzenqualität. So gesehen ist und bleibt die Düngung ein wirtschaftlich bedeutender Kulturfaktor. Lehr- und Versuchsanstalten, Hochschulen und Universitäten sowie andere Forschungseinrichtungen stellen am Stand des Infocenters Gartenbau die neuesten Entwicklungen vor.

Zum zweiten Mal im Infocenter Gartenbau dabei ist das WEGA - Kompetenznetz Gartenbau (Wertschöpfungskette Gartenbau) (www.wega-online.org). Ziel von WeGa ist die Wertschöpfung im Wirtschaftssektor Gartenbau durch Bündelung von wissenschaftlichen Kompetenzen nachhaltig zu fördern und abzusichern. Dabei steht als Zukunftsthema die Produkt- und Produktionssicherheit hochintensiver Pflanzenproduktion von Gemüse, Obst, Zierpflanzen und

Gehölzen im Fokus der sechs Forschungsverbundprojekte. Im siebten Verbundprojekt arbeiten die bundesweiten Projektpartner in fünf Querschnittsbereichen, zur Förderung und Ausbildung des wissenschaftlichen Nachwuchses sowie dem Wissens- und Technologietransfer in die gärtnerische Praxis, netzübergreifend zusammen.

Ebenfalls vertreten sein wird die Zukunftsinitiative Niedrig-Energie-Gewächshaus ZINEG (www.zineg.de). Gesamtziel des Verbundvorhabens ist für die Pflanzenproduktion in Gewächshäusern den Verbrauch fossiler Energie für die Heizung und damit die (fossilen) CO₂-Emissionen möglichst auf Null zu reduzieren. Zur Erreichung dieses Ziels ist ein systemorientierter Ansatz durch Kombination technischer und kulturtechnischer Maßnahmen erforderlich. Die Messebesucher werden über Zwischenergebnisse des fünfjährigen Forschungsprojektes informiert.

Das Online-Informationssystem „hortigate“ (www.hortigate.de) präsentiert sich auf der Internationalen Pflanzenmesse im Rahmen des ZVG-Infocenters. hortigate bündelt bundesweit



veröffentlichte Fachinformationen in einer Datenbank. Abonnenten werden u. a. per E-Mail kontinuierlich mit aktuellen Pflanzenschutz-, Anbau- und Sortenhinweisen versorgt.

Als Zusatzmodul wird das Energieportal (www.energieportal-hortigate.de) präsentiert. Hier werden Beiträge zum effizienten Energieeinsatz im Gartenbau veröffentlicht. Mit dieser Sammlung erfolgt der Austausch von Informationen zwischen Wissenschaft und Praxis sowie das Aufzeigen beispielhafter und nachhaltiger Lösungen für den Gartenbau.

Das vom Zentralverband Gartenbau initiierte „Grüne Medienhaus“ (GMH) (www.gruenes-medienhaus.de) hat sich als kompetenter Medienpartner für die Öffentlichkeitsarbeit der Grünen Branche etabliert.

WWW.IPM-MESSE.DE

Submissions ANZEIGER

Täglich neue Auftragschancen:

Sie finden schnell und komfortabel passende Aufträge in unserer Auftrags-Datenbank im Internet oder traditionell in der Zeitung.



Kostenlose Servicehotline (0800) 664 81 60

Tageszeitung für öffentliche und private Ausschreibungen sowie Informationen für Baugewerbe, Handwerk, Industrie und Handel

Mit seltenen Wildpflanzen in Privatgärten biologische Vielfalt bewahren

Botanischer Garten Potsdam schafft Handlungsangebote für Städter - DBU gibt 223.000 Euro

Die Mehrheit der Bevölkerung stuft Naturschutz als „wichtig“ ein, das tatsächliche Engagement ist eher gering – es fehlen sinnvolle Handlungsmöglichkeiten.

„Kleingärtner, Gartenbesitzer und Familien mit Kindern können nun aktiv zum Erhalt der biologischen Vielfalt beitragen, indem sie seltene Wildpflanzen im eigenen Garten oder auf dem Balkon kultivieren“, sagte Dr.-Ing. E. h. Fritz Brickwedde, Generalsekretär der Deutschen Bundesstiftung Umwelt (DBU). Für das Umweltbildungs- und Naturschutzprojekt „Urbanität und Vielfalt“ des Botanischen Gartens der Universität Potsdam

übergab er heute den Förderbescheid über rund 223.000 Euro an Direktorin Prof. Dr. Jasmin Joshi und Kustos Dr. Michael Burkart. Im Projekt können Privatpersonen aus Stadtgebieten gefährdete Wildpflanzen heranziehen und sie mit fachkundiger Hilfe auf frei zugänglichen Flächen wieder ausbringen, so Brickwedde. Über aktives Handeln werde Wissen zu den Themen Artenvielfalt sowie Natur- und Biotopschutz vermittelt.

„Wir möchten für Menschen aus Städten und Ballungsgebieten konkrete Handlungsangebote im Naturschutz schaffen, die sich an den wenig ausgeprägten Vorkenntnissen und der knapp bemessenen Freizeit der

Menschen orientieren. So können Privatpersonen im Rahmen von ‚Urbanität und Vielfalt‘ helfen, die gefährdete Vielfalt regionaler Wildpflanzenarten zu bewahren“, sagte Joshi. Über den Weg des aktiven Handelns würde den Teilnehmer ein nachhaltiges Verständnis von biologischer Vielfalt und deren Gefährdungsursachen vermittelt.

„Zu Projektbeginn werden in den Botanischen Gärten Potsdam, Berlin und Marburg seltene heimische Wildpflanzen vermehrt“, führte Burkart aus.

Das Saatgut der etwa 50 Arten stamme von Wildpopulationen und werde in Absprache mit den Naturschutzämtern von Experten der Botanischen Gärten gesammelt. Die Jungpflanzen würden zusammen mit Pflegeanleitungen und weiteren Infomaterialien an die Teilnehmer ausgegeben. Im eigenen Garten, in Kleingartenkolonien oder in Balkonkästen könnten die seltenen Arten dann gepflanzt werden.

„In den Folgejahren werden die privat vermehrten Pflanzen auf zentral gelegenen und öffentlich zugänglichen Flächen ausgebracht“, erklärte Burkart weiter. „Die Flächen sind Orte der Umweltbildung und des Naturschutzes. Sie werden jeweils durch einen Naturerlebnisraum für Kinder ergänzt, sodass sie auch einen Freizeitwert für Familien darstellen.“ Auf den Flächen würden außerdem zahlrei-



Deutsche Bundesstiftung Umwelt

che Infoveranstaltungen durchgeführt. Ein Webportal mache die Informationen auch für Teilnehmer aus anderen Städten zugänglich und erleichtere den Erfahrungsaustausch über ein moderiertes Forum. Exkursionen zu den Herkunfts-Lebensräumen der Pflanzenarten und Informationen zu Biotop-Pflegemaßnahmen ergänzten das Programm.

Botanischen Gärten komme bei der Umweltbildung eine ganz besondere Bedeutung zu, betonte Brickwedde. „Mit mehreren Millionen Besuchern pro Jahr können sie eine breite Öffentlichkeit für das Thema Artenvielfalt sensibilisieren und Interessierte über bedrohte Pflanzenarten in der Region informieren.“

Das Vorhaben des Botanischen Gartens in Potsdam ist besonders, weil es über die reine Wissensvermittlung hinausgeht und Bürger zum aktiven Engagement für den Natur- und Artenschutz motiviert.“

Das Projekt schlage damit eine Brücke von formalen Regelungen, wie der UN-Konvention über Biologische Vielfalt, hin zur Lebenswirklichkeit der Menschen, ergänzte Brickwedde. Das Projekt solle im Herbst 2012 beginnen und nach Ende der dreijährigen Förderperiode von den Teilnehmern unter fachlicher Anleitung fortgeführt werden.

12-Volt-Gartenbeleuchtung



- Akzente im Garten
- Blendfreie Beleuchtung
- Einfach u. gefahrlos zu installieren

Rainpro Vertriebs - GmbH für Beregnungsausrüstung
D-21407 Deutsch Evern · Schützenstraße 5
Tel.: 0 41 31 / 97 99-0 · www.rainpro.de



Sonitec® Lärmschutzwand in Niedersachsen: Grün in doppeltem Sinne

In der Farbe ist sie tannengrün und in der Rohstoffbilanz durch Recycling richtig umweltfreundlich - die allererste Sonitec®-Lärmschutzwand von vegasonic wurde jetzt auf dem Grundstück einer privaten Bauherrin in Neustadt errichtet.

Die Niedersächsin wohnt in einem Eckhaus an der Ortsausgangsstraße. Ihr Garten ist schön angelegt, rund um das Haus gibt es Felder, Wald und Wiese. Idyllisch, könnte man sagen - wenn da nicht die vielbefahrene Straße wäre. Und diese nutzen gerade Verkehrspendler sehr häufig.

An manchen Tagen war es in der Vergangenheit durch die vorbeifahrenden Autos so laut, dass die Dame ihr Fenster nicht einmal zum Lüften öffnen konnte. So beauftragte sie im Vorfeld des Bauvorhabens sogar einen Schallschutzgutachter, um den Lärmpegel vor ihrem Haus messen zu lassen. Das Ergebnis: Weil kein Schallschutz durch andere Häuser in der Nähe vorhanden ist, müsste eine Wand von 2 bis 3 Metern Höhe errichtet werden, um ein angenehmes

Wohnen zu ermöglichen. Über das Internet wurde die Bauherrin auf die Lärmschutzwand Sonitec® aufmerksam.

Kurze Zeit später war das Bauvorhaben realisiert. Auf einer Gesamtlänge von 60 Metern steht nun die modulare Wand, und zwar zur Mitte hin ansteigend, so dass die Konstruktion einem umgedrehten U ähnelt. Das hat den Vorteil, dass die Wand an der höchsten Stelle bei 3,20 m den größten Schallschutz bietet, zur Seite hin bis auf 1,80 m abflachen kann und so für eine lebendige Optik sorgt. Die tannengrüne Farbe passt sich sehr gut in die Umgebung ein.

Rohmaterial wird recycelt

Die Sonitec®-Wand wird mit zwei unterschiedlich beschaffenen Seiten gebaut: Die glatte, geschlossene Seite zur Straße hin ist schallreflektierend und wirft den Lärm quasi zur Straße zurück. Die Seite zum Haus hin ist perforiert und daher schallabsorbierend. Der Schall dringt durch die 12 mm großen Löcher und trifft im Wandinneren auf einen Kern aus Mineralwolle, der einen großen Teil des Lärms



vegasonic – Eine starke Marke der HERAS ADRONIT GmbH

schluckt. Somit sind bis zu 29 dB Schalldämmung und 10 dB Schallabsorption möglich. Wichtig bei Sonitec® ist der ökologische Grundgedanke:

Wertvolle Rohstoffe werden unter ökonomischen Aspekten recycelt und wiedergenutzt. Für jede Sonitec®-Pannee extrudiert der Hersteller vorhandenen Kunststoff und beteiligt sich somit an einer sinnvollen und ökologisch wichtigen Wiederverwertung. Alle Paneele sind auf viele Jahre garantiert UV-beständig, blassen also auch bei Sonneneinstrahlung nicht aus. Eine fachgerechte Demontage und umweltfreundliches Recycling des Materials sind ebenfalls nach Jahren noch

möglich.

Aufbau wie bei „Lego“

Der Aufbau der Sonitec®-Wand ist dem Baukastenprinzip nachempfunden. Die Grundpaneele werden einfach übereinander gestapelt. Besonders praktisch ist dabei die Möglichkeit der freien Farbgestaltung: Die einzelnen Teilstücke sind in verschiedenen Farben lieferbar. So kann ein privater Bauherr seine Lieblingstöne einsetzen und ein Unternehmen eine Wand in der Corporate Identity gestalten.

Mit Sonitec® können Firmen somit schon an der Grundstücksgrenze das CI nach außen hin wirken lassen.

KENNWORT: VEGASONIC

SOMMER-TRAM: IHR PFLANZFERTIGES SOMMERBEET!

- Vorgepflanzt in Töpfen
- Pflanzplan in der Lieferung enthalten
- Ein einziger Lieferant für Ihr gesamtes Sommerbeet

Sofortergebnis und den ganzen Sommer einen schönen Anblick!

Tel 00 31 72 505 1481 | Fax 00 31 72 505 3777

Lassen Sie sich inspirieren auf
WWW.VERVEREXPORT.DE

KENNWORT: SOMMERBEET

Der Hausgarten im Lichtermeer

Kleidung ist so bedeutsam wie ein erstes Wort. Sie strahlt Informationen über ihren Besitzer aus und dirigiert, wie er von seinem Umfeld wahrgenommen wird.

Ob smartes Business-Outfit oder zerbeulte Jeans: Die Anzihsachen spiegeln Glaubwürdigkeit, Selbstvertrauen und Dynamik wider – oder deuten Unzuverlässigkeit und fehlendes Engagement an. Obwohl es nicht allein die Kleidung ist, die einen Menschen ausmacht, ist sie Visitenkarte für das, was sich hinter dessen Fassade verbirgt.

Aussagekräftig sind darüber hinaus auch das Fahrzeug, der Freundeskreis, der Beruf – und nicht zuletzt das Zuhause. Insbesondere mit einem gepflegten Vorgarten kann man sich gut inszenieren und sowohl die Nachbarn als auch Passanten von sich überzeugen.



(Foto: CSF Multione Deutschland GmbH)

Akkurat geschnittener Rasen, bunte Beete und eine gründlich vom Herbstlaub befreite Einfahrt erfreuen das Auge des Betrachters. Hinsichtlich der langsam kürzer werdenden

Tage zum Winter hin ist zudem eine stilvolle Effektbeleuchtung das Instrument erster Wahl, um den Hausgarten zu verschönern. Langlebige LED-Spots sowie Strahler und Lampen in

unterschiedlichen Größen, Dekoren und Helligkeiten sind zu diesem Zweck bei Rainpro erhältlich. In der Dämmerung wirkt eine dezent beleuchtete Fassade direkt wärmer und

freundlicher. Der angelegte Weg hinter das Haus und die Einfahrt sind dank heller Lampen gut erkennbar. Einzelne Beete oder den Gartenteich kann man darüber hinaus formvollendet mit Spots in Szene setzen.

So sind die Abendstunden auf der Terrasse oder im Pavillon, umrahmt vom stimmungsvollen Lichtermeer, gleich viel gemütlicher. Und was in der Dämmerung hinreißend aussieht, ist bei völliger Dunkelheit auch hinsichtlich der Sicherheit sehr sinnvoll:

Ein ausgefeiltes Lichtkonzept schützt Haus und Hof vor Einbrechern und beugt Unfällen vor, weil Hindernisse sofort sichtbar sind. Präzise Lichtkegel leuchten den Außenbereich hell aus. Um Energiefresser handelt es sich bei den Lampen von Rainpro nicht: Sie alle haben einen niedrigen Energiebedarf und eine sehr lange Haltbarkeit von über 40.000 Betriebsstunden.

Insbesondere die LED-Beleuchtung überzeugt im Vergleich zu herkömmlichen Halogenlampen. Weitere Informationen zur Effektbeleuchtung gibt es unter www.rainpro.de.

KENNWORT: RAINPRO BELEUCHTUNG

SANTURO
MAUERKULTUR

www.santuro.de

KENNWORT: SANTURO-MAUER

Abtragen von Altrasen leicht gemacht

...schnell
...sauber
...rationell

...bis zu 500m²/h

RS 3040 – der preiswerte Rasensodenschneider
☎ 06291/415959-0
www.KommTek.de

KENNWORT: RASENSODENSCHNEIDER

ALTEC

Altec GmbH, Rudolf-Diesel-Str. 7
D-78224 Singen, Tel 0 77 31/87 11-0
Fax 0 77 31/87 11-11
Internet: <http://www.altec-singen.de>
E-Mail: altec-singen@t-online.de

ALU-RAMPEN

KENNWORT: ALU-RAMPEN

Sommerblumenzwiebeln bringen Dynamik

Studien haben belegt, dass eine Verbindung zwischen üppigem Grün in einem Stadtviertel und dem Gemütszustand der Menschen besteht.

Je mehr sie von ländlichen Grünflächen, von großen Gemeindeparks oder Natur in Form von Heide oder Wald umgeben sind, desto wohler fühlen sich die Einwohner. Außerdem hat sich gezeigt, dass auch die Qualität von Grünanlagen eine wichtige Rolle spielt. Menschen fühlen sich durch eine grüne Umgebung nicht nur fitter, sie sind es auch tatsächlich. Dies sind weitere Gründe dafür, in Grünflächen zu investieren. Während wir uns auf die Wintermonate einstellen, sollten aber bereits die Pflanzpläne für den Sommer vorbereitet werden.

Ausdrucksstärke ist ein Schlüsselwort bei der Auswahl neuer Sorten und Produkte. In der Pflanzung müssen sich die Blumen durch ihr Aussehen unterscheiden oder durch ihre Blüten oder ihre Blütezeit auffallen. Die Sommerblumenzwiebeln von Verver Export bieten diese ausdrucksstarken Elemente für eine gelungene Sommerblüte. Das Sortiment der Sommerblumenzwiebeln bietet eine große



(Fotos: Verver Export)

Auswahl an Blütenformen und -farben und Blütezeiten. Eine Sommerblumenzwiebel mit ganz besonderen Eigenschaften ist die Eucomis. Die Familie der Eucomis wächst schnell und es besteht die Auswahl aus verschiedenen Farben (Blätter und Blüte) und Höhen. Der große Vorteil dieser Blumenzwiebel ist, dass sie dank ihres wunderbar gestalteten Blütenstiels, der an eine Ananas erinnert, besonders lange blüht. Und sie bleibt auch nach der Blüte sehr attraktiv, wenn sich die Blüte nach und nach in Samen verwandelt. Eine Sorte, die schnell wächst und im Frühsommer viel Aufmerksamkeit zwischen

einjährigen Pflanzen erregen wird. Sie passt wunderbar zu verschiedenen Ziergräsern (einjährige Pflanzen).

Eine natürliche Wirkung wird auch mit Montbretien, Sterngladiolen und Wildlilien erzielt. Besonders interessant ist es, Wildlilien in einem Beet mit mehrjährigen Pflanzen einzusetzen, um im Sommer einen zusätzlichen Akzent zu setzen. Die Lilien und Montbretien haben sogar die Eigenschaft besonders winterfest zu sein. Die großen austauschbaren Blumenkübel in der Stadt werden durch Kombinationen mit zum Beispiel Begonien, Sauerklee und Zwerg-

dahlien noch beeindruckender. Alle diese Sommerblumenzwiebeln blühen monatelang und halten großer Hitze gut stand. Bei Verver Export weiß man, dass die Pflanzung der einzelnen Zwiebeln in der Praxis bei der Anlegung der Sommerbeete oft vergessen wird. Deshalb gibt es auch die Möglichkeit, einen Teil des Sortiments des Sommerkatalogs in Töpfen zu bestellen. Der Produzent sorgt für eine gute Verwurzelung und eine Pflanzhöhe von etwa 15 cm. Sie brauchen das Beet nur noch mit allen kleinen Töpfen zusammenzustellen und sich auf Ihre Blumenzwiebelerfahrung zu verlassen.

KENNWORT: BLUMENZWIEBELN-KATALOG

Holzhacker 130...250

für Holzstärken von 13 bis 25 cm Durchmesser



- für Schlepper 3-Pkt-Hydraulik, im Frontanbau oder auf eigenem Fahrgestell 1- bzw. 2-achsig
- große Einzugsöffnung mit kraftvollen Einzugsrollen
- gleichmäßige Hackschnitzel durch Gegenschnellen, Rotorschelbe mit einstellbaren Messern und Knickholzbrecher-System
- Auswurfrohr 360° drehbar
- Auswurfweite stufenlos regelbar

Technik für Landschaftspflege und Landwirtschaft

MASCHINENFABRIK
dücker

Gerhard Dücker GmbH & Co. KG
48703 Stadthorn • Wendfeld 9
Tel. (0 25 63) 93 92-0 • Fax 93 92 90
info@duecker.de • www.duecker.de

HESSE **HINOWA**

Minidumper

- Multifunktional durch Schnellwechselsystem und verschiedene Aufbauten
- Nutzlast von 400 -2.500kg

Raupenstapler

- Nutzlast 1.600 – 2.000kg
- Geringes Eigengewicht
- Einsetzbar bei allen Bodenverhältnissen

www.hessemaschinen.de T:09072-9697151

KENNWORT: HOLZHACKER

KENNWORT: HESSE-HINOWA

Multione Kompaktgeräteträger

Der Multione Kompaktgeräteträger ist eine vielseitige Maschine, die sich hervorragend für den Einsatz im Garten- und Landschaftsbau, in der Landwirtschaft, in der Kommune, für leichte Arbeiten im Baugewerbe eignet, die hohe Leistung und Funktionalität in einer kompakten Bauweise verlangen.

Die Vielseitigkeit erreicht man dadurch, dass mit einem Multione mehr als 100 Anbaugeräte bedient werden können.

Technik und Bauweise

Das Fahrzeug ist aufgrund seiner Knicklenkung extrem wendig, sodass es auch im beengten Arbeitsumfeld eingesetzt werden kann. Die vier gleich großen Räder und eine kompakte Bauweise bringen hohe Standfestigkeit und große Kraftübertragung die Hinterräder folgen exakt der Spur der Vorderräder. Diese Antriebsart schont empfindliche Oberflä-



(Foto: CSF Multione Deutschland GmbH)

chen und ist daher besonders geeignet für die Pflege von Parkanlagen und Rasenflächen. Der hydrostatische Radantrieb treibt alle 4 Räder permanent an und besteht ausschließlich aus qualitativen hochwertigen Komponenten, für eine lange

Lebensdauer und hohe Zuverlässigkeit.

Die großzügige Dimensionierung der Komponenten gewährleistet hohe Antriebskräfte und Transportgeschwindigkeiten für eine maximale Produktivität. Der Kompaktgeräteträger ist serienmäßig mit einer automatischen Antischlupfregelung zur Verhinderung von Traktionsverlust an den 4 Antriebsrädern ausgestattet.

Dieses System regelt auf Untergrund mit wenig Haftung wie bei Eis, Schnee, Rollsplitt oder nassem Kopfsteinpflaster die Verteilung der Hydraulikkraft zwischen den Antriebsrädern. Dadurch kann sich der Kompaktgeräteträger aus schwierigen

Situationen selbst befreien. Eine weitere Unterstützung auf Untergrund mit wenig Haftung ist das Dynamik Block System (optional), welches die Hydraulikleistung verteilt und ähnlich wie ein Sperrdifferential wirkt.

Teleskoparm für hohe Reichweite, Schnellkuppelsystem für Anbaugeräte, komfortabler Arbeitsplatz, auf Wunsch beheizbare und belüftbare Kabine, runden die Ausstattung des Fahrzeugs ab, welches ganzjährig seinen Einsatz findet.

Egal ob Bodenbearbeitung, Rasenmähen, Benton mischen, Laub sammeln, Kehren oder Schneeräumen. Ein Multione Kompaktgeräteträger ist überall einsetzbar!

KENNWORT: CSF KOMPAKTGERÄTETRÄGER

Galabau und Kleinstbaustellen



Powermixer
Sima Mischerschaukel
0,15 - 2 m³



Anbaukehrmaschine
Breite: 1,4 - 2,35 m



Terra-Star
Schaufelseparator
0,65 - 2,7 m³



Gala-Star
Schaufelseparator

Leitungsbau und Recycling



**Rufen Sie uns an,
wir beraten Sie gern.**
Kronenberger oecotec
Recycling Technologie

Kronenberger oecotec GmbH
Langwies 27 - 66802 Überherrn
Tel.: +49 (0)6836-91909-0
Fax: +49 (0)6836-91909-9
info@kronenberger.org
www.kronenberger.org

KENNWORT: KRONENBERGER

www.soll-galabau.de

KANN erweitert Bradstone-LogSleeper System



Die neue Terrassenplatte mit Hirnholzstruktur bringt Abwechslung in Flächengestaltungen mit dem LogSleeper-System. (Foto: KANN)

Holz oder Stein? Beim Bradstone-LogSleeper System von KANN lässt sich diese Frage erst auf den zweiten Blick beantworten.

Das innovative Betonsteinsystem verbindet die naturnahe Optik des nachwachsenden Rohstoffs Holz mit der Dauerhaftigkeit eines modernen Gartensteins aus Beton. Damit haben Freunde des Naturlooks nicht nur länger Freude an ihrer Terrassengestaltung, sondern auch eine wesentlich höhere Trittsicherheit bei Nässe. Dem natürlichen Vorbild noch gerechter wird KANN jetzt mit ei-

nem neuen quadratischen Plattenelement von 25 x 25 x 4 cm in Hirnholzoptik. Unregelmäßig in eine Fläche großformatiger LogSleeper integriert, bricht es die parallel verlaufende Struktur der „Holzmaserung“ auf und sorgt damit für Abwechslung. Soll ein außergewöhnliches Aussehen auf kleineren Flächen erzielt werden, ist auch die ausschließliche Verwendung des Quadratformats denkbar.

Weitere Einsatzmöglichkeiten ergeben sich als Wegbegrenzung oder als Trittsicherheit im Rasen. Die feine Holzstruktur, die bei der Hirnholzoberfläche besonders zum Tragen

kommt, entsteht durch ein spezielles Herstellungsverfahren, die Wet-Cast-Technologie. Sie ermöglicht es, nahezu alle Oberflächenstrukturen anderer Materialien auf die Betonsteinoberfläche zu übertragen.

Mit der Hirnholz-Platte wird die Bradstone-LogFamily um ein weiteres Gestaltungselement ergänzt und um wesentliche Verlegungsmöglichkeiten erweitert. Zusammen mit den Log-Post-Palisaden und LogBorder als Beetbegrenzung ergeben sich so mannigfaltige Möglichkeiten, die Gartengestaltung durchgehend in Holzoptik zu realisieren.

KENNWORT: KANN BRADSTONE-LOGSLEEPER

Naturgarten-Profi III startet

Nach den erfolgreichen ersten beiden Naturgartenprofi-Lehrgängen startet im Februar 2012 der 3. Kurs der Naturgarten-Akademie - Fortbildung für Naturnahes Grün. Der zweijäh-

rige berufsbegleitende Lehrgang bietet in 42 Tagen den Überblick über die naturnahe Garten- und Landschaftsgestaltung. Er überwindet die Lücke zwischen wachsender Nachfra-

ge nach naturnahen Themen und professioneller Umsetzung. Anmeldeschluss ist der 31. Januar 2012. Mehr Infos: <http://www.naturgarten-fachbetriebe.de/>

LIPCO
BODENBEARBEITUNG

Uni-Kreiselegge Typ UK

LIPCO Anbaugeräte sind passend für **alle Trägerfahrzeuge** wie Einachser, Motormäher, Traktor, Radlader und Bagger **aller Fabrikate**.

Exzellente Adaptertechnik - Trägerfahrzeug kann gewechselt werden. **NUR bei LIPCO!**

**Sofort anrufen!
Für kostenloses Angebot!**

LIPCO GmbH
Am Fuchsgraben 5b
D-77880 Sasbach
Telefon: +49 (0) 7841-6068 0
Telefax: +49 (0) 7841-6068 10
eMail: mail@lipco.com
Internet: <http://www.lipco.com>

ANBAUGERÄTE

KENNWORT: LIPCO WINTERDIENST

Ihr Ausrüster
www.freeworker.de

free worker
BAUMPFLEGE-FACHHANDEL
Gratis-Katalog anfordern! ☎ 08105 - 27 27 27

KENNWORT: FREEWORKER

Der neue Fuso Canter



Foto: Daimler AG

Sowohl technisch als auch optisch komplett überarbeitet startet der Fuso Canter in seine nächste Generation. Das interne Kürzel des weltweiten Bestsellers von Daimler Trucks lautet nun TF (als Nachfolger des erfolgreichen TD).

Seine technische Führung im Segment leichter Lkw unterstreicht Fuso mit Duonic, dem ersten Doppelkupplungsgetriebe für Lkw. Zusammen mit höherer Nutzlast und deutlich gesenkten Wartungskosten (verlängerte Wartungsintervalle) ist der neue Fuso Canter nochmals wirtschaftlicher als bisher. Das Fahrwerk des 3,5-Tonnners profitiert erstmals von einer Einzelaufhängung vorn. Die schwereren Modelle verfügen jetzt

optional über ein Elektronisches Stabilitätsprogramm (ESP). Die außen wie innen neu gestaltete Fahrerkabine bietet perfekten Bedienungskomfort.

Duonic: erstes vollautomatisiertes Doppelkupplungsgetriebe im Lkw

Das Doppelkupplungsgetriebe Duonic ist eine der herausragenden technischen Neuheiten des neuen Fuso Canter. Er ist der weltweit erste Lkw mit dieser Technik. Neben einem geringeren Kraftstoffverbrauch schont das vom Pkw bekannte Direkt-schaltgetriebe, auch DSG-Getriebe genannt, die Aggregate, entlastet den Fahrer speziell auf Kurzstrecken und verbindet den Komfort eines Automatikgetriebes mit der Wirtschaftlichkeit des Schaltgetriebes. Das kom-

pakte Doppelkupplungsgetriebe Duonic basiert auf einem mechanischen Sechsgang-Schaltgetriebe mit zwei hydraulischen Nass-Kupplungen und elektronischer Steuerung. Die beiden wartungsfreien Kupplungen sind konzentrisch aufgebaut und in das Getriebegehäuse integriert. Kupplung Nummer eins ist für die Vorwärtsgänge eins, drei und fünf zuständig, Kupplung zwei für die Gänge zwei, vier und sechs. Der große Vorteil eines Doppelkupplungsgetriebes basiert darauf, dass beim Fahren der nächste Gang bereits eingelegt ist und deshalb extrem schnell und völlig ruckfrei geschaltet wird.

Gangwechsel schnell und ruckfrei, hoher Wirkungsgrad

Im Vergleich zu einem her-

kömmlichen Wandler-Automatikgetriebe hat das Doppelkupplungsgetriebe Duonic mit verschleißfreier Kupplung deutliche Vorteile: Es wechselt die Gänge noch komfortabler, da völlig ruckfrei und ohne Unterbrechung des Kraftflusses. Auch entfallen die unweigerlich anfallenden Wandlerverluste des Automatikgetriebes, denn das Doppelkupplungsgetriebe Duonic arbeitet mit dem hohen Wirkungsgrad eines mechanischen Schaltgetriebes.

Vom Automatikgetriebe übernimmt das Doppelkupplungsgetriebe Duonic jedoch die praktische Kriechfunktion. Sie ermöglicht Rangieren mit geringer Geschwindigkeit allein über die Steuerung per Bremspedal. Ebenso verfügt das Getriebe über eine Parkstellung.

KENNWORT: FUSO CANTER

NEU! Qualitäts Stahl-Trapezblech als Standard

Satteldachhalle Typ SD10
10,08m Breite, 21,00m Länge

- Traufe 4,55m, Firsthöhe 5,05m
- mit Trapezblech, Farbe: AluZink
- incl. Schiebetor 4,20m x 4,00m
- feuerverzinkte Stahlkonstruktion
- incl. prüffähiger Baustatik

Aktionspreis € 19.900,-
ab Werk Buldern, zzgl. MwSt.

TEPE SYSTEMHALLEN www.tepe-systemhallen.de · Tel. 02590-600 · Infos kostenlos
 Ausstellung · Fertigung · Verkauf in 48249 Dülmen-Buldern

KENNWORT: SATTELDACHHALLE

MOBILER BETONRÜTLER

RÖDER
 MASCHINENBAU GMBH

ab € 829,-
 + MwSt.

D-73340 Amstetten
 Tel. +49 (0)73 36 92 19- 0
 Fax +49 (0)73 36 92 19- 10
 mehr Infos unter: www.erwinroeder.de

KENNWORT: BETONRÜTLER

Der virtuelle Hako-Berater

Sauberkeit im Betrieb, ein gepflegtes Erscheinungsbild im Innen- und Außenbereich schaffen Sympathie, Motivation, Atmosphäre, Arbeits- und Lebensqualität, Verkehrsicherheit... Maschinen für die Innen- und Außenreinigung, Rasen- und Grundstückspflege sowie Winterdienste sollen der Werterhaltung von Gebäuden und Liegenschaften dienen, darüber hinaus aber auch wirtschaftlich sein.

Das Angebot an Technik im Markt ist vielfältig und bunt – Beratung auf dem Weg zur passenden Maschine bietet ein neue Online-Anwendung von Hako.

Das gesamte Hako-Programm für die Betriebs- und Gebäudereinigung, die Außenreinigung, Transportlogistik, Grundstückspflege bis hin zum Winterdienst hat sich in den letzten Jahren rasant entwickelt – von der handgeführten Kehrmaschine bis hin zum kompakten Transporter und Geräteträger



(Foto: Hako-Werke GmbH)

der Marke Multicar umfasst es sechs umfangreiche Produktgruppen.

Um Interessenten einen Überblick und eine erste Auswahl der für die geplanten Reinigungs- und Pflegeaufgaben geeigneten Maschinenteknik zu bieten, hat Hako in die Installation eines webbasierten Beratungstools investiert: der virtuelle Hako-Berater ist online!

Der Einstieg in die Beratung erfolgt über die Internetseite des Unternehmens www.hako.com/vb und über eine erste, grobe Auswahl des Einsatzortes aus

vier Kategorien (z.B. Einkaufszentren/Shops, Bürogebäude/Krankenhäuser, Lagerhallen/Warenhäuser, Straßen/Gassen/Parks/Parkplätze).

Im nächsten Schritt wird der konkrete Einsatzbereich gewählt (z.B. Lagerhallen) und die gewünschte Maschinenfunktionalität angegeben (hier z.B. Kehren, Kehren/Scheuersaugen in einem Arbeitsgang).

Weiterhin ist die Fläche mit die wichtigste Basis für die Festlegung der benötigten Maschinengröße. Unter Auswahl weiterer Parameter wie z.B., ob eine Mitgänger- oder Aufsitzma-

schine gewünscht ist und welche Antriebsart bevorzugt wird, erscheint prompt die dazu passende Maschinenauswahl auf dem Monitor.

Zu diesen Maschinen bietet der virtuelle Berater dann die Übersicht der technischen Daten, eine Bildergalerie, Videos – die die Maschinen im Einsatz zeigen – sowie die Möglichkeit, Ausstattungs-Optionen zu ergänzen.

Fertig konfigurierte Maschinen können im persönlichen Bereich „Mein Hako“ abgelegt und miteinander verglichen werden.

Mit dem Absenden einer Anfrage an Hako übergibt der „virtuelle Berater“ an den persönlichen Betreuer, denn die weitere Beratung wird persönlich erfolgen: jetzt kommt es vor allem die differenzierte Objektanalyse und die betriebswirtschaftliche Beratung an.

Zuverlässige Wirtschaftlichkeitsberechnungen, basierend auf Analysen vor Ort, stehen hierbei grundsätzlich am Anfang.

KENNWORT: HAKO-BERATER

Die neue Anhänger-Welt

WORMANN
world of trailers

- An- & Verkauf
- Service & Reparatur
- Finanzierung & Leasing
- Verleih & Vermietung
- Zubehör & Ersatzteile

2000 Anhänger
Jetzt auf über 50.000 qm
und 500 Gebrauchte
* für alle Einsatzbereiche

08131-292780
www.woermann.eu
85241 Hebertshausen b. DAH • Grubmühlstr. 4-16

KENNWORT: WÖRMANN ANHÄNGER

Hunklinger[®]

Pflastergreif

Freier Vertrieb: **allortech**[®]
Telefon 08102 / 89 79 111

KENNWORT: PFLASTERGREIF

BOKI MOBIL - im Winterdienst

Info durch: **KIEFER GMBH**
MASCHINEN, FUNKIONEN UND WEITERS

Postfach 1246, 84402 Dorfen
Telefon: 088813414-0, Telefax: -99
www.kiefergmbh.de

KENNWORT: BOKIMOBIL

bautec 2012: Grünbau-Talks zum Thema „Zukunftsaufgabe Grüne Stadtentwicklung“

Für Erholung und Entspannung in der Stadt sind naturnahe Parks, Gärten, Gewässern und Wäldern unentbehrlich.

Es ist unbestritten, dass das direkte Wohnumfeld beim Kauf einer Immobilie oder bei der Entscheidung über eine Mietwohnung eine immer wichtigere Rolle spielt.

Unter dem Motto „Außenräume gestalten, bauen und pflegen“ richtet die GRÜNBAU BERLIN im Rahmen der bautec ihren Fokus auf das Thema der naturnahen Freiräume in der Stadt. Hier bietet die Messe allen Unternehmen auf dem Gebiet des Garten- und Landschaftsbaues, des Spiel- und Sportstättenbaues und dem Urbanen Design eine attraktive Plattform. Durch seine wachsende Bedeutung ist der Garten- und Landschaftsbau zu einem bedeutsamen Faktor für die Wohnungs- und Bauwirtschaft geworden.

Mit diesem wichtigen Aspekt von intakten Grünflächen, optimalen Lebensbedingungen und einer lebenswerten Umwelt setzt sich die Veranstaltung GRÜNBAU - Talks zum Thema „Zukunftsaufgabe Grüne Stadtentwicklung“ auseinander. Die Veranstaltung wird von der Messe Berlin in Zusammenarbeit mit der BEUTH Hochschule

für Technik Berlin durchgeführt. Die Moderation übernimmt Prof. Dr. habil. Hartmut Balder, Fachbereich V Life Sciences & Technology/Urbanes Pflanzen- und Freiraum-Management.

Die eintägige Veranstaltung richtet sich vor allem an die Immobilien- und Wohnungswirtschaft, an die Kommunen des Garten-, Landschafts- und Sportplatzbaues. Die Veranstaltung am 23. Februar 2012 im Konferenzraum Brandenburg beginnt um 9.30 Uhr.

Die Teilnahme an diesem Seminar ist bei Anmeldung bis zum 14.02.2012 kostenfrei, Anmeldungen sind möglich per E-Mail an bautec@messe-berlin.de. Danach ist die Teilnahme im Eintrittspreis zur bautec in Höhe von 16 EUR enthalten.

Vorläufiges Programm der Grünbau-Talks „Zukunftsaufgabe Grüne Stadtentwicklung“ am 23. Februar 2012 in Halle 24, Konferenzraum Brandenburg:

ca 9.30 Get Together Kaffee

ca 9.45 Begrüßung Messe Berlin - Moderator: Prof. Dr. Hartmut Balder, Beuth Hochschule für Technik Berlin, FB V Life Sciences and Technology Gartenbau

bautec

Internationale Fachmesse für Bauen und Gebäudetechnik

10.00 Grüne Städte haben bessere Zukunftsperspektiven
Reiner Nagel, Abteilungsleiter Stadt- und Freiraumplanung, Senatsverwaltung Stadtentwicklung

10.30 Mehr Grün für benachteiligte Stadtteile, eine Initiative der Umwelt- und Sozialverbände Gabriele Hesseken, Fachreferentin Armuts- und Reichtumspolitik Sozialverband Deutschland

11.00 Moderner Städtebau und Pflanzenverwendung
Prof. Rainer Schmidt, Beuth Hochschule für Technik Berlin, FB V Urbanes Pflanzen- und Freiraum-Management

11.30 Fachwissen bei Bau und Pflege sichert Wert - Frank Moebes, Geschäftsführer Rüdiger Brandenburg Garten-, Landschafts- und Sportplatzbau, Berlin

12.00 Wohnimmobilien brauchen einen Entwicklungsplan für Grünanlagen degewo, N.N.

12.30 - 14.00 Messebesuch

14.00 Treffpunkt Park: Soziale Integration lebt im Grünen - Peter Menke, Stiftung Die Grüne Stadt Düsseldorf

14.30 Wertsteigerung von Wohnimmobilien und Gewerbeparks durch nutzerorientierte Grünanlagen - Prof. Dr. habil. Volker Eichener, Rektor EBZ Bochum

15.00 KLIMA-Garten: Bausteine für lehrreiche Grünanlagen in Städten und Wohnanlagen
Landschaftsarchitekt Bernd Krupka, Bad Pyrmont

15.30 Nachhaltige Pflanzkonzepte Garant für ein funktionales Grünflächenmanagement
Prof. Dr. Hartmut Balder, Beuth Hochschule für Technik Berlin

16.00 Zusammenfassende Diskussionsrunde mit den Referenten des Nachmittags
Leitung Moderator Prof. Dr. Balder

16.30 Ende der Veranstaltung, Messebesuch

WWW.BAUTEC.COM

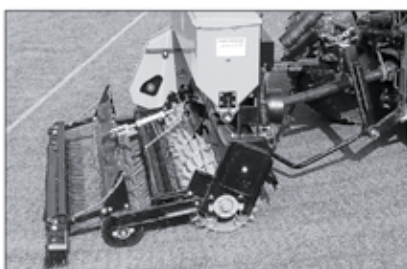

AERA-vator®

Das Gerätesystem für Sport-, Golf-, Reitplätze und für den GaLaBau
Aerifizieren · Boden lockern · Ein-/Nachsäen · Kunstrasenpflege · Schotterrasen

Über 50% Kostenersparnis!

Einzigartige Technik
DEMO-Termin vereinbaren!

QUARZSANDWERK LANG

Schlechtbacher Str. 28 · 74417 Gschwend
Tel. 07972-912335-0 · Fax 07972-91233530
E-Mail: info@quarzsandwerk-lang.de
Internet: www.quarzsandwerk-lang.de

KENNWORT: AERA-VATOR

GALABAU



Jahrbuch 2011

10,-- Euro
+ MwSt.



**JETZT
ERSCHIENEN**

BESTELLSCHEIN

per Fax: +49 (0)40/606 88 288

Rolf Soll Verlag GmbH
Kahden 17 b
22393 Hamburg

Firma/Name

Zusatz

Straße

PLZ/Ort

Tel./E-Mail:

Datum/Unterschrift

F.C. Nüdling exklusiver Vertriebspartner für Breinco

Innerstädtische Plätze, Straßen und Parks bilden wichtige Lebensräume für die Bürger. Sie besitzen neben ihrer verkehrstechnischen auch eine soziale Funktion als Treffpunkte und Veranstaltungsorte.

Verständlich, dass sowohl die Kommunen als auch Stadtbewohner Wert auf eine angemessene Gestaltung dieser Bereiche legen. Dazu zählt auch die Ausstattung mit Sitzmöbeln, Pflanzkübeln und anderen Stadtmöblierungsobjekten aus Beton. Mit den Produkten des spanischen Herstellers breinco bluefuture bietet F.C. Nüdling jetzt exklusiv in Deutschland eine neue Designlinie für den städtischen Lebensraum an.

Das Stadtmöblierungsprogramm elements von breinco überzeugt durch sein modernes, mediterran geprägtes Design und eine hochwertige Verarbeitung des Werkstoffs Beton. Weiche, geschwungene



Die Sitzblöcke „Tweet“ vereinen zeitgemäßes Design und eine robuste Ausführung. Sie bieten vielfältige Aufstellmöglichkeiten, hier als Bank in einer Reihe angeordnet. (Foto: breincobluefuture)

Formen und unterschiedliche Oberflächenbearbeitungen machen jedes Objekt zu einem Blickfang. Allen Produkten gemein ist eine feine Linienstruktur, die in die Oberfläche eingraviert ist.

Sie symbolisiert den Fluss des Wassers und dient als gemeinsames Merkmal für die gesamte „elements“-Linie. Auf Wunsch lassen sich auch Schriftzüge aus der Oberfläche herausarbeiten. So entstehen Betonobjekte mit einzigartiger Note.

Zum Angebot zählen Sitzmöbel wie Blöcke oder ergonomisch geformte Sessel, aber auch Poller, Pflanzkästen und Begrenzungssteine. Sie lassen sich teilweise an der Unterseite durch ein LED-System ergänzen, das die Objekte auch nachts ins rechte Licht rückt. So ergeben sich vollkommen neue Perspektiven für die Gestaltung des öffentlichen Raumes.

Weitere Infos außerdem über:
www.breincobluefuture.com/en

KENNWORT: NÜDLING STADTMÖBLIERUNG

Dank BOKIMOBIL - freie Fahrt im Winter

Wenn in den Städten und Gemeinden die Winterdienst-Arbeiten im vollen Gange sind, können sich alle freuen, die ein BOKIMOBIL Kommunal-Fahrzeug besitzen.

Durch das Schnellwechsel-System, das eine rasche Montage der Anbaugeräte gewährleistet, macht auch ein plötzlicher Wintereinbruch keinerlei Stress. Das BOKIMOBIL ist in kürzester Zeit für den Winterdienst-Einsatz startklar.



(Foto: Kiefer GmbH)

Das Schmalspurfahrzeug (ab einer Außenbreite von 1,20 m) stellt auch hier seine extreme Vielseitigkeit unter Beweis: es

können ein Schneepflug, eine Kehrwalze oder auch eine Schneefräse in die Frontaufnahme gewechselt werden. Diverse Streugeräte wie z.B. ein BOKI-Walzenstreuer mit optionalem Streuteller oder auch ein Silostreuer sind schnell im Heckbereich aufgenommen.

So gerüstet ist das BOKIMOBIL im alpinen genauso wie im innerstädtischen Bereich einsetzbar und leistet wertvolle Dienste.

KENNWORT: BOKIMOBIL

Eintrag im Online-Firmenverzeichnis „GaLaBau-Fachbetriebe“



❑ **Grundeintrag**
69,-- + MwSt.

Anschrift, Linkverbindung, Logo,
Firmenbeschreibung
Laufzeit: 1 Jahr

❑ **Kostenlos**
ohne Linkverbindung,
Logo & Beschreibung

wenn unser Link auf Ihrer
Homepage eingefügt wird
Laufzeit: 1 Jahr

Bestellungen an: info@soll.de

Oder tragen Sie Ihre Anschrift gleich hier ein und faxen Sie uns den
Bestellschein: 040/606882-88

(Unsere Besucherstatistik wird durch die IVW geprüft.)

Eintrag im Online-Herstellerverzeichnis „GaLaBau-Hersteller“



Eintrag im Online-Herstellerverzeichnis „GaLaBau-Hersteller“

- **Grundeintrag** **Anschrift, Linkverbindung, Logo,**
- 100,- + MwSt.** **Firmenbeschreibung**
- Laufzeit: 1 Jahr**

Bestellungen an: info@soll.de

Oder tragen Sie Ihre Anschrift gleich hier ein und faxen Sie uns den Bestellschein: 040/606882-88

Das Beschaffungsverzeichnis von A-Z ist ein kostenpflichtiger Bezugsquellen-nachweis, der keinen Anspruch auf Vollständigkeit erhebt. Ergänzungen werden kontinuierlich vorgenommen. Nach Stichwörtern sortiert.

Ob s/w, 2c, 3c oder 4c - der Preis ist derselbe!

Zusätzlich tragen wir Ihre Adresse kostenlos ins Herstellerverzeichnis unter www.soll-galabau.de

STICHWÖRTER:

- Abfallbehälter
- Absperrpfosten
- Aluminium-Auffahrschienen
- Anhänger
- Bänke
- Beleuchtung
- Bodenbefestigungen
- Bodensanierungsgeräte
- Fahnen / Fahnenstangen
- Fahrrad- und Überdachungssysteme
- Internet/Webseiten
- Pfosten und Pfähle
- Rasenkanten
- Spielplatzgeräte
- Stadtmobiliar

Abfallbehälter

LANGER
0 53 26 / 5 02-0
Papierkörbe
38685 Langelsheim • www.georg-langer.de
Ein Gesellschafter der ELANCIA-AG

Anhänger

Eines der größten AnhängerCenter Europas!
Assomac, Hilti, Karcher, Hilti, Karcher, Hilti
• Verkauf • Vermietung • Service • Finanzierung
Bis zu 10 Jahre Garantie
ca. 1500 Fahrzeuge am Lager
27211 Bassum • Bremer Str. 115a
☎ (0 42 41) 92 28 22
www.ppanhaenger.de

Abfallbehälter

BECK
Bestens ausgeStadtet.
BECK GmbH & Co. KG
71364 Winnenden • Tel. 07195/69 33 00
www.gartenbank.de

Bänke

NUSSER
Bestens ausgeStadtet.
JWS Nusser GmbH & Co. KG
71364 Winnenden • Tel. 07195/693-113
www.gartenbank.de

Abfallbehälter

siehe auch Fa. Georg Langer unter Abfallbehälter



URBANUS GmbH
Rönkhäuser Str. 9
59757 Arnsberg
Fon: 0049 (0)2932-477-900
Fax: 0049 (0)2932-477-104
info@urbanus-design.de
www.urbanus-design.de

Beleuchtung

rainproLight
12 Volt Gartenbeleuchtung
Rainpro Vertriebs-GmbH
Schützenstrasse 5
21407 Deutsch Evern
Tel. 04131-9799-0 Fax 04131-79205
www.rainpro.de info@rainpro.de

Aluminium-Auffahrschienen

Aluminium-Auffahrschienen
von 0,4 t – 30 t
Schumacher Verladesysteme
Preiswerte, zertifizierte Qualität
Tel.: 02 21 / 6 08 66 96
Fax: 02 21 / 6 08 65 53
www.auffahrschienen.com

**HIER KÖNNTE
IHRE WERBUNG
STEHEN**

Anhänger

Gewichtsprobleme? - Wir bringen Sie voran!
Anhänger für den leichten oder schweren Profi-Einsatz
Böckmann Fahrzeugwerke GmbH • 49688 Lastrup • TEL 0 44 72/8 95-0
FAX 0 44 72/8 95-5 50 - info@boeckmann.com - www.boeckmann.com

Bodenbefestigungen

naturnahe Bodenbefestigungen



Kömerstr. 14
D-79539 Lörrach
Tel.: +49 (0) 78 21 - 42 55 758
Fax: +49 (0) 78 21 - 42 55 759
info@doldterra.de
www.doldterra.de

Fahnen/Fahnenstangen



MASTEN. MADE IN GERMANY.

SPITZENREITER
25 JAHRE
in Qualität & Vielfalt

Fahnen- und Lichtmasten
– schnell und günstig

alfa-GmbH
Daimlerstraße 9
86368 Gersthofen
Tel. (0821) 47 10 38
www.alfa-masten.de

Fahrrad- und Überdachungssysteme

LANGER

Fahrradständer



38685 Langelsheim • www.georg-langer.de
Ein Gesellschafter der ELANCIA-AG

Internet/Webseiten



Kasulke-ProjektConsulting
Kahden 17 c
22393 Hamburg
Tel.: 040/50019865
Fax: 040/51328137
E-Mail: info@k-pc.de
Internet: www.k-pc.de

Pfosten und Pfähle



URBANUS GmbH
Rönkhäuser Str. 9
59757 Arnsberg
Fon: 0049 (0)2932-477-900
Fax: 0049 (0)2932-477-104
info@urbanus-design.de
www.urbanus-design.de

Rasenkanten



Die flexible Rasenkante!

Gartenprofil 3000

Einfassungen in Edelstahl, Aluminium, feuerverzinkt und terra-S Antikstahl

terra-S GmbH, info@gartenprofil3000.com
tel. +49 (0)8502 91630, fax +49 (0)8502 91630
www.gartenprofil3000.com

Spielplatzgeräte



Playful Living

KOMPAN GmbH
Raifferserstraße 11
24941 Itensburg
Tel.: +49 461 77306-0
Fax: +49 461 77306-35
E-Mail: kompan.gmbh@kompan.com
www.KOMPAN.com

Spiel- und Sportanlagen für einzigartige Momente!

Spielplatzgeräte



espaS GmbH
Graf-Haeseler-Str. 7-9
34134 Kassel
www.espas.de
info@espas.de
Tel.: +49 (0) 561 574 63 90
Fax: +49 (0) 561 574 63 99

Spielplatzgeräte



LAPPSET Spiel-, Park-, Freizeitsysteme GmbH
Kränkelsweg 32
D - 41748 Viersen
Tel.: 02162/501 98 0
Fax: 02162/501 98 15
E-Mail:
deutschland@lappset.com
euroform@lappset.com
Internet: www.lappset.de
www.euroform.de
www.norwell.de
www.smartus.com
www.acpanna.com
www.sonaplay.com
www.sutuwall.com

HIER KÖNNTE
IHRE WERBUNG
STEHEN

Stadtmöbiliar



Stadtmöblierung

Sineu Graff GmbH
Fabrik Sonntag 4 b.
79183 Woldkirch
Tel: (0 76 81) 4 74 01 97
Fax: (0 76 81) 4 74 08 89
info@sineugraff.com
www.sineugraff.de

- Sitz- und Freiraummöbiliar
- Abfallbehälter
- Schutz- und Sicherheitssysteme
- Begrünungssysteme

ROLF SOLL VERLAG GMBH

green public build
Fachmagazin | Online-Dienste

Kahden 17 b
22393 Hamburg
Telefon: +49 (0)40/606 88 2-0
Telefax: +49 (0)40/606 88 2-88
E-Mail: info@soll.de
Internet: www.soll.de

Geschäftsführer:
Claudia-Regine Soll
Ursula-Maria Soll
Handelsregister Hamburg B 35 255



Mitglied der Informationsgemeinschaft zur Feststellung der Verbreitung von Werbeträgern e.V. (IVW)



mit
Kennwort-
system

Anhand von Leseranfragen können Sie mit unserem Kennwortsystem zusätzlich die Resonanz auf Ihr/e Produkt/e bzw. Dienstleistung/en ermitteln.



Was können wir für Sie tun?

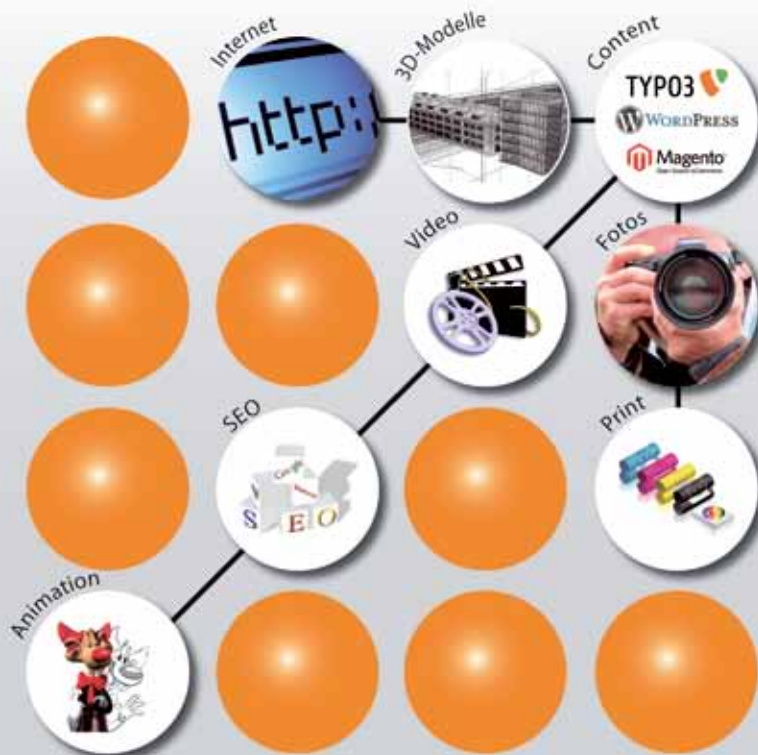

Wir bieten Ihnen eine Vielzahl an Dienstleistungen an, die den Geschäftsalltag von kleinen und mittleren Unternehmen erleichtern: Von der Herstellung von Druckerzeugnissen aller Art, bis hin zum ausgereiften Internetportal. Alles aus einer Hand und Medienübergreifend. Mehr unter www.k-pc.de



KENNWORT: WEBSEITEN

Nr. 1/2 - Jan./Feb. 2012:

Themenvorschau:

- Wege- und Platzbau (Maschinen und Geräte)
- Baum- und Gehölzpflege
- Freiraumgestaltung
- Mähroboter

Aktuelle Meldungen aus verschiedenen Bereichen



Anzeigenschlusstermin:	03.02.2012
Druckunterlagenchlussstermin:	08.02.2012
Erscheinungstermin:	15.02.2012

Herausgeber: Rolf Soll
Redaktion/Anzeigen: Claudia Soll
Online-Beratung: Karsten Soll
Bildredaktion: Ursula-Maria Soll

Druckerei-Anschrift:
PRINTC OFFSET
Ochshäuser Str. 45
34123 Kassel
Telefon: 0561/57015-0
Telefax: 0561/57015-555
E-Mail: sjm@printec-offset.de
Internet: www.printec-offset.de

BESCHAFFUNGSDIENST GALABAU
Fachmagazin für das Grünflächen- & Landschaftsbaumanagement
erscheint 9 Mal jährlich -
der Preis beträgt für ein
Jahresabonnement: 30,-- €
Einzelpreis: 6,-- €

(Inkl. Portokosten und Nutzung des Kennwortsystems)

ANTWORTSCHEIN

Bitte per Post oder per Fax an uns einsenden. Ihre Anfragen werden von uns kostenlos und ohne Verpflichtung weitergeleitet.

Rolf Soll Verlag GmbH - Kahden 17 b 22393 Hamburg
Pressesendung DP AG C 19234 E Entgelt bezahlt

Telefax: 040/606882-88

Rolf Soll Verlag GmbH
BD GALABAU
Kahden 17 b
22393 Hamburg

Zuständig ist:

Telefon:

E-Mail:

BESCHAFFUNGSDIENST GALABAU - NOV./DEZ. 2011

Weitere Informationen sind kostenlos erhältlich von (bitte ankreuzen):

Anfragen, die nach dem 31. März 2012 eingehen, können nicht mehr bearbeitet werden!

- | | |
|---|--|
| aa <input type="checkbox"/> AERA-VATOR | la <input type="checkbox"/> LIPCO WINTERDIENST |
| ab <input type="checkbox"/> ALU-RAMPEN | na <input type="checkbox"/> NÜDLING STADTMÖBLIERUNG |
| ac <input type="checkbox"/> AUSSCHREIBUNGEN | oa <input type="checkbox"/> OPEL COMBO |
| ba <input type="checkbox"/> BANTLEON | pa <input type="checkbox"/> PFLASTERGREIF |
| bb <input type="checkbox"/> BETONMISCHSCHAUFEL | pb <input type="checkbox"/> PFLASTERSTEINE |
| bc <input type="checkbox"/> BETONRÜTTLER | ra <input type="checkbox"/> RAINPRO BELEUCHTUNG |
| bd <input type="checkbox"/> BLUMENZWIEBELN-KATALOG | rb <input type="checkbox"/> RASENSODENSCHNEIDER |
| be <input type="checkbox"/> BOKIMOBIL | sa <input type="checkbox"/> SANTURO-MAUER |
| ca <input type="checkbox"/> CSF KOMPAKTGERÄTETRÄGER | sb <input type="checkbox"/> SATTELDACHHELLE |
| cb <input type="checkbox"/> CSF WINTERDIENST | sc <input type="checkbox"/> SCANIA-BAUFAHRZEUGE |
| fa <input type="checkbox"/> FAHNENMASTEN | sd <input type="checkbox"/> SOLO MOTORSÄGEN |
| fb <input type="checkbox"/> FORST LIVE | se <input type="checkbox"/> SOMMERBEET |
| fc <input type="checkbox"/> FORSTTECHNIK SCHÜLTKE | ta <input type="checkbox"/> TAUMITTEL |
| fd <input type="checkbox"/> FREEWORKER | tb <input type="checkbox"/> TILTROTATOREN |
| fe <input type="checkbox"/> FUSO CANTER | tc <input type="checkbox"/> TRANSPORTKARRE |
| ga <input type="checkbox"/> GRÜNABFALLMANAGEMENT | td <input type="checkbox"/> TS INDUSTRIE HÄCKSLER |
| ha <input type="checkbox"/> HAKO-BERATER | va <input type="checkbox"/> VEGASONIC |
| hb <input type="checkbox"/> HESSE-HINOWA | vb <input type="checkbox"/> VW-CRAFTER |
| hc <input type="checkbox"/> HOLZHACKER | vc <input type="checkbox"/> VW-CRAFTER ALLRADANTRIEB |
| ja <input type="checkbox"/> JOHN DEERE | wa <input type="checkbox"/> WIEDENMANN TERRA SPIKE |
| ka <input type="checkbox"/> KANN BRADSTONE-LOGSLEEPER | wb <input type="checkbox"/> WIEDENMANN WINTERDIENST |
| kb <input type="checkbox"/> KOMPAKT-TRAKTOREN | wc <input type="checkbox"/> WÖRMANN ANHÄNGER |
| kc <input type="checkbox"/> KRONENBERGER | ya <input type="checkbox"/> YANMAR-MIDIBAGGER |